

**MEMÒRIA DE LA INTERVENCIÓ ARQUEOLÒGICA ALS
CARRERS SALVADOR SEGUÍ, RIERA ALTA, CARME,
RIERA BAIXA, M^a AURÈLIA CAPMANY, HOSPITAL,
RAMBLA DEL RAVAL, SANT RAFAEL, ROBADOR I
PLAÇA SALVADOR SEGUÍ.**

CIUTAT VELLA, BARCELONA

(CODI MHCB: 308/05)

Dates de la intervenció: 28 de novembre-31 de desembre de 2005

1 de gener – 31 de maig de 2006

13 de juny-31 d'agost de 2006

7 de setembre-29 de desembre de 2006

4 de gener-28 de febrer de 2007

5-30 de març de 2007

10-30 d'abril de 2007

VOLUM 1: TEXT

**MEMÒRIA DE LA INTERVENCIÓ ARQUEOLÒGICA ALS
CARRERS SALVADOR SEGUÍ, RIERA ALTA, CARME,
RIERA BAIXA, M^a AURÈLIA CAPMANY, HOSPITAL,
RAMBLA DEL RAVAL, SANT RAFAEL, ROBADOR I
PLAÇA SALVADOR SEGUÍ.
CIUTAT VELLA, BARCELONA
(CODI MHCB: 308/05)**

Dates de la intervenció: 28 de novembre-31 de desembre de 2005

1 de gener – 31 de maig de 2006

13 de juny-31 d'agost de 2006

7 de setembre-29 de desembre de 2006

4 de gener-28 de febrer de 2007

5-30 de març de 2007

10-30 d'abril de 2007

VOLUM 2: REPERTORI ESTRATIGRÀFIC

**MEMÒRIA DE LA INTERVENCIÓ ARQUEOLÒGICA ALS
CARRERS SALVADOR SEGUÍ, RIERA ALTA, CARME,
RIERA BAIXA, M^a AURÈLIA CAPMANY, HOSPITAL,
RAMBLA DEL RAVAL, SANT RAFAEL, ROBADOR I
PLAÇA SALVADOR SEGUÍ.
CIUTAT VELLA, BARCELONA
(CODI MHCB: 308/05)**

Dates de la intervenció: 28 de novembre-31 de desembre de 2005

1 de gener – 31 de maig de 2006

13 de juny-31 d'agost de 2006

7 de setembre-29 de desembre de 2006

4 de gener-28 de febrer de 2007

5-30 de març de 2007

10-30 d'abril de 2007

VOLUM 3: INVENTARI DEL MATERIAL ARQUEOLÒGIC

**MEMÒRIA DE LA INTERVENCIÓ ARQUEOLÒGICA ALS
CARRERS SALVADOR SEGUÍ, RIERA ALTA, CARME,
RIERA BAIXA, M^a AURÈLIA CAPMANY, HOSPITAL,
RAMBLA DEL RAVAL, SANT RAFAEL, ROBADOR I
PLAÇA SALVADOR SEGUÍ.
CIUTAT VELLA, BARCELONA
(CODI MHCB: 308/05)**

Dates de la intervenció: 28 de novembre-31 de desembre de 2005

1 de gener – 31 de maig de 2006

13 de juny-31 d'agost de 2006

7 de setembre-29 de desembre de 2006

4 de gener-28 de febrer de 2007

5-30 de març de 2007

10-30 d'abril de 2007

VOLUM 4: DIBUIX DEL MATERIAL ARQUEOLÒGIC

**MEMÒRIA DE LA INTERVENCIÓ ARQUEOLÒGICA ALS
CARRERS SALVADOR SEGUÍ, RIERA ALTA, CARME,
RIERA BAIXA, M^a AURÈLIA CAPMANY, HOSPITAL,
RAMBLA DEL RAVAL, SANT RAFAEL, ROBADOR I
PLAÇA SALVADOR SEGUÍ.
CIUTAT VELLA, BARCELONA
(CODI MHCB: 308/05)**

Dates de la intervenció: 28 de novembre-31 de desembre de 2005

1 de gener – 31 de maig de 2006

13 de juny-31 d'agost de 2006

7 de setembre-29 de desembre de 2006

4 de gener-28 de febrer de 2007

5-30 de març de 2007

10-30 d'abril de 2007

VOLUM 5: DOCUMENTACIÓ FOTOGRÀFICA

Arqueòlegs Directors de la intervenció:

IÑAKI MORENO EXPÓSITO
ALBERT VELASCO ARTIGUES

Arqueòlegs Tècnics de la intervenció:

MIRIAM ESQUÉ BALLESTA
DAMIÀ GRIÑÓ MÁRQUEZ
CARLES LORENTE PARRA
JOAN PIERA SANCERNI

Gestió de la intervenció:

ATICS SL

Mataró, juliol de 2007

ÍNDEX.

VOLUM 1:

1.INTRODUCCIÓ	2
2.MARC GEOGRÀFIC I GEOLÒGIC.....	3
2.1.Situació del jaciment	3
2.2.Context geològic.....	3
2.3.Context geogràfic	4
3.ANTECEDENTS HISTÒRICS I INTERVENCIIONS ANTERIORS.....	9
3.1.Antecedents històrics	9
3.2.Intervencions anteriors	13
4.MOTIVACIONS I OBJECTIUS DE LA INTERVENCIÓ.....	1
5.METODOLOGIA	16
6.DESCRIPCIÓ DELS TREBALLS.....	18
6.1.Carrer M ^a Aurèlia Capmany.....	18
6.2.Rambla del Raval	23
6.2.1.Primer tram.....	23
6.2.2.Segon i tercer tram	25
6.2.3.Quart tram	29
6.2.4.Cinquè tram	31
6.2.5.Rasa Rambla del Raval-carrer de l'Hospital.....	34
6.3.Carrers del Carme, Riera Alta i Riera Baixa	31
6.3.1.Rasa M ^a Aurèlia Capmany/Carme-Riera Alta	32
6.3.2.Rasa Riera Alta i Búnquer núm. 4	35
6.3.3.Rasa i búnquer Carme-Riera Alta	32
6.3.4.Rasa carrer del Carme	32
6.3.5.Rasa i búnquer al carrer Riera Baixa	32
6.3.6.Rasa de telefònica al carrer del Carme	32
6.4.Carrer St. Rafael.....	
6.5.Carrer Robador.....	
6.5.1.Primer Tram	32
6.5.2.Segon Tram	32
6.5.3.Tercer Tram.....	32
6.5.4.Quart Tram	32
6.6.E.T. Illa Robador.....	
6.7.Carrer St. Josep Oriol.....	

7.CONCLUSIONS..... 1

8.BIBLIOGRAFIA..... 16

VOLUM 2: REPERTORI ESTRATIGRÀFIC

VOLUM 3: INVENTARI DEL MATERIAL ARQUEOLÒGIC

VOLUM 4: DIBUIX DEL MATERIAL ARQUEOLÒGIC

VOLUM 5: DOCUMENTACIÓ FOTOGRÀFICA

VOLUM 6: DOCUMENTACIÓ PLANIMÈTRICA

1. INTRODUCCIÓ.

Arran de les obres que es duen a terme per tal d'instal·lar la xarxa de recollida pneumàtica de residus sòlids urbans (RSU) que ha de discórrer pels carrers Salvador Seguí, Riera Alta, Carme, Riera Baixa, M^a Aurèlia Capmany, Hospital, Rambla del Raval, Sant Rafael, Robador i Plaça Salvador Seguí, s'ha efectuat una intervenció arqueològica de control dels treballs, a fi d'exhaurir la seqüència arqueològica afectada per les obres de canalització de la xarxa.

Paral·lelament a la tirada d'aquest nou servei, el projecte inclou la repavimentació del carrer Sant Rafael i Robador, donada la nova amplada atorgada a aquests carrers, després de l'aixecament dels nous edificis de l'anomenada Illa Robador.

Donat l'interès històric de la zona¹, es van iniciar les tasques de seguiment arqueològic dels rebaixos el 9 de gener de 2006. L'excavació arqueològica de les restes aparegudes amb la consegüent incorporació d'un equip d'arqueòlegs² no s'inicià fins el dia 3 de febrer de 2006. La intervenció es donà per finalitzada el 9 de març de 2007.

Els treballs d'excavació i documentació s'han efectuat sota la direcció de l'arqueòleg Iñaki Moreno Expósito (ATICS, SL).

¹ Documentat ja en les excavacions efectuades per Joan Piera a l'illa Robador l'any 2004. Veure Piera, J. (2004): Primer, Segon i Tercer informe preliminar de la intervenció arqueològica a l'Illa d'en Robador: C/ Robador, Sant Rafael, Sant Josep Oriol i Sadurní. Ciutat Vella, Barcelona. Informes inèdits. Piera, J. (2005): Memòria la intervenció arqueològica a l'Illa d'en Robador. Barcelona. (Text inèdit).

² Aprofitem per agrair la feina feta a l'equip d'arqueòlegs que treballà a l'intervenció 308/05: Jordi Alsina, Laura Arias, Marina Bello, Gonzalo Berger, Eloisa Cabral, Sabina Calleja, Sergi Delgado, Ferran Díaz, Miriam Esqué, José Espejo, Iris Foresta, Guillermo García, Òscar Gómez, Damià Griñó, Miquel Àngel Iglesias, Lluís Juan, Sergi Linares, Carles Lorente, Felip Masó, Marta Molet, Lola Moreno, Greta Mustieles, Carles Navarro, Raquel Obradors, Roger Pahisa, Joan Piera, Francisco Presa, Maika Robert, Albert Roncero, Karim Ruiz, Laia Santanach, Jesús Santos, Cristina Sayos, Àlia Syed, Jesús de la Torre, Vanesa Triay, Albert Velasco i François Virebayre. Gràcies a tots.

2. MARC GEOGRÀFIC I GEOLÒGIC.

2.1. Situació del jaciment.

La intervenció es troba dins de l'entramat urbanístic de la ciutat de Barcelona, concretament el que s'anomena barri del Raval, i està delimitat pels actuals carrers de Riera Alta al nord-oest, a l'oest la Rambla del Raval a l'est pel carrer Robador i al sud-est per la Plaça Salvador Seguí.

2.2. Context geològic.

L'estructura geològica del Pla de Barcelona presenta per un costat els materials paleozoics que defineixen la serra de Collserola. Aquesta està formada per pissarres les quals s'assenten damunt d'un basament granític que aflora en algunes zones d'Horta i del Guinardó i que domina a la serra de Marina. Al costat del Vallès, cap a Montcada i Olorda, la serralada presenta formacions de calcàries devòniques que són objecte d'explotació per empreses cimenteres.

Els materials del Secundari venen definits per les calisses dolmòtiques, gresos i argiles vermelles que trobem als turons de la zona nord-est del Pla. En el Terciari, predominen les formacions miocèniques i pliocèniques que es van sedimentar amb la transgressió marina del terciari superior, es tracta de la intercalació de margues blaves i gresos vermell-gris³. A la part baixa del Pla trobem una sèrie d'elevacions amb una orientació nord-est-sudoest produïdes a partir del plegament de les formacions pliomicocèniques a conseqüència de la falla que va afectar a la costa (*Mons Taber*, Puig de les Fàlzies...). Damunt d'aquest substrat s'assenta el material quaternari del qual s'han diferenciat dues unitats⁴:

- la plataforma superior: s'inicia des del peu de la Serralada del Tibidabo i baixa fins al mar. Aquesta, que està molt afectada per l'acció dels torrents, és on s'assenta la ciutat, sobre tot el sector antic. En el substrat presenta argiles i sorres grogues pliocèniques damunt de les quals trobem els derrubis quaternaris molt potents, graves anguloses dins d'una matriu

³ Palet, J.M. 1997, p.46-47.

⁴ Solé, L. 1963.

d'argiles vermelles que provenen de la zona del Tibidabo per aportacions torrencials.

- la plataforma baixa va del graó o talús erosiu de 20/30m de desnivell fins a la línia de costa. Està constituït per la formació de les terrasses i deltes dels rius Llobregat i Besòs.

L'acció sedimentària de la plataforma presenta una sèrie de característiques que ha permès definir-la com un procés cíclic. Sembla que allà on l'efecte dels torrents no ha estat tan violent, es poden diferenciar tres nivells que es superposen quasi sempre en el mateix ordre i que es repeteix cíclicament unes tres vegades, és per aquest motiu que se'l coneix com "tricycle". Aquests nivells son de baix a dalt⁵:

- argiles vermelles de procedència col·luvial i que seria la conseqüència d'un sòl format en condicions de clima semblant al de les regions tropicals humides, es a dir, una fase humida i una altra de seca.
- llims groguencs d'origen eòlic, *loess*, i que sembla que es formarien amb un clima sec i fred.
- per últim, trobem el torturà, aquestes crostes calcàries s'haurien format en períodes de transició entre els dos climes anteriors, és a dir, més humit que durant el *loess* perquè hi hagués circulació de carbonat càlcic, però més càlid que el primer nivell, per tal que s'evaporés l'aigua.

En aquest nivells anirien incidint els diferents torrents i rieres, encaixant-se i produint formacions al·luvials i col·luvials de llims i argiles poc consolidades, la qual cosa explicaria l'aparició esporàdica de llengües de còdols i graves que trenca aquest cicle.

2.3. Context geogràfic.

El jaciment s'ubica dins del Pla de Barcelona, una de les unitats morfològiques que configuren el territori, anomenat Barcelonès, que s'estén des de la costa mediterrània a la Serralada Litoral, concretament entre el tram de la serra de Collserola i els estrets de Martorell i de Montcada, per on els rius Llobregat i

⁵ Solé, L. .
1963, p.29-31.

Besòs respectives vaent van a sortir a la mar amb la formació dels seus deltes. D'aquesta manera el territori presenta dos elements morfològics clars: la serra de Collserola i la plana.

La **Serra de Collserola**, *horst* compost per granits i esquistos, presenta unes altituds molt moderades, entre els 300 i 500 metres, destacant el Tibidabo que arriba als 512m. Al nord, aquesta carena comença sobre el riu Besòs amb el turó d'en Manyoses (210m) i al sud-oest destaca el puig de Sant Pere Màrtir com a darrera elevació (399m). La carena presenta diversos passos de muntanya que possiblement han servit de vies de comunicació al llarg de la història. És el cas del Collserola, entre el Tibidabo i el turó de Santa Maria; el Portell de Valldaura a la capçalera d'aquesta vall; el Forat del Vent i el coll de la Ventosa prop del turó Blau; i el coll de Vallvidrera a la capçalera de la riera Blanca⁶.

El **Pla de Barcelona** es troba obert al mar i limitat per la Serralada Litoral i al sud per la falla que segueix des de Garraf i el turó de Montjuïc (que és el punt més elevat, 173m) fins al turó de Montgat, més enllà del Besòs. Aquesta falla és visible a través de l'esglaó, d'uns vint metres, que sembla separar l'eixample de la ciutat vella i que es documenta en la morfologia urbana: la baixada de Jonqueres, la Via Laietana i els carrers de les Moles, d'Astruc, de Jovellanos.

Arran d'aquest esglaó s'ha dividit la plana en dos sectors:

- Plana alta: va des de la Serralada fins aquest esglaó, la qual es caracteritza per una cota de 20m s.n.m. i amb una pendent del 4%. Aquesta està formada per el sòcol paleozoic damunt del qual, l'acció de les distintes rieres, han aportat materials detrítics diversos
- Plana baixa: aquesta s'estén des de l'esglaó fins a la costa i presenta un escassíssim pendent (0,35%). La seva formació és de caràcter al·luvial, materials aportats per les rieres, les corrents marines i sobretot per l'acció dels rius Besòs i Llobregat, amb la formació de les seves planes deltaïques. En aquesta zona es formarien els estanys i aiguamolls tan típics de la costa mediterrània que, a mida que la línia de costa avancés,

⁶ Palet, J.M. 1997.

anirien desapareixent. L'acció antròpica també hauria contribuït amb la dessecació d'aquests elements. Alguns d'aquests estanys han estat documentats en èpoques més recents dins de la història, com són els casos de la Llavinera a la zona de Sant Martí, el de Banyols als passeigs de Sant Joan i Lluís Companys, l'estany del Port o el del Cagalell que es situa per la zona de Sant Pau.

En aquesta plana es distingeixen petits turons arran de mar que tenen el seu origen en els plegaments de dipòsits marins del miocè i el pliocè⁷. És en el cas de la muntanya de Montjuïc, del turó dels Ollers, del sector dels carrers d'Escudellers i Nou de Sant Francesc, de les Falzies on es localitza l'antiga Llotja i del Tàber, on s'assentava la ciutat romana. El constant progrés de la línia de costa degut a l'aportació dels arrossegaments del Besòs i al corrent marí tangencial a la costa que aporta terres del Maresme, van contribuir al rebliment d'estanys i aiguamolls i van anar encerclant aquests turons, passant a formar part de la terra ferma.

Pel que fa a la xarxa hidrogràfica d'aquesta zona podem assenyalar que respon a les típiques característiques d'una xarxa mediterrània. Per un costat tenim els dos rius que delimiten el Pla: el Besòs i el Llobregat. Aquests són rius de caràcter extralocal, ja que un neix a la zona del Prepirineu (el Llobregat) i l'altre a la serralada Prelitoral, no obstant tots dos desemboquen a la costa barcelonina després de travessar les serralades litorals. La seva principal característica és que el seu règim fluvial és irregular, amb fortes avingudes, depenent en gran mesura de les condicions climàtiques⁸. Aquest tret és també el que defineix l'altre element de la xarxa hidrogràfica: les rieres. Aquestes són de caràcter torrencial, neixen al costat marítim de la Serralada Litoral i davallen pel pla lleugerament inclinat. Els seus cursos erosionen el substrat geològic del pla formant torrenteres i contribuint a la creació d'un paisatge ple d'ondulacions i valls. Amb les seves crescudes aquests torrents arrastren tot tipus de materials detrítics.

En funció de la seva orientació s'han dividit en tres sectors:

⁷ Palet, J.M. 1997, Solé, L. 1963, VVAA, 1984.

⁸ Palet, J.M. 1997.

- sector central: el qual recollia les aigües del vessant del Tibidabo i conformaven la riera de Vallcarca i la riera de Sant Joan que baixaven per la zona de Gràcia i per l'actual passeig de Sant Joan; la riera de Sant Gervasi i Sant Miquel que baixaven per l'actual Passeig de Gràcia entrava a ciutat pel Portal de l'Àngel, plaça del Pi i desembocava al mar pel carrer dels Còdols i posteriorment sembla ser que es va desviar per fora de la tercera muralla i aniria a desembocar al Cagalell per evitar les riudes; per Vallvidrera baixarien els torrents que més endavant configuraven la riera de Magòria o de Mogoria, que desembocava al Cagalell i que sembla que el seu curs coincidiria amb l'actual traçat que dibuixa el paral·lel; en aquesta zona també hi trobem la riera de Valldonzella que neix a la zona de Sarrià; cap l'est trobem els torrents de la Guineu, el del Pecat, el d'en Mariner i el Bogatell que desembocarien directament a la mar.
- sector sudoest: són els torrents que porten les aigües cap la zona sudoest de Montjuïc del qual destaquen dos torrents: Torrent Gornal, que neix a la zona de Sant Pere Màrtir, i desemboca a la mar ja dins de l'Hospitalet de Llobregat; i la riera Blanca que neix de la unió de diversos torrents i rieres procedents del Mont d'Òssa, fa de límit entre aquest municipi i Barcelona.
- sector nord: el componen els torrents que desemboquen al Besòs, que han contribuït en la creació del delta d'aquests riu, i la riera d'Horta que comparteix desembocadura amb el Besòs.

Totes aquestes rieres han estat objecte d'adequacions, desviaments, canalitzacions, etc..., per tal de millorar i ampliar l'espai urbà al llarg de la història. S'observa que, a la zona del jaciment, l'antic traçat de les rieres de Bargalló, Valldonzella i Magòria confluirien al sector de Sant Pau del Camp, cap a l'antic estany del Cagalell que s'ubica cap la zona nord del carrer Nou de la Rambla⁹, Alhora, de Montjuïc baixaven els torrents de la Font del Gat i dels Tarongers que desguassaven al Cagalell Vell. És possible que aquest darrer

⁹ Riba, O. 1993, p.171.

formés un con de dejecció a Sant Pau del Camp, amb l'eix cap a l'est i limitat a migjorn pel solc del carrer de les Tàpies¹⁰.

Les diverses muralles van anar fent de dic per aquestes rieres. No obstant, en època de Pere III, al segle XIV, es van desviar les aigües de la riera de Magòria molt abans d'entrar a ciutat, ja que els aiguats envaïen el carrer Hospital i penetraven a ciutat pel tram dels carrers que es coneixen com a Riera Alta i Riera Baixa. Ja en el segle XVIII, aquesta riera es va desviar cap el sector del Port, al sud de Montjuïc¹¹. Aquesta acció es repetirà en diversos sectors de la ciutat, amb altres canalitzacions i desviaments.

El sector on està situada la intervenció està en un territori ple d'ondulacions produïdes per uns llits sobreelevats pels quals corrien les aigües dels torrents i limitats pels seus dics naturals, els quals creixen amb l'aportació dels sediments detrítics. Durant l'època prehistòrica i possiblement durant la formació de *Barcino*, aquesta zona encara presentava aquest aspecte: zona d'abundants aqüífers i estanys. Els assentaments es situarien entre els interfluvis deprimits que es formen entre una riera i l'altra. De fet la documentació escrita del segle XII ja parlen de l'estany del Cagalell. Aquí anirien a morir les diverses rieres que solcaven aquest sector.

Geològicament hi ha una unitat quaternària (pleistocè i holocè) que cobreix una de terciària. D'època quaternària a l'holocè, on es localitza l'activitat antròpica, es registren nivells d'argila, sorres i graves d'origen torrencial i col·luvial, a part dels estrats superiors que és on es registrava la major presència de restes arqueològiques d'època contemporània i moderna

¹⁰ Riba, O. 1993, p.172.

¹¹ Palet, J.M. 1997.

3. ANTECEDENTS HISTÒRICS I INTERVENCIONS ANTERIORS.

3.1. Antecedents històrics.

Els primers assentaments dels quals tenim notícies al barri del Raval de Barcelona els tenim situats al Neolític Antic. Són les restes que es varen localitzar a la caserna de Sant Pau del Camp, on ens mostraven l'existència d'una zona d'hàbitat i necròpolis. En aquest mateix jaciment es va documentar un nivell del Bronze i d'època romana. També s'han documentat altres jaciments per la zona que ens mostren una ocupació continuada del territori, aquesta ja no s'aturarà arribant als nostres dies a la seva màxima pressió demogràfica.

Poca cosa podem dir de les comunitats que s'establiran en aquesta zona en època prehistòrica. Els pocs jaciments excavats i la poca informació que es pot extreure només mostren petites comunitats que s'assentaren no sabem si, permanentment, o bé, en períodes estacionals puntuals. S'han trobat inhumacions i diferents retalls que poden tenir una funció de sitges, manca, però, la documentació d'estructures d'hàbitat. Només alguns petits retalls ens permeten especular en forats de pals de possibles cabanes, però no s'ha pogut determinar clarament aquest tipus d'estructures.

Tenim coneixement de l'administració del territori abans de la fundació de *Barcino*, aquest s'ordenava en vil·les que depenien de la ciutat de *Baetulo* a mitjan segle I a.n.e. Amb la seva fundació es produeix una nova reorganització del territori amb la configuració del seu *Ager*¹². Seran nombroses les vil·les documentades a l'*Ager* de *Barcino*. La majoria perduraran d'època tardorepublicana fins el baix imperi. D'aquestes destaquem la vil·la de Sant Pau, una vil·la clarament destinada a l'explotació agrícola, tal i com es demostra en el fet d'haver-se documentat un magatzem de *dolia*, la funció del qual havia de ser la d'emmagatzematge d'oli o vi. Cal també esmentar la muntanya de Montjuïc, on s'hi han documentat nombroses restes que ens permeten veure la intensa activitat industrial a la zona: el testar sota l'estadi, el

¹² Territori que l'envoltava i que estava sota el seu control municipal.

for de Nostra senyora del Port, la vil·la situada al cementiri i la pedrera des d'on s'abastia la ciutat¹³.

Entre els segles IV i X hi ha un gran buit en l'arqueologia a Barcelona, l'absència quasi total de restes d'aquesta època, ens obliga a comptar amb la documentació textual com a font bàsica per a conèixer com la ciutat va passant del món romà a l'edat mitja. El que sabem és que la ciutat no es va abandonar, ans al contrari, la ciutat s'expansionarà i augmentarà el seu paper com a centre administratiu i d'espai social.

Hi va haver una evolució de la vida urbana marcada en tres moments. Al segle IV la implantació del cristianisme va comportar canvis en la ciutat. Es va edificar el primer palau episcopal i es va començar a ocupar la zona extramurs. Durant el segle VI es va produir un creixement econòmic que es va traduir en una expansió i monumentalització, es varen construir noves esglésies i un nou palau episcopal. Desconeixem com va quedar la ciutat de Barcelona amb la conquesta arabo-bereber, sembla ser que els edificis no es van veure gaire afectats, si més no la majoria d'espais públics van continuar amb la seva funcionalitat encara que podrien haver patit algunes reconversions

Amb l'ocupació de Lluís el Piadós, al segle IX, la ciutat es va transformar donat que es van produir canvis en el poder; la confrontació comte – bisbe va marcar els canvis a la ciutat i l'articulació de nous edificis com a símbols de poder.

Ja a l'edat mitjana, des de mitjans del segle XI i fins a finals del segle XIII, la ciutat de Barcelona va iniciar un etapa de creixement urbà fora de les muralles, serà el denominat *suburbium*. Aquesta expansió extramurs serà, primerament, amb viles noves que creixeran al voltant dels camins que s'iniciaven de les quatre portes obertes al recinte fortificat, i més tard ocupant espais intermitjos, mal urbanitzats i separats de l'*urbs* per rieres i bosc.

Aquest creixement urbanístic va obligar al segle XIII a la construcció d'una altra línia de muralles que tindrà com a límit la Rambla. Aquest nou perímetre emmurallat no va incloure la zona del Raval però si que li va determinar la seva funcionalitat. Així doncs es va intentar d'utilitzar el Raval com espai per

¹³ Pallarès, 1975; Granados i Rovira, O. 1987, VVAA, 1993, p.6-17, Blanch, R.M. 1994 p.129-137.

instal·lar-hi tots aquells oficis o activitats que dins els murs podien ser molestos, treballs i manufactures que implicaven soroll o males olors, prostitució, etc... Paral·lelament s'hi van anar emplaçant diferents ordres religiosos. De fet, la zona va anar creixent tant i va prendre una importància tal, que a finals del segle XIV, el recinte murat s'eixamplà per a poder incloure-hi el Raval. El Raval era un barri organitzat al voltant de tres grans eixos: el carrer Tallers, el carrer Hospital i el carrer Sant Pau, carrers que s'encaminaven a les portes de l'antiga muralla medieval de Barcelona.

En l'època de transició de la baixa edat mitjana i l'època moderna, l'àrea del Raval va continuar tenint la mateixa funcionalitat, la seva densitat de població era baixa amb petits cultius, sínies i pous propietat d'algun noble, ordre o institució religiosa de la ciutat que la cedia a un hortelà a cens emfitèutic o arrendada. En aquesta zona va ser on es varen establir alguns oficis, com els terrissaires i els carnissers. També es pot observar un increment del nombre d'edificis destinats als serveis ciutadans i sobretot a les institucions religioses, com a resultat de la contrareforma. Bona mostra en són les construccions dedicades a la beneficència: la Casa de la Convalescència, la Casa dels Infants Orfes, la Casa de la Caritat, el Convent del Bonsuccés, etc...

No serà fins als segles XVIII i XIX quan s'urbanitzà el Raval; aquest fet es produeix per la manca de terreny i la necessitat de crear nous habitatges i instal·lacions industrials. Es van obrir nous carrers i es van segregar els camps de conreu en petites parcel·les que van passar a mans de promotors mitjançant la concessió d'establiments emfitèutics¹⁴. Des del 1785 al 1807, degut a la conversió de la Rambla en un passeig i al traçat rectilini del carrer Conde del Asalto (conegut com carrer Nou¹⁵), es van començar a obrir nous carrers, rectificants antics camins i parcel·lant horts. A mitjans del segle XIX es van segmentar tots el terrenys de la família Sadurní que tenien entre el carrer d'en Robador i el carrer Cadena. El projecte d'obertura dels carrers Sant Rafael, Sant Josep Oriol i Sadurní es va presentar al desembre de 1797 pels propietaris dels horts situats entre el carrer Cadena i Robador: les famílies Sadurní, Mercader, Porter i Grasset. El pla d'urbanització consistia en l'obertura

¹⁴ Caballé; F.; González, R. 2001, p.2-13.

¹⁵ Caballé; F.; González, R. 1998, p.1-4.

de dos carrers entre els d'en Robador i Cadena i un de transversal que es comunicués entre ells. El planell i el projecte es van aprovar pel consistori el febrer de 1798. Els propietaris dels horts es van comprometre a pavimentar el terreny i a la construcció del clavegueram¹⁶.

Les famílies burgeses i les seves indústries es van començar a instal·lar al Raval, fet que va comportar la creació de fàbriques que van anar ocupant els espais oberts dels quals disposava el barri. Alhora, aquests emplaçaments fabrils van implicar l'inici de l'aparició de cases d'obriers i que progressivament augmentés la demografia. Aquesta situació va provocar una notable transformació de la trama urbana, que fins aleshores s'havia mantingut intacta des d'època medieval. Restaran pocs exemples de l'organització del teixit urbà, alguns quedaran fossilitzats en les noves edificacions, d'altres desapareixeran per sempre.

En ple segle XX es produeix un abandonament de les residències senyoriales i les indústries es traslladen a les afores de les metròpolis. Paral·lelament les noves onades migratòries de final de segle XX i inici del segle XXI han fet que la pressió demogràfica hagi arribat al límit. Aquest fet, ha provocat un progressiu degradament del Raval, que va en augment avui en dia. Caldrà veure com l'administració reordena i reurbanitza aquest barri tant carismàtic per a la ciutat de Barcelona¹⁷.

3.2. Intervencions anteriors.

Dins l'àrea pròxima afectada per les excavacions es van dur a terme, amb anterioritat, d'altres intervencions arqueològiques:

Pla Central del Raval: durant els mesos d'octubre i novembre de 1999 es va efectuar una actuació arqueològica a la zona coneguda com Pla Central del Raval compresa entre els carrers Sant Jeroni, Sant Antoni de Pàdua, Cadenes i Hospital. Aquesta intervenció va consistir en la realització d'unes 33 rases de sondeig al llarg del que és en l'actualitat la Rambla de Raval. Es van trobar

¹⁶ Caballé; F.; González, R. 2002, p.2-11.

¹⁷ Aquesta reurbanització de la zona es va iniciar amb la creació de la Rambla de Raval al 2000, es varen enderrocar varies illes de cases i varen desaparèixer els carrers de la Cadena, Sant Jeroni i Sant Antoni de Pàdua. També hi ha diferents projectes urbanístics un dels quals és el que reordena la denominada l'Illa Robador.

restes del bronze inicial al sud de l'àrea intervinguda així com estructures medievals a partir del segle XV¹⁸.

Illa Robador: entre els mesos de maig a juliol de 2002 es va realitzar una intervenció preventiva al solar delimitat pels carrers Sant Rafael, Robador, Sadurní i Sant Josep Oriol. Aquesta prospecció va raure en la realització de 12 rases amb màquina retroexcavadora per tot el solar. Aquestes van permetre la localització d'estructures d'època medieval i moderna en una zona del predi, concretament a la part paral·lela al carrer d'en Robador. Cal esmentar la documentació, en la rasa 8000 i 11000, de ceràmica d'època prehistòrica. Per una altra banda els mesos de novembre i desembre de 2003 es va acomplir una segona campanya de prospecció, aquest cop, al solar comprès entre els carrers Sant Rafael, Sadurní, Sant Josep Oriol i Rambla de Raval. En aquest cas es varen fer unes vuit rases per tota la zona. Destacava la rasa B800 ja que es varen identificar dos retalls que van ser interpretats com un possible fossat de la ciutat de Barcelona, el material ceràmic i la morfologia dels retalls així ho indicaven. La proposta dels autors de la prospecció al solar de l'Illa Robador era la realització d'una excavació en extensió a fi de confirmar les seves hipòtesis¹⁹.

Al llarg de 2004, del 12 de juliol fins el 31 de desembre, es va dur a terme l'excavació en extensió de l'Illa Robador²⁰, a la part delimitada pels carrers d'en Robador, Sant Rafael, Sadurní i Sant Josep Oriol. Destacava la localització de les cases medievals ubicades al llarg de carrer d'en Robador amb els seus pous i sistema de clavegueram. A més d'un seguit de pous de caire agrícola ubicats fora de la trama urbana. Pel que fa referència a l'època prehistòrica es varen registrar una sèrie de retalls indeterminats associats a tres estructures de combustió datats al bronze inicial.

Cal fer esment de la localització de murs dels diferents edificis que formarien part de les últimes construccions i reformes que corresponien a l'antic parcel·lari de l'illa de cases formada pels carrers d'en Robador, Sant Rafael,

¹⁸ Florensa, F. 2001.

¹⁹ Cantos, J.A., Castejón, P. i Frutos J. 2004.

²⁰ Piera, J. 2005.

Sant Josep Oriol i Sadurní. Tanmateix es varen identificar diferents estructures de caire fabril, datades també d'època contemporània.

Filmoteca de Catalunya: el mes d'abril de 2004 es varen fer dues rases al solar comprès entre els carrers Espalter, Sant Pau, Sant Josep Oriol, i la plaça Salvador Seguí. Concretament es varen disposar ambdues en paral·lel en direcció sudest-nord-oest i una altra en forma d'"L" a l'entrada del predi. S'hi van determinar quatre fases històriques: una del segle XVI al XVIII on es va veure que la zona eren camps de conreu i van aparèixer associades restes d'una possible sínia; una fase del segle XVII amb murs d'un possible habitatge i un pou; una altra de finals del segle XVIII i inicis del XIX, quan va començar a urbanitzar-se el raval on van aparèixer els murs dels immobles i llurs paviments a més de dotze pous d'aigua i una última fase de final del segle XIX i segle XX on es va documentar la col·locació de nous paviments i noves clavegueres²¹.

²¹ Font, J. 2004.

4. MOTIVACIONS I OBJECTIUS DELS TREBALLS.

Les motivacions per les quals es va fer necessari un seguiment i una posterior excavació arqueològica de caràcter preventiu a la zona afectada per la canalització de l'RSU eren perquè els carrers pertanyen al barri del Raval, districte de Ciutat Vella de Barcelona, el qual té una llarga tradició històricoarqueològica. Els treballs que es van projectar comportaven una remodelació del subsòl, ja que a més de les obres de canalització de l'RSU s'havien de repavimentar els carrers Robador i Sant Rafael amb un rebaix previ de terres.

Aquest interès històric i arqueològic venia donat perquè:

- Els carrers afectats es troben dins una de les zones pertanyents al *suburbium* de la ciutat romana de Barcelona, propera a un possible camí d'aquesta cronologia (actuals carrers de Sant Pau i de l'Hospital).
- Es troba al bell mig de Raval, àrea ocupada des d'època medieval. Existeix documentació on s'observa que aquesta va ser una zona on es varen produir els primers intents de fortificació del barri (c.1370).
- Al barri del Raval hi ha el jaciment prehistòric més important de Barcelona, dels actualment coneguts. S'ha documentat l'extensió d'aquest jaciment en una gran zona del barri en les darreres prospeccions i excavacions. És possible la seva localització en aquest sector.

Les constants reformes urbanístiques que ha sofert el barri durant els últims anys i com a conseqüència d'aquestes, els seguiments i intervencions arqueològiques que s'hi han efectuat, han posat de manifest la riquesa de la zona des del punt de vista arqueològic i patrimonial.

Els objectius eren trobar els elements arqueològics, documentar-los en planta, definir les seves funcions i establir-ne les seves cronologies. Tanmateix calia registrar les possibles restes arqueològiques i recuperar així la informació històrica necessària per poder establir les diverses fases d'ocupació de l'indret.

5. METODOLOGIA.

Els treballs d'obertura del subsòl es van dur a terme amb l'actuació de retroexcavadores mixtes a les rases i d'una retroexcavadora giratòria a les zones on s'obria en extensió. Les feines de les màquines, consistents en la retirada del nivell superficial, ja fossin preparacions i paviments de carrer o producte de l'enderroc dels antics edificis existents, s'aturaven un cop es detectava la presència d'estructures d'interès arqueològic. L'excavació dels estrats arqueològics associats a aquestes estructures es va efectuar, de manera sistemàtica per un equip d'arqueòlegs fins arribar als nivells geològics on no hi ha presència d'activitat humana. Aquest equip estava format per un arqueòleg director, un arqueòleg tècnic i un nombre d'arqueòlegs que va anar variant segons el ritme de l'excavació.

Paral·lelament al procés d'excavació i documentació es va realitzar el desmuntatge de les estructures localitzades, utilitzant mitjans mecànics i manuals, amb l'objectiu d'agilitzar el procés d'excavació. Així, es varen desarmar, previ entrega de l'informe de desmuntatge corresponent i amb el vist-i-plau dels tècnics de l'Àrea de Coneixement i Recerca de la Generalitat de Catalunya i del Museu d'Història de la Ciutat, totes les estructures que quedaven afectades directament per l'execució del projecte de remodelació urbanística de la zona.

La metodologia emprada, sistemàtica i adequada s'inspira en el mètode de registre utilitzat per E. C. Harris i per A. Carandini²².

El mètode de registre estratigràfic s'ha fonamentat en l'ús d'un registre codificat (Unitats Estratigràfiques) de tradició anglosaxona, en dibuixar les plantes parcials on s'acoten tots els nivells físics extrets i en la fotografia de les UE. Per tal d'homogeneïtzar els registres de les diverses intervencions arqueològiques s'utilitza un sistema de base de dades interrelacionades basat en el programa Access de Microsoft, on s'inclou a cada fitxa els respectius apartats de descripció, documentació i relacions estratigràfiques.

²² Harris, 1975, 1977 i 1979; Carandini, 1977 i 1981.

Paral·lelament a aquesta tasca es va configurar la documentació planimètrica general (escala 1:20), topogràfica i fotogràfica del jaciment.

Pel que fa a les restes prehistòriques s'han realitzat quadres d'un metre quadrat cadascun i s'han coordinat totes les restes que han aparegut, amb eixos X,Y i Z, Aquest mètode està basat amb el mètode que es fa servir habitualment en les excavacions de prehistòria anomenat Laplace. S'han efectuat plantes i seccions individualitzades dels quadres a escala 1:10

El material arqueològic recuperat es va codificar segons els següents criteris, **308** (número de la intervenció arqueològica) - **05** (any del permís) – **núm. de UE** (Unitat Estratigràfica) – **núm. d'inventari** (número de diferenciació de les peces més significatives o el número de coordinat en cas de la ceràmica d'època prehistòrica).

Les cotes han estat establertes en metres sobre el nivell del mar (m s.n.m.).

6. DESCRIPCIÓ DELS TREBALLS.

6.1. Carrer M^a Aurèlia Capmany.

La primera rasa en efectuar-se fou la del carrer M^a Aurèlia Capmany, entre el carrer Hospital i el carrer del Carme, en la qual es treballà entre el dia 3 i el 27 de febrer. Aquesta rasa feia 92'25 m. de llarg per 1'50 m. d'ample i assolí una fondària de -3'40 m. per sota del nivell de carrer a la cantonada Capmany/Hospital, per tal de lliurar el col·lector existent, i així anar pujant progressivament fins assolir una cota de -1'80m. a la cantonada Capmany/Carme. Aquesta rasa de canalització comptava amb dos búnquers per tal d'allotjar les bústies de captació. El primer búnquer, al sud, feia 2'80 m. d'ample per 4 m. de llarg, i el segon, al nord, 2'30 m. d'ample per 6'00 m. de llarg. Tots dos assolien una cota de -3'00 m. per sota del nivell de carrer.

Tant a la rasa com al búnquer 1 van aparèixer restes estructurals i estratigrafia arqueològica. Al búnquer 2 els resultats van ser negatius, trobant sota el paviment del carrer i una capa de graves aportada en obrir el carrer, el terra natural.

La rasa prenia com a límit al seu tall oest el mur del col·lector central del carrer, el qual tallava totes les estructures i estratigrafia.

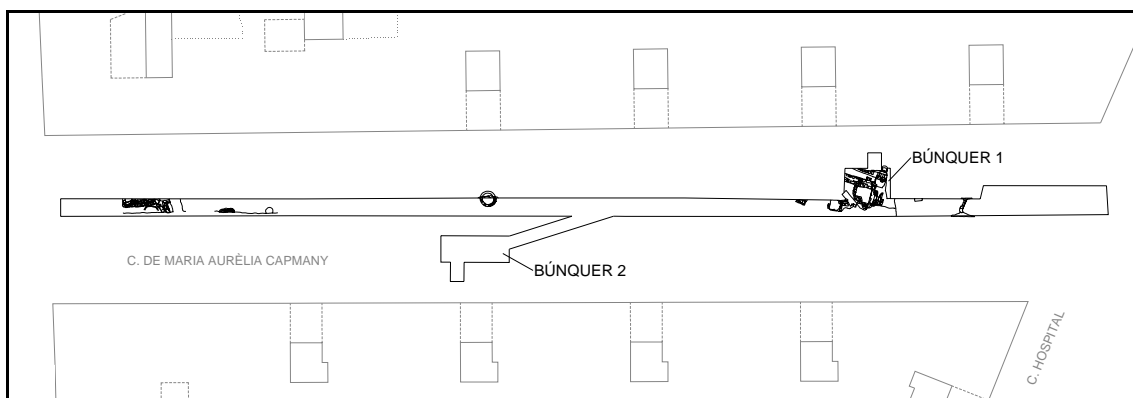

Rasa i búnquers del carrer M^a Aurèlia Capmany.

L'estratigrafia bàsica apareguda a la rasa i als búnquers es centra en el paviment d'asfalt i la preparació del carrer; una planxa de formigó i una capa de graves d'1 m. de potència, aportades en fer el rebaix durant les obres de creació del carrer. Per sota trobàvem el primer estrat arqueològic, UE 1011,

format per restes d'enderroc de les estructures prèvies al carrer, que cobria la UE 1019, que era un estrat d'argiles marrons amb materials d'època moderna i finalment la UE 1000/1035, que era un estrat d'argiles taronges sense material, o, en algunes zones, amb alguna peça molt rodada de material romà.

Estructures d'època contemporània (finals segle XVIII- segle XX).

Es van documentar diferents restes estructurals pertanyents a la trama urbana corresponent a la fase edilícia que pateix el barri entre els segles XVIII i XIX²³. Aquestes estructures es basen en murs corresponents al parcel·lari previ a l'obertura del carrer M^a Aurèlia Capmany i al clavegueram relacionat amb aquestes edificacions. Aquests murs (UE 1016, 1041, 1057, 1074 i basament UE 1003) discorrien amb l'orientació del carrer Hospital adequant-se, en alguns casos, de manera perpendicular a murs preexistents i acostumen a tenir una amplada d'entre 0'80 i 0'90 m., estant obrats amb grans pedres i maons lligats amb morter de calç de color blanc. Es va trobar un basament al búnquer 1, la UE 1003, i un mur, UE 1016, el qual tallava un pou mort anterior. Al nord d'aquest búnquer dos murs més; la UE 1041 i la UE 1057. A tocar del carrer del Carme se'n va exhumar un altre amb una orientació perpendicular als anteriors.

Al búnquer 1 es va documentar una claveguera d'època contemporània, UE 1026, que desguassava al pou mort UE 1034. Totes dues estructures estaven obrades amb maons lligats amb morter de calç de color blanc.

Relacionada amb el mur UE 1074 documentàrem una altra claveguera que discorria per l'interior d'un mur, la UE 1078.

Per últim es va excavar el que semblava un pou de captació freàtica, de planta circular, obrat amb maons lligats amb morter de calç de color blanc, la UE 1044.

Estructures d'època moderna (segles XVI-XVIII).

Possiblement d'època moderna, trobem un pou mort relacionat amb murs orientats de manera perpendicular i paral·lela al carrer Hospital, antiga via romana d'accés a la ciutat i que perdurarà fins l'actualitat. Aquest pou mort de planta quadrada, UE 1002, obrat amb murets de pedra lligada amb morter de

²³ Caballé; F.; González, R. 2001.

calç de color taronja funciona amb dos grans murs perpendiculars entre sí, que semblen ser eixos vertebradors de la trama urbana d'època moderna, la UE 1001 i la UE 1032. Tots dos murs tenen una amplada considerable, entre 0'60 i 0'80 m. i estan obrats amb grans pedres lligades amb morter de calç taronja.

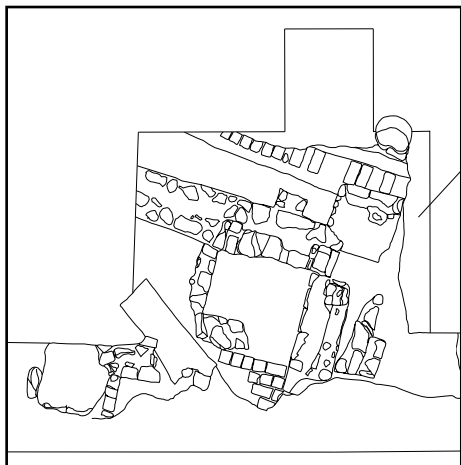

El mur UE 1001 compta amb la peculiaritat de tenir associat el que sembla una pilastra, la UE 1030. Tenint en compte que al sud del mur UE 1032 trobem restes d'un mur més antic, UE 1018, també amb una altra pilastra, UE 1028, és possible que en origen els murs UE 1001 i 1018 funcionessin junts, quedant aquest últim obsolet al construir-se el mur UE 1032.

Una altra estructura d'època moderna podria ser la formada pels murs UE 1037 i 1039, ubicada just al nord del búnquer 1. El mur UE 1037 discorre en sentit nord-sud de manera paral·lela al UE 1001 i està obrat amb grans pedres escairades lligades amb morter de calç de color beige, perpendicularment se li lliura el mur UE 1039, tallat pel mur d'època contemporània UE 1041. Aquest dos murs, UE 1037 i 1039, formen un pou mort del qual es va excavar el seu rebliment, UE 1042, que oferí materials datables del s. XVIII.

A l'extrem nord de la rasa trobem un altre conjunt d'estructures d'època moderna. Es tracta dels murs UE 1065 i 1076 i el pou mort associat UE 1067. El mur UE 1065, obrat amb grans carreus escairats, discorre en sentit NO-SE i funciona perpendicularment amb el mur UE 1076. Tots dos murs tenen una amplada de 0'60 m.

Al mur UE 1076 se li recolza pel cantó sud el pou mort UE 1067, de planta quadrada, del qual es conserva el tancament est i nord. Obrat amb murs de 0'30 m. d'ample es conserva 0'60 m. del tancament est i 0'80 m. del nord i està obrat amb pedres i maons lligats amb morter de calç de color taronja. Es va excavar el seu rebliment UE 1068, el qual oferí materials datables del s. XVIII.

Per últim tenim l'estructura UE 1061, que sembla ser restes d'un pou amb un mur obrat amb pedres lligades amb morter de calç de color taronja. Queda ubicat al mig del carrer, en un espai que segurament seria destinat al conreu, entre les façanes dels carrers Hospital i Carme, zones on es concentren, com hem vist, les construccions destinades a vivenda.

Estructures d'època medieval (segles XIV-XV).

Es va trobar una sèrie de retalls que afectaven el geològic farcits amb materials medievals. No hem pogut atorgar cap funció determinada a aquestes estructures. Es tracta del retall UE 1054, UE 1058 i UE 1082.

El retall UE 1054 el es va documentar al tall est de la rasa en una llargada d'1'20 m., una potència de 0'30 m. i comptava amb un fons molt irregular.

El retall UE 1058 comptava amb un diàmetre inicial de 0'60 m., secció cilíndrica, fons pla i una potència de 0'30 m.. El seu rebliment, UE 1059, ens oferí ceràmiques del s. XIV.

El retall UE 1082 de planta semicircular comptava una amplada màxima conservada d'1'30 m., fons còncav i una potència de 0'12 m. El seu rebliment, UE 1079, contenia ceràmiques del s. XIV.

6.2. Rambla del Raval.

6.2.1 Primer Tram.

El primer tram de la Rambla del Raval es va obrir de manera immediata a l'excavació del C/ M^a Aurèlia Capmany. Es tracta d'un tram curt a la confluència entre la Rambla del Raval i el carrer Hospital en forma de "L" oberta de 4'80 m. de llarg per 1'80 m. d'ample. La cota que s'havia d'assolir en aquest tram era de -3'40 m. del paviment del carrer, per tal d'enllaçar amb la rasa del carrer Capmany. Després de treure mecànicament el paviment, preparació i rebliment fruit de l'obertura de la Rambla del Raval es procedí a l'excavació manual de la rasa. Es va treballar en aquest tram entre els dies 20 de febrer i el 2 de març.

En aquest tram es van documentar restes estructurals pertanyents a l'urbanisme d'època contemporània, moderna i medieval.

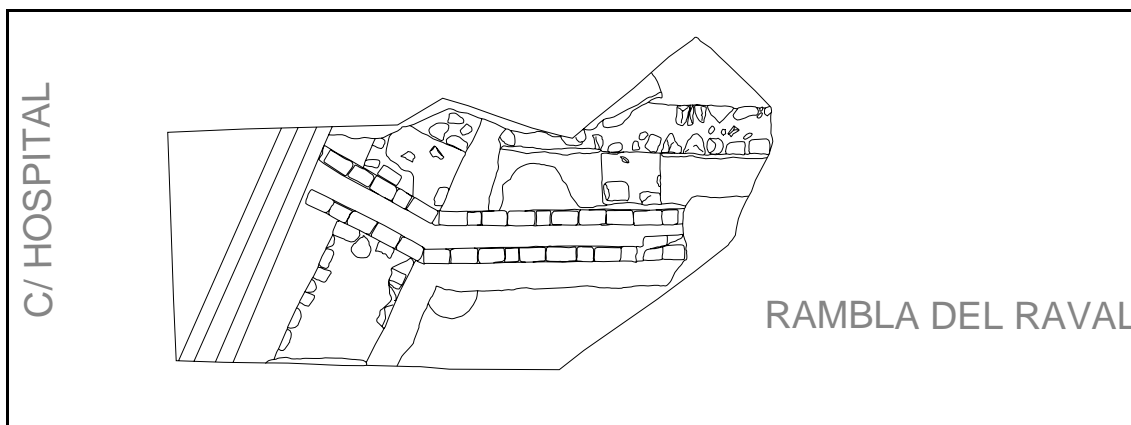

Primer tram de la rasa de Rambla del Raval.

Estructures d'època contemporània (finals segle XVIII-segle XX).

Es va trobar un parell d'estructures que pertanyien al parcel·lari previ a l'obertura de la Rambla (any 1999) , datable del segle XIX. Es tracta del mur UE 1047 i la claveguera UE 1049. El mur UE 1047, obrat amb grans pedres i maons lligats amb morter de calç de color blanc, creuava transversalment la rasa en direcció E-O seguint la inclinació del carrer Hospital. Per la seva amplada, 0'85 m., i ubicació pensem que es correspon a un mur de façana del carrer Hospital.

La claveguera UE 1047, obrada amb maons lligats amb morter de calç blanc s'orientava en sentit NO-SE fins a trobar el mur UE 1047, a partir del qual

girava en sentit N-S , suposem que per desguassar en l'antic col·lector del carrer Hospital. La claveguera estava perfectament encabida dins el mur, sense retallar-lo, cosa que ens fa pensar que formaven part del mateix projecte constructiu.

Estructures d'època moderna (segles XVI-XVIII).

Hem documentat un sol mur que pot ésser d'època moderna, la UE 1083. Es tracta d'un mur que discorre en sentit NE-SO, obrat amb pedres i maons lligats amb morter de calç de color blanc. Té unes dimensions d'1 m. per 1 m. i està tallat per la claveguera UE 1049, sense tenir continuïtat a l'oest d'aquesta, cosa que ens faria pensar en una pilastra més que no pas en un mur.

Aquest mur es recolzava en un mur previ, la UE 1081 que compartia amb ell, com a mínim, un paviment de morter de calç, la UE 1069, i possiblement també el paviment de calç UE 1088.

Estructures d'època medieval (segles XIV-XV).

Possiblement atribuïble a època medieval, es va documentar el mur UE 1081 i varis paviments i estrats d'amortització que s'hi associaven. El mur UE 1081 discorre en sentit NO-SE, obrat amb pedres escairades lligades amb morter de calç de color taronja. Té una amplada de 0'55 m. i una llargada vista de 3'30 m. Comptava amb varies capes d'arrebossat per la cara oest que funcionen amb els diferents paviments. Aquesta successió de paviments començava amb la UE 1069, obrat amb morter de calç de color beige, que cobria la UE 1070, de cendres i carbons. Per sota trobàvem el paviment UE 1088, de calç, cobrint la capa d'argila rubefactada UE 1090.

Tallant aquest estrat UE 1090, es va documentar un forat de pal, UE 1086, possiblement relacionat amb la construcció del mur modern UE 1083.

A continuació es va exhumar la UE 1091, composta per cendres, la UE 1092, de nou un paviment de calç i la UE 1093, d'argila rubefactada. Tots aquests nivells es lliuraven al mur UE 1081 i a partir d'aquí eren tallats per la rasa del mur. Aquests nivells eren la UE 1094 i 1095, d'argiles marrons i graves, la UE 1098 d'argiles vermelloses compactades, la UE 1099 d'argiles i sorres i el natural, UE 1000.

Tallant la UE 1095 i successives es va documentar el retall UE 1096, de planta circular, 2 m. de diàmetre i 0'50 m. de potència.

6.2.2 Segon i tercer Tram.

El segon tram que s'obrí entre el 31 de març i el 7 d'abril de 2006. Feia 70 m. de llarg per 0'90 m. d'ample. Començava davant el núm. 3 i acabava davant el núm. 15 B de la Rambla del Raval aprofitant l'espai que ocupa el carril bici. El tercer tram feia 105'5 m. de llarg per 0'90 m. d'ample, començava on havíem deixat l'anterior i acabava a la confluència entre Rambla del Raval amb el carrer Sant Josep Oriol. Aquest tram es va excavar entre els dies 19 i el 31 de maig de 2006.

Al llarg de tota la Rambla del Raval es van documentar les estructures muràries pertanyents al parcel·lari previ a l'obertura de la Rambla, és a dir, els murs perimetrals de separació de finques que s'encaraven al carrer de la Cadena i alguna claveguera relacionada. Es dona el fet que, en obrir la Rambla, aquests murs ja es van documentar, i aquesta es pavimentà de tal manera que, mitjançant lloses de diferent mida, queden reflectits els antics murs existents com a testimoni de l'antic parcel·lari. Aquestes alineacions fetes amb lloses de diferent mida coincideixen amb els murs que hem anat trobant durant els seguiments de màquines i la posterior excavació.



L'estratigrafia bàsica als trams 2 i 3 de la Rambla del Raval consisteix en el paviment actual del carrer, d'asfalt, un a planxa de formigó de 0'25 m. i un estrat de graves i sorres aportat després de fer els rebaixos relacionats amb l'obertura de la Rambla del Raval. A continuació en algunes zones restava un estrat d'argiles marrons amb materials del segles XVII i XVIII, les UE 1150, 1145, 1142 i 1141, tallades per les estructures muràries d'època contemporània. A la majoria de l'extensió, però, sota el rebliment de sorres i graves trobàvem el natural, UE 1000, format per argiles de color taronja fosc, tallat per la fonamentació dels murs del parcel·lari.

Estructures d'època contemporània (finals segle XVIII-segle XX).

Al segon tram en direcció nord-sud es va trobar una sèrie de murs corresponents a l'esmentat parcel·lari, i són la UE 1174, 1172, 1170, 1178, 1140, 1144 i 1149.

Tots aquests murs s'orienten en sentit SO-NE i estan obrats amb el mateix tipus de fàbrica; grans pedres i maons lligats amb morter de calç de color blanc molt dur amb tècnica d'encofrat. L'amplada oscil·lava entre els 0'70 i els 0'80 m. d'ample.

A més es va documentar dues clavegueres situades entre els murs UE 1144 i UE 1149. Es tracta de la UE 1155; claveguera obrada amb maons lligats amb morter de calç de color blanc que s'orienta en sentit NO-SE i té unes mides vistes de 2'20 m. de llarg per 0'30 m. d'ample, i la UE 1147, obrada de la mateixa manera i que s'orienta en sentit NE-SO i té unes mides vistes d'1 m. de llarg per 0'70 m. d'ample.

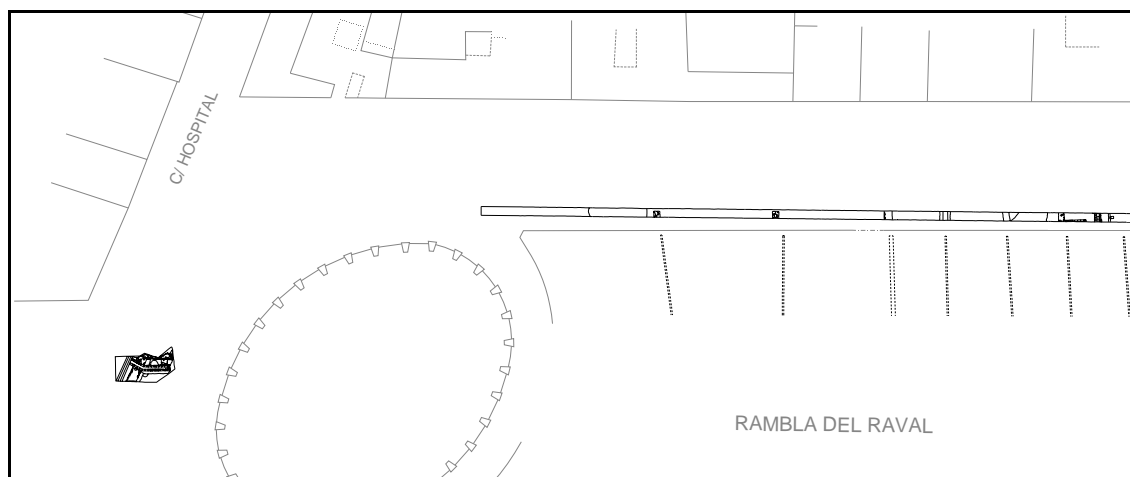

Primer i segon tram de la rasa de Rambla del Raval.

Al tercer tram de la rasa es va trobar una seqüència de murs semblants als anteriors, amb la peculiaritat de que alguns murs els trobàvem en disposició NO-SE, com la UE 1353 i UE 1357, que són paral·lels a l'antiga façana dels edificis pertanyents al parcel·lari anterior a la Rambla, façana que donava a l'antic carrer de la Cadena.

Continuant en direcció sud la primera estructura documentada fou la claveguera UE 1369, obrada amb maons lligats amb morter de calç de color

blanc. S'orienta en sentit NO-SE desguassant vers el SE i té una amplada de 0'50 m. i una llargada vista de 2'30 m.

A continuació trobarem el conjunt format pels murs UE 1371 i 1367, solidaris entre sí i que s'articulaven fent angle recte. Estan obrats tots dos amb pedres i maons lligats amb morter de calç de color blanc.

Més al sud trobem dos murs que es corresponen al parcel·lari reflectit al paviment de la Rambla, es tracta dels murs UE 1365 i 1363, obrats amb la fàbrica característica. A partir d'aquí, i després de bastants metres de rasa sense cap estructura conservada es va detectar un antic col·lector, la UE 1361, obrat amb maons lligats amb morter de calç de color blanc, disposats en volta de llibre. Té una orientació NE-SO, una amplada de 0'80 m. i una llargada vista de 0'90 m.

Els murs UE 1359 i UE 1357 formaven angle recte, el primer amb orientació SO-NE, s'identifica amb un dels marcats al paviment, el segon, en sentit NO-SE, paral·lel al mur de façana dels edificis previs a l'obertura de la Rambla del Raval. El mateix passa amb el següent conjunt de murs, detectats al sud d'aquest primer grup. Es tracta de les UE 1373, 1355 i 1353. Formen un conjunt solidari entre ells, el mur UE 1355 s'orienta en sentit NE-SO, identificable al paviment de la Rambla, el mur UE 1353, al sud de l'anterior, s'orienta en sentit NO-SE, havent de ser un mur paral·lel a la façana. El mur UE 1373, s'orienta en sentit NO-SE, al sud del mur UE 1355, coincidint amb l'orientació de la façana, però assolint una cota molt més baixa que els anteriors i amb un revestiment interior de maons que ens fa suposar que formaria part d'una fossa sèptica pertanyent a l'edifici.

Finalment documentarem un altre grup d'estructures. Es tracta d'una habitació, probablement d'un soterrani, amb possibles funcions de fossa sèptica. El tancament sud, mur UE 1348, obrat amb pedres i maons lligats amb morter de calç de color blanc discorre en sentit NE-SO i tenia una amplada de 0'60 m. i una llargada vista de 0'90 m. A 1'90 m. d'aquest, trobem el tancament nord, mur UE 1351, obrat de la mateixa manera i amb la mateixa orientació, tenint una amplada de 0'50 m. i una llargada vista de 0'90 m. Entre els dos murs trobarem, sobre un llit de pedres lligades amb morter el paviment UE 1349,

obrat amb maons quadrats de 30 x 30 cm. lligats amb morter de calç de color blanc.

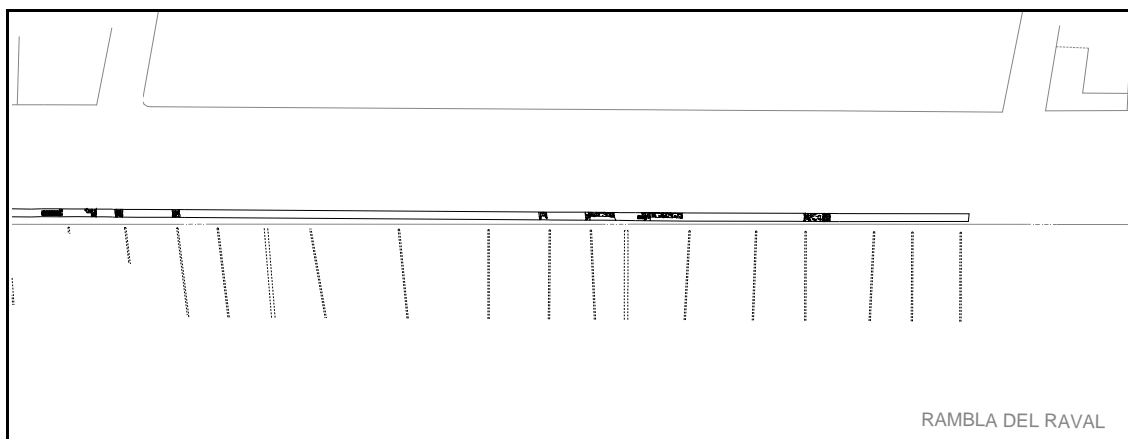

Tercer tram de la rasa de Rambla del Raval.

Estructures d'època medieval (segles XIV-XV).

A l'extrem nord del tram 2 de la rasa de Rambla del Raval es va documentar l'estructura UE 1175; un gran retall efectuat al terreny natural, del qual es desconeixen les seves dimensions. Dins la rasa mesurava 6'20 m. de llarg. S'excavà una potència de 0'60 m. fins a assolir la cota necessària per a la canalització. Es documentaren dos estrats d'amortització les UE 1176 i 1179 amb material dels segles XIV, XV i XVI²⁴. El primer estrat, de farciment UE 1176, es basava en una capa de rebutjos d'escòria de pasta vítria. El segon, UE 1179, era format per una capa d'argiles de color marró clar amb presència de carbons.



Aquest fet ens porta a pensar que aquesta estructura sigui la mateixa que documentà F. Florensa en la rasa núm. 22 de la intervenció arqueològica vinculada al Pla Central del Raval. Dins aquesta rasa F. Florensa documentà: *“un retall de forma quadrangular d'1'50 m. de fondària, UE 4213, farcit per un estrat, UE 4212, marró-gris sorrenc solt amb molta presència d'escòria de vidre i pasta vítria, amb materials del s. XVI”*.²⁵

²⁴ Apareixen ceràmiques catalanes amb verd i morat i blaves valencianes i blau gòtic català.

6.2.3 Quart Tram.

El quart tram de la rasa de la Rambla del Raval s'efectuà entre els dies 22 d'agost i el 8 de setembre de 2006.

Començava allà on s'havia deixat el tercer tram, a la confluència entre la Rambla del Raval i el carrer Sant Josep Oriol i acabava davant el núm. 49 de la Rambla del Raval. La rasa que en origen tenia una amplada d'uns 0'80 m., es va haver d'eixamplar amb posterioritat fins a 1'50 m., degut al fet que la paret est s'esllavissava. L'estratigrafia bàsica al tram núm. 4 de la Rambla del Raval consisteix en el paviment actual del carrer, d'asfalt, un a planxa de formigó de 0'25 m. i un estrat de graves i sorres aportat després de fer els rebaixos relacionats amb l'obertura de la Rambla del Raval. A continuació trobàvem un nivell d'argiles taronges sense material, UE 1000. Just al mig de l'amplada de la rasa es va observar que el natural i els murs pertanyents als edificis edificats al s. XIX eren retallats en direcció est. Aquest retall està vinculat a la urbanització de la Rambla del Raval i la instal·lació dels serveis relacionats.

Estructures d'època contemporània (finals segle XVIII-segle XX).

En aquest tram en direcció nord-sud es va trobar una sèrie de murs corresponents al parcel·lari edificat al s. XIX. Són les UE 1393, 1391, 1389, 1387, 1385, 1383 i 1381.

Tots aquests murs s'orienten en sentit SO-NE i estan obrats amb el mateix tipus de fàbrica; grans pedres i maons lligats amb morter de calç de color blanc molt dur, fets amb la tècnica d'encofrat.

El primer mur documentat en direcció sud fou la UE 1393, amb una amplada de 0'66 m. A partir d'aquí trobarem un conjunt de serveis recoberts de formigó i un gran espai buit d'estructures fins arribar al mur UE 1391, de 0'50 m. d'ample i que coincidia amb el parcel·lari marcat al paviment de la Rambla del Raval. Continuant vers el sud, la següent estructura documentada fou el pou mort UE 1389. Consistia en dos murs obrats amb pedres i maons lligats amb morter de calç de color blanc. L'espai entre els murs era de 3 m. i estava ocupat per un paviment de rajols de 0'15 per 0'30 m.

²⁵ Florensa, F. 2001.

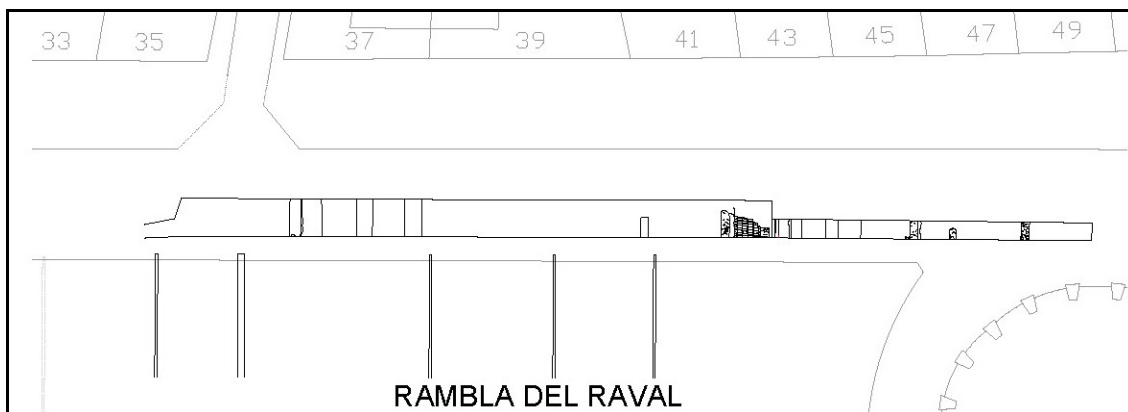

Quart tram de la rasa de Rambla del Raval.

A partir d'aquest pou mort tornàvem a tenir un altre espai buit d'estructures a excepció de nous serveis d'època contemporània relacionats amb l'urbanització de la Rambla.

A continuació trobàrem el mur UE 1385 de 0'50 m. d'ample, amb una claveguera associada, UE 1387, obrada amb rajols lligats amb morter de calç de color blanc i amb una amplada de 0'26 m.

Més al sud es van exhumar dos murs més, el primer, UE 1383, comptava amb una amplada de 0'40 m., i el segon, a tocar del límit sud de la rasa, UE 1381, obrat amb la mateixa fàbrica que els anteriors i amb una amplada de 0'50 m.

6.2.4 Cinquè Tram.

Entre l'11 i el 24 d'octubre de 2006 es treballà a l'últim tram de la Rambla del Raval, per tal d'unir el primer amb el segon tram. Aquesta rasa tenia una amplada de 2 m. i una llargada de 40 m. Començava a l'extrem nord del segon tram i, després de girar vers l'oest seguint la curvatura de la rotonda nord de la rambla del Raval, empalmava amb l'extrem sud del primer tram.

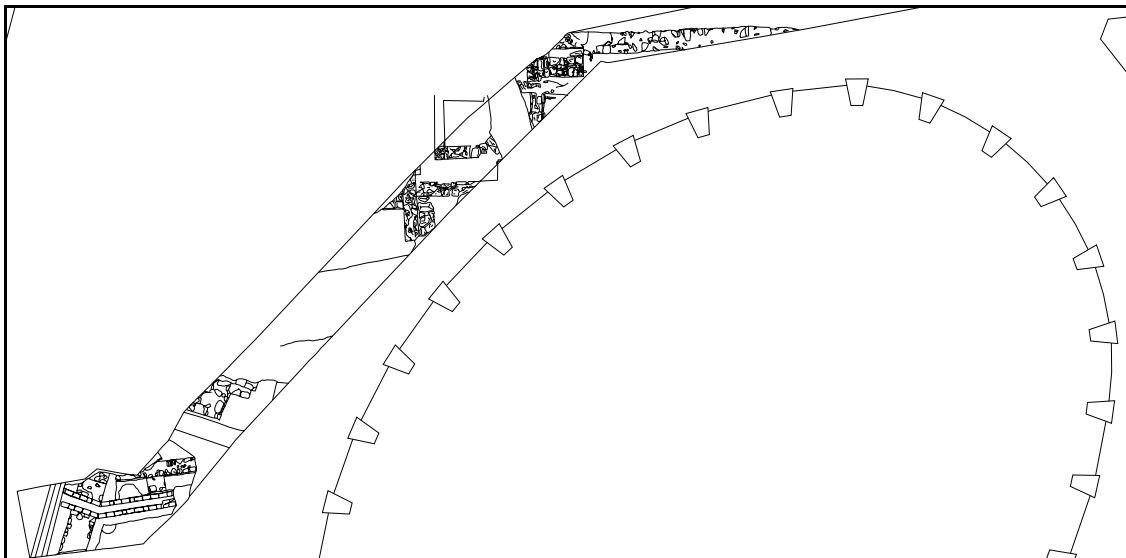

Cinquè tram de la rasa de Rambla del Raval.

L'estratigrafia bàsica en aquest tram consistia en el paviment actual del carrer; d'asfalt i una planxa de formigó de 0'25 m., per sota de la qual apareixien les estructures, i aquestes retallant un nivell d'argiles taronges sense material, UE 1000.

Estructures d'època contemporània (finals segle XVIII-segle XX).

Es va trobar una sèrie de murs corresponents al parcel·lari edificat al s. XIX. Són les UE 1399, 1403, 1405, 1409, 1413, 1415, 1425 i 1397.

El mur UE 1399, que apareixia esbiaixat dins la rasa, discorria en sentit N-S. Obrat amb pedres i maons lligats amb morter de calç de color blanc, comptava amb una amplada de 0'80 m. i una llargada vista de 8'50 m. Aquest mur formava una estructura solidària amb els murs UE 1403, 1405 i 1409.

El mur UE 1403 discorria en sentit E-O, estava obrat amb pedres i maons lligats amb morter de calç de color blanc i comptava amb una amplada de 0'60 m. i

una llargada vista d'1'20 m. Lligat amb aquest trobarem el mur UE 1405, que discorria en sentit N-S i era obrat amb pedres i maons lligats amb morter de calç de color blanc. Comptava amb una amplada de 0'60 m. i una llargada vista de 2'50 m. Finalment, en obra solidària, el mur UE 1409, que discorria en sentit E-O i era obrat amb pedres i maons lligats amb morter de calç de color blanc, que comptava amb una amplada de 0'40 m. i una llargada vista d'1'30 m.

Un cop la rasa havia girat a l'oest i tallat per un servei contemporani, trobàvem les restes del mur UE 1413, el qual discorria en sentit NO-SE i era obrat amb pedres i maons lligats amb morter de calç de color blanc. Comptava amb una amplada de 0'62 m. i una llargada vista de 0'30 m.

Aquest mur sembla que en origen funcionava amb l'estructura UE 1415: un



conjunt de murs obrats amb pedres i maons lligats amb morter de calç de color blanc que conformarien una habitació subterrània, possiblement amb funcions de fossa sèptica. Les parets comptaven amb un arrebossat intern i el terra era pavimentat amb rajols de 30x30 cm. sobre una preparació de pedres lligades amb morter de calç. L'habitació o dipòsit semblava fer un quadrat d'1'70 m. de costat.

A l'oest d'aquest dipòsit, i recolzant-se als murs moderns UE 1417 i UE 1423 trobarem el mur d'època contemporània UE 1425, el qual discorria en sentit E-O. Obrat amb pedres i maons lligats amb morter de calç de color blanc, comptava amb una amplada de 0'60 m. i una llargada vista d'1'50 m. Funcionant amb aquest mur UE 1425 i amb el mur modern UE 1417 trobàvem el paviment de rajols de 0'30x 0'30 m. UE 1397.

Finalment a l'extrem oest d'aquest tram de rasa es va documentar el mur d'època contemporània, UE 1433, el qual es recolzava per l'oest al mur modern UE 1431, i era tallat per l'est per un servei de formigó. Aquest mur discorria en sentit E-O. Obrat amb pedres i maons lligats amb morter de calç de color blanc, comptava amb una amplada de 0'70 m. i una llargada vista de 0'60 m.

Estructures d'època moderna (segles XVI-XVIII).

Davant la manca d'estratigrafia només podem atorgar cronologies a les estructures en relació a les característiques morfològiques de les mateixes. En aixecar el paviment de la Rambla del Raval i la preparació d'aquest trobàvem la fonamentació de les estructures muràries encabides directament a l'estrat UE 1000, d'argiles taronges que no aportaven cap mena de material.

Així creiem atorgable a aquest moment el mur UE 1401. Aquest mur tenia una orientació N-S i era obrat amb pedres i maons lligats amb morter de calç de color taronja, comptava amb una amplada de 0'60 m. i una llargada vista de 1'20 m.

A l'oest d'aquest mur tenim el conjunt murari format per les UE 1417, 1419, 1421 i 1423. La UE 1417 es un mur orientat en sentit E-O obrat amb pedres escairades lligades amb morter de calç de color beige-taronja. Comptava amb una amplada de 0'50 m. i una llargada vista de 3'00 m. Es recolzava als mur UE 1421 pel nord i 1419 pel sud.

Del mur UE 1419, orientat en sentit N-S, només restava la fonamentació, basada en un seguit de pedres de gran mida disposades en vertical i en oblic.

El mur UE 1421, paral·lel a l'anterior, era obrat amb pedres escairades i lligades amb morter de calç de color taronja-beige i compta amb una amplada de 0'50 m. i una llargada vista de 2'50 m.

A aquest últim mur se li recolza, per la seva cara nord el mur UE 1423, obrat amb pedres escairades i lligades amb morter de calç de color taronja-beige i que compta amb una amplada indeterminable i una llargada vista de 0'80 m.

De la mateixa manera, suposem d'època moderna els murs UE 1427, 1429 i 1431. Tots aquests murs formaven un conjunt homogeni a l'extrem oest de la rasa. El mur UE 1427 discorria en sentit N-S. Obrat amb pedres escairades lligades amb morter de calç de color beige comptava amb una amplada de 0'84 m. i una llargada vista d'1'30 m. Era solidari al mur UE 1429, que discorria en sentit E-O i era obrat amb pedres escairades lligades amb morter de calç de color beige. Comptava amb una amplada de 0'70 m. i una llargada vista de 0'60m.

Recolzant-se pel sud en aquest últim mur trobàvem el mur UE 1431 que configurava el tancament est d'un dipòsit o pou mort. Obrat amb pedres i maons lligats amb morter de color beige i comptava amb un folre de maons intern.

Estructures d'època medieval (segles XIV-XV).

Donada la seqüència física que relaciona els murs documentats adjudiquem una datació d'època medieval als murs UE 1411 i UE 1407. El mur UE 1411 discorria en sentit N-S. Estava obrat amb pedres lligades amb argila i restes de morter de calç de color taronja a la part superior. Comptava amb una amplada de 0'80 m. i una llargada vista d'1 m. Es recolzava al mur UE 1407, el qual tenia una orientació en sentit E-O, i era obrat de la mateixa manera. Comptava amb una amplada de 0'80 m. i una llargada vista d'1 m.



Aquests dos murs eren tallats pels d'època contemporània, i un d'ells, UE 1411, corria paral·lel al mur modern UE 1401, però arrasat a una cota sensiblement més baixa que aquest últim.

6.2.5 Rasa Rambla del Raval-carrer de l'Hospital.

Es treballà en aquesta rasa entre els dies 13 i 16 de novembre de 2006 i feia una llargada de 10 m. i una amplada de 1'5 m. Començava a l'inflexió que feia el 5è tram de la rasa de la Rambla del Raval per connectar amb el carrer M^a Aurèlia Capmany i acabava a la vorera sud del carrer Hospital en la seva confluència amb la Rambla del Raval.

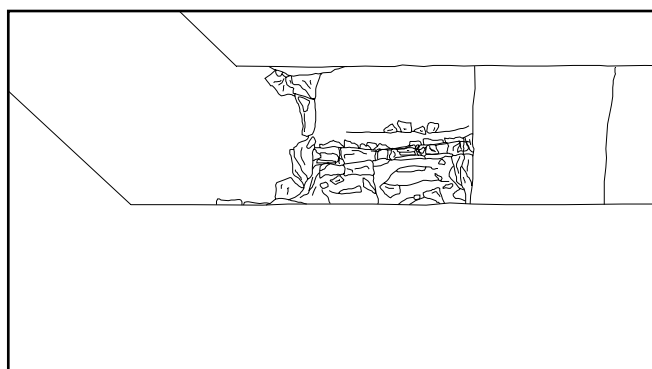

Tram Rambla del Raval-Carrer de l'Hospital.

Estructures d'època moderna (segles XVI-XVIII).

Es van documentar dos murs perpendiculars dins aquesta rasa, amb estratigrafia associada, que ens permet atorgar una datació d'època moderna a les estructures. Es tracta dels murs UE 1447 i UE 1449.

El mur UE 1447 estava obrat amb pedres escairades lligades amb morter de calç de color taronja que compta amb una fonamentació amb banquetta obrada amb pedres disposades de manera obliqua sense element que faci de lligam. Tenia una orientació N-S i unes mides de 0'70 m. d'ample per 1'60 m. de llarg conservats.

Perpendicularment a aquest trobàvem el mur UE 1449, obrat amb pedres escairades lligades amb morter de calç de color taronja. Tenia una orientació E-O i unes mides de 0'60 m. per 1'40 m. de llarg vistos.

Un cop tret l'asfalt, la capa de formigó i una preparació de terres ataronjades es va documentar la següent estratigrafia relacionada amb aquests dos murs: en primer lloc la UE 1434, una capa de cendres d'1 cm. de potència, sota de la

qual teníem la UE 1435, paviment d'argila rubefactada d'entre 2 i 4 cm. de potència que funcionava amb tots dos murs i oferia ceràmica vidrada.



A continuació, la UE 1436, un estrat de morter desfet de color taronja de 8 cm. de potència i, retallant aquest la UE 1437, una canalització amb un seguit de pedres al seu interior, UE 1438, que feien la funció de parets de la mateixa. Aquesta canalització feia una amplada de 0'35 m. per 1'30 m. de llarg i tenia una fondària de 10 cm. Estava amortitzada per la UE 1439, un estrat d'argiles fosques i plàstiques.

El següent estrat era un possible nivell d'ús: una capa de 2 cm. de potència d'argila de color negre, i per sota d'aquesta tres estrats sorrenca amb diferent coloració les UE 1441, 1442 i 1443 i ceràmiques vidrades.

La banqueteta i fonamentació dels dos murs tallaven el següent estrat, UE 1444, basat en argiles de matriu sorrenca amb pedres de petita mida i carbons. Els materials que oferí són pertanyents al s. XVII. Finalment la UE 1445, argiles de color marró ataronjat, no oferí cap mena de materials.

6.3. Carrers del Carme, Riera Alta i Riera Baixa.

El projecte de l'RSU contempla l'arribada del servei fins al carrer de la Lluna, al nord. D'aquesta manera en arribar la rasa a la confluència del carrer M^a Aurèlia Capmany amb carrer del Carme, aquesta havia de continuar fins al carrer Riera Alta, i en direcció oest fins al carrer de la Lluna. Aquesta rasa que pujava pel carrer Riera Alta comptava amb un búnquer de recollida, el núm. 4.

També es va obrir una altra rasa entre el carrer del Carme i Riera Alta, paral·lela a la façana N-E de la finca núm. 102-104 del carrer del Carme. Aquesta rasa començava amb un búnquer, el núm. 3, al carrer del Carme per anar a empalmar a la rasa que transcorria pel carrer Riera Alta.

D'altra banda un altre ramal sortia des de la rasa principal i discorria en sentit nord pel carrer del Carme girant vers l'est en arribar al carrer Riera Baixa per, després un tram curt de rasa, obrir un búnquer de recollida, el núm. 5.

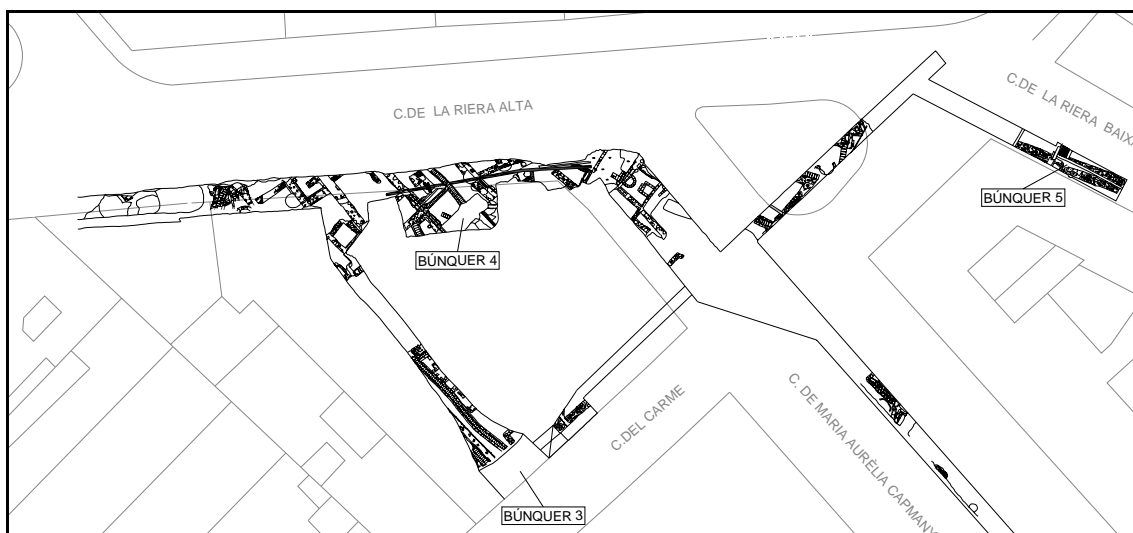

Conjunt de rases i búnquers dels carrers Carme, Riera Alta i Riera Baixa.

El seguiment de màquines, excavació i documentació d'aquestes rases i búnquers es va efectuar de manera intermitent, segons les necessitats de l'obra.

6.3.1 Rasa M^a Aurèlia Capmany/ Carme-Riera Alta.

La primera rasa, entre carrer del Carme i el carrer Riera Alta, s'efectuà entre els dies 9 i 24 de març de 2006. Aquesta rasa feia 3'60 m. d'ample per 10'50 m. de llarg. Es va rebaixar amb màquina retroexcavadora el paviment i la preparació del carrer i s'efectuà l'excavació manual per part de l'equip d'arqueòlegs dels estrats i estructures arqueològiques aparegudes: un seguit de murs, pous i pous morts pertanyents a la trama urbana d'època moderna, i diverses estructures d'època contemporània. S'ha de comentar que la manca d'estratigrafia en aquest sector fa molt difícil la datació de les estructures.

Estructures d'època contemporània (finals segle XVIII-segle XX).

El mur UE 1107 creiem, per la manera com està obrat, que pertany a època contemporània. Es tracta d'un mur obrat amb pedres i maons lligats amb morter de calç de color blanc. Té una orientació NO-SE, una amplada de 0'40 m. i una llargada d'1'40 m. Reforça la teoria el fet que el mur està tallant el paviment UE 1110 que creiem d'època moderna.

La següent estructura, el pou UE 1120, és obrat amb maons lligats amb morter de calç de color blanc. De planta circular, compta amb un diàmetre d'1 m. Suposem que baixa fins a arribar al nivell freàtic. L'equip d'arqueòlegs el va excavar en una potència d'1 m. i per motius de seguretat el va abandonar. Aquest pou estava retallant el paviment d'època moderna UE 1130.

Per últim tenim a la meitat sud de la rasa la claveguera UE 1114, obrada amb maons lligats amb morter de calç de color blanc. Té una orientació SE-NO, una llargada de 2'6 m. i una amplada de 0'70 m.

Al nord del pou UE 1120 es va trobar l'envà UE 1132, obrat amb maons lligats amb morter de calç de color blanc, el qual tancava una habitació amb el mur UE 1134 al nord. Aquesta habitació estava pavimentada amb la UE 1131, amb rajols de 15 per 30 cm. lligats amb morter de calç de color blanc. Desconeixem la cronologia de les estructures que conformen aquesta habitació. Pel que sembla és una reforma d'època contemporània d'una habitació més antiga, ja



que el mur UE 1123, modern, sembla tenir un arrencament cap l'oest, que va ser desmuntat per bastir l'envà UE 1132, el qual tanca l'habitació pel sud.

Estructures d'època moderna (segles XVI-XVIII).

Sembla que la trama urbana en aquest sector s'articula en època moderna. És possible que els murs exhumats en aquesta rasa siguin d'aquest moment. Es tracta dels murs UE 1103, 1105, 1109 i 1123.

El mur UE 1103 era obrat amb pedres i maons lligats amb morter de color beige. S'orienta en sentit NO-SE, comptava amb una amplada de 0'40 m. i una llargada vista de 2'30 m. i era solidari al mur UE 1105. El mur UE 1105 era obrat amb pedres i maons lligats amb morter de color beige. S'orientava en sentit SO-NE i compta amb una amplada de 0'30 m. i una llargada d'1 m.

A aquest mur UE 1105 se li recolzava pel sud el mur UE 1109, el qual, obrat amb pedres i maons lligats amb morter de color beige, s'orienta en sentit NO-SE i feia amb una amplada de 0'30 m. i una llargada conservada de 2'80 m.

El mur UE 1123 ens fa pensar, per la seva amplada, que es tracta d'un mur perimetral que articula la trama urbana. Es tractava d'un mur obrat amb pedres i maons lligats amb morter de calç blanc. Tenia una orientació NO-SE, una amplada vista de 0'50 m. i una llargada vista de 1'40 m. i se li recolza per la seva cara oest el mur UE 1105.

Aquest mur UE 1123 probablement va ser reaprofitat en època contemporània, ja que juntament amb el mur UE 1132 tancava l'habitació del pou UE 1120. D'altra banda el mur comptava amb un arrebossat que no es corresponia amb el paviment conservat, sinó amb un altre que aniria en un nivell superior.

Tota aquesta trama de murs conformava un seguit d'habitacions. La primera, al SE de la rasa estava tancada pels murs UE 1109 a l'oest i UE 1105 al nord. L'estratigrafia d'aquesta habitació es basava en un primer estrat d'argiles, UE 1121, i un nivell de morter de calç, que podria respondre a un paviment o a les restes d'un paviment de rajols del qual només restés el morter.

Per sota d'aquest nivell es va trobar el natural, UE 1000, retallat per la UE 1126; retall de planta rectangular que presentava una orientació NO-SE, una amplada de 0'90 m., una llargada de 2 m. i una potència d'1'20 m.



La segona habitació, era limitada pels murs UE 1109 a l'est, UE 1105 al nord i pel pou mort UE 1125 al sud. L'estratigrafia era idèntica a l'habitació anterior; el paquet d'argiles UE 1121, i un estrat de morter de calç, la UE 1110.

L'estructura UE 1125, com s'ha dit, limitava pel sud l'habitació. Es tracta d'un pou mort o fossa sèptica obrada amb pedres lligades amb morter de calç beige. S'ha pogut documentar el mur de tancament nord, de 0'40 m. d'ample per 1'40 m. de llarg, i part del tancament est. Probablement es recolzava a la cara oest del mur UE 1109. L'estrat de rebliment UE 1128 ens donà materials del s. XVII.

La tercera habitació tenia com a límits el mur UE 1105 al sud i el mur UE 1103 a l'est. L'espai intern de l'habitació havia estat rebaixat en època contemporània fins a una cota desconeguda i reblert amb runa constructiva, plàstics etc...

La quarta habitació tenia com a límit sud el mur UE 1105, a l'est el mur UE 1123, a l'oest el mur 1103 i al nord un hipotètic mur que

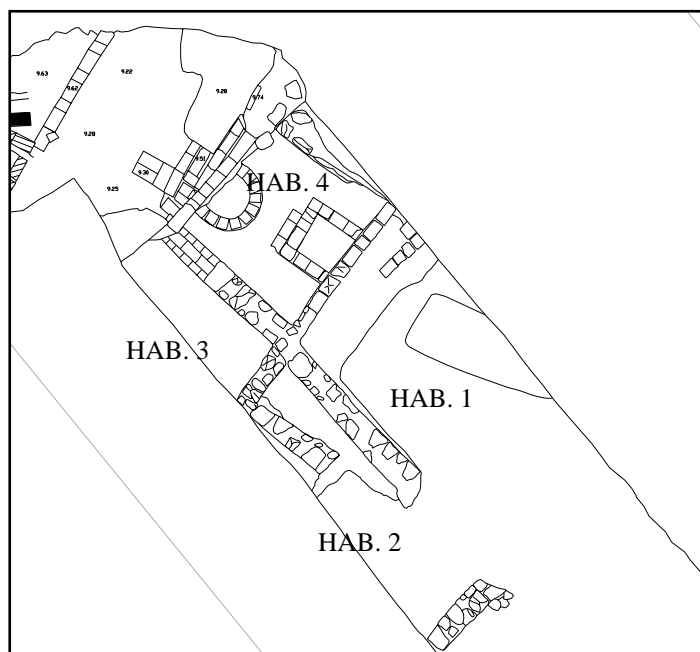

va ser arrasat en construir l'envà d'època contemporània UE 1132. Dins aquesta habitació trobàvem de nou l'estrat d'argiles UE 1121 i per sota el nivell de calç UE 1130 amb alguns rajols del paviment conservats *in situ* a tocar del pou UE 1116; pou de captació freàtica de planta quadrada d'1 m. de costat, obrat amb pedres escairades i maons lligats amb morter de calç beige. Els

murs tenien una amplada de 0'20 m. Es va excavar només 1 m. de fondària del seu estrat de rebliment, UE 1117, i per motius de seguretat es va abandonar.

6.3.2 Rasa Riera Alta i búnquer núm.4.

La segona rasa que discorria pel carrer Riera Alta fins el carrer de la Lluna feia 40 m. de llarg per 2'30 m. d'ample, i es treballà entre el 31 de març i el 28 d'abril de 2006. Relacionat amb aquesta rasa s'obrí posteriorment un búnquer de recollida, el núm. 4, de 3'30 per 7'40 m. en el qual es treballà entre els dies 2 i 9 de maig de 2006.

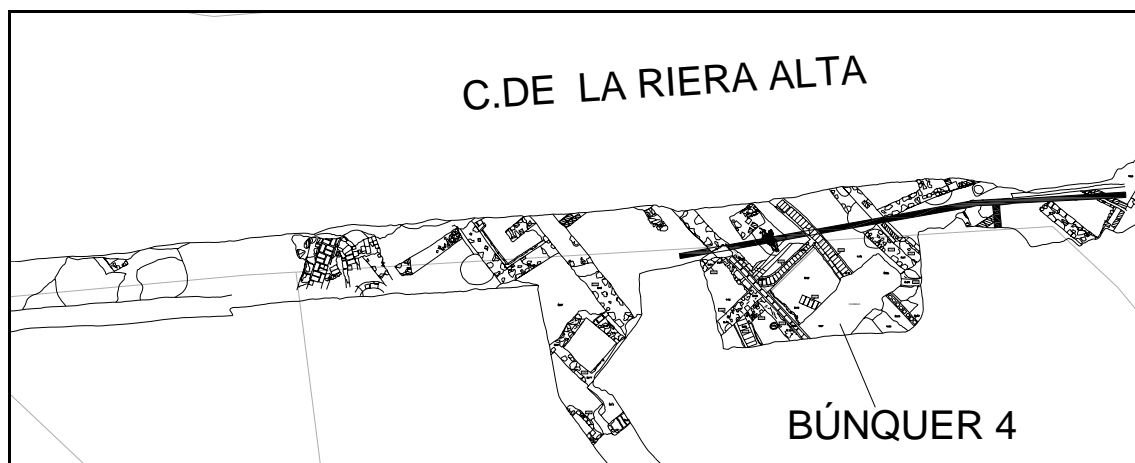

Rasa del carrer Riera Alta i búnquer núm. 4.

En primer lloc es procedí a rebaixar amb màquina retroexcavadora una potència d'uns 30 cm. de paviment i planxa de formigó aportades en fer l'actual plaça a la confluència dels carrers Carme i Riera Alta. D'igual manera es rebaixaren aquells espais plens de runa fruit de l'enderroc dels antics edificis on actualment trobem l'esmentada plaça.

A partir d'aquí l'equip d'arqueòlegs va exhumar un seguit d'estructures muràries i xarxa de clavegueram pertanyents als edificis edificats en època moderna i contemporània.

Sembla que la majoria dels murs conservats corresponen a la trama urbana edificada en època moderna: un seguit de murs amb orientació NO-SE, paral·lels i equidistants entre sí entre 4 i 5 m. Transversalment a aquests

trobem una sèrie de murs menors que possiblement compartimentarien estances.

D'època contemporània es conserva aquesta trama, edificant nous murs per a compartimentar espais o substituir-ne d'antics.

Possiblement atribuïbles a l'època medieval trobem alguns murs obrats amb pedres lligades amb morter de calç molt sorrenc de color taronja. La orientació d'aquests murs és la mateixa que en època moderna i contemporània, cosa que ens fa pensar en un origen medieval de l'urbanisme de la zona.

Estructures d'època contemporània (finals segle XVIII-segle XX).

Relacionat amb el mur UE 1134 documentat a l'extrem nord de l'anterior rasa anterior es va trobar el mur UE 1153 discorria en sentit NO-SE, perpendicular al 1134, i estava obrat amb pedres i maons lligats amb morter de calç de color blanc. Comptava amb una amplada de 0'30 m. i una llargada d'1'80 m.

Seguint la mateixa orientació que el mur UE 1134, però a l'est del mur UE 1153 trobarem el mur UE 1333 tancant una habitació amb el mur d'època moderna UE 1138.

El següent conjunt d'estructures d'època contemporània el trobem a l'oest del mur modern UE 1138. Es tracta d'un muret que discorre en sentit NO-SE obrat amb pedres i maons lligats amb morter de calç de color blanc. Comptava amb una amplada de 0'40 m. i una llargada de 0,50 m. Funcionava amb el paviment UE 1199; paviment de rajoles quadrades de 0'30x0'30 m. lligades amb morter de calç de color blanc que suposem arribava fins el mur UE 1138.

Seguint vers l'oest, entre els murs UE 1160 i UE 1196, trobem la UE 1192 que es tracta de dos murs en angle recte i solidaris, obrats amb maons i lligats amb ciment. Tots dos fan 0'50 m. d'ample i 2 m. de llargaria. Adequant-se a aquest mur tenim per l'exterior les clavegueres UE 1190 i UE 1293, obrades amb maons lligats amb morter de calç de color blanc.

Dins l'espai que tanca la UE 1192 amb el mur UE 1196, es va trobar una mena de basament obrat amb maons lligats amb ciment. Amidava 0'80 m. x 1'10 m.

Dins el búnquer núm. 4 documentarem dos clavegueres més d'època contemporània, la UE 1291 i la UE 1302. La primera, obrada amb maons lligats amb morter de calç de color blanc, compta amb una orientació E-O desguassant vers l'Oest. Té una amplada de 0'40 m. i una llargada de 0'60 m., la segona, UE 1302, estava obrada amb maons lligats amb ciment de color gris. Comptava amb una orientació E-O, desguassant vers l'Oest. Té una amplada d'1 m. i una llargada de 0'80 m.

També dins el búnquer núm. 4, teníem varis paviments que, possiblement són d'època contemporània. Funcionant amb els murs moderns UE 1196 i 1338, els paviments UE 1287 i 1288, el primer directament sobre el segon, obrats amb rajols de 30x30 cm. un, i de 15x 30 cm. l'altre.



L'altre paviment el trobàvem relacionat també amb el mur 1338 per la cara nord, amb el mur UE 1196 i amb el mur UE 1340. es tracta d'un paviment de rajols rectangulars de 15x 30 cm. lligats amb morter de calç de color blanc.

Al següent espai, entre els murs moderns UE 1196 i UE 1213, únicament es va documentar el mur UE 1251, obrat amb maons lligats amb morter de calç de color blanc. Portava una orientació N-S, amida 0'30 m. d'ample i vèiem 0'90 m. de llarg. Es recolzava al mur UE 1213.

Recolzant-se al mur UE 1213 per la seva cara oest teníem el mur UE 1217, obrat amb pedres i maons lligats amb morter de calç de color blanc. Compta amb una orientació NE-SO i amida 0'35 m. d'ample per 1'05 m. de llarg. Aquest mur talla l'amortització, UE 1221, del pou mort obrat amb els murs UE 1215 i 1219.

Tallant el tancament oest d'aquest pou mort trobem el pou UE 1220; estructura de captació freàtica basat en un retall circular d'1'15 m. de diàmetre. En arribar al natural comptava amb els característics encaixos excavats al sediment. Es va excavar 1 m.



de potència del seu estrat d'amortització, UE 1207, i es va abandonar per motius de seguretat. Aquesta UE ens donà materials datables del s. XVIII.

El següent conjunt d'estructures d'època contemporània són una sèrie de clavegueres obrades amb pedres i maons i morter de calç que es retallen entre sí: la UE 1233 que feia 0'50 m. d'ample per 1'30 m. de llarg i s'orientava en sentit E-O desguassant vers l'oest. La UE 1235 amidava 0'60 m. d'ample per 1 m. de llarg, s'orientava en sentit N-S i desguassava vers el N.

La UE 1237 feia 0'60 m. d'ample per 1'60 m. de llarg, s'orientava en sentit E-O i desguassava vers l'oest. La UE 1239 mesurava 1'10 m. d'ample per 1'90 m. de llarg, s'orientava en sentit N-S i desguassava vers el N. Per últim la UE 1241, de la qual només es conservaven restes del paviment que amidava 0'40 m. per 0'40 m.

Al sud d'aquest conjunt de clavegueres es va exhumar una altra estructura; un pou de planta circular de diàmetre 1'50 m. obrat amb maons lligats amb morter de calç de color blanc.

Finalment trobàvem dos murs paral·lels distanciats 6 m., articuladors del parcel·lari amb orientació NO-SE, que pensem que són d'època contemporània: la UE 1243, obrat amb pedres i maons lligats amb morter de calç de color blanc que amidava 0'70 m. d'ample per 0'80 m. de llargada vista, i el mur 1227, obrat d'igual manera amb unes mides de 0'60 m. d'ample per 0'70 m. de llargada vista.

El mur UE 1227 retallava el rebliment d'un gran retall practicat a l'estratigrafia i al natural, la UE 1225. Es tracta d'un retall situat a l'extrem oest de la rasa, de 9'60 m. de llarg. Aquest retall feia un primer graó de 0'80 m. de fondària i 3'70 m. de longitud reblert per la UE 1222, un estrat de runa constructiva. A partir d'aquí tornava a baixar en un segon graó de 0'50 m. i una longitud vista de 5'90 m., reblert per la UE 1223/1224, de terres marrons i runa constructiva, i per la UE 1258, sorres de platja. Tots aquests estrats havien estat abocats en època contemporània.

Estructures d'època moderna (segles XVI-XVIII).

Hem pogut documentar a la rasa del carrer Riera Alta una sèrie de murs paral·lels entre ells, amb una única orientació NO-SE, que suposen la implantació d'una trama urbana ordenada en aquest carrer en època moderna. Estratigràficament tots aquests murs tallaven nivells datables del s. XVII, i alguns dels murs comptaven a la seva obra amb fragments ceràmics del s. XVIII. Es per això que atorguem una cronologia del s. XVIII a aquest conjunt edilici.

En principi, tota aquesta trama es mantindria en peu en època contemporània amb les pertinents refaccions i compartimentacions, fins l'any 2001, quan es redissenà l'espai obrint la plaça actual a la confluència carrer del Carme-Riera Alta.

El primer àmbit documentat pensem que aniria del mur UE 1123, documentat a la rasa Capmany/Carme-Riera Alta, al mur UE 1138. L'espai entre ells era de 4m. El mur UE 1138 obrat amb grans pedres escairades lligades amb morter de calç de color beige feia 0'50 m. d'ample per 2'20 m. de llarg. L'espai entre els murs que no havia estat alterat en època contemporània, l'habitació entre els murs UE 1153 i UE 1138, comptava amb la UE 1136 per sobre el natural.

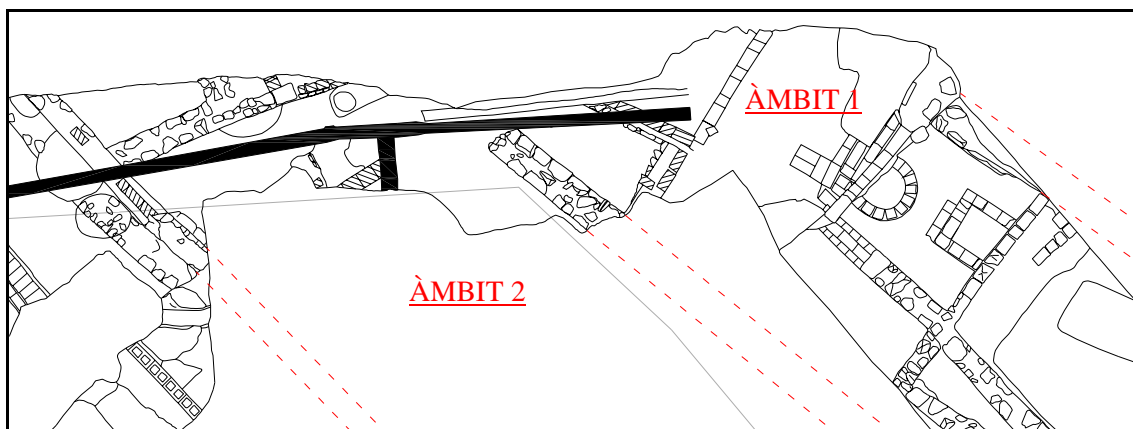

Àmbits 1 i 2, que reflexen dos edificacions d'època moderna a la rasa de Riera Alta.

El següent àmbit, entre els murs UE 1138 i UE 1160 feia 4 m. El mur UE 1160 obrat amb pedres i maons lligat amb morter de calç de color beige feia 0'40 m. d'ample per 2'60 m. de llarg. Dins aquest espai, retallant l'estratigrafia i recolzant-se al mur perimetral 1160, trobàvem el mur UE 1157, perpendicular als anteriors, solidari al UE 1254, amb direcció NO-SE. Aquests murs estaven obrats amb pedres i maons lligat amb morter de calç de color beige. El mur UE

1157 tenia continuïtat amb el mur UE 1165, que suposem es recolzava al mur UE 1138 per la seva cara oest.

L'estratigrafia d'aquest àmbit es basa en l'estrat UE 1163; nivell d'argiles de matriu sorrenca amb carbons, de color marró clar i material ceràmic del s. XVIII, i, per sota la UE 1000, el natural.

El tercer àmbit vindria definit pel mur UE 1160 a l'est i pel mur UE 1196 a l'oest amb una espai intern de 4'20 m.. El mur UE 1160 per la seva cara oest es recolzava a un mur anterior, UE 1188, amortitzat al s. XVII. El mur UE 1196 és obrat amb grans blocs i maons lligats amb morter de calç de color beige i té una amplada de 0'60 m. i una llargada de 2'80 m.

L'estratigrafia d'aquest àmbit es basa en l'estrat UE 1166-1185, que és un nivell d'argiles de matriu sorrenca amb presència de carbons, de color marró clar, idèntica a la UE 1163. A la meitat sud, dins el búnquer 4, darrera el mur d'època contemporània UE 1192, teníem més potència estratigràfica conservada; un primer nivell d'argiles de color marró fosc amb carbons, la UE 1295, un estrat d'argiles negres de 4 cm. de potència i la UE 1306, que es correspondria a la UE 1166-1185.

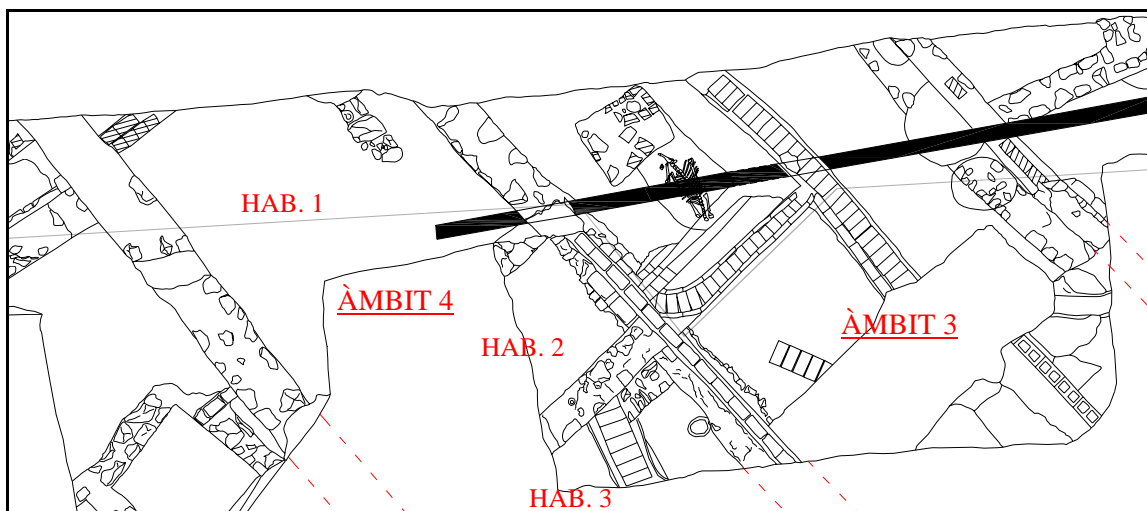

Àmbits 3 i 4, que reflexen dos edificacions d'època moderna a la rasa de Riera Alta.

El quart àmbit vindria delimitat pels murs UE 1196, a l'est i UE 1213 a l'oest. El mur UE 1213 és obrat amb pedres i maons lligats amb morter de calç de color beige i tenia una amplada de 0'70 m. i una llargada de 2'80 m.

Perpendicularment a aquests murs teníem, dins el búnquer núm. 4, els murs paral·lels entre sí UE 1340 i el mur UE 1338. El primer, al NO, estava construït amb pedres i maons lligats amb morter de calç de color beige, i tenia una amplada de 0'60 m. i una llargada d'1 m. El segon, UE 1338, era obrat amb pedres i maons lligats amb morter de calç de color beige. Té una amplada de 0'50 m. i una llargada vista de 2 m.

D'aquesta manera es va poder diferenciar tres habitacions dins aquest àmbit. La primera anava del tall nord de la rasa al mur UE 1340 i la seva estratigrafia consistia en la UE 1186, consistent en un nivell d'argiles sorrenques de color marró clar que cobrien el natural i oferia materials del s. XVII. El natural, UE 1000, es trobava retallat per la UE 1200, retall d'1'30 m. per 2'00 m., reblert per la UE 1201 i la UE 1203, amb material dels segles XV i XVI.

La segona habitació era delimitada pels murs UE 1340 i 1338. Els dos murs tancaven una habitació de 3'50 m. per 1'50 m. Després d'aixecar el paviment d'època contemporània UE 1316, es va trobar un estrat de grans pedres lligades amb morter, UE 1317, i per sota la UE 1318, estrat d'argiles marrons que es posava directament sobre el natural.

La tercera habitació s'obria al sud del mur UE 1338. L'estratigrafia era la següent: els paviments d'època contemporània UE 1287 i UE 1288, dels quals ja hem parlat i, per sota, l'estrat de runa constructiva UE 1299 tallat per la claveguera UE 1314, d'època moderna però anterior al mur UE 1338. Sota el nivell de runa trobarem la UE 1307, un paviment de calç i amortitzat per aquest, la UE 1310, nivell d'argiles marró fosc. Aquesta UE es tallada per un nivell de destrucció del mur UE 1315, de possible origen medieval.



El cinquè i últim àmbit estaria limitat pels murs UE 1213 a l'est i el mur UE 1245 a l'oest. L'espai entre ambdós murs és de 6'10 m. En aquest àmbit podríem discriminar dos habitacions diferenciades pel mur UE 1209. Mur obrat amb pedres i maons lligats amb morter de calç de color beige. S'orienta en sentit N-S i tenia una amplada de 0'42 m. i una llargada d'1'20 m. Aquest mur era tallat

pel mur d'època contemporània UE 1215, el qual tanca una fossa sèptica per l'est.

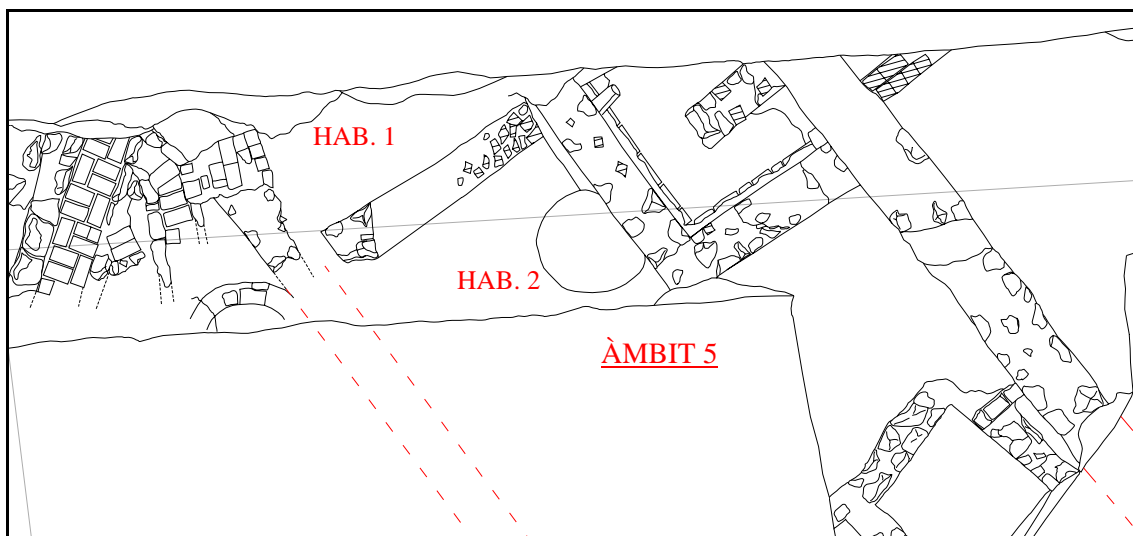

Àmbits 5, que reflexa una edificació d'època moderna a la rasa de Riera Alta.

Es recolza al mur UE 1245, obrat amb pedres i maons lligats amb morter de calç de color beige i que s'orienta en sentit E-O i té una amplada de 0'50 m. i una llargada de 2'00 m.

La primera habitació la tindriem al nord d'aquest mur UE 1209, tancada a l'oest pel mur UE 1245. Aquests dos murs tallaven l'estrat UE 1246, el material del qual es datable del s. XVI.

La segona habitació s'obria al sud del mur UE 1209, limitant a l'est amb la fossa sèptica d'època contemporània UE 1215, i a l'oest amb el mur UE 1245. Dins aquesta habitació els murs tallaven l'estrat UE 1246, que oferí materials del S. XVI.

Estructures d'època medieval (segles XIV-XV).

Hem documentat dos murs que possiblement siguin d'època medieval. Es tracta dels murs UE 1188 i el mur UE 1223.

Dins el tercer àmbit trobem el mur UE 1188, parcialment cobert pel mur modern 1160 i tallat per tres retalls farcits amb materials moderns: UE 1181, 1168 i 1205. El mur és obrat amb pedres lligades amb morter de calç taronja. Amb una orientació E-S, compta amb una amplada de 0'60 m. i una llargada vista d'1'90 m.



Al quart àmbit, i molt malmès, documentàrem el mur UE 1249. Es tracta de les restes d'un mur obrat amb grans pedres lligades amb morter de calç de color taronja. Compta amb una orientació E-O i té una amplada de 0'45 m. i una llargada d'1 m.

6.3.3 Rasa i búnquer Carme-Riera Alta.

Aquesta rasa s'excavà entre els dies 25 d'abril i el 3 de maig de 2006. Començava en un búnquer de recollida emplaçat al carrer del Carme de 4'42 m. per 2'95 m. i s'estenia en una rasa de 23'75 m. de llarg i 1'5 m. d'ample, fins a empalmar amb la rasa del carrer Riera Alta. Aquesta rasa s'eixamplava al darrer tram fins assolir els 3'60 m. per tal de poder acollir el colze que havia de fer el tub d'RSU en desguassar a la línia de Riera Alta.

En primer lloc es procedí a rebaixar amb màquina retroexcavadora el paviment i planxa de formigó aportats en fer l'actual plaça, a la confluència dels carrers Carme i Riera Alta. D'igual manera es rebaixaren aquells espais plens de runa, fruit de l'enderroc dels antics edificis existents, on actualment trobem l'esmentada plaça.

A partir d'aquí l'equip d'arqueòlegs va exhumar un seguit d'estructures muràries, xarxa de clavegueram, fosses sèptiques i pous de captació freàtica pertanyents als edificis construïts en època contemporània.

Avançant en direcció nord des del búnquer la primera estructura en ser documentada fou el pou mort UE 1280. Es tracta d'una pou mort obrat amb pedres i maons lligats amb morter de calç de color beige. De planta rectangular i una fondària de 2 m., tenia conservades una amplada d'1'30 m. per una llargada d'1 m. L'estrat d'amortització de l'estructura, UE 1281, oferia ceràmiques del s. XVIII.

A l'oest d'aquesta fossa sèptica es va trobar tres estructures en paral·lel: la claveguera UE 1278, el mur UE 1276 i la claveguera UE 1274.

La claveguera UE 1278, obrada amb maons lligats amb morter de calç blanc, s'orienta en sentit NO-SE desguassant vers el NO, i girant en sentit E, fent angle recte en arribar al mur UE 1272. Comptava amb una amplada de 0'60 m. i una llargada de 10 m.



Al seu costat el mur UE 1276, amb una orientació en sentit NO-SE obrat amb pedres i maons lligats amb morter de calç de color beige. Comptava amb una amplada de 0'50 m. i una llargada de 5'50 m. A l'oest d'aquest la claveguera UE 1274, obrada amb maons lligats amb morter de calç blanc s'orientava en sentit NO-SE desguassant vers el NO. Compta amb una amplada d'1 m. i una llargada d'1'80 m.

En direcció nord, a l'est de la claveguera UE 1278 i de manera paral·lela a la rasa es va trobar el mur UE 1283, en sentit NO-SE, obrat amb pedres i maons lligats amb morter de calç de color beige i que tenia unes mides de 0'80 m. d'ample i 5'50 m. de llarg.

Finalment el mur UE 1272, en el qual es recolzava la claveguera UE 1278 girant vers l'est. El mur UE 1272 discorria en sentit E-O i era obrat amb pedres escairades lligades amb morter de calç de color beige. Comptava amb una amplada de 0'80 m. i una llargada vista d'1'20.

A continuació hi havia un espai buit d'estructures fins arribar a l'estructura UE 1285, probablement un pou mort, obrat amb pedres i maons lligats amb morter de calç de color blanc. Amidava 1'20 m. d'ample per 0'70 m. vistos de llarg.

L'última estructura que es va documentar en aquesta rasa, ja en la zona eixamplada, fou el pou de captació freàtica UE 1268, obrat amb maons lligats amb morter de calç de color blanc. Presentava una planta quadrada d'1'30 m. de costat. S'abandona la seva excavació a 1'5 m. de profunditat, per motius de seguretat.

Al nord del pou tallava un paquet d'estratigrafia conservada: la UE 1261, un nivell de runa sota el qual es va trobar restes d'un possible paviment de calç, la UE 1262. A continuació un nivell d'argiles marrons sense material, UE 1263 i, finalment dos estrats amb materials del segle XVII, les UE 1264 i 1265.

6.3.4 Rasa carrer del Carme.

La rasa efectuada entre els dies 11 i 15 de maig de 2006 al carrer del Carme per tal de connectar la línia Capmany-Riera Alta amb el búnquer de Riera Baixa, ens va permetre documentar una sèrie d'estructures, probablement totes d'època contemporània, pertanyents a la trama urbana anterior a l'edificació de la placeta ubicada a la confluència del carrer del Carme amb Riera Alta. Aquesta rasa feia 20 m. de llarg per 1'30 m. d'ample. Les estructures aparegudes es basen en dos murs fent angle, UE 1324 i UE 1326, tres clavegueres UE 1322, 1333 i 1335, i un pou de captació freàtica, UE 1328.

Estructures d'època contemporània (segles XIX-XX).

En direcció est-oest la primera estructura documentada fou la claveguera UE 1322, obrada amb maons lligats amb morter de calç blanc. S'orientava en sentit NO-SE i tenia unes mides de 0'70 m. d'ample per 1'40 m. vistos de llarg.

A continuació trobàrem dos murs fent angle, les UE 1324 i 1326. La UE 1324 era obrada amb pedres i maons lligats amb morter de calç blanc. Solidari al mur UE 1326, tenia una orientació NO-SE i unes mides de 0'65 m. d'ample per 1'35 m. vistos de llarg. El mur UE 1326 era obrat amb pedres i maons lligats amb morter de calç blanc i tenia una orientació NE-SO i unes mides de 0'80 m. d'ample per 3'60 m. vistos de llarg.



Just a l'est del mur UE 1324 es va exhumar el pou UE 1328. Es tractava d'un pou de captació freàtica de planta circular obrat amb maons lligats amb morter de calç de color blanc. Tenia un diàmetre d'1'50 m. i estava amortitzat per la UE 1329, formada per graves.

La canalització UE 1331 apareixia pel tall sud de la rasa, just darrera el pou UE 1328. Es tractava d'una canalització obrada amb maons lligats amb morter de calç de color blanc. S'orienta en sentit N-S i té una amplada de 0'40 m. i una llargada de 2'20 m. i estava recobrint un tub de plom que discorre pel seu interior. Aquesta canalització creuava la claveguera UE 1333, obrada amb grans pedres i maons lligats amb morter de calç de color blanc, i que comptava amb una coberta de grans pedres rectangulars de les quals en restava una *in situ*. Tenia una amplada d'1'30 m. i una llargada d'1'70 m. S'orientava en sentit E-O.

Per últim es va documentar la claveguera UE 1335, obrada amb maons lligats amb morter de calç de color blanc. S'orientava en sentit N-S, desguassant vers el sud, i tenia una amplada de 0'50 m. i una llargada de 0'90 m.

6.3.5 Rasa i búnquer al carrer Riera Baixa.

Entre els dies 8 i 18 de maig s'obrí , al carrer Riera Baixa, un búnquer de recollida pneumàtica d'1'80 m. d'ample per 6 m. de llarg amb una rasa de canalització associada d'1'50 m. per 4'60 m., que havia d'entroncar amb la del carrer del Carme.

En aquest petit tram de rasa es van documentar dos murs, UE 1342 i 1344, als quals no podem atorgar datació per absència total d'estratigrafia. Els murs eren paral·lels entre ells i es recolzaven en part. La fàbrica sembla d'època contemporània i estaven tallats per un embornal que funciona amb l'actual col·lector.

Estructures d'època contemporània (finals segle XVIII-segle XX).



El mur UE 1342 s'orientava en sentit NO-SE obrat amb grans pedres i maons lligats amb morter de calç de color blanc. Tenia una amplada de 0'70 m. i una llargada de 8'20 m. Aquest mur es recolzava al mur UE 1344, el qual discorria en sentit NO-SE i era obrat amb grans pedres i maons lligats amb morter de calç de color

blanc. Tenia una amplada de 0'70 m. i una llargada de 9 m.

La UE 1346 tallava ambdós murs. Es tracta d'un embornal i petit col·lector que desguassava al col·lector central del carrer Riera Baixa. Tenia una orientació N-S, una amplada de 0'50 m. i una llargada d'1'80 m.

6.3.6 Rasa de telefònica al carrer del Carme.

Durant els dies 18 i 19 de juliol de 2006 s'efectuà una rasa per Telefònica al carrer del Carme. Aquesta rasa comptava amb una amplada de 0'80 m., començava al búnquer núm. 3 i acabava a la confluència entre el carrer Riera Alta i el carrer del Carme. La finalitat d'aquesta rasa era la renovar el cablejat telefònic des del prisma d'origen, a tocar del búnquer núm. 3, fins a la confluència entre el carrer Riera Alta i el carrer del Carme. Així aquesta rasa s'havia d'unir amb la rasa del carrer del Carme, ja oberta per fer passar la RSU, i aprofitar aquesta pel cablejat.

L'estratigrafia apareguda a la rasa es basava en el paviment del carrer i la seva preparació i, a continuació, l'estrat d'argiles de color taronja UE 1000, que considerem com a geològic. La manca d'estratigrafia amb materials arqueològics va fer impossible atorgar una datació acurada a les estructures aparegudes, les quals es dataren a partir de la seves característiques constructives i de la seqüència constructiva que les relacionava.

Les estructures muràries aparegudes pertanyen a la trama urbana, possiblement d'època moderna de la zona, trobant el mur de façana del carrer del Carme i un altre perpendicular a aquest.

Totes les troballes van quedar concentrades a l'inici de la rasa, a tocar del búnquer núm. 3.

Estructures d'època contemporània (finals segle XVIII-segle XX).

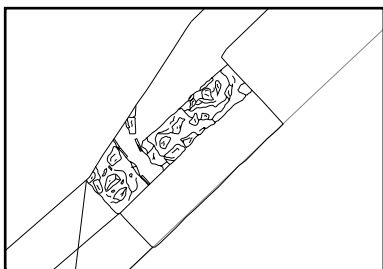

D'aquesta cronologia es va documentar la claveguera UE 1377, obrada amb rajols lligats amb morter de calç blanca, de 0'30 m. d'amplada.

Estava tallant dos murs d'una fase anterior, les UE 1375 i 1379.

Estructures d'època moderna (segles XVI-XVIII).

D'aquest moment s'han exhumat dos murs; UE 1375 i 1379. El mur UE 1379 es obrat amb grans pedres i maons lligats amb morter de calç blanc i té una amplada de 0'70 m. Aquest mur sembla ser la façana de l'edifici d'època moderna del carrer del Carme.

Articulant-se en angle recte amb el mur UE 1379, trobarem el 1375, obrat amb la mateixa factura, amb una amplada de 0'80 m.

6.4.Carrer St. Rafael.

Entre el 6 i el 23 de febrer de 2006 es feu el seguiment de màquines i excavació al carrer St. Rafael, cantonada carrer Robadors. L'amplada de la zona a rebaixar era de 3'5 m. d'ample per una llargada de 20 m.

En primer lloc es procedí a rebaixar amb màquina giratòria una potència d'uns 70 cm. de runa i terres aportades en fer l'edifici adjacent. D'igual manera es rebaixaren aquells espais plens de runa fruit de l'enderroc dels antics edificis del solar.

A partir del dia 24 de febrer i fins el dia 16 de març de 2006, l'equip d'arqueòlegs va exhumar un seguit d'estructures muràries i pous morts pertanyents als edificis edificats al segle XIX.

D'època moderna es va documentar un petit pou mort relacionat amb la trama gòtica de murs, de ben segur vigent fins el s. XIX i una sèria de petites dimensions de la qual es va excavar el seu reblliment en una potència màxima d'1'70 m., i malgrat és segur que l'estructura baixa fins a nivell freàtic, no es va excavar més per motius de seguretat i per que no quedava més afectada per l'obra.

D'època medieval trobarem alguns murs obrats amb carreus escairats i la característica fonamentació amb pedres verticals disposades de manera obliqua, els quals es corresponen a la trama urbana d'època medieval. Aquests murs són la continuació de la trama urbana documentada per l'arqueòleg Joan Piera²⁶.

També es va documentar una sèrie de grans retalls que afecten el substrat geològic i que van ser amortitzats en època medieval. La funció d'aquests retalls, si bé la desconeixem, és possible que estigui vinculada a l'extracció de terres amb diferents finalitats. L'amortització dels retalls podia estar relacionada amb els terraplenaments necessaris per urbanitzar la zona a partir del s. XIV.

²⁶ Veure Piera, J. (2007): Memòria de la Intervenció Arqueològica a l'Illa d'en Robador: C/ Robador, Sant Rafael, Sant Josep Oriol i Sadurní. Ciutat Vella, Barcelona (Codi MHCB: 125/04),(text inèdit).

Estructures d'època contemporània (finals segle XVIII-segle XX).

L'excavació es va fer en sentit est-oest des de la cantonada Robadors-St. Rafael, i avançant per aquest carrer en direcció a la Rambla del Raval. El primer espai de 4'5x 4'5 m. comprenia una habitació de l'edifici d'època contemporània enderrocat per construir els actuals edificis. Aquesta habitació havia estat totalment rebaixada en el seu interior afectant el subsòl geològic i reblint-la en el moment de l'enderroc amb runa i brossa.

L'habitació tenia com a límit occidental un mur d'època gòtica, la UE 50003. En passar a l'altra banda d'aquest mur, observàrem que l'espai a excavar quedava sensiblement reduït degut a l'existència d'una rasa, UE 50063, possiblement fruit d'un sondeig arqueològic fet amb anterioritat²⁷, reblert amb runa i brossa. Aquesta rasa dividia l'espai a excavar en dos meitats, una al sud de la rasa i una altra al nord d'aquesta.

A la meitat sud i recolzant-se per l'est al mur UE 50003 trobàvem el mur d'època contemporània UE 50023, en el qual es recolzava el mur UE 50005 tancant una habitació. El mur UE 50023 era obrat amb pedres i maons lligats amb morter de calç de color blanc, tenia una orientació est-oest i feia 0'50 m. d'ample per 1'40 m. de llarg. El mur UE 50005 discorria en sentit NO-SE estava obrat amb maons i pedres lligats amb morter de calç de color blanc i comptava amb una amplada de 0'60 m. i una llargada vista d'1m.

²⁷ Veure Cantos, J. A.; Castejón, P.; Frutos, J. (2004): Memòria de les prospeccions arqueològiques als solars delimitats pels carrers St. Rafael, *Robador*, Sadurní i Rambla del Raval (Barcelona) (Text inèdit)

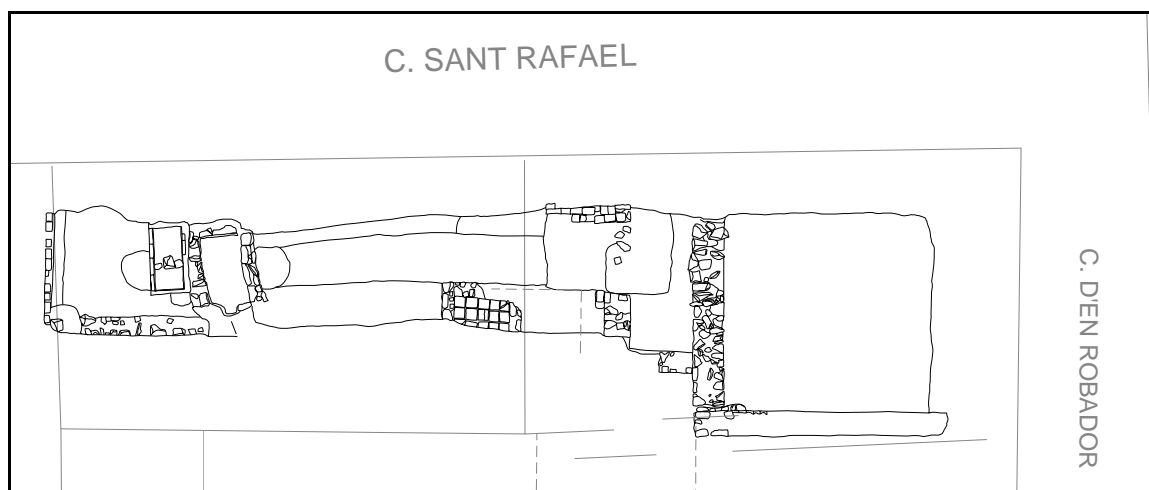

Estructures aparegudes al carrer St. Rafael, confluència amb carrer Robador.

L'estratigrafia interna d'aquesta habitació es basa en la UE 50001, estrat de color marró fosc i de textura sorrenca, la UE 50021, capa d'argiles amb cendres i carbons i la UE 50025, nivell d'argiles marrons de textura plàstica. Tots tres nivells oferien materials dels segles XIII-XIV.

A partir del mur UE 50005, i en direcció oest teníem delimitada una altra habitació tancada al nord pel mur UE 50009 i a l'oest pel mur 50011. Tots dos murs estaven obrats amb pedres i maons lligats amb morter de calç de color blanc. El mur UE 50009, s'orientava en sentit SO-NE i comptava amb una amplada de 0'30 m. i una llargada conservada de 0'50 m. El mur UE 50011, s'orienta en sentit NO-SE, i suposa el tancament oest de l'habitació. A la meitat oest d'aquesta es va documentar un dipòsit conformat pels murs UE 50009, 50007 i 50011, que suposava el tancament est. Aquest dipòsit o fossa sèptica estava pavimentada amb la UE 50013, un paviment de rajols de 25x25 cm. lligats amb morter de calç de color blanc. Amortitzant aquesta estructura es va excavar la UE 50024, un estrat d'argiles amb carbons i matèria orgànica en descomposició que oferí materials del segle XVIII.

A l'espai que quedava l'est d'aquest dipòsit es va excavar la UE 50026, que no oferí materials, i per sota la UE 50027, amb materials del s. XVII.

A la meitat nord de la rasa de sondeig es va trobar un altre pou mort: la UE 50015, del qual apareixien al tall de l'excavació els murs de tancament est i oest. Aquests murets que discorrien en sentit NE-SO eren obrats amb maons



l·ligats amb morter de calç de color blanc i compten amb una amplada de 0'30 m. i una llargada vista de 0'40 m. L'espai entre ells, d'1'30m., era pavimentat amb la UE 50031.

Les següents estructures d'època contemporània les trobem a l'extrem oest de la zona oberta. Es tracta de l'angle que fan els murs UE 50035 i 50033. Tots dos obrats amb pedres i maons lligats amb morter de color blanc. El primer s'orienta en sentit NO-SE i el segon de manera perpendicular. Tanquen una habitació en la qual s'ubica l'estructura UE 50037, una mena de cubeta quadrangular obrada amb maons i amb funció indeterminada.

Estructures d'època moderna (segles XVI-XVIII).

D'època moderna hem documentat una sínia per captar aigua freàtica a l'est de l'estructura UE 50037. Es tracta de la UE 50019, de planta rectangular obrada amb pedres escairades per la cara interna lligades amb morter de calç de color taronja. Comptava amb uns murs de 0'40 m. d'ample, una amplada total de 1'60 m. i una llargada de 2'40 m. Es va poder excavar el seu rebliment, UE 50020, en una potència d' 1'70 m., oferint-nos materials atorgables al segle XVIII, moment de la seva amortització. Suposem que l'estructura arriba a nivell freàtic. Les cares internes dels murs presentaven la característica concreció calcària i encaixos constructius iguals als dels pous. També s'observaven les improntes de pas dels catúfols a les parets nord i sud

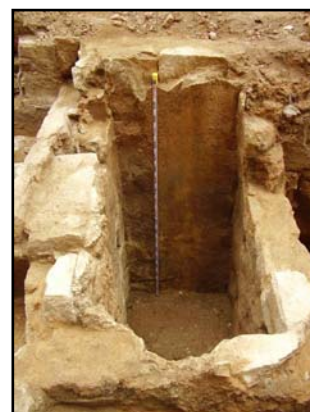

Estructures d'època medieval (segles XIV-XV).

La primera estructura documentada d'època medieval fou el mur UE 50003, pertanyent a la trama d'origen medieval del carrer. Obrat amb pedres escairades lligades amb morter de calç de color taronja, comptava amb una fonamentació de pedres sense morter disposades de manera vertical obliqua. Amb orientació NO-SE, tenia una amplada de 0'70 m. i una llargada de 4'30 m.

A l'oest del pou mort d'època contemporània UE 50015 començava un gran retall que passava per sota del pou mort UE 50011. Es tracta del retall UE 50065, del qual només teníem el tancament est i oest, amidant 3'36 m. de llarg. Afectava el natural i estava reblert per les UE 50016 i 50017, nivells amb materials dels segles XIII i XIV.

Aquests dos nivells estaven retallats per la UE 50040, una negativa de planta semicircular amb una amplada màxima conservada de 0'90 m., fons còncau i una potència d' 1'80 m. El seu rebliment, UE 50041, contenia ceràmiques del s. XIV. No es va arribar a exhaurir la seva potència per motius de seguretat., però probablement es tractés d'un pou de captació freàtica.

6.5. Carrer de Robador.

L'excavació del carrer Robadors es va fer en diferents fases seguint les necessitats de l'obra.

6.5.1 Primer tram.

La primera fase començà el dia 6 de febrer i acabà el 23 de febrer de 2006, juntament amb el carrer St. Rafael. L'extensió de l'excavació d'aquesta fase afectà 36 m. de longitud des de la cantonada del carrer St. Rafael amb Robadors, per 6 m. d'ample. L'amplitud de la zona a excavar era, en teoria, donada per l'espai no intervingut amb anterioritat a les excavacions dirigides per J. Piera, és a dir, la zona no destinada a ser edificada, sinó a formar part del carrer.

En primer lloc es retiraren les terres i runa aportades en el moment de fer les obres destinades a aixecar els nous edificis. Aquest estrat de terres aportades tenia feia entre 40 i 50 cm. de potència. A partir d'aquí es va poder documentar una sèrie d'estructures pertanyents a diferents èpoques històriques.

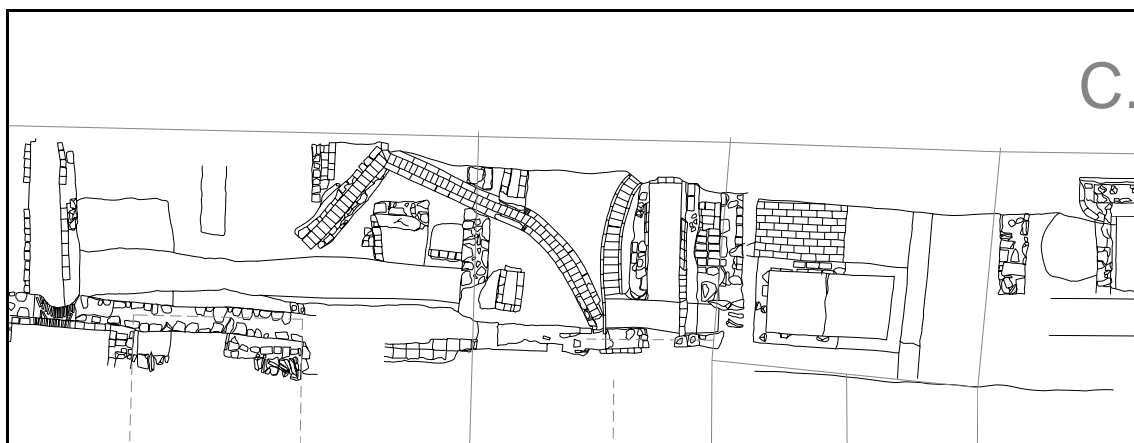

Estructures aparegudes al primer tram del carrer Robador.

Estructures d'època contemporània (finals segle XVIII-segle XX).

En direcció nord-sud, i després d'un soterrani totalment reblert de runa fruit de la deconstrucció dels edificis del segle XIX, la primera estructura d'època contemporània documentada fou el mur UE 50056, amb orientació NE-SO que comptava amb una amplada de 0'60 m. i una llargada vista de 2'80 m i era obrat amb pedres i maons lligats amb morter de calç de color blanc.

Aquest mur era solidari a un altre que funcionava amb orientació SE-NO; el mur UE 50052. Es tracta d'un mur obrat amb pedres i maons lligats amb morter de calç de color blanc. Té una amplada de 0'60 m. i una llargada vista de 14 m. Compta amb un arc de descàrrega integrat per tal de permetre el pas de la claveguera UE 50058. Aquesta claveguera discorria en sentit NE-SO, obrada amb pedres i maons lligats amb morter de calç de color blanc. Tenia una amplada d'1'60 m. i una llargada de 2'80m. Es recolzava al mur UE 50056 i passava sota el mur UE 50052 per desguassar, pel que sembla, al pou mort ubicat a l'oest del mur UE 50052.

El pou mort UE 50054, estava tancat pels murs UE 50056 al nord, UE 50052 a l'oest i UE 50054 al sud. Aquest últim mur era obrat amb pedres i maons lligats amb morter de calç de color blanc i tenia unes mides de 0'60 m. d'amplada i una llargada vista de 0'80 m.

A partir de la claveguera UE 50058, hi havia, en direcció sud, un espai de 6 m. buit d'estructures d'època contemporània i, a partir d'aquí, un conjunt de clavegueres: la UE 50086, obrada amb maons lligats amb morter de calç de color blanc, que pren una orientació NE-SO, i fa 0'50 m. d'ample per 1'30 m. de llarg. La UE 50084, obrada amb maons lligats amb morter de calç de color blanc amb una orientació E-O i fa 0'70 m. d'ample per 2'5 m. de llarg. La UE 50082, obrada amb maons lligats amb morter de calç de color blanc amb una orientació N-S i fa 0'50 m. d'ample per 6 m. de llarg. La UE 50113, tallada per la 50082, obrada amb maons lligats amb morter de calç de color blanc amb una orientació NE-SO i fa 0'60 m. d'ample per 3'10 m. de llarg. La UE 50080, obrada amb maons lligats amb morter de calç de color blanc, amb una orientació NE-SO, i fa 0'50 m. d'ample per 2'70 m. de llarg.

A continuació documentarem un gran col·lector idèntic a la UE 50058, la UE 50078. Obrat amb pedres i maons lligats amb morter de calç de color blanc feia una amplada d'1'30 m. i una llargada vista de 3'60 m. S'orientava en direcció NE-SO. Paral·lel a aquest col·lector trobàvem la claveguera UE 50116, obrada amb pedres i maons lligats amb morter de calç blanc amb unes mides de 0'50 m. d'ample per 2'5 m. de llarg.

Tot l'espai on es trobaven ubicades aquestes clavegueres el teníem delimitat a l'oest pel mur UE 50052.

D'aquest moment datem també el pou mort UE 20357, documentat amb anterioritat per J. Piera a la campanya d'excavació del 2004, i possiblement el paviment UE 50074 obrat amb rajoles de 30 per 15 cm., malgrat no es coneix la seva cronologia amb certesa.

Al final d'aquest primer tram es va exhumar la claveguera UE 50072, que s'orientava en sentit NE-SO i era obrada amb maons i pedres lligats amb morter de calç de color blanc. Tenia una amplada d'1'30 m. i una llargada vista de 2'60 m. Es possible que es tractés de la claveguera UE 20289 documentada per J. Piera.

Estructures d'època moderna (segles XVI-XVIII).

D'època moderna hem documentat tres pous morts o fosses sèptiques; les UE 50043, 50090 i 50103.

La primera es recolzava pel cantó oest al mur medieval UE 50067 i era tallada pel mur d'època contemporània UE 50052. D'aquesta fossa sèptica només restava el retall i els murs de tancament oest i nord, obrats amb murs de 0'30 m. d'ample. Tenia unes dimensions totals d'1'70 m. d'ample per 1'60 m. de llarg conservats i una fondària de 0'74 m. El material que apareix en el seu rebliment i que data la seva amortització, UE 50044 data del s. XVI, cosa que fa pensar en un possible origen medieval de l'estructura.

El segon i tercer pous morts es troben ubicats entre les clavegueres contemporànies UE 50084 i UE 50082.

El pou mort UE 50090 és obrat amb pedres i maons lligats amb morter de calç de color taronja i blanc. Els murs tenen una amplada de 0'30 m. L'estructura fa 1'40 m. de llarg per 1'20 m. d'ample. La paret del cantó sud va caure endins quan l'estructura era buida. Els estrats que suposen la seva amortització; UE 50095 i 50097 oferien ceràmiques del segle XVII. Aquesta estructura



sembla que s'assentava sobre una altra prèvia: el pou de captació freàtica UE 50110, de planta circular d'1'70 m. de diàmetre i, tal com mostra el seu estrat de rebliment UE 50111, del segle XVII.

El petit pou mort UE 50103 feia 0'90 m. per 0'70 m., amb una fondària de 0'50 m. És recolzava al mur medieval UE 50088 i comptava amb un tancament obrat al cantó oest basat en un mur de maons lligats amb morter de calç de color taronja, la UE 50104. El seu estrat de reompliment, que suposa l'amortització de l'estructura, UE 50102, és datable del s. XVII.

Per últim hem trobat un mur d'època moderna ja documentat amb anterioritat per J. Piera, la UE 20355, que juntament amb el pou mort UE 20357 i el mur gòtic UE 20122 ja havien estat exhumats, mitjançant un sondeig efectuat per buscar el mur de façana de la trama medieval, durant la campanya del 2004.

Estructures d'època medieval (segles XIV-XV).

Al sud del col·lector d'època contemporània UE 50058 s'obria el retall UE 50045/50049, de planta rectangular de 4 m. de llarg per 2 m. d'ample conservats. Tenia una potència de 0'70 m. El seu rebliment, UE 450047-50050, data del segle XV. Aquest retall estava tallant l'estrat UE 50048, que es posava directament sobre el natural i que data del segle XIV.

L'estrat UE 50048 també era tallat pel mur UE 50062, del qual només restava el llit de morter de calç de color taronja, tenia una orientació NE-SO, una amplada de 0'60 m. i una llargada d'1'40 m. Aquest mur suposaria el tancament sud del **tercer habitatge**²⁸ (finca núm. 18). El tancament nord, projecció del mur UE 20214 documentat a la campanya del 2004, no s'ha conservat degut a la construcció del mur d'època contemporània UE 50056. Articulant-se perpendicularment al mur UE 50062 trobem els murs UE 50046 i 50067, els quals probablement es recolzarien pel nord i pel sud a la projecció del mur UE 50062 (20094)²⁹. S'orientaven en sentit NO-SE i només restava la fonamentació obrada amb pedres disposades en vertical lligades amb morter

²⁸ El primer i segon habitatge correspondrien als números 1 del carrer Sant Rafael i 16 del carrer Robador. El primer tancaria al sud amb el mur UE 20021, el segon quedaria limitat pels murs UE 20021 al nord, UE 20214 al sud i UE 20072 a l'oest.

²⁹ Els números entre parèntesi suposen el nombre d'UE atorgat per J.Piera al mateix mur mitjançant la projecció d'aquest.

de calç de color taronja. El primer comptava amb una amplada de 0'40 m. i una llargada de 0'80 m., i el segon una amplada de 0'80 m. i llargada d'1 m., amb un interval entre els dos de 2 m. Aquest habitatge tancaria per la part oest amb el mur documentat per J. Piera, UE 20089.

Al sud del mur UE 50062 (20094) s'obria el **quart habitatge** (finca núm. 18): un espai de 5'20 m. fins al següent mur d'època medieval, la UE 50088: mur obrat amb pedres escairades lligades amb morter de calç de color taronja que comptava amb una fonamentació de pedres sense morter disposades de manera vertical obliqua. Amb una orientació NO-SE, tenia una amplada de 0'60 m. i una llargada de 3'40 m.

L'habitatge que conformaven els murs UE 50062 (20094) i 50088 (20087) comptava amb la següent estratigrafia: la UE 50039/50094, un estrat d'argiles i sorres amb carbons de color marró fosc/gris i que ofería materials dels segles XIII-XIV. Per sota trobàvem restes d'un possible paviment del qual restaven taques de morter de calç de color blanc. A continuació el retall UE 50109 que afectava el subsòl geològic; de planta rectangular que amidava 2'30 m. d'ample per 2'80 m. de llarg conservats. De fons lleugerament còncau, tenia una fondària de 0'30 m. i estava reblert per l'estrat UE 50101, amb materials dels segles XIII-XIV. Aquest habitatge tancaria per la part oest amb el mur documentat per J. Piera, UE 20089.

El **cinquè habitatge** (finca núm. 20), de 5'10 m. d'amplada, estava delimitada pels murs UE 50088 (20087) al nord i UE 50076 (20108) al sud. El mur UE 50076 (20108) era obrat amb pedres i maons lligats amb morter de calç taronja. Amb una orientació NE-SO, comptava amb una amplada de 0'60 m. i una llargada vista de 3 m.

L'estratigrafia d'aquesta habitació es basava en dos estrats d'anivellament, el primer, UE 50093, d'argiles i sorres de consistència solta i de color marró clar, i el segon, UE 50096, d'argiles compactes de color vermellós. Tots dos estrats contenien materials dels segles XIII-XIV.



Per sota d'aquestes UE trobàvem el geològic retallat per la negativa UE 50098: gran retall

semicircular de 2'80 m. per 4 m. conservats, fondària d'1 m. i secció i fons còncau. El seu rebliment, UE 50099, contenia ceràmiques dels segles XIII-XIV.

El **sisè àmbit** (finca núm. 22), de 5'45 m. d'amplada, documentat en aquest sector tenia com a límits el mur UE 50076 (20108) al nord i el mur UE 20122 al sud. A aquest mur UE 20122, ja havia estat documentat a la campanya del 2004 dirigida per J. Piera. L'estratigrafia de l'habitació restava molt alterada degut als successius sondejos arqueològics efectuats en aquest punt³⁰. Sota el paviment d'època moderna o contemporània UE 50074 teníem dos estrats; UE 50091, sorres que suposaven la preparació del paviment i la UE 50092, nivell d'argiles compactades de color marró fosc amb materials d'època medieval sense poder concretar més la seva cronologia. Aquesta casa tancaria a l'oest amb el mur. Aquest habitatge tancaria per la part oest amb el mur documentat per J. Piera, UE 20116.

6.5.2 Segon Tram.

El segon tram de l'excavació del carrer d'en Robador es va dur a terme entre el dia 8 i el 24 d'agost del 2006. Aquest tram ocupava una superfície de 26'5 m. de llarg per 3'5 m. d'ample.

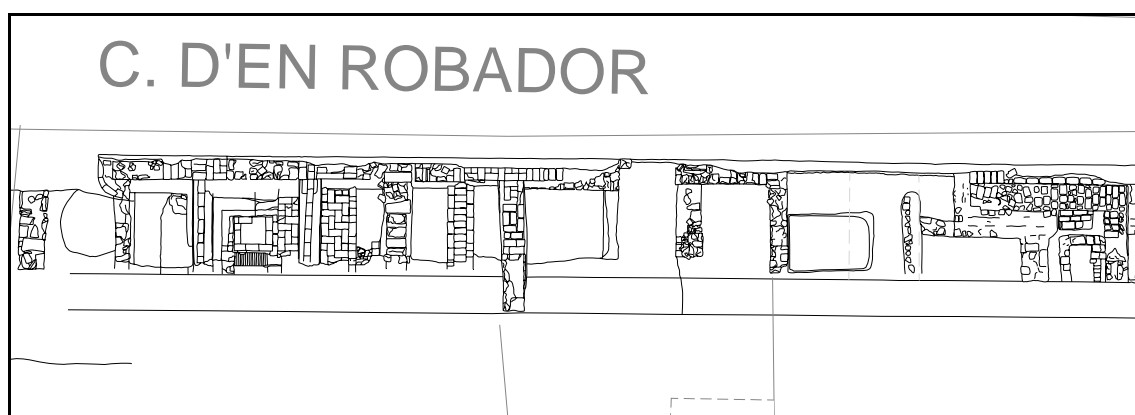

Estructures aparegudes al segon tram del carrer Robador.

³⁰ Veure Cantos, J. A.; Castejón, P.; Frutos, J. (2004): Memòria de les prospeccions arqueològiques als solars delimitats pels carrers St. Rafael, *Robador*, Sadurn i Rambla del Raval (Barcelona) (text inèdit), i Piera, J. (2007): Memòria de la Intervenció Arqueològica a l'Illa d'en Robador: C/ Robador, Sant Rafael, Sant Josep Oriol i Sadurní. Ciutat Vella, Barcelona (Codi MHCB: 125/04),(text inèdit).

Estructures d'època contemporània (finals segle XVIII-segle XX).

En primer lloc, d'època contemporània, es va documentar un mur de façana del carrer Robador, la UE 50132, que discorria en sentit NO-SE, i era obrat amb pedres i maons lligats amb morter de calç de color blanc. Comptava amb una amplada de 0'50 m. i una llargada conservada de 15'50 m.

Articulant-se de manera perpendicular a aquest mur(NE-SO) trobàvem un seguit de murs i clavegueres. Els murs, que suposaven la separació entre finques, eren obrats amb pedres i maons lligats amb morter de calç de color blanc amb tècnica d'encofrat a sac, sobre la qual es conservava una o dues filades de paret de maons.

En direcció nord-sud les estructures d'aquesta època documentades eren les següents: el mur UE 50157, que comptava amb una amplada de 0'34 m. i una llargada conservada d'1'60 m., a 1'5 m. d'aquest, el mur UE 50118, amb una amplada de 0'40 m i una llargada vista d'1'70 m. A continuació una estructura indeterminada, probablement un embornal, UE 50121, de planta rectangular obrat amb pedres i maons lligats amb morter de calç blanc. Comptava amb una amplada de 0'90 m. i una llargada conservada de 0'90 m.

A 0'50 m. d'aquesta UE 50121 trobem el mur UE 50123, amb una amplada de 0'46 m. i una llargada conservada d'1'96 m. Seguidament, la claveguera UE 50125, que tallava el mur de façana UE 50132. Aquesta claveguera estava obrada amb pedres i maons lligats amb morter de calç de color blanc. Comptava amb una amplada de 0'66 m. i una llargada conservada de 2'10 m. La següent claveguera, UE 50127, apareixia 0'40 m. més al sud, i estava construïda amb maons lligats amb morter de calç de color blanc. Amidava 0'60 m. d'ample per 1'70 m. de llargada conservada.

Seguidament, un nou mur del parcel·lari d'època contemporània, la UE 50129, que discorria en sentit NE-SO i era obrat amb pedres i maons lligats amb morter de calç de color blanc. Comptava amb una amplada de 0'48 m. i una llargada conservada de 2'60 m., i a 5'50 m. el mur UE 50161. Aquest comptava amb l'orientació NE-SO , una amplada de 0'40 m. i una llargada de 1'80 m. A tocar d'aquest, per la part sud, trobàrem un gran retall rectangular d'1'10 m. per

2'20 m. que suposava la rasa de fonamentació d'un col·lector arrasat per la



màquina en el moment de fer el seguiment. Les restes d'aquest col·lector (el seu desguàs cap el carrer Robador), UE 50173, encara eren visibles al mur de façana UE 50132.

A continuació es va documentar el conjunt murari UE 50171. Es tracta d'un mur que discorre en sentit NO-SE tenint un arrencament a cada extrem orientat en sentit NE-SO. Obrat amb pedres i maons lligats amb morter de calç de color blanc, comptava amb una amplada de 0'70 m. i una llargada conservada d'1'90 m.

A tocar d'aquest mur teníem la fossa sèptica UE 50175, de planta rectangular obrada amb maons lligats amb morter de calç de color blanc. Feia 1'04 m. d'ample i tenia conservada una llargada de 1'09 m. Es recolzava i tallava, en part, en un pou mort anterior, la fossa sèptica UE 50215.

Sobre aquesta fossa sèptica trobàrem el mur UE 50178, orientat en sentit NE-SO i obrat amb pedres i maons lligats amb morter de calç de color blanc. Comptava amb una amplada de 0'40 m. i una llargada conservada d'1'80 m. A continuació, la claveguera UE 50182, obrada amb pedres i maons lligats amb morter de calç de color blanc. Comptava amb una orientació NE-SO, una amplada de 0'80m. i una llargada conservada d'1'80 m. Tallava la claveguera UE 50180 i el pou mort UE 50184, tots dos d'època moderna.

Per últim, en aquest tram varem exhumar el mur UE 50188, el qual s'orientava en sentit NE-SO i estava obrat amb pedres i maons lligats amb morter de calç de color blanc. Comptava amb una amplada de 0'40 m. i una llargada conservada d'1'80 m. Sembla que aquest mur es recolzava a l'est sobre un mur anterior, probablement d'època moderna, la UE 50195.

Estructures d'època moderna (segles XVI-XVIII).

En aquest sector es va poder documentar gran nombre d'estructures d'època moderna diacròniques afectant-se entre elles.

En primer lloc exhumàrem una sèrie de paviments d'època moderna obrats amb rajols de 30x15x3 cm. lligats amb morter de calç de color blanc-groguenc

tallats per les estructures d'època contemporània. Es tracta dels paviments UE 50136, 50133, 50135 i l'envà 50134. D'aquest moment també documentarem la claveguera UE 50127, obrada amb maons lligats amb morter de calç de color blanc. Comptava amb una orientació NE-SO, una amplada de 0'60 m. i una llargada conservada d'1'70 m.



Continuant en direcció es van detectar les restes del mur UE 50159, el qual era obrat amb maons lligats amb morter de calç de color beige. Comptava amb una orientació NE-SO i unes mides conservades de 0'30 m. d'ample per 0'60 m. de llarg. Semblava recolzar-se al mur UE 50158 per la seva cara nord, possiblement d'època baixmedieval.

A continuació una sèrie de clavegueres i pous morts, presumiblement d'època moderna, es retallaven entre sí: les clavegueres UE 50186 i 50180, tallades per murs d'època contemporània, i els pous morts UE 50190 i 50184. La fossa sèptica UE 50190, de planta rectangular, es tallada per la claveguera UE 50186. Estava obrat amb maons lligats amb morter de calç de color blanc i comptava amb un paviment de rajols. Tenia unes mides conservades de 0'40 m. d'ample per 0'80 m. de llarg i una potència de 0'23 m.

A l'oest d'aquesta i sota l'estructura d'època contemporània UE 50175 exhumarem un altre pou mort més antic; la UE 50215. Era obrat amb pedres escairades i maons lligats amb morter de calç de color beige. Es desconeix la forma original de la planta. Les mides conservades eren de 1'30 m. per 0'80 m. Es dona el fet que l'estructura més recent aprofita la paret de tancament est de la més antiga.



L'estructura UE 50184, sembla que estava relacionada amb la claveguera UE 50186. Es tractava d'un pou mort de planta rectangular obrat amb maons lligats amb morter de calç de color blanc, amb un paviment de rajols de 0'15 x 0'30 m. Amidava 0'80 m. d'ample per 0'90 m. de llarg. Aquest pou mort es recolza al mur UE 50195, perpendicular al mur de façana, obrat amb maons lligats amb

morter de calç de color beige que comptava amb una amplada de 0'30 m. i una longitud de 0'80 m.

Estructures d'època medieval (segles XIV-XV).

En aquest tram del carrer Robador es va continuar exhument una sèrie de murs, la majoria molt malmesos, de factura típicament medieval i de retalls amortitzats amb materials d'aquesta mateixa època.

En primer lloc, entre els murs d'època contemporània UE 50157 i 50118, es va documentar les restes d'un mur, la UE 50140, i la seva rasa de fonamentació, UE 50139, la qual feia 0'70 m. d'ample per 1'70 m. de llarg. Aquest mur funcionava amb dos paviments d'argila rubefactada: al nord amb la UE 50142, i al sud amb la UE 50149, uns 5 cm. més alt i amb ceràmiques del s. XV.

A 1'5 m. cap al sud trobarem restes d'un altre mur de probable atribució medieval. D'aquest mur només restaven *in situ* un parell de carreus lligats amb morter de calç de color taronja. Estava tallat per l'imbornal d'època contemporània UE 50121, i es dona el fet que havia continuat funcionant en època moderna, ja que el paviment UE 50136 se li recolzava.

A continuació trobàvem el mur d'època contemporània UE 50129, el qual semblava tenir algunes pedres integrades dins la seva fonamentació, les quals podrien correspondre a restes d'un mur previ d'època medieval. Aquesta teoria sembla confirmar-se en correspondre's aquests dos murs amb l'estructura UE 20418, documentada per J. Piera³¹, el qual tenia una fase medieval aprofitada en època contemporània per bastir un nou mur just a sobre.

Al sud del mur UE 50129, es va documentar el retall UE 50165 que malgrat no estar sencer sembla que presentaria una planta circular de 3 m. de diàmetre. Aquest retall estava farcit per l'estrat UE 50166, d'argiles i sorres amb carbons que ofería materials dels segles XIII i XIV.

A continuació es va documentar el mur UE 50158, del qual només quedaven les pedres de fonamentació. Orientat en sentit NE-SO, era obrat amb grans blocs lligats amb morter de calç de color taronja. Les restes del mur mesuraven

³¹Piera, J. (2007): Memòria de la Intervenció Arqueològica a l'Illa d'en Robador: C/ Robador, Sant Rafael, Sant Josep Oriol i Sadurní. Ciutat Vella, Barcelona (Codi MHCB: 125/04), (text inèdit).

0'32 m. d'ample per 1'08 m. de llarg. Se li recolzava el mur d'època moderna UE 50159.

A 4'5 m. en direcció sud trobàvem un altre rasa de fonamentació reblerta per unes pedres basculades que hi restaven a dins. Es tracta de la UE 50216, la qual suposem que podria correspondre a l'ubicació d'un antic mur d'època medieval tallat en fer el col·lector UE 50173.

Per últim, orientant-se de manera perpendicular a aquesta rasa s'exhumà el mur UE 50201, obrat amb grans blocs lligats amb morter de calç de color taronja. S'orientava en sentit NO-SE i feia 0'40 m. d'ample per 0'80 m. de llarg.

Intentant reconstruir la parcel·lació medieval trobem que el **setè habitatge** (finca núm. 24), de 5'50 m. d'amplada, estaria delimitat pel mur UE 20122 al nord i les restes del mur UE 50146 al sud, amb un altra mur al mig, la UE 50140. Remarquem el fet que d'aquests últims dos murs no se'n van trobar restes a la intervenció dirigida per J. Piera a la zona. Recordem que entre els murs UE 20122 i 20140, funcionaria el paviment d'argila rubefactada UE 50142, i entre UE 20140 i 20146 el paviment UE 20149.

El **vuitè àmbit** (finca núm. 26), tindria com a límits el mur UE 50146 al nord i el mur UE 50129 al sud. Aquesta casa faria 5 m. d'amplada. El mur UE 50129 es correspondria amb el mur d'època contemporània UE 20797 documentat per J. Piera, sota del qual es trobaren restes de fonamentació d'un mur medieval, la UE 20418. Durant la present intervenció, no hem pogut documentar restes d'aquest mur gòtic, però es molt probable, que en aquest tram fos arrassat en bastir el 50129 (20797). A tocar d'aquest mur 50129 es van documentar restes d'un nivell d'argila rubefactada, UE 50154, que podria funcionar com a paviment en època medieval.

Aquest àmbit tancava a l'oest al mur documentat per J. Piera UE 20726.

La **novena parcel·la** (finca núm. 28), amida 5'40 m. d'ample, i limita al nord amb el mur UE 50129 i al sud amb el mur UE 50156. Compta amb un mur entremig, la UE 50159, presentant aquesta casa una planta amb un disseny idèntic al setè habitatge. Aquesta parcel·la tenia com a límit oest el mur documentat per J. Piera UE 20587.

Es dona el fet que a l'igual que al tancament nord, al sud no se'ns a conservat el mur medieval original, UE 20675, el qual era reaprofitat en la seva fonamentació pel mur d'època contemporània UE 20591, ambdós documentats per J. Piera. A la nostra intervenció només ens ha restat el mur contemporani UE 50161(20591).

De la desena i onzena parcel·les no se'ns han conservat els murs medievals que les limitaven (al contrari que a J. Piera que si conservava alguna resta), observant els murs d'època contemporània que supleixen aquells conservant la mateixa trama.

La **desena finca** (finca núm. 30), de 5'20 m. d'ample, estaria delimitada pel mur UE 50161 al nord i pel mur UE 50171 al sud, tenint restes dels murs UE 50216 i UE 50201 al mig. El mur UE 50171 es correspondria amb el 20655 de J. Piera el qual afectava en biaix el mur medieval UE 20664, que no ha arribat a la nostra zona. Aquesta finca limitava a l'oest al mur documentat per J. Piera, UE 20666.

La **onzena finca** (finca núm. 32), feia 5 m. d'ample, i estava acotada al nord pel mur UE 50171(20655), i al sud pel mur d'època contemporània UE 50188. Aquest mur correspon a la UE 20651 de J. Piera, el qual va poder documentar en un segment, on el mur contemporani havia desaparegut, com hi havia restes d'un mur gòtic per sota, el mur UE 20819, el qual no se'ns ha conservat. Aquesta finca tindria com a límit oest el mur documentat per J. Piera, UE 20668.

6.5.3 Tercer Tram.

El tercer tram del carrer Robador fou intervingut entre el 28 d'agost i el 20 de setembre de 2006. Aquest tram feia 28'5 m. de llarg per 6'5 m. d'ample.

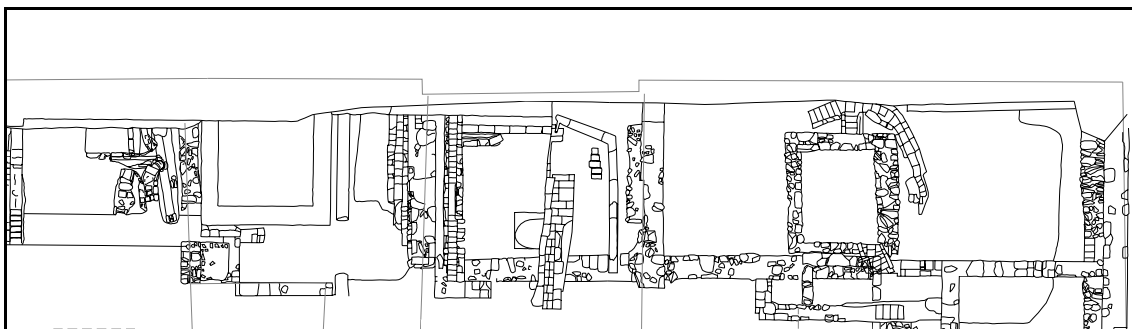

Estructures aparegudes al tercer tram del carrer Robador.

Estructures d'època contemporània (finals segle XVIII-segle XX).

En aquest tram les estructures antigues es trobaven amb un millor estat de conservació. Els murs d'època contemporània fonamentaven a una cota més alta, recolzant-se als medievals sense tallar-los i havent estat enrunats en fer la demolició dels edificis en preparar el solar per ser edificat de nou.

A partir del mur UE 50188 i en direcció sud (finca núm. 34), trobem tres parells de clavegueres d'època contemporània: les UE 50206, 50210 i 50212, a més de la reforma UE 50208 efectuada a una claveguera anterior, la UE 50204. Totes s'orienten en sentit E-O per anar a desguassar al col·lector del carrer Robador.

Continuant en direcció sud (finca núm. 36) i, recolzant-se al mur medieval UE



50215 trobem una gran fossa sèptica de planta quadrada, la UE 50221. Obrada pedres i maons lligats amb morter de calç de color blanc, comptava amb un revestiment intern de maons i un paviment de rajols. Els murs feien una amplada de 0'65 m. i tenia unes mides totals de 3'35 m. de costat i una fondària conservada de 2'03 m.

Funcionant amb aquesta fossa sèptica trobem el mur UE 50266, que discorria en sentit NO-SE. Obrat amb pedres i maons lligats amb morter de calç de color

blanc, comptava amb una amplada de 0'30 m. i una llargada conservada d'1 m. Recolzant-se en aquest mur per la cara oest trobarem les restes d'un altre possible pou mort, la UE 50263. Aquest dipòsit estava construït amb pedres i maons lligats amb morter de calç blanc i tenia una orientació NO-SE, comptant amb una amplada de 1'76 m. i una llargada conservada de 2'94 m.

Dins la finca número 38 es va trobar tres clavegueres, probablement d'època contemporània: la UE 50240, obrada amb maons lligats amb morter de calç de color blanc i que comptava amb una orientació NO-SE, una amplada de 0'22 m. i una llargada conservada d'1'03 m., desguassant a la claveguera UE 50242.

La UE 50242, obrada amb maons lligats amb morter de calç de color blanc, comptava amb una orientació NO-SE, una amplada de 0'22 m. i una llargada conservada de 2'48 m, i finalment la UE 50249: un tub de formigó lligat amb ciment i maons amb una funció de claveguera. Comptava amb una orientació NO-SE, una amplada de 0'24 m. i una llargada conservada de 4'98 m. desguassant al col·lector del carrer d'en Robador.

A la finca núm. 40 trobem un conjunt de murs d'època contemporània: el mur UE 50277, que s'orientava en sentit NO-SE. Obrat amb pedres i maons lligats amb morter de calç de color blanc, comptava amb una amplada de 0'40 m. i una llargada conservada de 3'24 m. El mur UE 50285 que discorre en sentit NE-SO i era obrat amb pedres i maons lligats amb morter de calç de color blanc. Comptava amb una amplada de 0'40 m. i una llargada conservada de 2'02 m. El mur UE 50287 que discorria en sentit NO-SE, construït amb pedres i maons lligats amb morter de calç de color blanc. Comptava amb una amplada de 0'40 m. i una llargada conservada de 4'70 m.

Finalment el mur UE 50293 que tancava la finca pel cantó sud i feia de façana del carrer St. Josep Oriol, discorrent en sentit NE-SO. Era obrat amb pedres i maons lligats amb morter de calç de color blanc i comptava amb una amplada de 0'60 m. i una llargada conservada de 6'24 m.

Estructures d'època moderna (segles XVI-XVIII).

La primera estructura d'època moderna que es va documentar fou la claveguera UE 50231 dins la finca núm. 36. Estava obrada amb maons lligats

amb morter de calç de color blanc. Comptava amb una orientació NE-SO, una amplada de 0'52 m. i una llargada conservada d'3'48 m.

En aquest sector hem documentat diverses reformes d'època moderna sense que aquestes variïn la trama urbanística medieval. Es tracta de la compartimentació i modificació d'espais previs.

En aquest sentit trobem que la parcel·la núm. 38 pateix un eixamplament d'1'30 m. (5'25 m. en total) respecte al que sembla la casa d'època medieval preexistent. Aquesta finca ve limitada al nord pel mur UE 50233 i pel sud pel mur 50251. El mur UE 50233 era obrat amb carreus i maons lligats amb morter de calç de color beige. Tenia una orientació NE-SO i unes mides conservades de 0'70 m. d'ample per 3'90 m. de llarg. El mur UE 50251 era obrat amb grans blocs lligats amb morter de calç de color taronja. S'orientava en sentit NE-SO i feia 0'59 m. d'ample per 4'80 m. de llarg. Compta amb la peculiaritat de conservar alguna rajola en la seva obra datable de principis del s. XVI.



Mentre el mur modern UE 50233 es recolzava pel nord al mur medieval 50259, el mur 50251 es recolzava pel sud al mur UE 50253 aconseguint l'eixamplament abans esmentat. Articulant-se de manera perpendicular a aquests dos trobarem el mur UE 50238, obrat amb grans blocs lligats amb morter de calç de color taronja. S'orientava en sentit NO-SE i feia 0'60 m. d'ample per 4'46 m. de llarg.

Dins aquesta casa es va exhumar dos clavegueres de possible atribució moderna. La UE 50235 obrada amb maons lligats amb morter de calç de color beige. Estava retallant longitudinalment el mur baix medieval UE 50259 i comptava amb una orientació NE-SO, una amplada de 0'44 m. i una llargada conservada de 4'32 m.

La claveguera UE 50246 travessava l'àmbit pel mig i estava obrada amb pedres tallades i maons lligats amb morter de calç de color blanc. Comptava amb una orientació NE-SO, una amplada de 0'72 m. i una llargada conservada de 4'80 m.

Aquesta claveguera tallava el retall UE 50243, el qual presentava una planta rectangular, secció irregular i funció indeterminada. Feia 0'70 m. d'ample, 0'95 m. de llarg i 0'42 m. de potència. A continuació teníem la UE 50260/50225: un estrat d'argiles i sorres de color marró fosc amb materials dels segles XV i XVI.

La següent finca, la núm. 40, té la característica d'amidar el doble que la resta de parcel·les del carrer. Hem pogut constatar que aquesta peculiaritat es deu a una fusió de dos parcel·les medievals en època moderna.

Aquesta finca estaria delimitada en època moderna pels murs UE 50251, modern, al nord, i pel mur UE 50291, medieval, al sud, amidant en total 10'80 m. d'ample.

La parcel·la presenta just al mig el mur UE 50312 (20779), medieval, el qual essent en origen divisor de dues parcel·les, quedarà integrat dins la parcel·la núm. 40. De manera perpendicular als murs UE 50251 i 50312 trobem el mur UE 50273-50306, obrat amb grans blocs lligats amb morter de calç de color taronja, orientant-se en sentit NO-SE i mesurant 0'60 m. d'ample per 3'52 m. de llarg. Aquest mur estava amortitzant la fossa sèptica d'època medieval UE 50303, i juntament amb el mur medieval UE 50312 formaven un angle a partir del qual es bastiria la gran fossa sèptica UE 50279.

Aquest gran pou mort de grans dimensions presentava planta rectangular obrada amb blocs de pedres i maons lligats amb morter de calç de color blanc. Feia 2'90 m. d'ample per una llargada de 3'10 m. En ell desguassava el conjunt de clavegueres 50281, provinents de les dues antigues cases medievals.



Una altra claveguera, la UE 50297, també desguassava en aquesta fossa sèptica. Era obrada amb maons lligats amb morter de calç de color blanc. Comptava amb una orientació NE-SO, una amplada de 0'64 m. i una llargada conservada de 1'04 m.

Estructures d'època medieval (segles XIV-XV).

La **dotzena parcel·la** (finca núm. 34), de 4 m d'amplada, està delimitada pels murs UE 50188 al nord i pel mur medieval UE 50215 al sud. Aquest mur correspon al mur UE 20813 de J. Piera, sense tenir, en el nostre cas, restes d'un mur posterior a sobre (UE 20703 de J. Piera). La parcel·la limita a l'oest amb el mur documentat per J. Piera, UE 20643.

El mur UE 50215 estava construït amb grans blocs lligats amb morter de calç de color beige. S'orientava en sentit NE-SO i amidava 0'50 m. d'ample per 1'98 m. de llarg conservat.

Dins aquest àmbit es va exhumar el pou mort UE 50227 de planta rectangular tallat pel mur de façana del carrer d'en Robador. Només es pogué documentar un mur, obrat amb maons lligats amb morter de calç de color blanc, a la banda sudoest, ja que la resta estava retallant el terreny natural. Tenia unes mides conservades de 0'98 m. d'ample per 1'40 m. de llarg i es conservava en una potència de 0'63 m. Tenia dos nivells de rebliment: la UE 50228, estrat d'argiles i sorres de color marró fosc i, per sota, la UE 50257, estrat de color gris d'argiles amb carbons i cendres, ambdós amb ceràmica dels segles XV/XVI.

Aquesta finca tenia com a límit est el mur documentat per J. Piera UE 20803.

La **tretzena finca** (parcel·la núm. 36), té com a límit nord el mur UE 50215 i sud el mur medieval UE 50259, fent una amplada de 6 m., que es veurà reduïda en època moderna a 5'25 m. en eixamplar-se la casa veïna. El mur UE 50259 era obrat amb grans blocs lligats amb morter de calç de color taronja. S'orientava en sentit NE-SO i fa 0'60 m. d'ample per 4'78 m. de llarg. Va ser arrasat parcialment en bastir el mur modern UE 50233 i la claveguera UE 50235. Aquesta casa limitava a l'oest al mur documentat per J. Piera UE 20520.

La **catorzena casa** (finca núm. 38), estava limitada en època medieval entre els murs UE 50259 i 50253, fent una amplada de 4'5 m. (que s'ampliaran a 5'25 en època moderna) i tancant a l'oest al mur documentat per J. Piera UE 20520.

Dins aquest àmbit es va documentar el nivell UE 50269, paviment de terra piconada, que podria correspondre al sòl de l'estructura d'hàbitat. Estava

realitzat amb argiles i sorres i presentava un nivell de preparació amb graves i cendres (UE 50271). Amidava 1'08 m. d'ample per 1'82 m. de llarg.

Encaixat en aquest paviment trobarem l'estructura UE 50268, la qual podria tractar-se d'un forat per aguantar un pilar o pal. Estava constituït per 6 pedres; cinc que delimitaven l'espai i una de base. Amidava 0'40 m. d'ample i de llarg.

La **quinzena casa** (finca núm. 40) aniria del mur UE 50253, al nord, al mur UE 50312, al sud, ocupant un espai de 6 m. d'amplada. Aquesta casa tancaria pel cantó oest al mur documentat per J. Piera, UE 20781.

El mur UE 50312 el qual discorria en sentit NE-SO era obrat amb pedres i maons lligats amb morter de calç de color taronja i comptava amb una amplada de 0'40 m. i una llargada conservada de 0'56 m. Aquest mur es correspon al mur UE 20779 documentat per J. Piera.

Dins aquesta casa trobem la fossa sèptica UE 50303, construïda amb blocs de pedra lligats amb morter de calç de color taronja. El terra estava retallant el terreny natural i amidava uns dos metres d'ample i de llarg per 0'70 m de potència. Aquest pou mort serà amortitzat en època moderna, en fer la reforma que unirà les dues finques medievals en una d'única, la núm. 40, bastint una gran fossa sèptica, la UE 50279.

La **setzena parcel·la** (finca núm. 40) quedava delimitada pels murs UE 50312 al nord i 50291 al sud, fent 4'7 m. d'ample. El mur UE 50291 era orientat en sentit NE-SO i obrat amb grans blocs lligats amb morter de calç de color taronja. Les restes del mur mesuren 0'60 m. d'ample per 5'78 m. de llarg.

De manera perpendicular a aquests dos murs es va trobar un altre, la UE 50289, obrat amb grans blocs lligats amb morter de calç de color taronja. S'orientava en sentit NO-SE i feia 0'54 m. d'ample per 4'18 m. de llarg. Aquest mur era paral·lel al tancament oest de la casa, mur UE 20460, documentat per J. Piera. Aquesta casa també comptava amb una fossa sèptica d'època medieval, UE 20541, amortitzada, de ben segur, en fer la reforma de la casa en època moderna i construir el pou mort UE 50297.

6.5.4 Quart Tram.

El quart tram del carrer Robador fou intervingut entre el 16 de gener i el 13 de febrer de 2007. Aquest tram s'obrí en dues rases: la primera, seguint el carrer Robador des de la cantonada amb St. Josep Oriol en direcció St. Pau, feia 32'90 m. de llarg per 7'20 m. d'ample. La segona, s'obria a partir del límit oest de la primera, pel carrer St. Josep Oriol en direcció Rambla del Raval. Aquesta feia 11'4 m. de llarg per 2'6 m. d'ample.

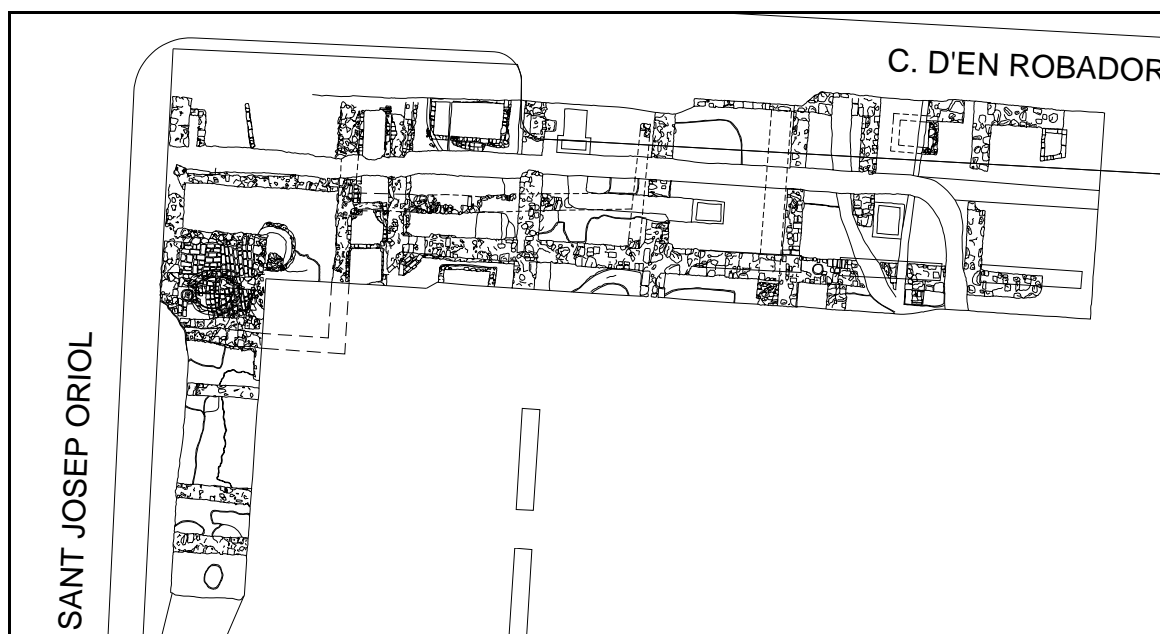

Estructures aparegudes al quart tram del carrer Robador.

Estructures d'època moderna (segles XVI-XVIII).

La primera estructura en ser registrada fou el mur de façana sud del carrer St. Josep Oriol, UE 50323. Es tractava d'un mur obrat amb pedres i maons lligats amb morter de calç de color beige de 0'65 m. d'ample per 7'20 m. de llarg. De manera perpendicular a aquest trobàrem una sèrie de murs, sempre a nivell de fonamentació i obrats amb pedres i maons lligats amb morter de calç de color blanc, que articulaven les parcel·les i les estances interiors d'aquestes: el mur UE 50330, UE 50345 i 50347, el qual feia de límit entre la parcel·la núm. 1 i la núm. 3 del carrer St. Josep Oriol.

Recolzant-se al mur de façana es va registrar un gran fossa sèptica, la UE



50334. Es tractava d'un pou mort de planta rectangular de 3'50 per 3'70 m. obrat amb pedres escairades lligades amb morter de calç de color taronja-beige. Comptava amb un mur interior amb una obertura que servia per decantar els sòlids, deixant-los a una banda, deixant

desguassar els líquids que anaven a parar a l'altre meitat per escolar-se per un gibrell foradat encastat al paviment de rajols.

En direcció sud i paral·lelament al mur UE 50323 es va documentar el mur UE 50363. Aquest mur, vigent en època moderna, feia de tancament nord del gran edifici documentat a continuació: la presó de dones anomenada "La Galera". Gràcies als "Quarterons" de Garriga i Roca coneixem la planta d'aquest edifici, la qual coincideix exactament amb les estructures documentades durant el procés d'excavació.

El mur UE 50363, comptava amb una reforma d'època moderna al seu extrem est, el mur UE 50409, el qual era obrat amb pedres i maons lligats amb morter de calç de color beige, feia una amplada de 0'80 m. i una llargada d'1'50 m.

Recolzant-se en aquests dos murs trobàvem el pou mort UE 50365 i el col·lector en el qual desguassava, UE 50371, ambdós obrats amb maons lligats amb morter de calç de color blanc. Aquestes dues estructures encaixen amb la "comuna" i la "letrina" de la planta de Garriga i Roca.

A partir d'aquí trobem un grup de riostres de la presó: el mur UE 50384, en direcció nord-sud, i el mur de façana UE 50414, els quals s'anaven creuant amb una sèrie de murs perpendiculars, UE 50373, UE 50382, UE 50405, UE 50407, UE 50416 i UE 50418. Tots aquests murs estaven obrats amb pedres i maons lligats amb morter de calç de color beige amb tècnica d'encofrat perdut. Tota aquesta ala de l'edifici es correspon al "taller" segons la planta de Garriga i Roca.

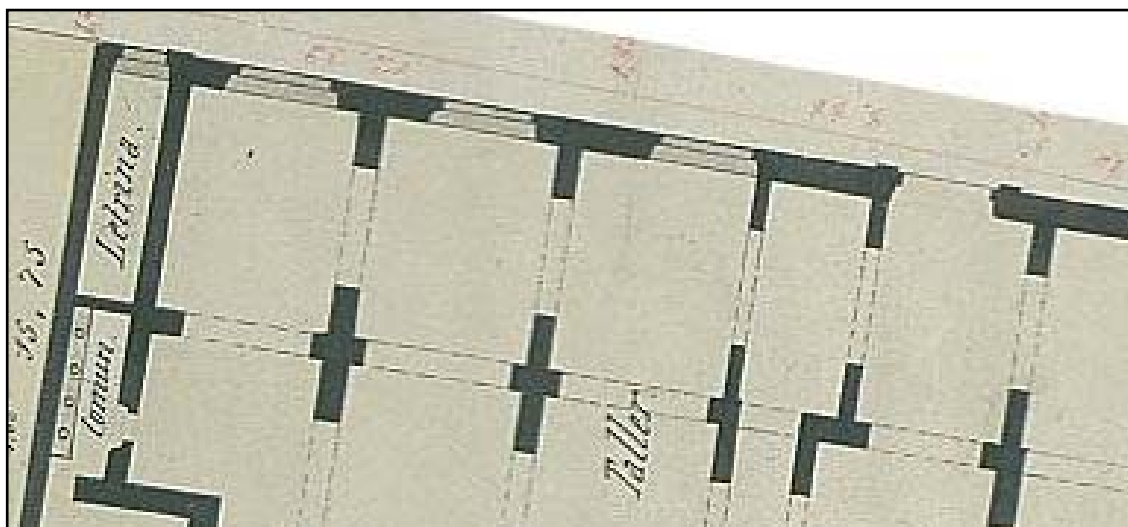

Planta de Garriga i Roca de la zona intervinguda. Font: Quarterons de Garriga i Roca, pàg. 95.
Arxiu Històric de Barcelona.

Possiblement d'època moderna, però anterior al bastiment de la presó tenim algunes estructures. Es tracta dels pous morts UE 50389, 50386, 50423 i 50411. La troballa d'aquestes estructures suposaria l'existència d'una trama urbana prèvia a la presó, probablement d'origen medieval, que continuaria la dinàmica del carrer Robador.

L'estructura UE 50389 situada entre els murs UE 50373 i 50382, a l'est del UE 50384, es tractava d'un pou mort de planta rectangular d'1'50 m. per 2'80 m. obrat amb maons lligats amb morter de calç de color beige i reblert pels estrats 50390, 50391 i 50394, els quals oferien materials dels segles XVII i XVIII.

La fossa sèptica UE 50386 també la trobem entre els murs UE 50373 i 50382, però a l'oest del mur UE 50384. Presentava planta rectangular de 0'66 m. vistos per 2'08 m. Era construït amb maons lligats amb morter de calç de color beige i reblert per l'estrat UE 50387.

El tercer pou mort, UE 50423, del qual només hem trobat el tancament sud i part de l'oest, era obrat amb pedres i maons lligats amb morter de calç. Era tallat pel mur de façana de la presó UE 50414 i reblert per l'estrat UE 50424 amb materials del s. XVII.

Per últim la fossa sèptica UE 50411, a l'extrem sud de l'excavació, la qual presentava planta rectangular de 0'90 m. per 1'10 m., era obrada amb maons i

morter de color beige i era reblerta per la UE 50412, amb materials de finals del s. XVI- principis del s. XVII.

Estructures d'època medieval (segles XIV-XV).

D'època medieval es va documentar alguns murs que reflecteixen l'existència d'habitatges amb anterioritat a l'edificació de la presó "La Galera". Suposem que aquests habitatges continuarien el disseny documentat a la meitat nord del carrer Robador.

En primer lloc es va documentar el mur UE 50332, obrat amb pedres escairades lligades amb morter de calç de color verdós fruit de les filtracions de la fossa sèptica UE 50334. Comptava amb la característica fonamentació de pedres disposades de manera obliqua. Aquest mur probablement s'articulava de manera perpendicular a la UE 50363, construït amb la mateixa tècnica que l'anterior, tancant un possible habitatge medieval.

Dins aquest àmbit i per sota del paviment de la fossa sèptica d'època moderna es va registrar l'estructura UE 50370. Es tractava d'una estructura de planta ovalada, basada en una corona d'obra construïda amb pedres i morter que feia d'encaix a quatre llosses de sorrenca. Malgrat en un primer moment es va pensar que es tractava d'un pou de captació freàtica cegat, en aixecar les llosses comprovarem que hi havia el substrat geològic. Així suposem que es tracta d'una estructura que fa de basament d'un element molt pesant; un molí o una premsa.



Al sud d'aquesta estructura trobàrem les restes del mur UE 50375, paral·lel al mur UE 50363. Es tracta d'un mur obrat amb pedres lligades amb morter de calç de color taronja del qual només restaven 0'64 m. de llarg.



Per sota d'aquest mur es va exhumar l'estructura UE 50377. Es tractava d'una cubeta tallada al natural de 0'70 m. de fondària, planta circular i secció cúbica que presentava les parets rubefactades i arrebossades amb una capa de

calç. El seu rebliment, UE 50378, era un estrat d'argiles i cendres amb un munt de teules recremades. Creiem que es tracta d'una estructura de combustió sense poder determinar la possible relació físico-cronològica que tindria amb l'estructura UE 50370.

A l'oest del mur UE 50332, es va documentar una sèrie de retalls. En primer lloc la negativa UE 50343, la qual teníem conservada en una amplada de 1'20 m. per 4'10 m. de llarg. Aquest retall estava farcit per l'estrat de runa UE 50328, el nivell d'argiles UE 50342 i pavimentada amb el nivell de morter de calç UE 50352.

Retallant aquesta negativa trobem una altra, la UE 50360. Presentava planta rectangular, farcida per un nivell d'argiles marrons, UE 50336 amb ceràmiques del s. XIV, i un de cendres, fauna i calç, UE 50351. Suposem que la calç associada a les restes orgàniques de fauna té la funció d'accelerar la descomposició d'aquestes. Una funció d'asèpsia.

A l'oest d'aquest teníem una sèrie de cubetes de molt poca potència i funció indeterminada: les UE 50355, 50357 i 50353.

Al sud del mur UE 50363 i amb una orientació perpendicular a aquest exhumàrem el mur UE 50393 el qual, malgrat restava en un estat molt precari, el teníem conservat en una llargada de 5'40 m. La seva fonamentació, l'únic conservat, es basava en una alineació de pedres disposades en obliquo. Es possible que es recolzés al mur UE 50409 pel nord i a la hipotètica prolongació del mur UE 50426 pel sud.

Del mur UE 50426 teníem dos segments de 0'40 d'amplada. El primer, a l'oest, feia 0'90 m. de llarg i el segon 0'70 m. Era obrat amb pedres escairades lligades amb morter de calç de color taronja.

Per últim, es va registrar les restes del mur UE 50429. Obrat amb pedres lligades amb morter de calç de color taronja, se li recolzava el mur de la presó UE 50407. Comptava amb una amplada de 0'75 m. i una llargada de 0'80 m.

6.6.ET IIIa Robador.

Entre el 21 de setembre i el 31 d'octubre de 2006 es treballà en l'excavació de l'encaix concebut per encaixar una Estació Transformadora davant el carrer St. Josep Oriol, per tal de donar electricitat a la xarxa d'RSU.

Estructures d'època contemporània (finals segle XVIII-segle XX).

Després d'una primera fase de rebaixos de terra amb màquina giratòria, es documentàrem una sèrie de restes d'època contemporània: el mur UE 60004, obrat amb pedres i maons lligats amb morter de calç de color blanc. Feia 0'55 m. d'ample per 10'7 m. de llarg.

Paral·lel a aquest, es va registrar les restes del mur UE 60006, obrat amb la mateixa tècnica que l'anterior i del qual només es conservava 1 m. de llarg.



Finalment a l'extrem nord de la cala per encabir l'E.T. es va documentar el mur UE 60010, el qual feia 6'17 m. de llarg per 0'40 m. d'ample. Aquest mur funcionava amb el UE 60012, del qual vèiem un a llargada de 0'70 m. Tots dos murs funcionaven amb un paviment de rajols, UE 60015-60016, que al mig comptava amb una mena de canalització p passadís pavimentat amb rajols més petits.

Estructures d'època moderna (segles XVI-XVIII).

D'època moderna es va documentar el retall circular UE 60007, probablement un fons de sitja, de planta ovalada d'1'70 m. per 2'10 m. i fons còncav. Estava reblert per l'estrat UE 60008, compost per argiles i sorres de color marró fosc amb presència de carbons i ceràmica del s. XVII.

Estructures d'època prehistòrica.

Després d'haver rebaixat amb màquina tot el nivell 60001, estrat d'argiles de color marró fosc sense presència de materials, aparegué un nou estrat, UE 60002, d'argiles de color marró clar de matriu sorrenca. Aquest estrat semblava retallat per la UE 60026, una negativa de planta irregular que es va trobar farcida per l'estrat UE 60017, estrat argil-losorrenc de color marró fosc en

oposició a 60026. Aquest estrat presentava ceràmica de l'edat de bronze a més de restes de tovots i material lític. A continuació aparegué la UE 60018, la qual presentava una superfície força plana a la meitat nord, i còncava al sud, fent una gran cubeta. Aquesta UE, composta per argiles compacte de color marró clar amb taques verdoses i taronja era molt semblant a la UE 60002, si no la mateixa, i estava afectada per dos petits retalls de planta irregular amb tendència circular d'uns 20 cm. de potència: les UE 60019 i 60021. Mentre el farciment del primer retall, UE 60020, no oferí material, el rebliment del segon, UE 60022 presentà restes ceràmiques de l'edat de bronze.

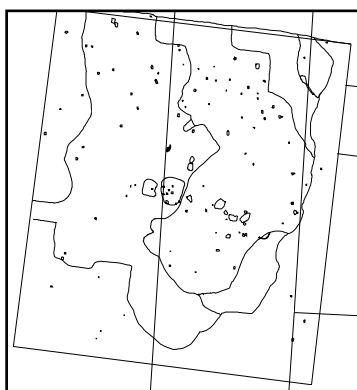

Fins aquí havíem trobat un primer moment d'ocupació, el més modern dels prehistòrics, basat en el gran retall UE 60026, el qual afectava la UE 60002-60018, farcit amb la UE 60017. Amb dos petits retalls o cubetes al seu interior, les UE 60019 i 60021.

Arribats a aquest punt, ens fou impossible diferenciar la UE 60002 de la 60018. la primera suposava la paret del retall, i la segona el fons, malgrat que en principi havíem pensat que es tractava d'un segon nivell de rebliment.

Donat que totes dues UE oferien el mateix material, i davant la impossibilitat física de diferenciar-les, les excavàrem com a un únic estrat fins a arribar a la UE 60030, estrat de sorres i llims que J. Piera documentà com el nivell a partir del qual es creen les estructures prehistòriques (UE 10106 i UE 40105).

Un cop arribats a aquest estrat UE 60030 es va documentar UE 60031: acumulació de tovots i pedres amb cendres i carbons. Aquesta estructura es posava per sobre el natural i, en part, sobre el rebliment del retall UE 60028.

L'estrat UE 60030 era tallat amb total fiabilitat dos estructures negatives, la UE 60028 i la UE 60025. L'estructura UE 60028 presentava una planta irregular amb tendència ovalada de 6'50 m. de llarg per 3'60 d'ample.

L'estructura UE 60025 és una negativa de planta circular reblerta per l'estrat UE 60026, estrat d'argiles fosques de color marró fosc.

6.7. Carrer St. Josep Oriol.

L'obertura d'una rasa d'RSU al carrer St. Josep Oriol s'efectuà en dos trams: el

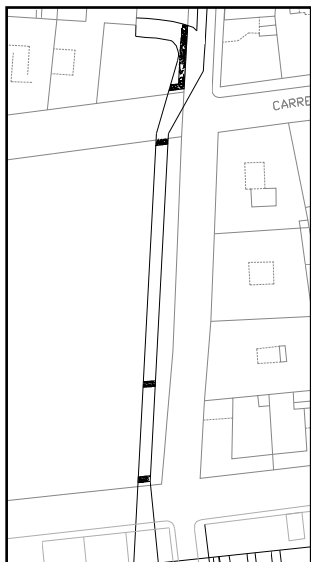

primer procedia de la Rambla del Raval per anar, en direcció est, a la central de recollida situada al nou edifici ubicat a la cantonada dels carrers St. Josep Oriol i l'antic carrer Sadurní. Aquesta rasa s'efectua entre els dies 14 de desembre del 2006 i el 16 de gener del 2007.

El segon tram procedia del punt on havíem deixat la rasa del carrer Robador/St. Josep Oriol per connectar, en direcció oest, amb la central de recollida. Paral·lelament a l'obertura d'aquesta rasa d'RSU s'obrí una altra per instal·lar el cablejat elèctric que hauria de donar tensió al sistema de recollida. Aquestes dues

rases s'obriren entre els dies 12 de febrer i 9 de març de 2007.

Estructures d'època moderna i contemporània (segles XVII-XX).

A la primera rasa documentàrem una sèrie de murs del parcel·lari d'època moderna i/o contemporània. La manca absoluta d'estratigrafia i material en aquesta rasa, ens fa impossible la datació dels murs del parcel·lari. D'altra banda la tècnica constructiva dels murs –encofrat a sac de pedres i maons amb morter de calç de color blanc- ens fa impossible discernir si es tracta de murs obrats al segle XVIII o XIX.

El primer mur documentat, UE 1451, fou el de façana de la Rambla del Raval de l'antiga casa n^o 12 del carrer St. Josep Oriol. El teníem vist en una llargada de 2'5 m. de llarg i feia 0'53 m. d'ample.

A continuació exhumàrem el mur UE 1453, el qual feia de mitgera entre les finques 12 i 10 del carrer St. Josep Oriol, i tenia les mateixes mides que l'anterior.

Fins arribar a la cantonada dels carrers St. Josep Oriol amb Sadurní no es va trobar més estructures. En aquest punt es va poder registrar el mur UE 1455, façana del carrer Sadurní de l'antiga finca n^o 6 del carrer St. Josep Oriol. El teníem vist en una llargada d'1 m. i feia 0'70 m. d'ample.

A la cantonada oposada també teníem els murs UE 1457 i 1459 fent angle i essent solidaris entre ells. El primer era la façana de la finca n^o 17 del carrer Sadurní i el segon la façana d'aquesta mateixa casa del carrer St. Josep Oriol. Els teníem vistos en una llargada d'1 m. i feien 0'70 m. d'ample.



A la segona rasa d'RSU no es va documentar cap estructura arqueològica ja que la ubicació d'aquesta coincidia amb el traçat del col·lector, el qual havia fet desaparèixer les que pogueren haver existit.

La rasa de llum portava el mateix traçat que la d'RSU fins la cantonada sudoest de l'edifici actual d'UGT, a partir d'on girava en direcció nord per tornar a girar de nou vers l'oest i anar a parar a l'Estació Transformadora. En aquesta rasa es va documentar la fossa sèptica UE 1461. Era obrada amb maons lligats amb morter de calç de color blanc i feia 1'90m. per 3'60 m. Aquest pou mort es recolzava al mur UE 1463, el qual separava aquesta fossa sèptica d'una altra més antiga, a l'altra banda del mur.

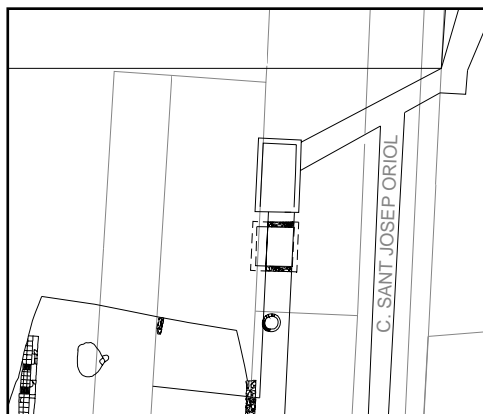

Aquest nou pou mort, UE 1465, semblava més antic per la seva tècnica constructiva: el morter era menys consistent que l'anterior i d'un color més groguenc. La llargada d'aquest dipòsit era de 3 m. i l'amplada vista per la rasa era d'1 m. El pou mort es recolzava a l'oest en un nou mur, la UE 1467, amb 0'60 m. d'amplada era obrat amb pedres i maons lligats amb morter de calç de color blanc.



A 1'80 m. d'aquest últim mur es va documentar un pou de captació freàtica de planta circular, la UE 1469. estava construït amb maons lligats amb morter de calç de color blanc. En haver conservat

la volta d'obra que el tapava estava buit en el seu interior.

7. CONCLUSIONS.

Un cop acabats tots els treballs d'excavació destaquem la documentació de quatre diferents fases d'ocupació a la zona; prehistòrica, medieval, moderna i contemporània. Així doncs, ens reiterem en les fases físico-cronològiques documentades per J. Piera complimentant ara, el registre, amb les diferents restes exhumades durant la intervenció 308/05.

Fase prehistòrica³²

Pel que fa referència a l'època **prehistòrica**, l'Illa Robadors passaria a engruixir la llista de jaciments del Bronze Inicial de Barcelona, on sembla que existeix un clar predomini del denominat Grup del Nordest en aquest període.

Aquest grup cultural té uns trets comuns a la franja litoral catalana, que tenen com a denominador comú la tipologia d'hàbitat (assentaments en coves i assentaments a l'aire lliure de dimensions considerables) i una unió material que es veuria relaxada amb la presència de ceràmica de tradició Veraza evolucionada (Neolític Antic), juntament amb una evolució ceràmica que arrencaria dels patrons del període anterior (Calcolític, ceràmica Campaniforme) que denominaríem ceràmica epicampaniforme, caracteritzada per decoracions incises, ceràmiques carenades amb perfils amb "S" , amb decoracions de guirnaldes i cercles incisos.

Les datacions absolutes d'aquest període a Catalunya, són poques però prou significatives, citarem 4:

Serra de Clarena (Baiges, Barcelona). 1750 a.C. cal. 2100 BP.

Cova del Frare 1850 a.C. cal. 2250 BP.

Bauma del Serrat del Pont,(La Garrotxa). Cal 2285 BP.

Minferri (Juneda). 2050- 1650 cal. ANE.

L'hàbitat en aquest període bàsicament el tenim documentat en dos grups diferenciats: hàbitat en cova, és del que tenim més referències. I l'hàbitat a l'aire lliure que ve representat per una sèrie de jaciments, com la Bòbila Madurell, les sitges de la U.A.B., Sant Pau del Camp (Barcelona), Can

³² L'estudi , inventari i dibuix del material ceràmic prehistòric ha estat efectuat per l'arqueòleg Damià Griñó (Àtics, s.l).

Soldevilla. Aquests assentaments els podem considerar com assentaments estables, no esporàdics. I amb casos concrets amb una dispersió d'estructures àmplia de 6 hectàrees (Jaciment de l' Institut de Manlleu).

Les estructures aparegudes caldria relacionar-les amb les documentades per J. Piera al sudest del jaciment: un seguit de cubetes i estructures de combustió a les quals es relacionen acumulacions de tovots i abocaments de carbons i cendres que podrien estar relacionats amb la neteja d'aquestes estructures.

Per finalitzar, hem d'assenyalar que el jaciment prehistòric de Robadors contribueix a definir una mica més l'ocupació humana durant el Bronze Inicial al Pla de Barcelona, on les diverses troballes localitzades fins aquest moment, i en concret les identificades com Grup del Nordest (zona del Raval i Sant Pau del Camp i la zona de la Ribera amb Santa Caterina³³ i Pou de la Figuera³⁴) apunten cap a una àmplia ocupació, almenys espacial, de zones amb característiques diverses però sempre properes a la línia de costa.

Esperem que les futures intervencions ens permetin definir molt més les característiques d'aquesta població a Barcelona.

³³ Es van localitzar diverses sitges amb restes ceràmiques d'aquest període Huertas; Aguelo; Puig (2005) p.13-43

³⁴ Es van documentar diverses estructures retallades al subsòl les quals s'han identificats com estructures d'hàbitat i algun cas com enterrament Suau; Matas (2005)

Fase medieval

Quan parlem de la **fase medieval**, ens referim concretament al període baix medieval, ja que les estructures més antigues que s'han documentat són del segle XIII-XIV i estarien en relació amb els edificis que configurarien la trama baix medieval de la ciutat.

A l'alta edat mitjana la població queda circumscrita a la banda est, és a dir dins de l'antiga ciutat romana i als seus voltants. La zona on es formarà el barri del Raval era una zona d'erms i conreus, l'única construcció que hi havia en aquesta àrea era l'església de Sant Pau de Camp. No serà fins el segle XIII quan es comenci a construir i a urbanitzar aquesta part de la ciutat, moment, en que el creixement urbà fora muralles crearà espais nous on assentar-se. Aquest tindrà la seva culminació amb el tancament del Raval amb la muralla dels segles XIV i XV.

L'àrea determinada pel recinte fortificat tindrà una densitat de població molt baixa ja que es deixarà com espai agrícola, tret de les construccions obrades al llarg de les vies de comunicació. Aquest seria el cas del carrer d'en Robador, perpendicular a una de les vies més importants d'entrada a l'antiga muralla de la Rambla i que connectava amb l'església de Sant Pau del Camp. La documentació ens assenyala aquest carrer ja en els segles XIII-XIV i seran d'aquesta època les estructures que hem identificat com els murs de les cases amb accés des del carrer d'en Robador.

Els murs que es van registrar els varem identificar com les parets mestres de les cases medievals, eren habitatges amb una tipologia típica, bastides amb una o dues crugies i pati a la part posterior. Les restes conservades no ens donen indicis per poder dir si posseïen varies plantes. Normalment aquest tipus de construcció tenien fins a tres pisos. La morfologia de les cases era rectangular amb un pati a la part posterior. Aquí és on hem documentat els pous de captació d'aigua i algunes de les fosses sèptiques, ja que el pati es destinarà per les petites tasques d'autoconsum, hort o petits corrals.

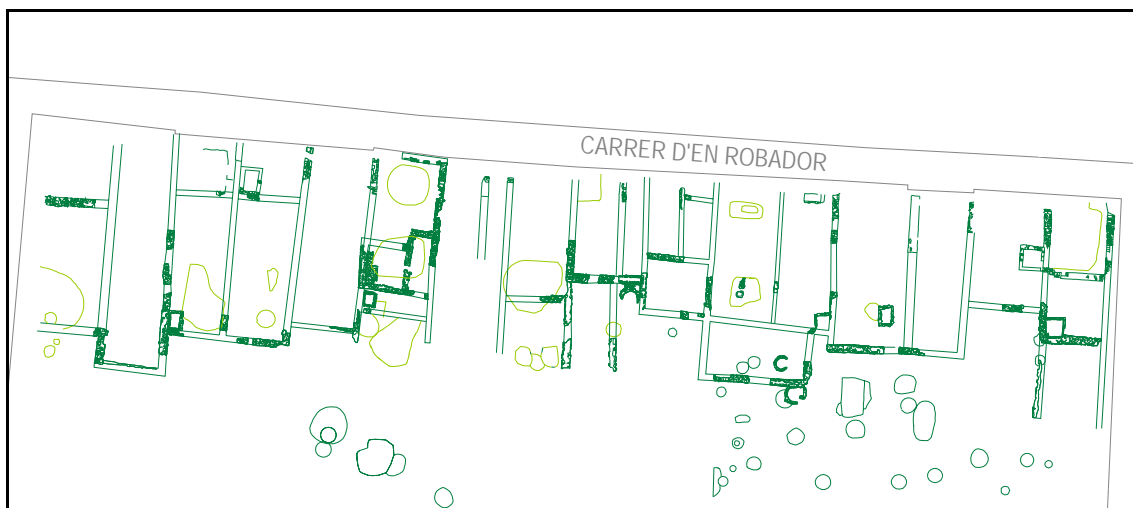

Trama de 16 cases d'època medieval documentada al carrer Robador entre Sant Rafael i Sant Josep Oriol.

E. Riu-Barrera dóna una descripció immillorable d'aquest tipus d'edificacions urbanes:” *Es tractava d'immobles d'una sola crugia que podien créixer per agregacions en paral·lel, de disposició perpendicular al carrer i que s'alçaven entre mitgeres cegues, amb una eixida i corral darrere(...). aquesta tipologia pot ser perfectament reconeguda en infinitat de poblacions amb formes constructives ben diverses i, gairebé sempre molt posteriors a l'època de la seva implantació als segles XIII-XIV. (...) En realitat, aquest immoble, que sovint conjuminava l'habitatge amb el taller i que a voltes s'ha anomenat casa artesana o gòtica, fou, almenys des dels segles XII i XIII, l'habitatge urbà per excel·lència als països del sud-oest de l'Europa feudal, on ha tingut una llarga permanència històrica. Els exemples catalans són in comptables, coneguts tant per documents de l'època com pels vestigis que se'n conserven*”. A continuació ens presenta un exemple il·lustratiu:” *N'hi ha un important conjunt al carrer del Canonges de la Seu d'Urgell, format per edificacions d'una sola crugia entre mitgeres d'uns 3 a 5 m. d'amplada per 10 a 15 de profunditat, de planta baixa, pisos i golfes obertes, sota una teulada que vessa al carrer. La comunicació entre plantes sempre es fa per escales interiors adossades a les mitgeres i la il·luminació natural arriba pel frontis del davant. De vegades la planta baixa constitueix una porxada arcada o llindada, sostinguda per columnes o pilars,*

*que protegeix l'espai públic de circulació, mentre la façana domèstica s'enretira per deixar-li pas*³⁵.

Segons García Espuche i Guàrdia Bassols³⁶ a la zona del Raval, de baixa pressió demogràfica, la proporció de cases més baixes – un o dos pisos- assoleix les dues tercers parts i és per tant molt superior a la mitjana del conjunt urbà. Aquest tipus de cases: “(...) s'estén fonamentalment per la perifèria de la ciutat, amb parcel·les petites que fan màxima, però, l'amplada possible per una sola crugia i tenen una fondària normalment superior als 15 m., en relació a la menor densitat del viari i la major dimensió de les illes. Predomina(...) el traçat regular de les parcel·les, en sèries clares al llarg de carrers o en grans conjunts formats per diverses illes”.

D'altra banda : “La zona on s'imposen les cases amb major nombre de sostres és molt reduïda i coincideix pràcticament amb la que defineixen les parcel·les més petites de la ciutat. (...) Aquí les parcel·les petites arriben a les seves mínimes dimensions: predominen els amples menors de 4'5 m. i les profunditats inferiors als 15”.

De l'anàlisi de les mides de les 16 cases documentades al carrer Robador se'n desprèn una fórmula mixta en quant a la dimensió de les cases. Hem de tenir en compte que només s'ha documentat el mur de façana de la sisena casa i que, pel fet de coincidir amb la façana contemporània, s'ha substituït sempre la hipotètica façana medieval pel mur contemporani. De la mateixa manera no sempre s'ha trobat els tancaments posteriors de les finques o, com el cas de la casa n^o1 (cantonada St. Rafael-Robador), el tancament lateral nord.

Les dimensions de les cases en sentit nord (St. Rafael)-sud (St. Josep Oriol) son les següents³⁷: **n^o 1**, 17'7 m. de llarg; **n^o 2**, 20'58 m. de llarg per 5'33 m. d'ample; **n^o 3**, 16'90 m. de llarg per 5'12 m. d'ample; **n^o 4**; 16'90 m. de llarg per 5'30 m. d'ample; **n^o 5**, 15'30 m. de llarg per 5'70 m. d'ample; **n^o 6**, 13'40 m. de

³⁵ Riu-Barrera, E.(2003) “Urbanisme i arquitectura ciutadana. Tipus i evolució de les cases urbanes”. Pladevall, A.(Dir.), *L'art gòtic a Catalunya, Vol. III; Dels palaus a les masies* . Enciclopedia Catalana. Barcelona.

³⁶ Garcia A.; Guàrdia M. (1986): *Espai i societat a la Barcelona pre-industrial*. Barcelona.

³⁷ Les mides sempre s'han agafat des del punt mig de l'amplada dels murs paral·lels que delimitaven les finques.

llarg per 5'70 m. d'ample; **nº 7**, 5'70 m. d'ample; **nº 8**, 11'40 m. de llarg per 5'40 m. d'ample; **nº 9**, 9'25 m. de llarg per 6 m. d'ample; **nº 10**, 12 m. de llarg per 5'70 m. d'ample; **nº 11**, 17'20 m. de llarg per 5'55 m. d'ample; **nº 12**, 17'20 m. de llarg per 4'70 m. d'ample; **nº 13**, 14'10 m. de llarg per 6'50 m. d'ample; **nº 14**, 13'70 m. de llarg per 4'70 m. d'ample; **nº 15**, 9'80 m. de llarg per 6'40 m. d'ample i **nº 16**, 12'20 m. de llarg per 5'30 m. d'ample. Així tenim que la mitjana de les dimensions d'una casa tipus seria de 14'50 m. de llarg per 5'40 m. d'ample.

La trama bàsica que es va dissenyar en època medieval perviurà fins als nostres dies. Veiem que les cases dels segles XVIII-XIX que varen ser enderrocades a principis del segle XXI s'encaixaven al parcel·lari d'època medieval. Desconeixem si els murs en alçat eren de l'edat mitjana, ja que quan varem començar la intervenció arqueològica l'enderroc de les cases ja feia anys que s'havia dut a terme³⁸, però el que sí que hem observat és que en el parcel·lari de l'ajuntament, les cases del carrer d'en Robador presenten la mateixa disposició que les restes medievals que hem trobat, és a dir, la morfologia a nivell de planta dels edificis era la mateixa en el segle XIV que en el segle XX amb alguna excepció. Només en contades ocasions els límits posteriors de les cases varen ser modificats i es varen eixamplar per donar cabuda a construccions d'una major entitat, com pot ser la fàbrica instal·lada als números 24 i 26 o l'edifici del número 28 del carrer d'en Robador.

No podem saber quin estament va iniciar la construcció d'aquestes cases en una zona on no hi havia tradició urbana, segurament les necessitats socioeconòmiques varen impulsar l'articulació i la prolongació de la vida urbana en aquesta part de la ciutat. Pensem que des del poder establert es pensa i es promou l'establiment de noves famílies, les quals obriran camí en la urbanització de la zona. La dinàmica constructiva sembla que s'efectuà en diferents fases; això se'n desprèn de l'observació de grups de cases idèntiques i en contacte – la nº 3 i 4– que semblen respondre a la compra de parcel·les per dividir-les i edificar. Això suposaria que no hi ha una planificació prèvia

³⁸ Els estudis dels edificis que va fer l'empresa Veclus, si que hem tingut accés no tractaven les finques del carrer d'en Robador. Només s'han pogut consultar els treballs de certes parcel·les als carrers Sadurní, Sant Josep Oriol i Sant Rafael realitzats entre els anys 2001 i 2002.

general i unitària de les cases, sinó més aviat unes directrius vagues: articulació de les façanes respectant el carrer etc...

Altre possibilitat que explicaria la morfologia idèntica de les cases 3 i 4 és que es tractessin d'edificacions de doble crugia, amb el doble d'amplada de l'estàndard, i no de cases independents. En aquest sentit el fet de trobar al quarteró de Garriga i Roca que les cases 3, 4 i 5 responen als núm. 18 i 20 del carrer Robador ens far pensar que efectivament els mòduls 3 i 4 responen a una única casa de doble crugia, la núm.18 del carrer.

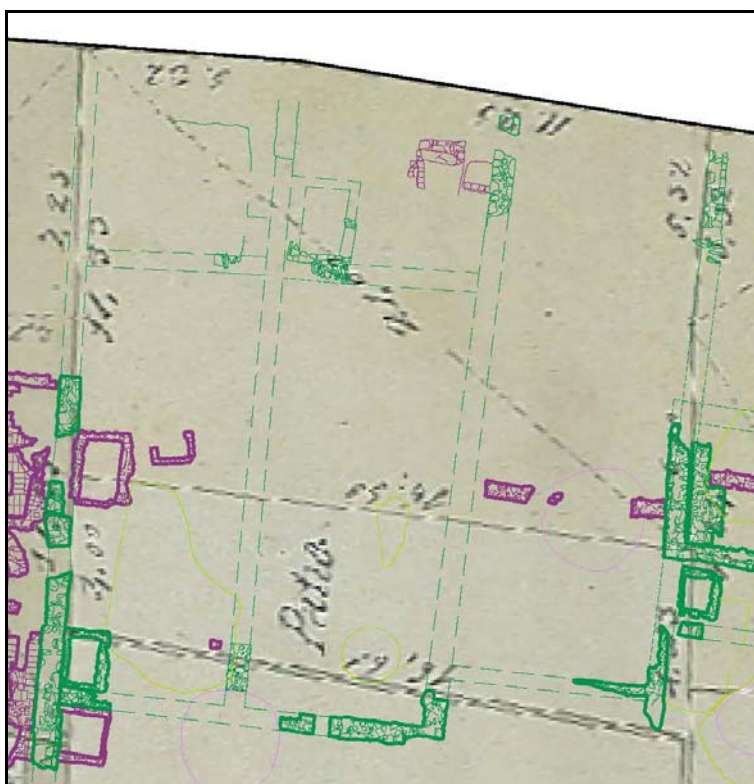

Superposició de les estructures medievals i modernes al Quarteró. Els mòduls 3 i 4 (idèntics), juntament amb el 5, formen les finques 18 i 20 del carrer Robador.

Pel que hem vist la zona del Raval no estava gaire urbanitzada i les noves construccions varen ubicar-se en el que eren, fins aleshores, camps de conreus, i no va fer falta modificar l'urbanisme ja que aquest era inexistent. Aquest fet es veu clarament en el conjunt del jaciment. El sector *Robador* representava la part urbanitzada, la trama urbana enmig de grans zones de conreu, mentre que la resta de l'excavació esdevenia la part de camp. En els sectors restants de la Illa Robador J. Piera va documentar estructures aïllades que estaven en relació directa a feines agrícoles: estructures negatives

identificades com a sitges d'emmagatzematge de cereals, punts de captació d'aigua per regar les extensions de terra destinades al conreu extensiu i una mena de retalls indeterminats als quals no els hi varem poder donar una funcionalitat específica. Se'n varen documentar de diferents tipus, ja sigui per planta, dimensions o material recuperat. El que sembla clar és que la majoria de retalls documentats a la intervenció 308/05 semblen quedar amortitzats en el moment de construir els habitatges, mentre la creació del retall podia estar relacionada amb l'extracció d'argiles— més que no pas a l'emmagatzematge— la seva amortització sembla respondre al terraplenament vinculat a les obres d'urbanització.

Els pous negres, aglutinaven totes les aigües residuals de les vivendes, per aquest motiu només apareixen documentats en el sector *Robador* a l'interior de les cases. Eren construccions fetes amb pedres i maons per evitar les filtracions i facilitar el buidatge. La manca d'un servei de clavegueram i l'ús de les aigües negres per les tasques agrícoles feien que cada vivenda tingués el seu propi sistema de recollida d'aigües residuals.

Fase moderna

Veiem que la ocupació de la zona en **època moderna** es va donar bàsicament a la zona on ja estava urbanitzada en el període anterior. Podem constatar allò que ja es va documentar a les intervencions efectuades per J. Piera; es farà molt poca obra nova i només s'ampliarà o es segmentarà la preexistent. Aquest fet, que ja el coneixíem per les fonts escrites, continuarà fins a finals del segle XVIII, quan es comenci a urbanitzar tot l'espai que estava destinat a camps de conreu.

Pel que fa a la tècnica constructiva d'aquest període direm que els murs estaven obrats amb carreuons tallats i units amb morter de calç de matriu sorrenca d'un color que va del taronja al beige, força diferent de l'obra gòtica preexistent i dels morters de color blanquinós que s'emprarà en èpoques posteriors. Tanmateix hem pogut constatar un manteniment del sistema constructiu medieval –en quant a materials, tècniques i disseny espacial (mòdul d'entre 4 i 5 m.)-, més enllà dels recursos formals que podrien ajudar-nos a distingir l'obra del s. XIV de la del XV, del XVI o del XVII.

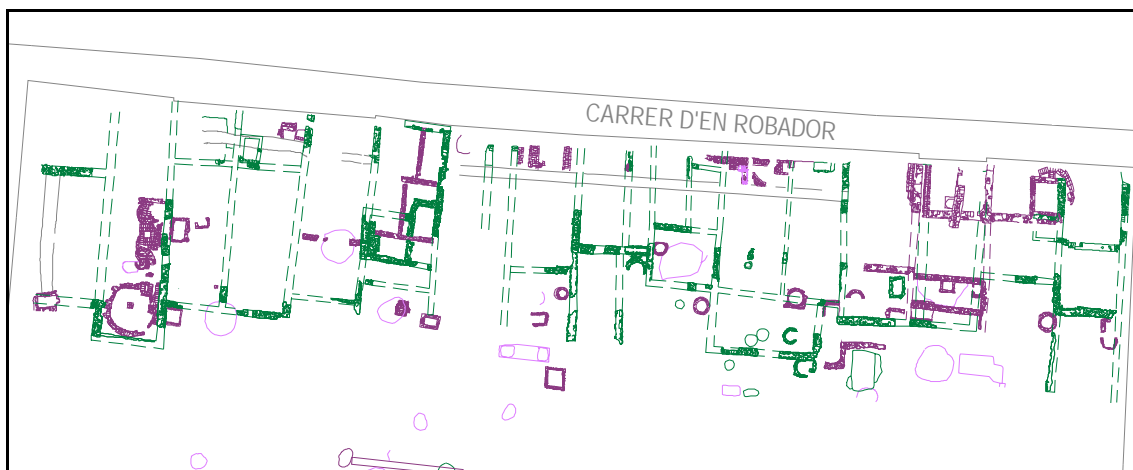

Trama de 16 cases d'època medieval amb reformes d'època moderna documentada al carrer Robador entre Sant Rafael i Sant Josep Oriol.

Les obres de reestructuració de l'espai d'hàbitat en època moderna mai modificaran de manera substancial els trets directrius de l'organització establerta en època medieval i poden suposar, des de petites reformes a l'interior d'un habitatge; habitatge 6 (núm. 22 del parcel·lari) del carrer Robador, a canvis en les dimensions d'una casa, habitatge núm.14 (núm. 38), la qual es

veurà ampliada en la seva amplada, o, inclús, la creació d'un gran casal a partir de dues cases medievals; els habitatges 15 i 16 semblaven ser independents en origen i després d'una sèrie de reformes d'època moderna queden integrades en una única casa de doble crugia, tal i com ens arribarà al quarteró, amb el núm. 40 del carrer Robador.



Superposició de les estructures medievals i modernes al Quarteró. Els mòduls 15 i 16 medievals s'aglutinen en un de sòl en època moderna (finca núm. 40), tal i com arriben al quarteró del s. XIX.

Al sector del carrer Robador, observem una gran quantitat d'estructures de sanejament, concretament clavegueres i pous morts o fosses sèptiques. Aquest fet era degut a l'absència d'infraestructures d'evacuació d'aigües residuals en aquesta part de la ciutat; i per aquest motiu es van haver de construir dipòsits per canalitzar i recollir les aigües negres de les vivendes. Aquesta pràctica es va anar repetint al llarg del temps fins que no es van construir els col·lectors de clavegueram al llarg del segle XIX.

A part de les fosses sèptiques hi havia punts de captació d'aigua freàtica. Eren pous de reduïdes dimensions, documentats per J. Piera, que estaven situats a la part posterior del que serien les vivendes, i que pensem que es tractarien

d'extraccions per a consum propi. Es deixarien els pous de grans dimensions, els quals normalment estaven bastits en època medieval, a la part exterior de les vivendes on estarien els camps de conreu. Els pous interiors van ser trobats alineats al llarg del que seria l'aqüífer, i podem deduir que eren d'ús privat entre la comunitat que habitava en els edificis. Possiblement, aquests habitatges eren ocupats per més d'una família i aquest ús plurifamiliar no implicava grans transformacions en el conjunt dels edificis, així doncs la part central de les cases continuava sent l'original, tret de les adequacions realitzades en aquesta època.

A la zona de Riera Alta i Carme les restes estructurals que ens han arribat corresponen a l'urbanització de finals d'època moderna, entre els segles XVII i XVIII: la factura dels murs sembla correspondre a aquesta època i l'estratigrafia apareguda ens ofereix materials d'aquest moment, possiblement relacionats amb el moviment de terres necessari per a les obres d'urbanització. S'ha de dir, però que s'ha trobat alguna estructura, molt malmesa, de possible atribució medieval, moment en que s'urbanitzaria per primera vegada la zona.

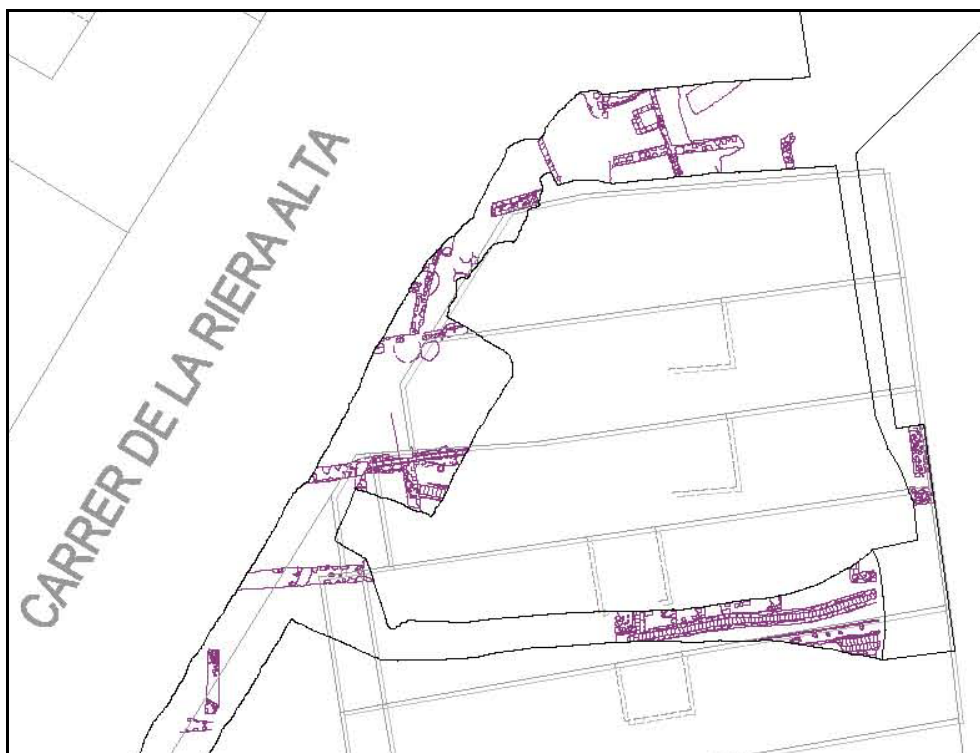

Estructures d'època moderna a la confluència entre els carrers Riera Alta i Carme.

El mòdul ja conegut es continua repetint en època moderna; veiem com l'amplada de les cases oscil·la entre els 4'30 m. i els 4'70 m., mentre la llargada màxima era de 24'40 m. Aquesta factura típica d'època "pre-contemporània" es mantindrà en aquesta confluència de carrers fins el moment en que es va urbanitzar la plaça que trobem actualment. Estudiant el Quarteró del s. XIX apreciem que la part que toca a Riera Alta corresponia als horts posteriors de les cases, desapareguts en eixamplar el carrer Riera Alta en època contemporània.

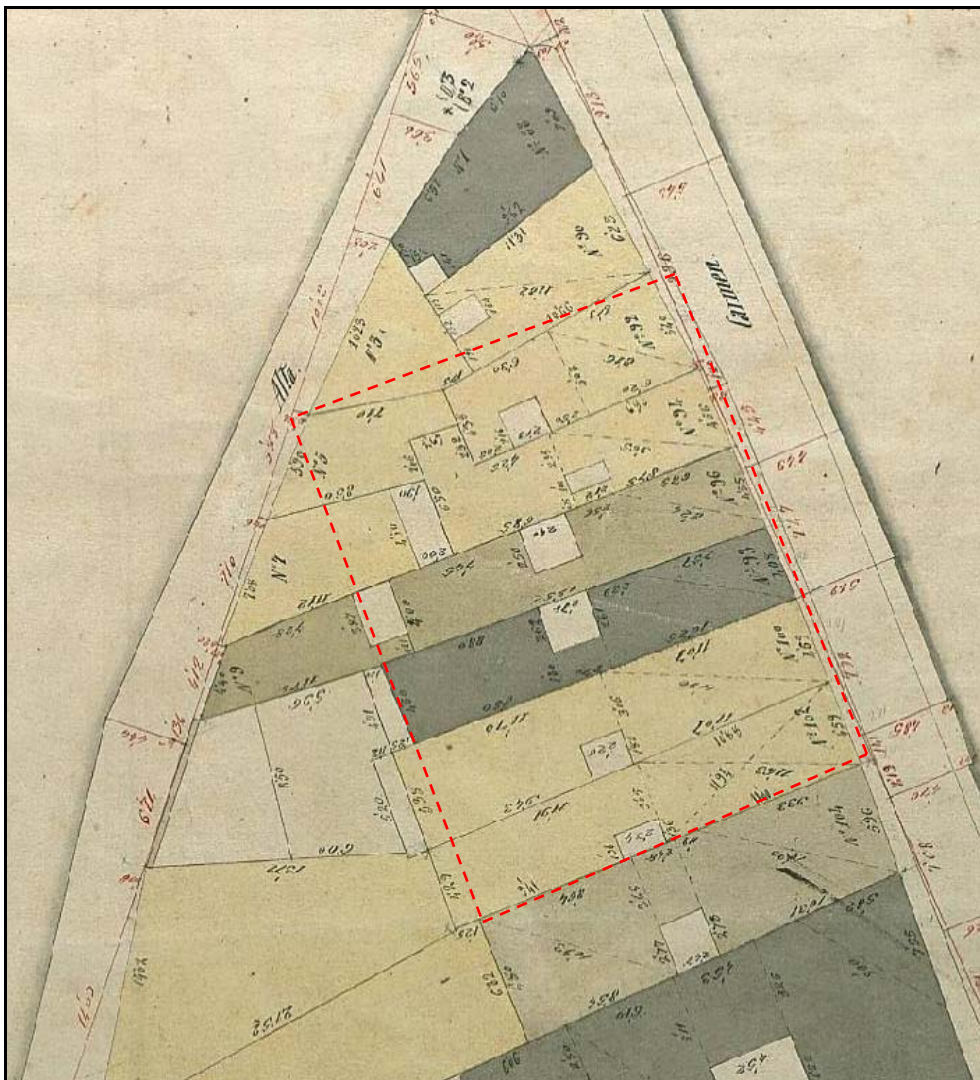

Parcel·lari existent a mitjans del s. XIX a la confluència dels carrers Riera Alta i Carme. En vermell les parcel·les identificades. Font: Quarterons de Garriga i Roca, pàg.51-2. Arxiu Històric de Barcelona.

La casa-galera.

Al carrer Robador entre St. Josep Oriol i St. Pau, documentàrem les fonamentacions muràries i part del sistema d'evacuació de residus d'una presó erigida en època moderna. Es tracta de la presó de dones "La Galera".

Aquest tipus de cases-galera són una creació de Sor Magdalena de San Jerónimo per tal de recloure les dones que havien "*cometido pequeños delitos, por ser vagabundas o mendigas o, simplemente, porque no se ajustaban al modelo y a las funciones que la mujer debía cumplir en aquella época*".³⁹.



Planta de part de la presó d'època moderna "La Galera".

El 1608 es publica l'obra de Sor Magdalena de San Jerónimo "*Razón y forma de la galera y Casa Real, que el rey, nuestro señor, manda hacer en estos reinos, para castigo de las mujeres vagantes, y ladronas, alcahuetas, hechiceras...*" que va obtenir ràpidament el favor i el recolzament del rei Felip III, el qual ordenà la immediata construcció de dues cases-galera a Madrid i Valladolid i, posteriorment, a Saragossa, Salamanca, Barcelona, València, Granada i altres ciutats importants.

Sor Magdalena estableix a la seva obra una exhaustiva reglamentació sobre l'estructura, el funcionament i l'organització d'aquestes institucions: les galeres han de ser edificis tancats a l'exterior, sense cap finestra ni "*mirador a ninguna parte*". Al seu interior són necessàries dues sales, una que serveixi com a

³⁹ Almeda, E. (2006) *Mujéres y cárceles. Pasado y presente de las cárceles femeninas en España*. Dins a *Congrés penitenciari Internacional: la funció social de la política penitenciària*. Barcelona.

dormitori comú per totes les recluses i una altre que s'utilitzi per treballar, bàsicament *“haciendo labor, porque con su labor y trabajo han de ayudar a los gastos de la galera”*.

La disciplina i la vigilància eren els principis rectors de la Casa galera i constituïen la base per vetllar pel compliment de les normes i pel bon funcionament de l'establiment. Per aconseguir-ho s'utilitzarien els mitjans que fossin necessaris. Era necessari mantenir una disciplina totalment inflexible i un acatament severíssim de les normes ja que allò que es pretenia era: *“desterrar el ocio, “fuente y origen de todo pecado”, acabar con los malos ejemplos y tener unas “mozas de servicio honestas, fieles y perseverantes (...)domesticar a la fiera (...) transformar a las “malas mujeres” en “mujeres virtuosas”, capaces de aceptar los dos únicos caminos reservados a las mujeres, según las normas de la época: ser una perfecta esposa o dedicarse a las tareas de servir”*⁴⁰.

En elles eren tancades durant els dies de Setmana Santa les prostitutes “per tal que no pertorbessin l'ambient religiós de la ciutat”. El 1803, el *Reglamento*⁴¹ fixava que: *“ninguna excusa se admitirá para la asistencia a Misa y demás actos de Religión diarios, ni para la explicación de doctrina y Pláticas en los Domingos y Fiestas principales del año, para todo lo cual se juntarán en la capilla a la que deberán ir con la mayor compostura”*. També es precisa que previament a la misa les recluses *“rezarán el Trisagio”*, y a la tarde *“bajarán a la Capilla a rezar el Rosario”*. Cap el 1840 hi havia 130 penades, d'elles 14 ho eren per Tribunals Militars.

Segons P. Madoz⁴²: *“El alimento de cada reclusa se reduce a una ración de pan (igual a la que se da a un soldado) 7 onzas (230 gr.) de vituallas, y 1 de tocino con su correspondiente verdura y especias y 1 patricón de vino. Estos alimentos se distribuyen en dos ranchos al día...”*

“La miseria más espantosa rodeaba a aquellas infelices(...)El producto de las letrinas es el único recurso con que cuenta el establecimiento”.

⁴⁰ Almeda, E. (2006) *Mujéres...*

⁴¹ “Reglamento que debe observarse en la Real Casa Galera para el Régimen de la misma”. 1803.

⁴² Madoz, P. (1846-1850). Diccionario geográfico-estadístico-histórico de España y sus posesiones de ultramar. Madrid.

Treballaven 10 hores al dia filant cànem amb la rueca, fent metxes de cotó al torn, cosint camises, teixint, deshilant cordes de cànem i cables. La Galera fou un exemple del sistema d'aglomeració combinat amb el treball, sota el sotmetiment i disciplina d'una intensa reeducació religiosa.



Planta de la presó "La Galera" segons Garriga i Roca. Font: Quarterons de Garriga i Roca, pàg. 95. Arxiu Històric de Barcelona.

Fase contemporània.

D'època contemporània – finals del s. XVIII i s. XIX- ressaltaríem la localització de murs dels diferents edificis que formarien part de les últimes construccions i reformes que corresponen a l'antic parcel·lari del barri.

Molts edificis del parcel·lari varen ser enderrocats al llarg dels últims anys; la reurbanització del barri va començar amb la construcció de la Rambla del Raval i l'obertura del carrer M^a Aurèlia Capmany, continuà amb la creació d'una plaça a la confluència dels carrers Riera Alta amb Carme, i finalitza, de moment, amb la reedificació de la Illa Robador.

Els fonaments que es van documentar d'aquestes construccions articulaven aquesta zona des de finals del segle XVIII. Eren construccions més o menys regulars de varies plantes, amb habitatges als pisos superiors i comerços o tallers a les plantes baixes.

Els murs estaven fets amb encofrat a sac, amb blocs de pedra més o menys irregulars i units per morter de calç blanc. En algun cas s'emprava el maó en la fonamentació, però normalment es reservava aquest element constructiu pels murs "aeris". Associats als murs i fonamentacions varem documentar tot un seguit d'estructures de les antigues vivendes com poden ser els paviments i els elements de recollida d'aigües, netes o residuals, com eren els pous, dipòsits, clavegueres i fosses sèptiques.

Pel que respecta a la recollida d'aigües residuals varen aparèixer gran quantitat de clavegueres que anaven connectant els baixants amb els pous morts, en un primer moment, i un cop fet el clavegueram públic, amb els col·lectors centrals.

Evidentment les restes constructives d'aquesta fase es troben a totes les rases obertes durant la intervenció: al carrer Robador com a última fase constructiva, havent documentat com aquest carrer s'edifica per primera vegada en època baixmedieval.

Al sector Riera Alta trobàvem aquesta fase modificant el parcel·lari d'època moderna i a la Rambla del Raval com a única fase constructiva, exceptuant la cantonada amb el carrer Hospital. Comprovem, així, com les antigues illes de

cases entre el carrer de la Cadena i el carrer St. Jeroni no foren edificades fins els segles XVIII-XIX, restant fins aleshores com a camps de conreu.

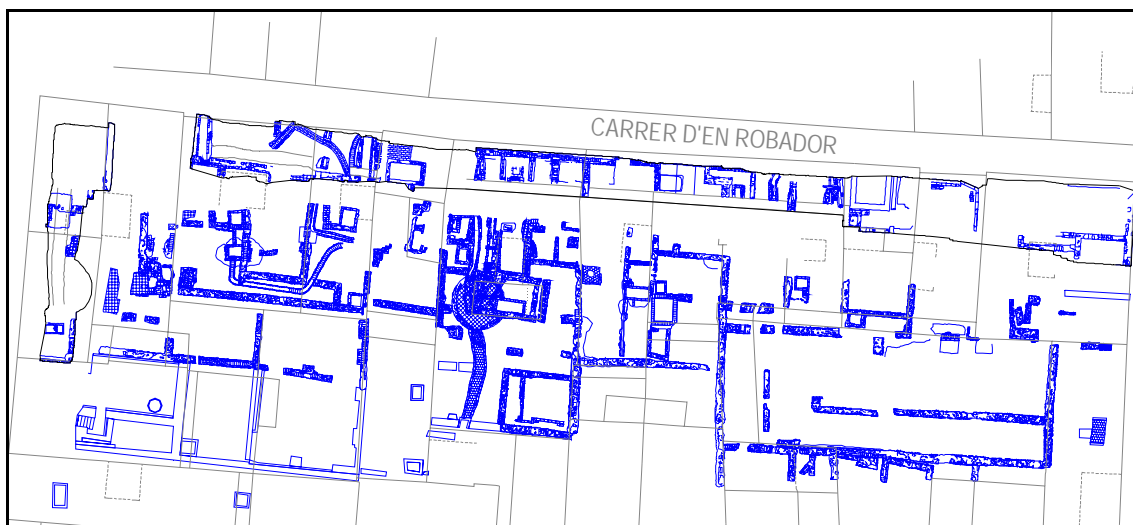

Planta de les estructures d'època contemporània documentades al carrer Robador entre Sant Rafael i Sant Josep Oriol.

Aquesta fase constructiva cal relacionar-la amb les grans transformacions urbanes i arquitectòniques que es donaren a Barcelona a partir del s. XVIII i que tingueren continuïtat durant la centúria següent. Ens ho explica I. Moretó Navarro⁴³:

“...Al segle XVIII l'activitat constructiva va anar augmentant conforme el segle avançava, les propietats canviaven de mans, les cases es tornaven a fer i s'ampliaven, s'agrupaven per a conformar edificis de tres o quatre plantes independents. Els elements resistents, com ara arcs de pedra o murs de tàpia, quedaven absorbits per la nova construcció resultant, que creixia al seu damunt. A la façana, els esgrafiats servien per uniformar el resultat de l'agregació i identificar la nova propietat (...)Acabada la ocupació napoleònica, a Barcelona es construïa d'una manera diferent. La industrialització avançava, la ciutat creixia en extensió fins al límit que les seves muralles li permetien, s'estenia pel Raval, es reinventava en els densos barris centrals i orientals i els processos constructius i de gestió de la propietat s'alteraven de forma notòria i sense volta enrere. La importància i l'abast d'aquest canvi en els hàbits

⁴³ Moretó Navarro, I. (2005) La irrupció de ciutat moderna. Dins a IX Congrés d'Història de Barcelona. Barcelona.

constructius a la Barcelona del tombant dels segles XVIII i XIX són de tal magnitud que la historiografia arquitectònica ha estat anomenant “construcció tradicional” al nou producte resultant, com si a Barcelona “sempre” s’hagués construït així, quan, de fet, la construcció medieval era ben diferent.”

“De forma succinta, la transformació va consistir en la substitució d’unes formes antigues fetes d’arcs de pedra, forjats de fusta i murs de tàpia, per una construcció nova de totxo ceràmic industrial pres amb morter de calç, amb forjats de bigues de fusta i revoltons ceràmics, i l’ús de la pedra circumscrit a elements complementaris i independents, com basaments, balcons i cornises”. Es passà: “(...) d’una construcció conformada en el lloc a una arquitectura pensada en un dibuix, d’uns materials reciclats a uns materials industrialitzats; de la reforma aixecada sobre part de l’edifici anterior a l’enderroc total i subsegüent edificació de nova planta.”

8. BIBLIOGRAFIA

Abelanet ,J. (1980), Stations du Néolithique final de tipe Veraza en Roussillon, en GUILAINE,J. *Le group de Veraza et la fin des temps Néolithiques dans le sud de France et la Catalogne*. CNRS, Paris, pp55-60.

Andres,T. EL Calcolítico y el Bronce inicial y medio en Estado actual de la Investigación arqueológica en Aragón, vol I, Zaragoza, pp: 71-96.

Anfruns, J.; Majó, T.; Oms, J.L. (1993): Les restes humanes neolítiques de la caserna de Sant Pau, Annex 2 de La intervenció arqueològica a Sant Pau del Camp: un nou jaciment prehistòric al pla de Barcelona. Dins de la *Tribuna d'Arqueologia 1991-1992*, Departament de Cultura, Generalitat de Catalunya, Barcelona.

Artigues, P.LI. (1998): Memòria de la intervenció arqueològica al solar comprés entre els carrers de Sant Pau, Reina Amàlia, Hort de la Bomba i de les Carretes al Raval (Barcelona, Barcelonès) (Text inèdit).

Artigues, P.LI. (2001): Memòria dels resultats obtinguts en l'excavació arqueològica al jaciment de Sant Pau, cantonada amb Reina Amàlia i carrer Carretes (Barcelona, Barcelonès) (Text inèdit).

Bacaria, A.; Pagès, E.; Puig, F. (1991), Excavacions arqueològiques a l'entorn del Monestir de Sant Pau del Camp. Dins a *Tribuna d'Arqueologia 1989-1990*, Departament de Cultura, Generalitat de Catalunya, Barcelona.

Banks, P. (1992): L'estructura urbana de Barcelona, 714-1300. Dins a *Història de Barcelona* vol II. Barcelona.

Barral, X. (1992): Arquitectura, Art i Cultura. Dins a *Història de Barcelona* vol II. Barcelona.

Batista ,R. i Rovira ,J. (1985).Nous Vasos amb decoració Campaniforme a Catalunya. *Empúries*, n 47.

Beltran, J.; Nicolau, A. (1999): Barcelona. Topografia de poder a l'època carolíngia. El conjunt episcopal i la residència comtal. Dins de *Catalunya a l'època carolíngia. Art i cultura abans del romànic (segles IX i X)*. Barcelona.

Bernabeu, J. (1984). *El Vaso Campaniforme en el Pais Valenciano*. SIP, n 40, València.

Blanch, R.M. (1994): La pedrera romana de Montjuïc. Dins a *III Congrés d'Història de Barcelona. 1993*. Ajuntament de Barcelona.

Caballé, F.; González, R. (1998): Recerca Històrico-Arquitectònica de l'illa d'edificis delimitada pels carrers de Sant Martí, Cadena, Sant Antoni de Pàdua i Sant Jeroni de Barcelona. Barcelona (Text inèdit).

Caballé, F.; González, R. (2001): Recerca Històrico-Arquitectònica de la finca número 18 de carrer Sadurní de Barcelona. Barcelona (Text inèdit).

Caballé, F.; González, R. (2001): Recerca Històrico-Arquitectònica de la finca número 4 i 4B de carrer Sadurní de Barcelona. Barcelona (Text inèdit).

Calpena, D. (2002): Memòria de la intervenció arqueològica preventiva als carrers de Sant Pau, Reina Amàlia, Hort de la Bomba i Carretes (Ciutat Vella, Barcelona) (Text inèdit).

Cantos, J. A.; Castejón, P.; Frutos, J. (2004): Memòria de les prospeccions arqueològiques als solars delimitats pels carrers St. Rafael, Robador, Sadurní i Rambla del Raval (Barcelona) (Text inèdit).

Carandini, A. (1997): *Historias en la tierra. Manual de excavación arqueológica*. Crítica. Barcelona.

Carreras, F. (1916): *Geografia general de Catalunya. La ciutat de Barcelona*. Barcelona.

Carreras, F. (1982): *Gran geografia comarcal de Catalunya vol. VIII Barcelonès i Baix Llobregat*. Barcelona.

Carretero, M. (2005): Memòria de la intervenció arqueològica al complex esportiu de Can Ricard (Text inèdit).

Claramunt, S. (1984): La formació del Raval de la Rambla. Dins a *El Pla de Barcelona i la seva història. Actes del I Congrés d'història del Pla de Barcelona*. La Magrana. Barcelona.

Cubeles, A. (2003): Les Muralles de Barcelona. Dins *L'art Gòtic a Catalunya, vol. III*, Barcelona.

Cubeles, A.; Puig, F. (2004): Les fortificacions de Barcelona. Dins *Abajo las murallas!!!*. Institut de Cultura: Museu d'Història de la Ciutat. Barcelona.

Cura, M. (1985). L'horitzó campaniforme antic als Països Catalans, *Fonaments*, nº 6.

Fàbregas, M. (2003): Memòria tècnica de l'excavació arqueològica d'urgència realitzada al carrer Carretes, cantonada amb el carrer Sant Pau (Barcelona) (Text inèdit).

Font, J. (2004): Intervenció arqueològica als carrers Espalter, 1b-11 / Sant Pau, 66 / Sant Josep Oriol, 7-11 / plaça Salvador Seguí, 1-9. (Barcelona) (Text inèdit).

Florensa, A. (1957): La ciudad en la Barcelona de la edad media dins a *Cuadernos de arqueología e historia*. Barcelona.

Florensa, F. (2001): Memòria arqueològica de la intervenció realitzada al Pla Central del Raval (Barcelona) (Text inèdit).

Granados, O.; Puig, F.; Farré, R. (1993): La intervenció arqueològica a Sant Pau del Camp: un nou jaciment prehistòric al pla de Barcelona. A *Tribuna d'Arqueologia 1991-1992*, Departament de Cultura, Generalitat de Catalunya. Barcelona.

Garcia A.; Guàrdia M. (1986): *Espai i societat a la Barcelona pre-industrial*. Barcelona.

Garcia A.; Guàrdia M. (1992): Consolidació d'una estructura urbana: 1300-1516 dins *Història de Barcelona vol.III*. Barcelona.

Garcia A.; Guàrdia M. (1992): Estructura urbana. La transformació callada: 1516-1714 dins *Història de Barcelona vol.IV*. Barcelona.

Guàrdia, J. (1998): Memòria dels sondejos arqueològics efectuats al carrer Sant Pau núm. 82 de Barcelona (Barcelonès). (Text inèdit).

Guàrdia, M. (2003): La ciutat de Barcelona dins *L'art Gòtic a Catalunya vol III* Barcelona.

Harris, E.C. (1991): *Principios de estratigrafía arqueológica*. Crítica. Barcelona.

Harrison, R. (1977): The Bell Beaker cultures of Spain and Portugal. *American School of Prehistoric Reseach Bulletin*.

Huertas, J.; Rodríguez, M. (2000): Muralla medieval de Barcelona: Darreres intervencions arqueològiques. Dins a *Primer Congrés d'arqueologia medieval i moderna a Catalunya*. Actes. Associació Catalana per a la Recerca en Arqueologia Medieval. Igualada.

Jiménez, M. (1998): Memòria de l'excavació arqueològica d'urgència efectuada al C/ Sant Pau núm. 82 de Barcelona (Barcelonès). (Text inèdit).

Madoz, P. (1846-1850). Diccionario geográfico-estadístico-histórico de España y sus posesiones de ultramar. Madrid.

Martín, A. (1980). Avance de los resultados obtenidos en las excavaciones de la cueva del Frare. *Arrahona*, n 10, Sabadell.

Martín, A. (1990): El Neolític i el Calcolític al Vallès, *Limes*, n 0, Cerdanyola.

Martín, A. (2000): Informe preliminar de seguiment i prospecció arqueològica a l'entorn del jaciment de Sant Pau del Camp (Barcelona, El Barcelonès) (Text inèdit).

Maya, J.L. (1992): Calcolítico y Edad del Bronce en Cataluña. *Aragón/Litoral Mediterraneo. Intercambio culturales durante la prehistoria*, Zaragoza.

Maya, J.L. i Díez-Coronel, L. (1986): Nuevos asentamientos del Bronce Inicial en Catalunya Oc. *Ilerda XLVII, Lérida*.

Molist, M. i Buxo, R. (1981): Noves troballes de vas campaniforme a la comarca d'Osona. *Ausa*, IX/98.

Moretó Navarro, I. (2005) La irrupció de ciutat moderna. Dins a *IX Congrés d'Història de Barcelona*. Barcelona.

Moreno Expósito, I (2006): Primer informe d'afectació de la intervenció arqueològica als carrers Salvador Seguí, Riera Alta, Riera Baixa, M^a Aurèlia Capmany, Hospital, Rambla del Raval, Sant Rafael, Robador i Plaça Salvador Seguí. CARRER M^a AURÈLIA CAPMANY. Codi MHCB:308/05. Ciutat vella. Barcelona. (Text inèdit).

Moreno Expósito, I (2006): Segon informe d'afectació de la intervenció arqueològica als carrers Salvador Seguí, Riera Alta, Riera Baixa, M^a Aurèlia Capmany, Hospital, Rambla del Raval, Sant Rafael, Robador i Plaça Salvador Seguí. CARRERS ST. RAFAEL - ROBADOR I CARRER DEL CARME- RIERA ALTA. Codi MHCB:308/05. Ciutat vella. Barcelona. (Text inèdit).

Moreno Expósito, I (2006): Tercer informe d'afectació de la intervenció arqueològica als carrers Salvador Seguí, Riera Alta, Riera Baixa, M^a Aurèlia Capmany, Hospital, Rambla del Raval, Sant Rafael, Robador i Plaça Salvador Seguí. CARRERS RIERA ALTA I RAMBLA DEL RAVAL. Codi MHCB:308/05. Ciutat vella. Barcelona. (Text inèdit).

Moreno Expósito, I (2006): Quart informe d'afectació de la intervenció arqueològica als carrers Salvador Seguí, Riera Alta, Riera Baixa, M^a Aurèlia Capmany, Hospital, Rambla del Raval, Sant Rafael, Robador i Plaça Salvador Seguí. CARRERS RIERA ALTA , RIERA BAIXA, CARME I RAMBLA DEL RAVAL. Codi MHCB:308/05. Ciutat vella. Barcelona. (Text inèdit).

Moreno Expósito, I (2006): Cinquè informe d'afectació de la intervenció arqueològica als carrers Salvador Seguí, Riera Alta, Riera Baixa, M^a Aurèlia Capmany, Hospital, Rambla del Raval, Sant Rafael, Robador i Plaça Salvador Seguí. CARRERS ROBADOR, DEL CARME I RAMBLA DEL RAVAL. Codi MHCB:308/05. Ciutat vella. Barcelona. (Text inèdit).

Moreno Expósito, I (2007): Informe final de la intervenció arqueològica als carrers Salvador Seguí, Riera Alta, Riera Baixa, M^a Aurèlia Capmany, Hospital, Rambla del Raval, Sant Rafael, Robador i Plaça Salvador Seguí. Codi MHCB:308/05. Ciutat vella. Barcelona. (Text inèdit).

Olivé, J. (1993): Les rieres del pla de Barcelona a mitjan del segle XIX. Dins el III Congrés d'Història de Barcelona. Ponències i Comunicacions: La ciutat i el seu territori, dos mil anys d'Història. Balanç historiogràfic d'una dècada. Institut municipal d'Història. Barcelona.

Palet, J.M. (1994): Estudi territorial del Pla de Barcelona: Estructuració i evolució del territori entre l'època íbero-romana i l'altmedieval segles II-I a.C.- S.X-XI d.C. En *Estudis i Memòries d'Arqueologia de Barcelona núm.1*. Centre d'Arqueologia de la Ciutat, Institut de Cultura. Barcelona.

Palet, J.M.; Riera, S. (1993): Transformacions del paisatge en l'època altmedieval (s.X-XI) al sector de Montjuïc - el port: una aproximació històrico-geogràfica. Dins el *III Congrés d'Història de Barcelona. Ponències i Comunicacions: La ciutat i el seu territori, dos mil anys d'Història. Balanç historiogràfic d'una dècada*. Institut municipal d'Història. Barcelona.

Petit, M, A. (1989): El poblament de l'Edat del Bronze al Baix Llobregat. / *Jornades arqueològiques del Baix Llobregat, Castelldefels*.

Piera, J. (2004): Primer informe preliminar de la intervenció arqueològica a l'Illa d'en Robador: C/ Robador, Sant Rafel, Sant Josep Oriol i Sadurní. Ciutat vella. Barcelona. (Text inèdit).

Piera, J. (2004): Segon informe preliminar de la intervenció arqueològica a l'Illa d'en Robador: C/ Robador, Sant Rafel, Sant Josep Oriol i Sadurní. Ciutat vella. Barcelona. (Text inèdit).

Piera, J. (2005): Tercer informe preliminar de la intervenció arqueològica a l'Illa d'en Robador: C/ Robador, Sant Rafel, Sant Josep Oriol i Sadurní. Ciutat vella. Barcelona. (Text inèdit).

Piera, J. (2007): Memòria de la Intervenció Arqueològica a l'Illa d'en Robador: C/ Robador, Sant Rafael, Sant Josep Oriol i Sadurní. Ciutat Vella, Barcelona (Codi MHCB: 125/04),(text inèdit).

Riba, O. (1993): Assaig sobre la geomorfologia medieval de la ciutat vella de Barcelona. Dins el *III Congrés d'Història de Barcelona. Ponències i*

Comunicacions: La ciutat i el seu territori, dos mil anys d'història. Balanç historiogràfic d'una dècada. Institut municipal d'Història. Barcelona.

Riu, E. (2003): Tipus i evolució de les cases urbanes. Dins *L'art Gòtic a Catalunya, vol. III*. Barcelona.

Salazar, N. (2004): Informe preliminar de l'excavació arqueològica d'urgència al carrer Reina Amàlia 16-16 bis de Barcelona.(Text Inèdit).

Solé, L. (1963): Ensayo de interpretación del cuaternario barcelonés. Dins de *Miscelánea Barcinonensis*. Ajuntament de Barcelona. Barcelona.

Ventanyol, A. (1999): Implicacions geotèniques de l'antic estany del Cagalell. El Raval. Barcelona. Butlletí geotècnic de l'ACESEG, núm.2.

Vila, P. (1977): La circulació de les aigües del Pla de Barcelona en el passat. Dins dels *Cuadernos de Arqueología e Historia de la Ciudad. Seminario de Investigación A. Duran Sanpere. I Col·loqui del Pla de Barcelona*. Fac. de Geografia i Història, U.B. Museu d'Història de la Ciutat. Barcelona.

VVAA (1958): *Geografia de Catalunya: Geografia física vol. I*. AEDOS. Barcelona.

VVAA (1982): "Excavacions Arqueològiques a Catalunya en els darrers anys", en *Excavacions Arqueològiques a Catalunya*. n,1.

VVAA (1984): *Gran Geografia Comarcal de Catalunya: El Barcelonès i el Baix Llobregat vol. VIII*. Enciclopèdia Catalana. Barcelona.

AAVV (1986): *El eneolítico en el país Valenciano*, Alicante.

VVAA (1992): *Catalunya Romànica vol. XX*. Enciclopèdia Catalana. Barcelona.

VVAA (1993): *Montjuïc: poblats, pedreres i forns*. Servei d'Arqueologia de la Ciutat. Barcelona.

VVAA (1999): *La Barcelona Gòtica*. Institut de Cultura. Museu d'Història de la Ciutat. Barcelona.

VVAA (2002): *Diccionari d'arqueologia*. Termcat. Barcelona.

DOCUMENTACIÓ FOTOGRÀFICA

DOCUMENTACIÓ FOTOGRÀFICA

C/ M^a Aurèlia Capmany



Foto 1. Situació de les estructures aparegudes al búnquer núm. 1



Foto 2. Inici de l'excavació per part dels arqueòlegs al búnquer 1.

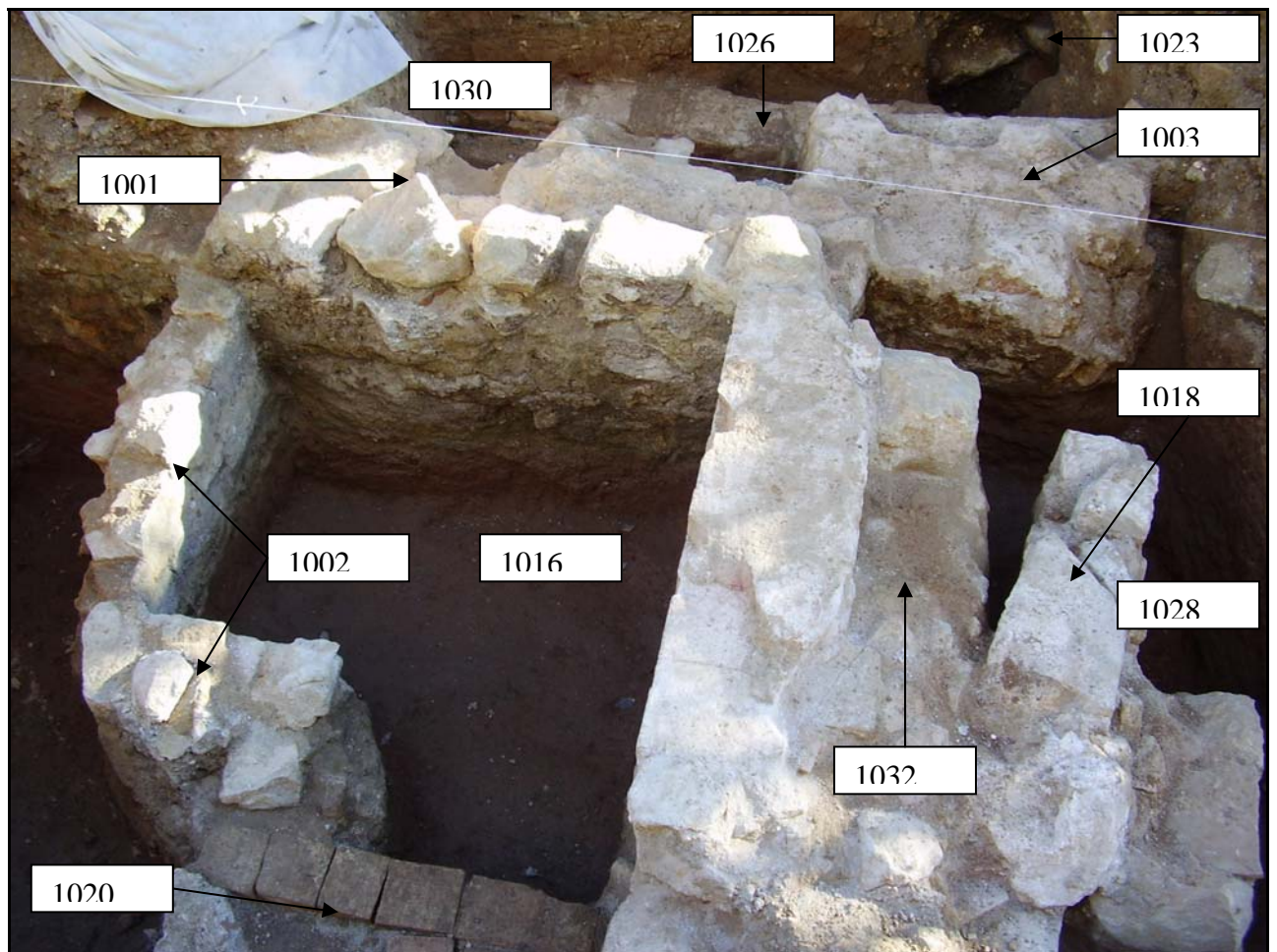

Foto 3. Pou UE 1002 amb rebliment UE 1005.



Foto 4. D'esquerra a dreta: Mur UE 1016, UE 1032, UE 1018 i basament UE 1028.



Foto 5. Basament UE 1003.



Foto 6. Mur UE 1001.



Foto 7. Claveguera UE 1026.



Foto 8. Retall UE 1028.



Foto 9. D'esquerra a dreta mur UE 1041, mur UE 1037, en perpendicular i restes del mur UE 1039 tallat pel primer.



Foto 10. Mur UE 1057.

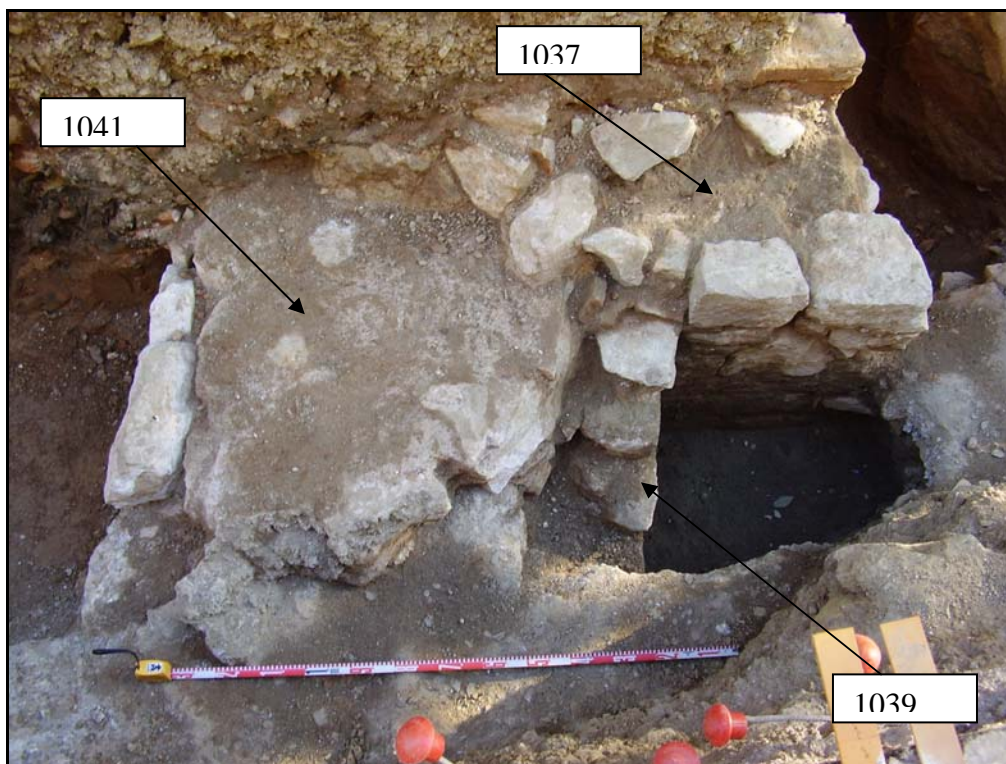

Foto 11. Pou UE 1044.



Foto 12. Retall UE 1054.



Foto 13. Restes del pou mort UE 1034.



Foto 14. Retall UE 1058.



Foto 15. Estructura UE 1061.



Foto 16. Retall UE 1082.



Foto 17. Mur UE 1065.

Sector Rambla del Raval.

Primer tram.



Foto 18. Estructures exhumades al tram de rasa de la confluència entre el Carrer Capmany/Rambla del Raval.



Foto19. Claveguera UE 1049.

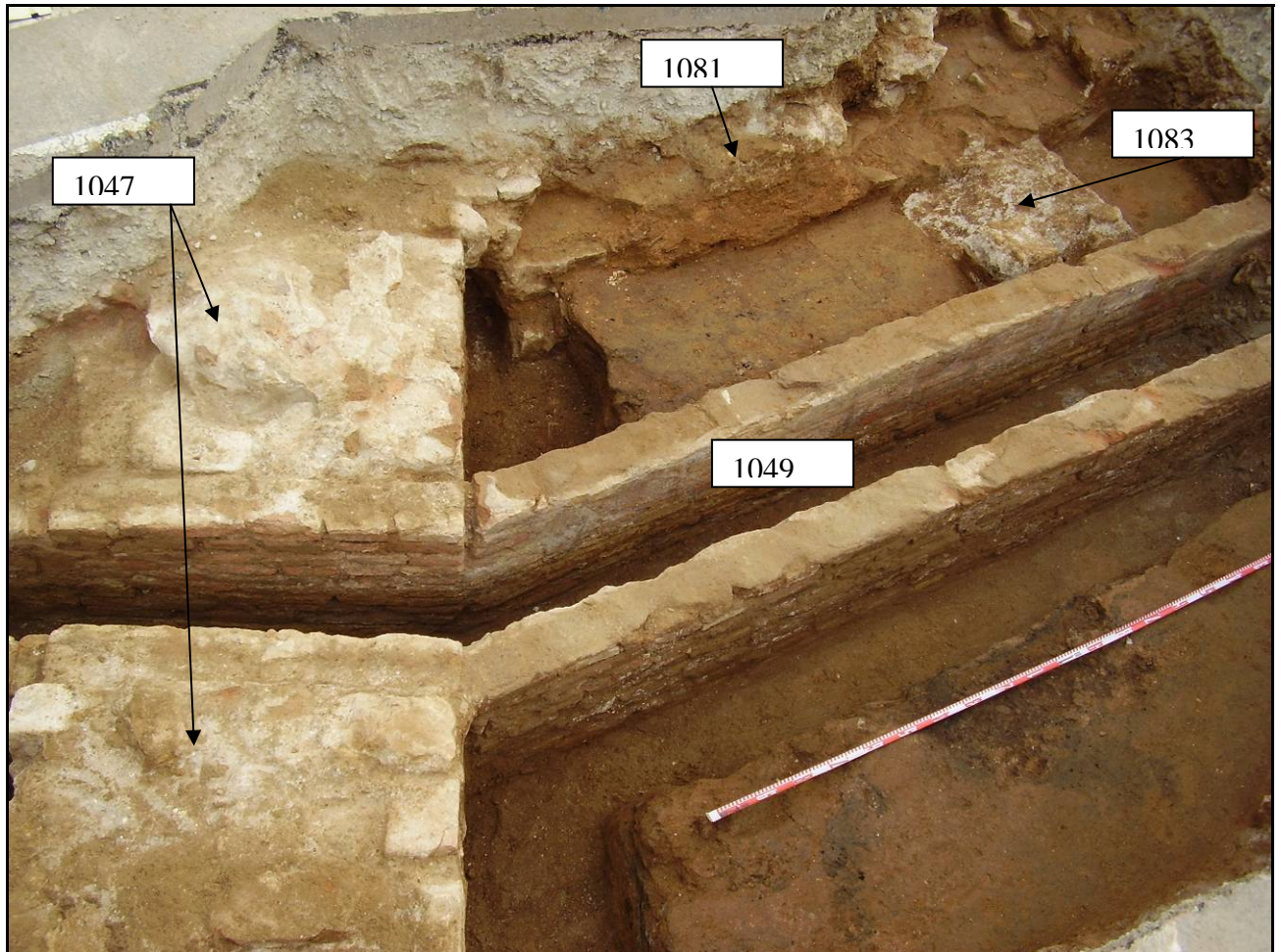

Foto 20. Mur UE 1047.



Foto 21. Mur UE 1083.



Foto 22. Mur UE 1081.

Segon tram.



Foto 23. Mur d'època contemporània UE 1140.



Foto 24. Mur d'època contemporània UE 1144.



Foto 25. Claveguera d'època contemporània UE1147.



Foto 26. Mur d'època contemporània UE 1149.



Foto 27. Mur d'època contemporània UE 1170.



Foto 28. Mur d'època contemporània UE 1172.



Foto 29. Mur d'època contemporània UE 1174.



Foto 30. Mur d'època contemporània UE 1178



Foto 31. Retall d'època medieval UE 1175

Tercer tram.



Foto 32. Habitació formada pels murs UE 1348, 1351 i paviment UE 1349.



Foto 33. Murs UE 1353, 1355 i 1373.

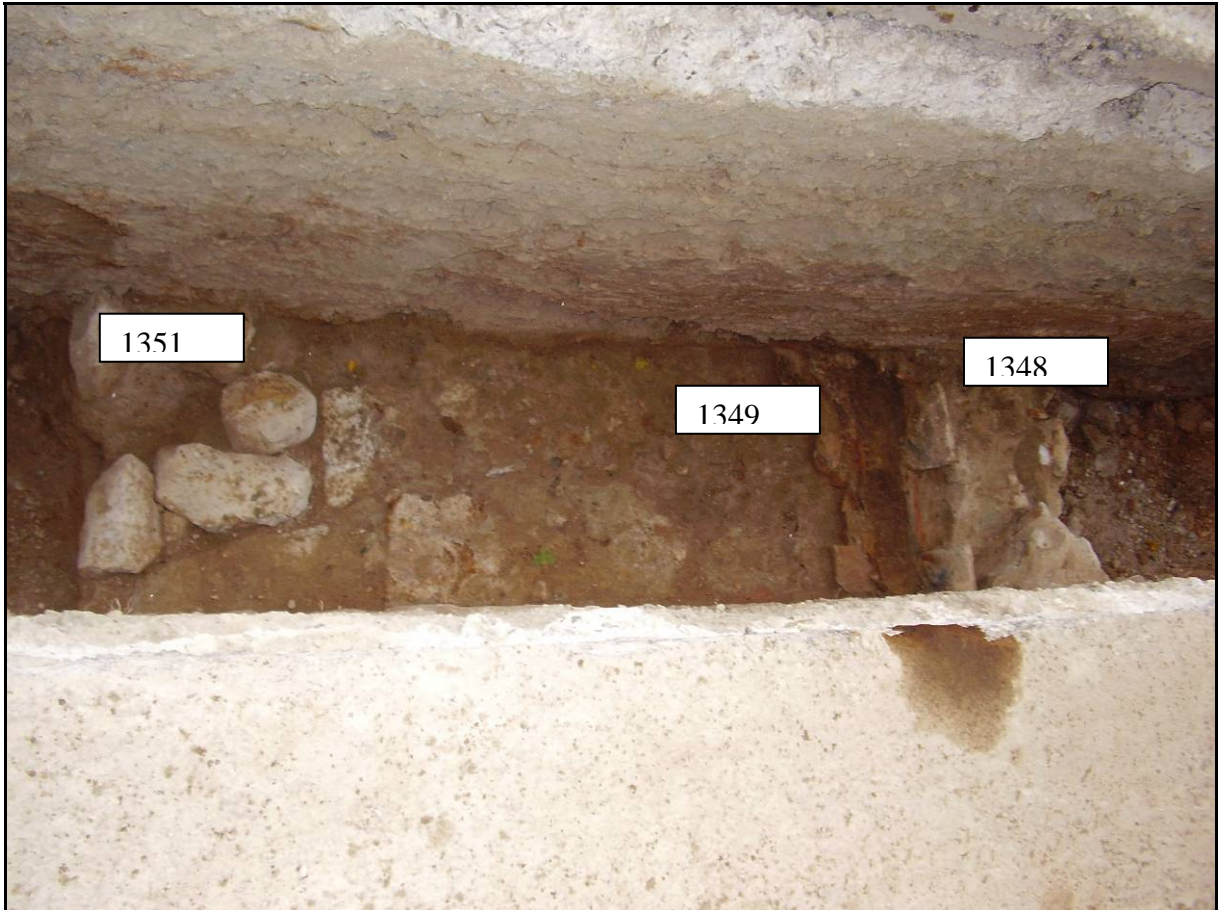

Foto 34. Murs UE 1357 i 1359.



Foto 35. Col·lector UE 1361.



Foto 36. Mur UE 1363.



Foto 37. Mur UE 1365.



Foto 38. Murs UE 1367 i 1371.



Foto 39. Claveguera UE 1369.

Quart tram.

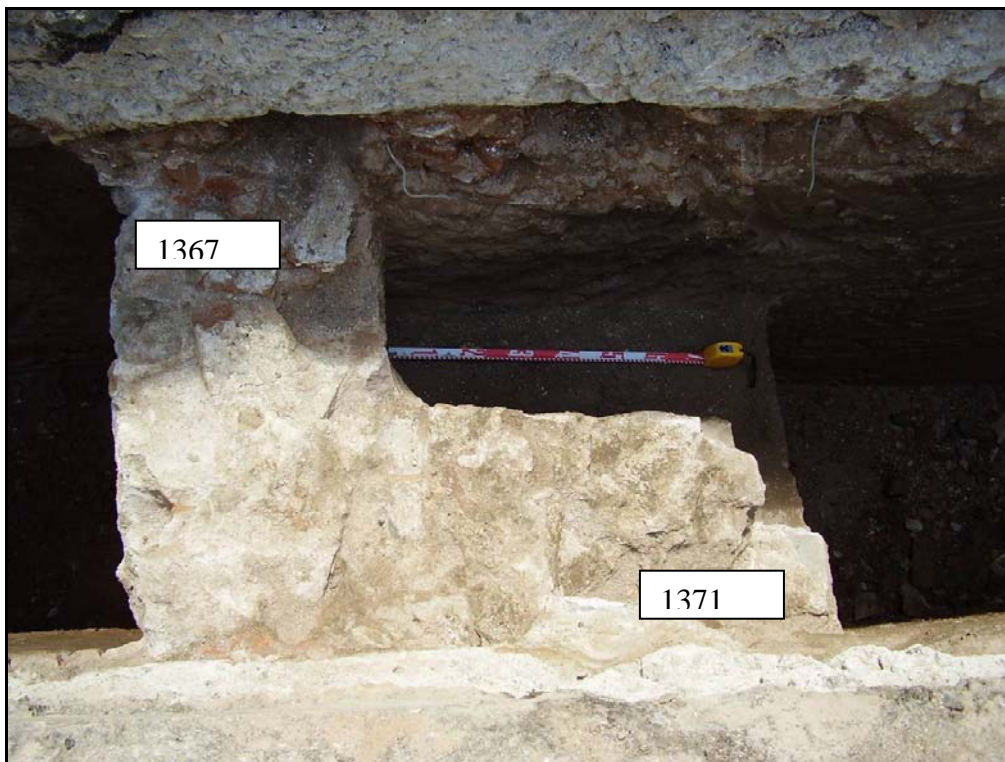

Foto 40. Mur UE 1381



Foto 41. Mur UE 1383



Foto 42. Mur UE 1385 i claveguera UE 1387



Foto 43. Pou mort UE 1389

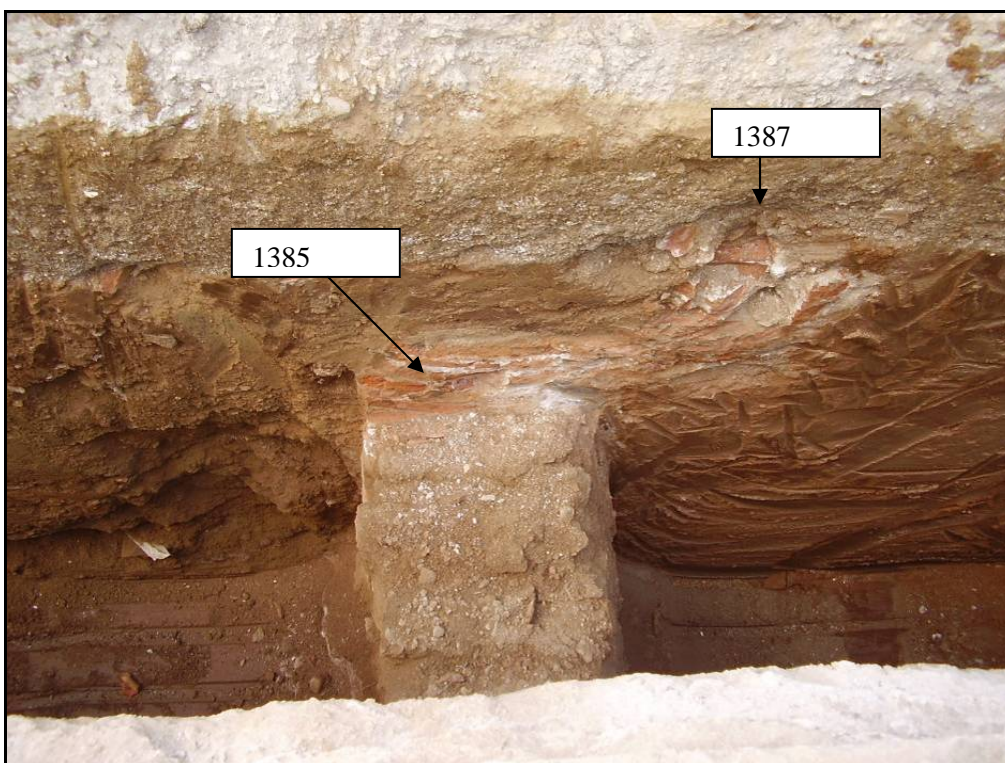

Foto 44. Mur UE 1391



Foto 45. Mur UE 1393

Cinqué tram.



Foto 46. Restes del paviment de rajols UE 1397.



Foto 47. Mur UE 1399.



Foto 48. Murs d'època contemporània UE 1405 i 1409.



Foto 49. Subterrani UE 1415 i mur UE 1413.

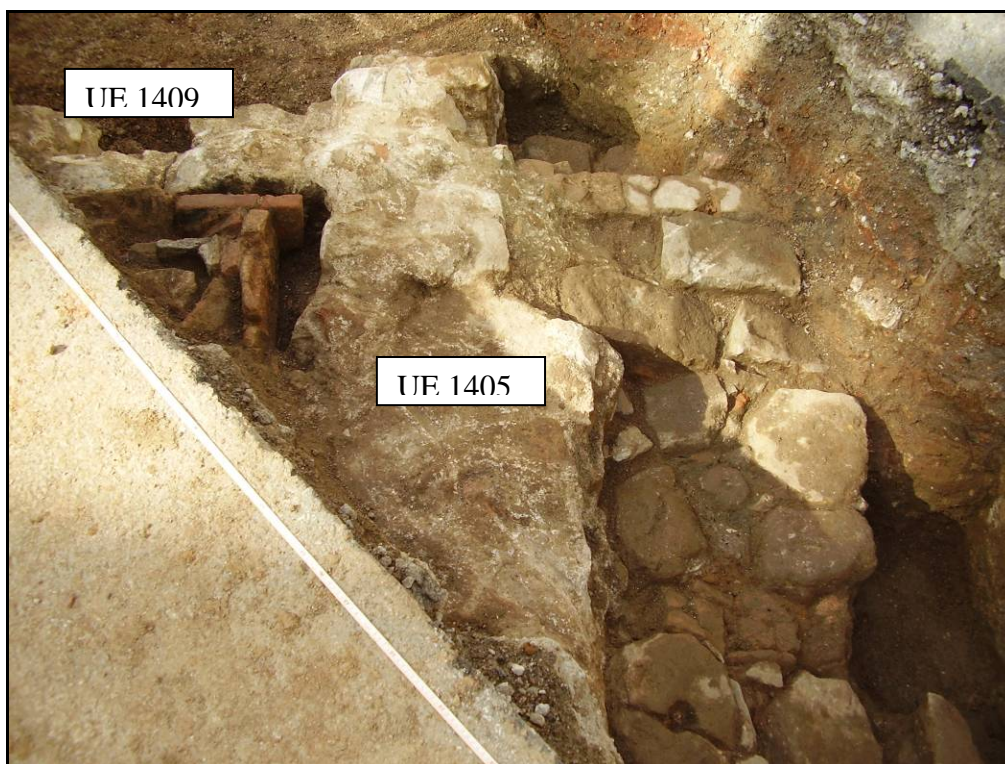

Foto 50. Mur UE 1425.

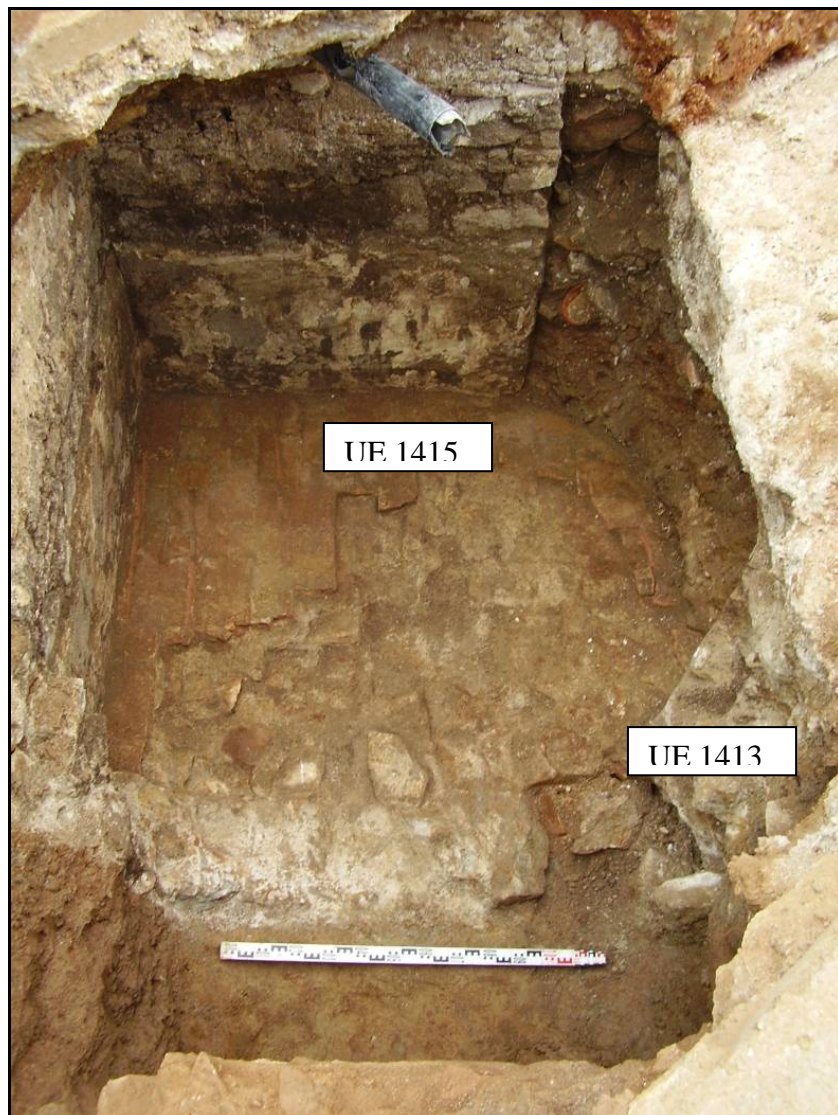

Foto 51. Mur UE 1433.



Foto 52. Murs UE 1401, 1407 i 1411.



Foto 53. Mur UE 1417.

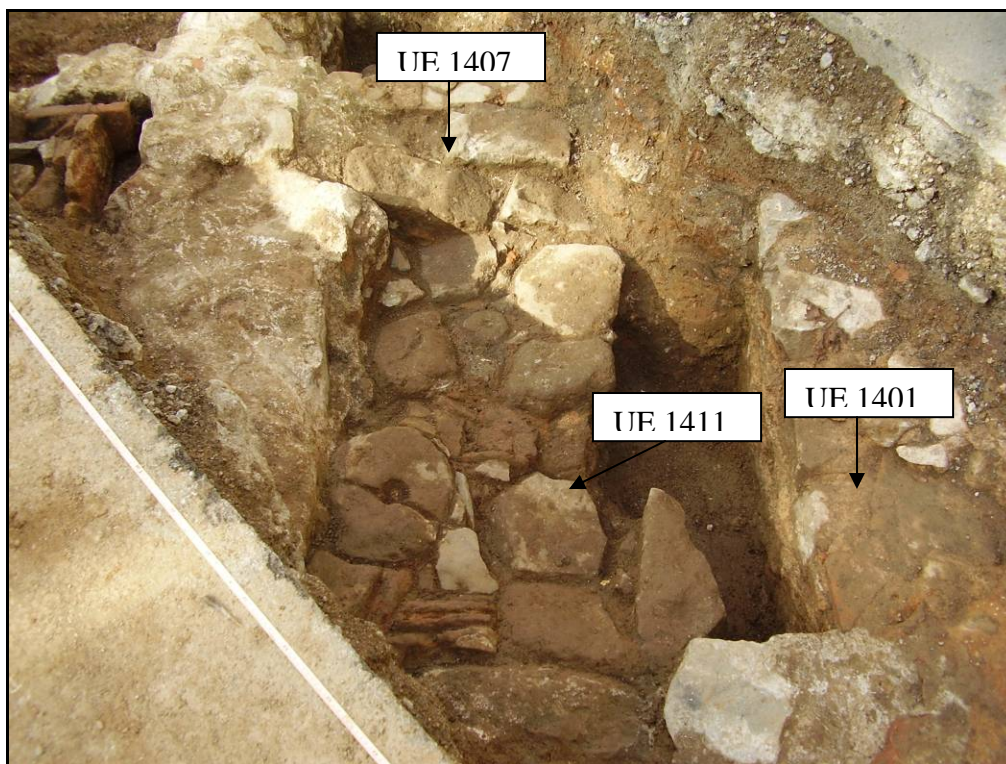

Foto 54. Mur UE 1419.



Foto 55. Murs UE 1421 i 1423.



Foto 56. Murs UE 1427 i 1429.

Rambla del Raval-carrer de l'Hospital.

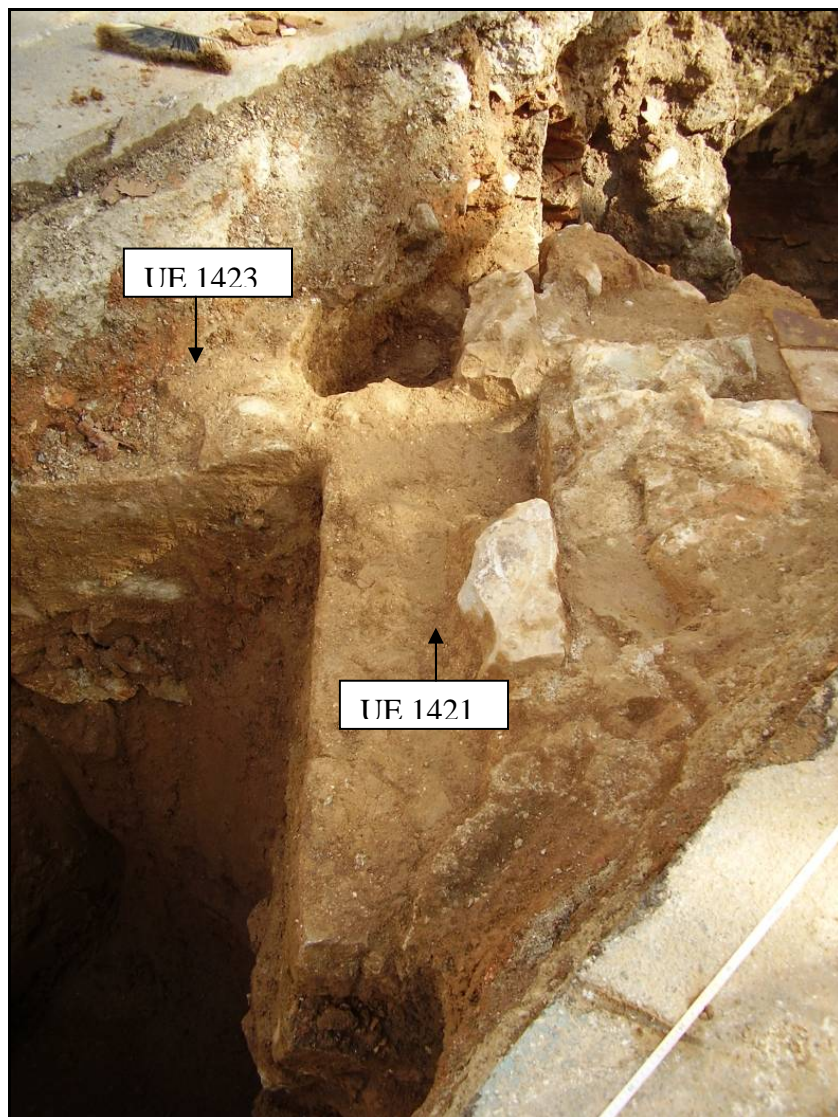

Foto 57. Paviment d'argila rubefactada UE 1435.

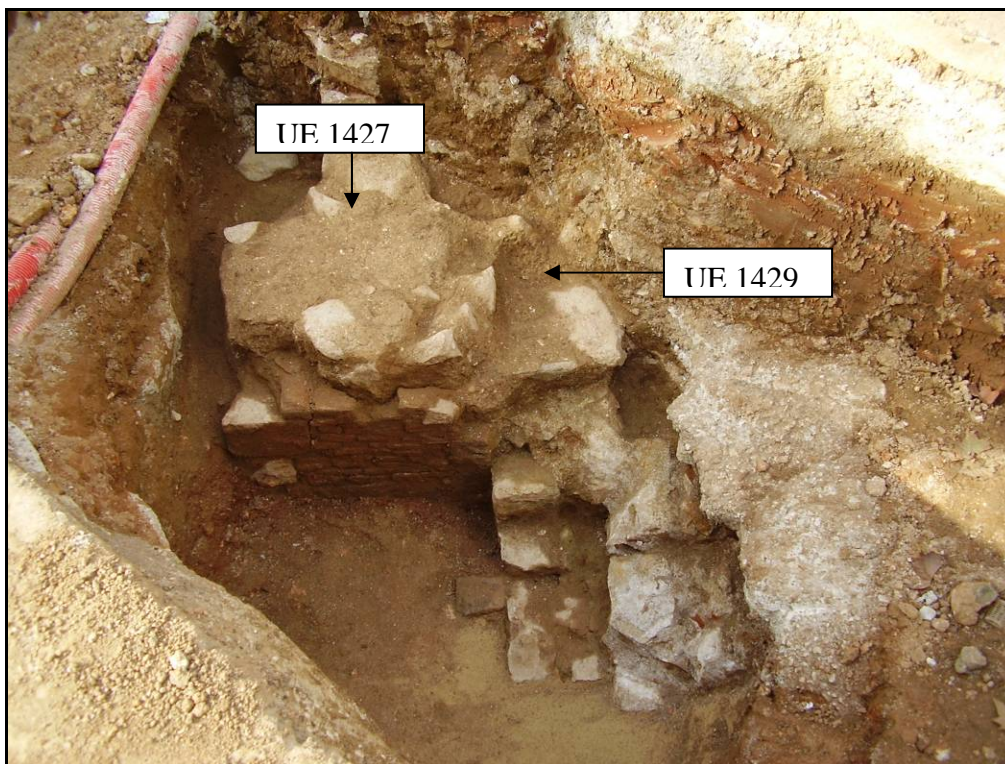

Foto 58. Canalització UE 1438



Foto 59. Murs UE 1447 i UE 1449.

Carrers del Carme, Riera Alta i Riera Baixa.

Rasa M^a aurèlia Capmany/ Carme –Riera Alta.

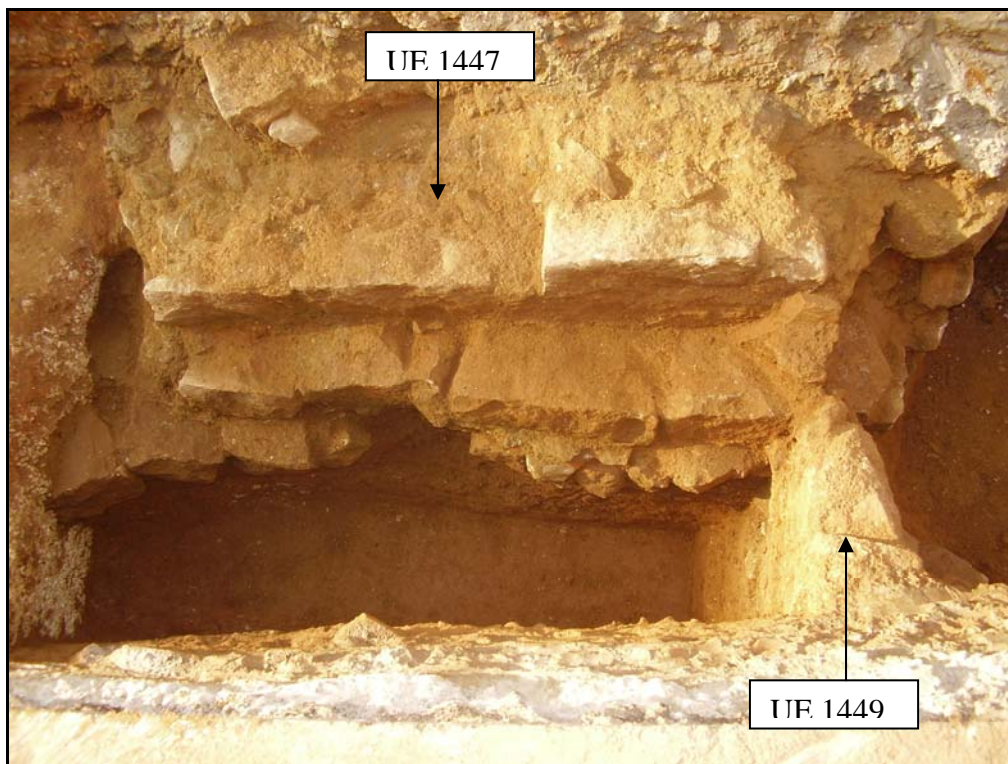

Foto 60. Estructures de la cala del carrer Capmany amb Riera Alta.



Foto 61. Pou UE 1120.

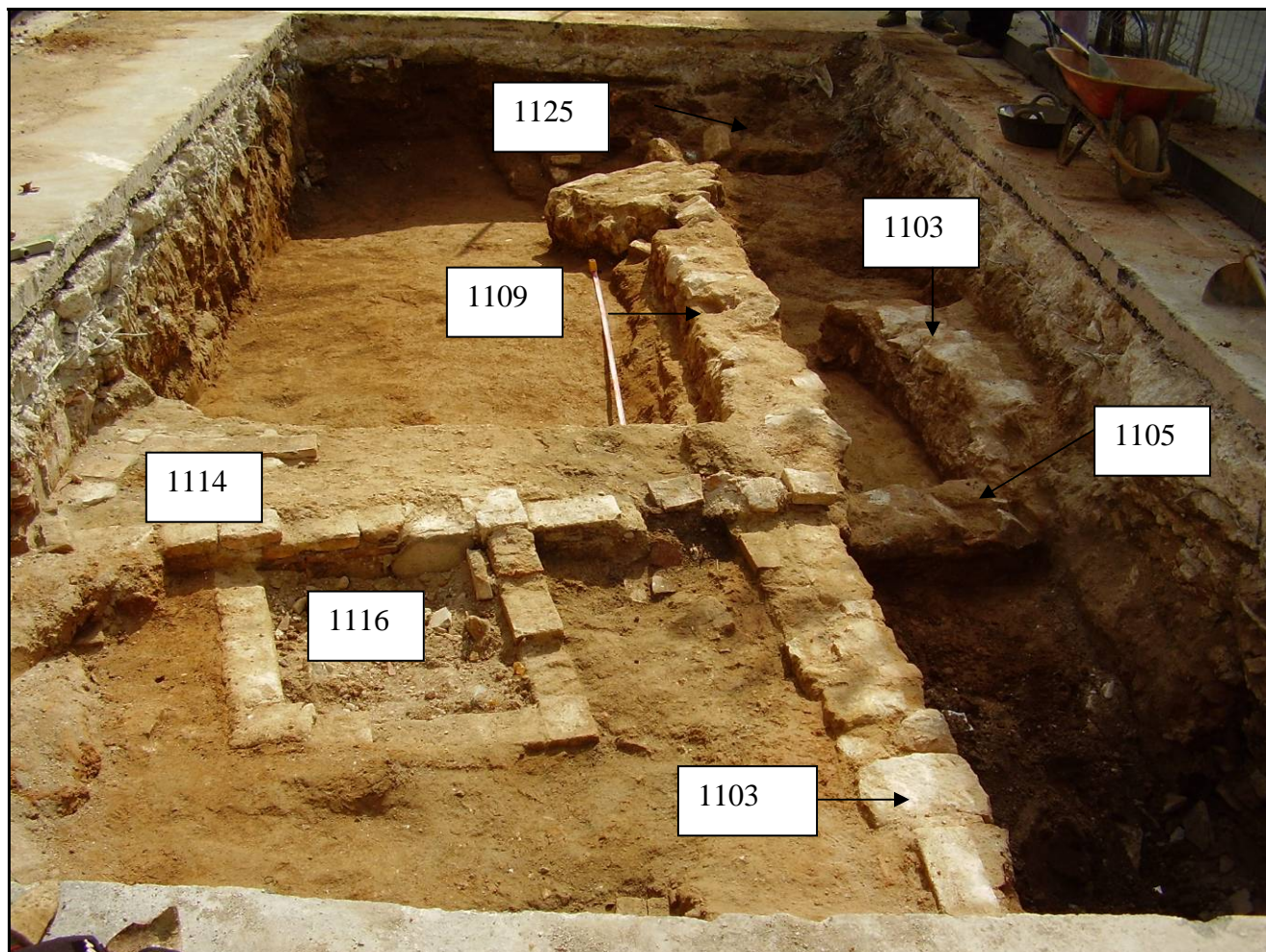

Foto 62. Pou UE 1116.



Foto 63. A la part inferior, mur UE 1107.



Foto 64. Mur UE 1123.



Foto 65. Mur UE 1103.



Foto 66. Retall UE 1126.



Foto 67. Mur UE 1104.



Foto 68. Pou mort UE 1125.

Rasa Riera Alta i Búnquer núm. 4.



Foto 69. Mur d'època contemporània UE 1133 i 1153, i d'època moderna UE 1138.



Foto 70. Mur UE 1192 i basament UE 1194 d'època contemporània. Mur modern 1196.

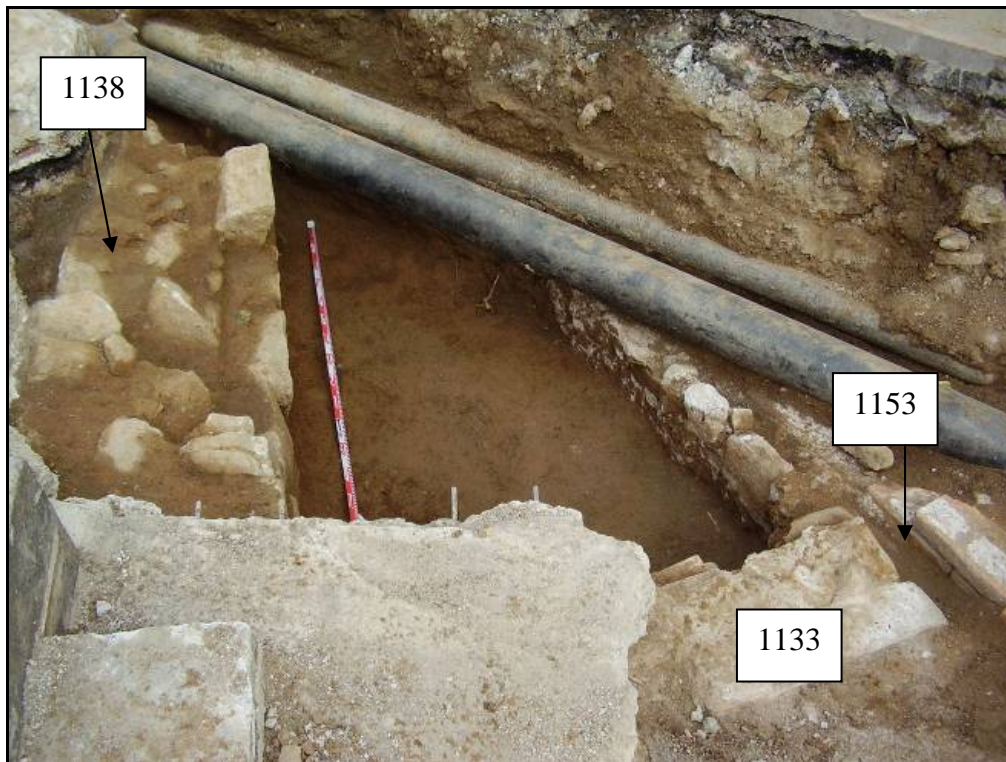

Foto 71. Mur UE 1198 i paviment 1199, d'època contemporània.

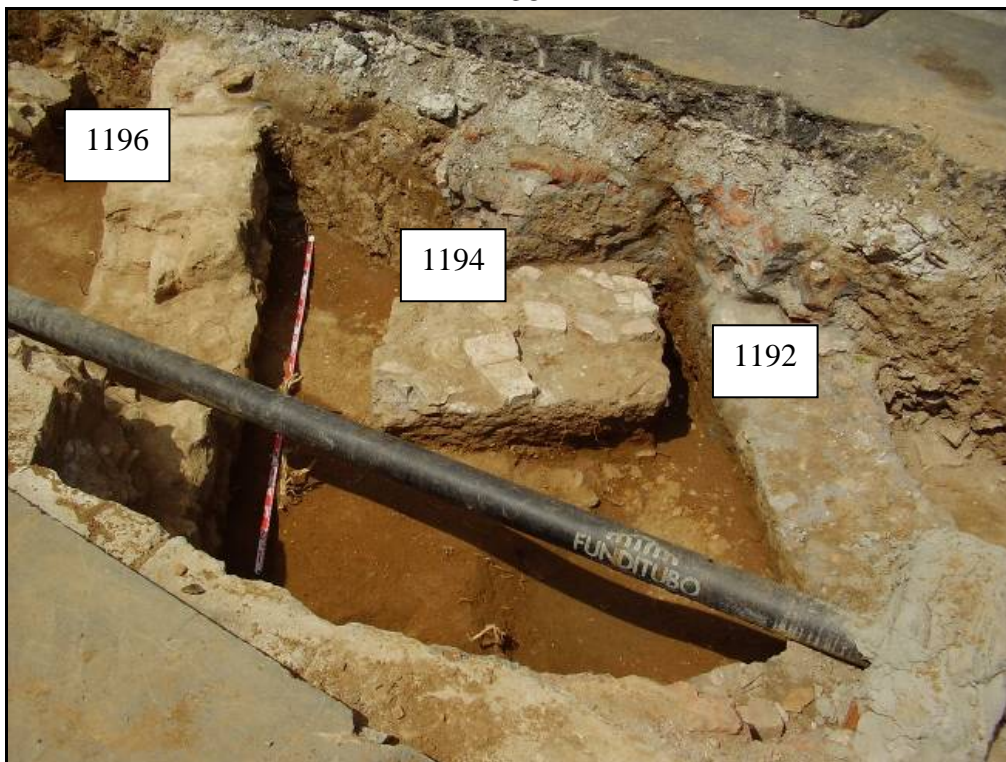

Foto 72. Conjunt d'estructures d'època contemporània: mur UE 1213, murs UE 1215 i 1219 que tanquen un pou mort, i mur posterior UE 1217.

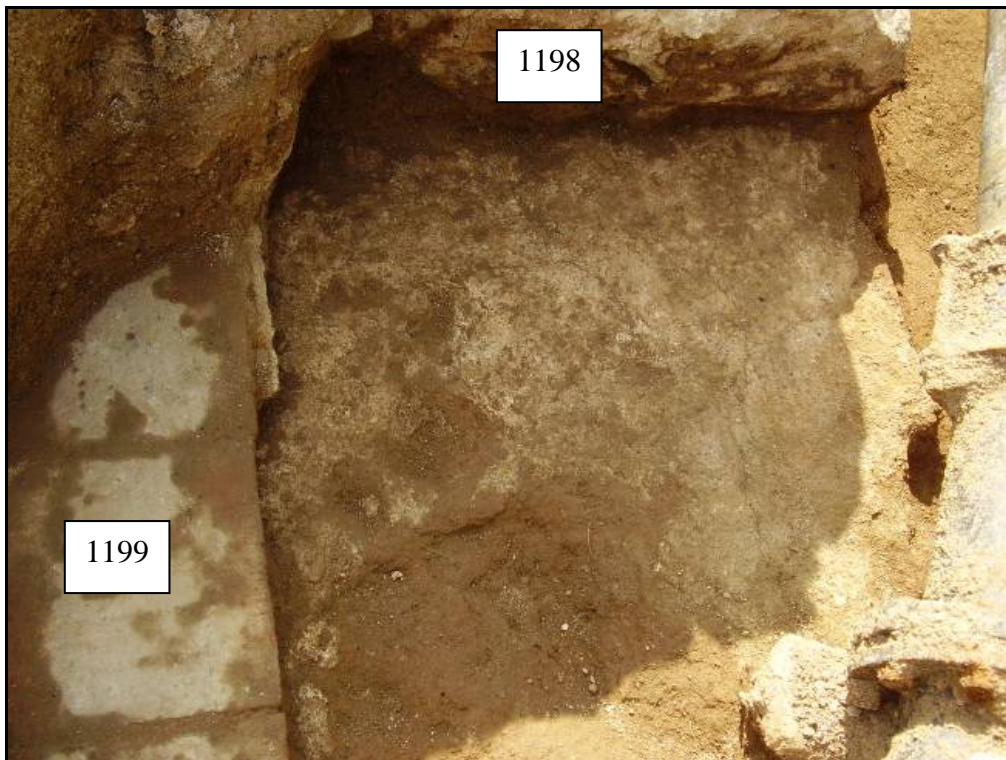

Foto 73. Pou d'època contemporània UE 1220.

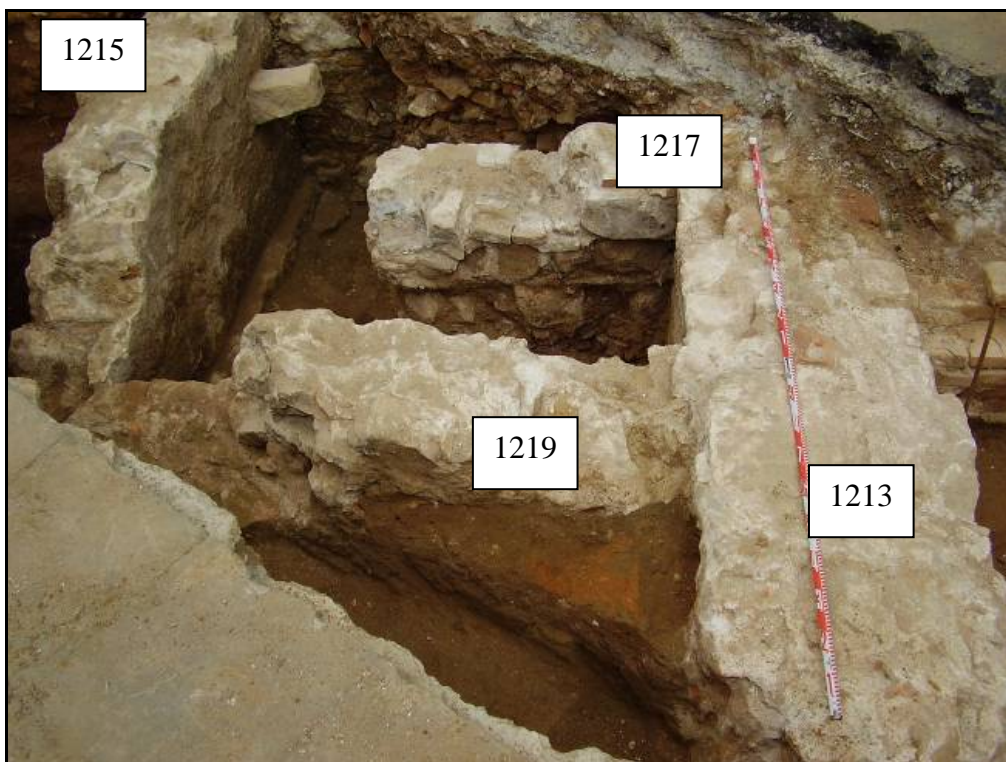

Foto 74. Mur d'època contemporània UE 1227.



Foto 75. Conjunt de clavegueres d'època contemporània.



Foto 76. Mur d'època contemporània UE 1251 recolzant-se al mur UE 1213.

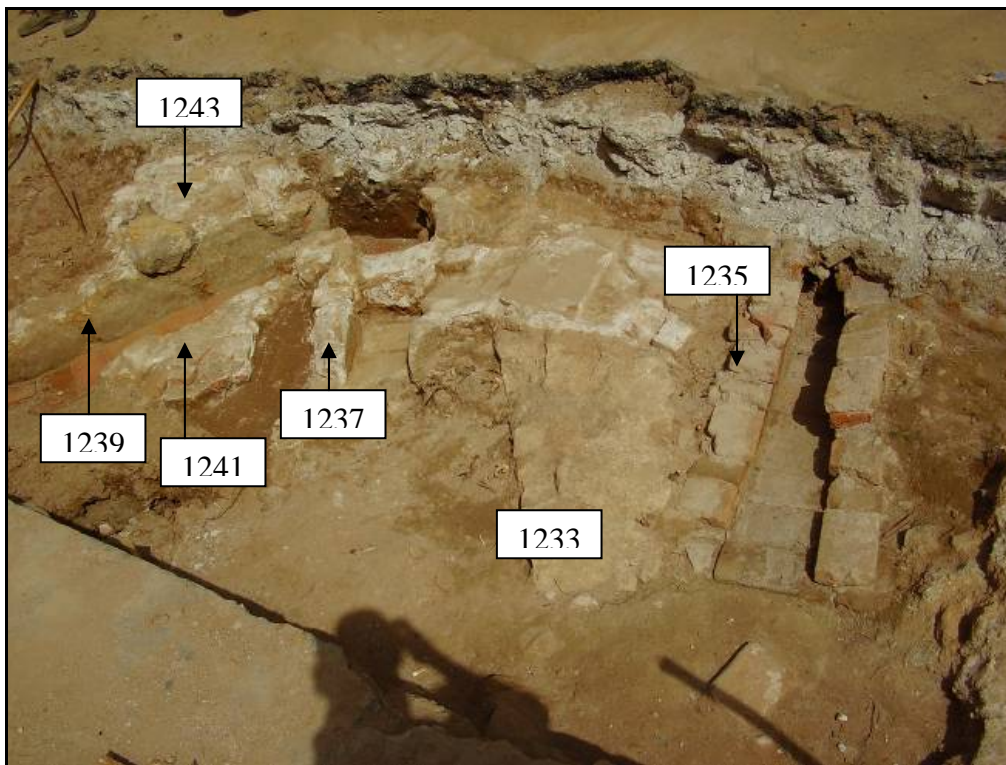

Foto 77. Pou d'època contemporània UE 1257.



Foto 78. Mur d'època moderna UE 1138.



Foto 79.Conjunt de murs d'època moderna UE 1157,1160,1254 i 1165.



Foto 80. Mur d'època moderna UE 1209.

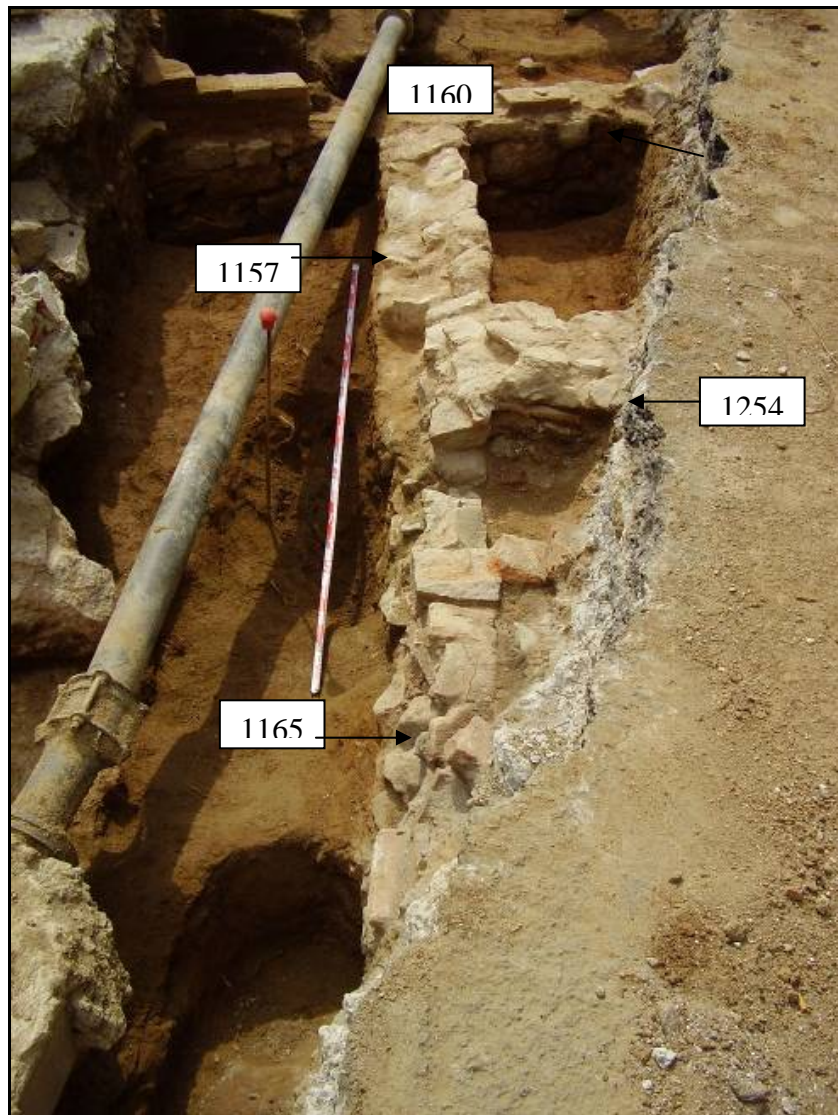

Foto 81. Mur d'època moderna UE 1213.



Foto 82. Mur d'època moderna UE 1245.



Foto 83. Mur d'època possiblement medieval UE 1188. A l'esquerra mur modern UE 1160.



Foto 84. Mur d'època possiblement medieval UE 1249.

Búnker núm.4.Riera.



Foto 85. Continuació de la claveguera UE 1190.



Foto 86. Clavegueres UE 1291 i 1293.



Foto 87. En primer pla, claveguera UE 1302.

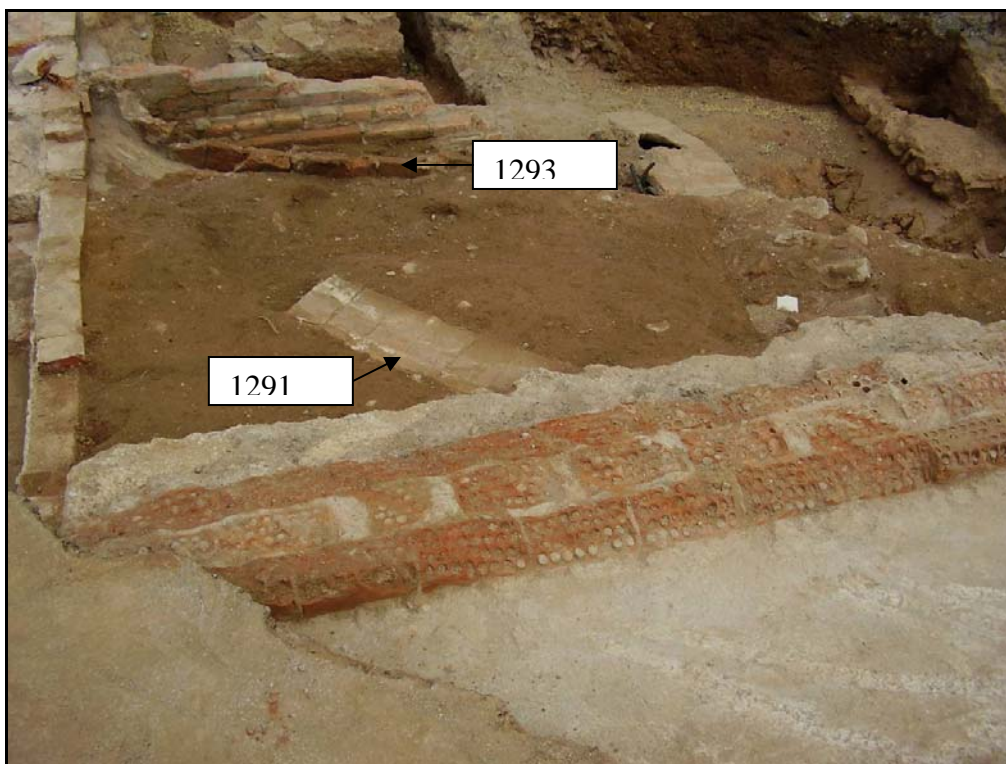

Foto 88. Mur modern UE 1160 i medieval UE 1188.



Foto 89. Mur UE 1196.

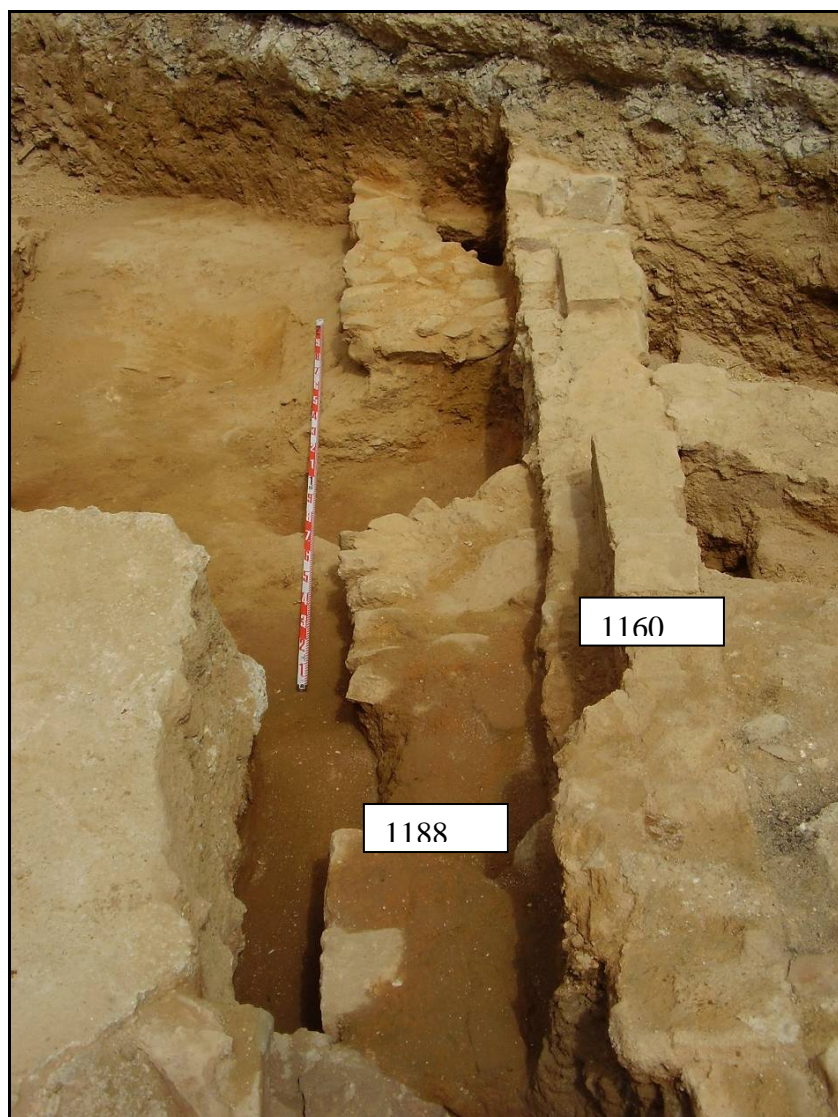

Foto 90. Paviment UE 1287.



Foto 91. Claveguera UE 1314.



Foto 92. Murs moderns UE 1196 i 1338 i mur medieval UE 1315.

Rasa i búnquer Carme-Riera Alta.



Foto 93. Pou UE 1268.

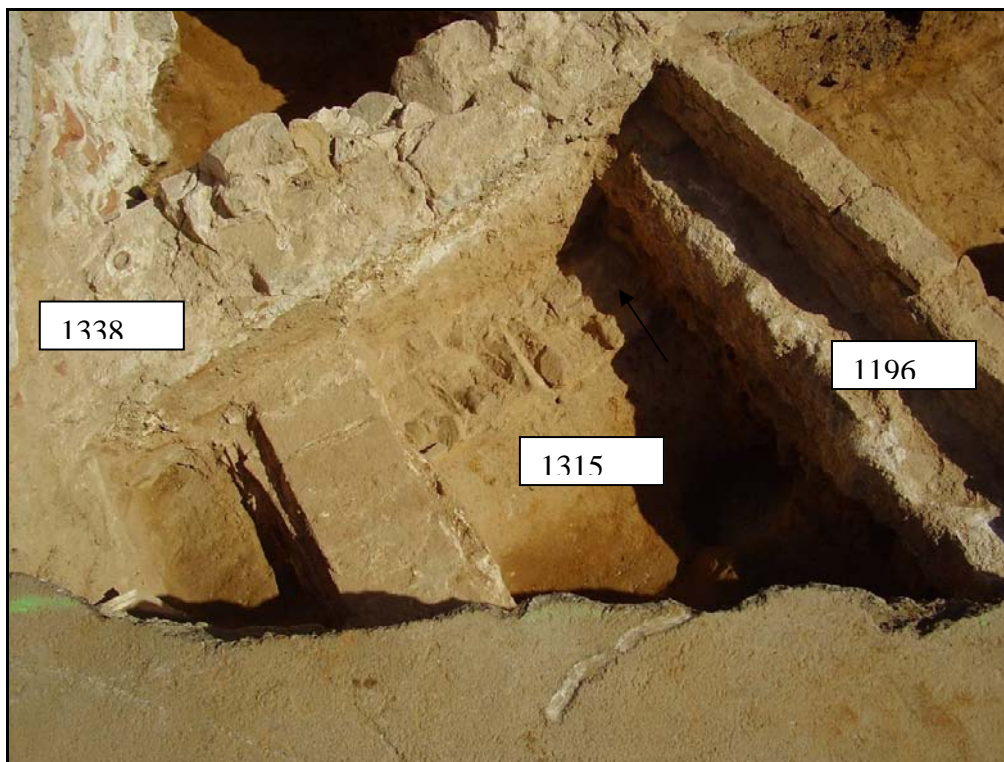

Foto 94. Mur UE 1272.



Foto 95. Claveguera UE 1274.



Foto 96. Mur UE 1276.



Foto 97. Claveguera UE 1278.



Foto 98. Pou mort UE 1280.



Foto 99. Mur UE 1283.



Foto 100. Pou mort UE 1285.

Rasa carrer del Carme.



Foto 101. Claveguera UE 1322.



Foto 102. Murs UE 1326 i 1324.



Foto 103. Pou UE 1328.



Foto 104. Claveguera UE 1331.

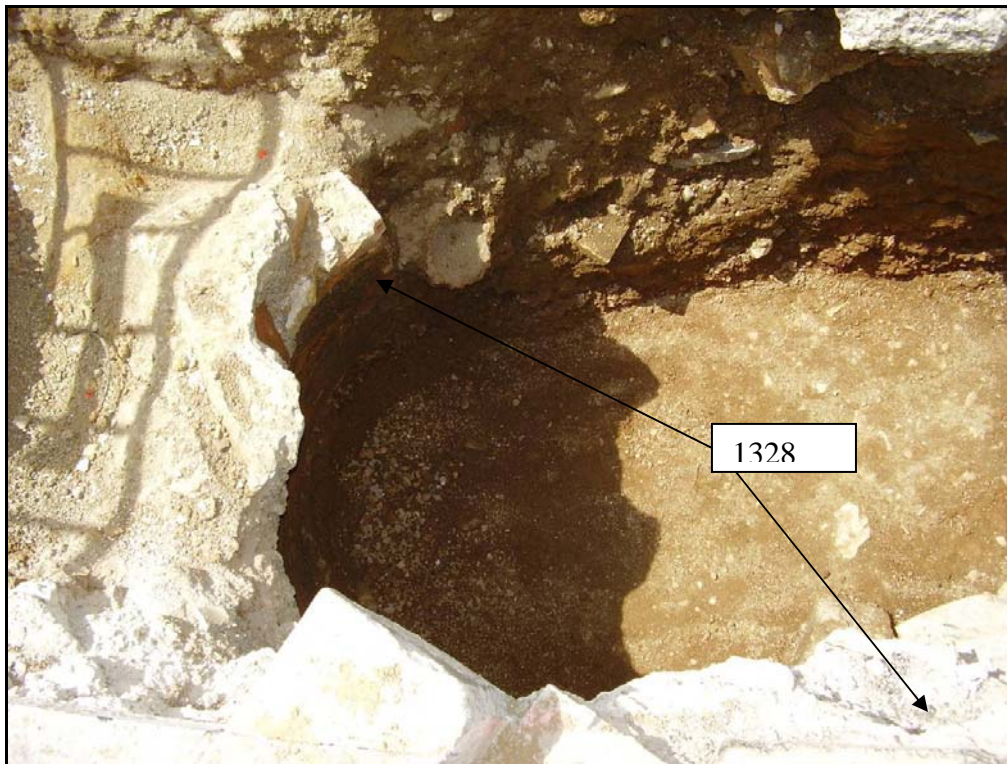

Foto 105. Claveguera UE 1333.

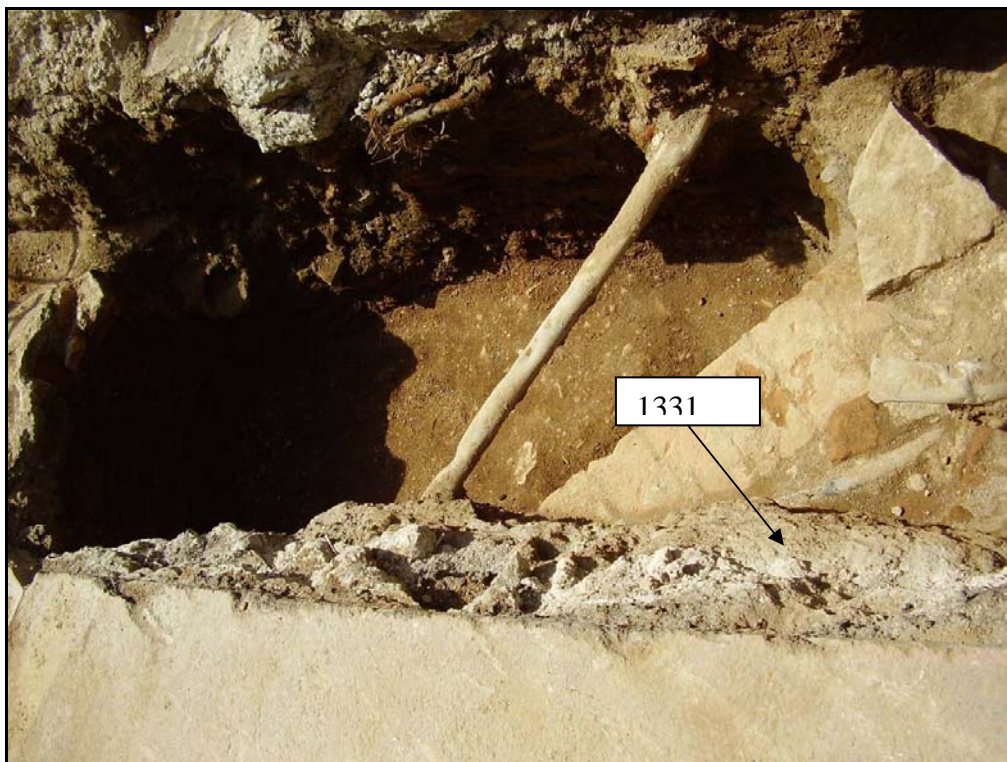

Foto 106. Claveguera UE 1335.

Rasa i búnquer al carrer Riera Baixa.



Foto 107. Mur UE 1342 i 1344 i imbornal UE 1346.



Foto 108. Mur UE 1342 i 1344.

Rasa de telefònica al carrer del Carme.

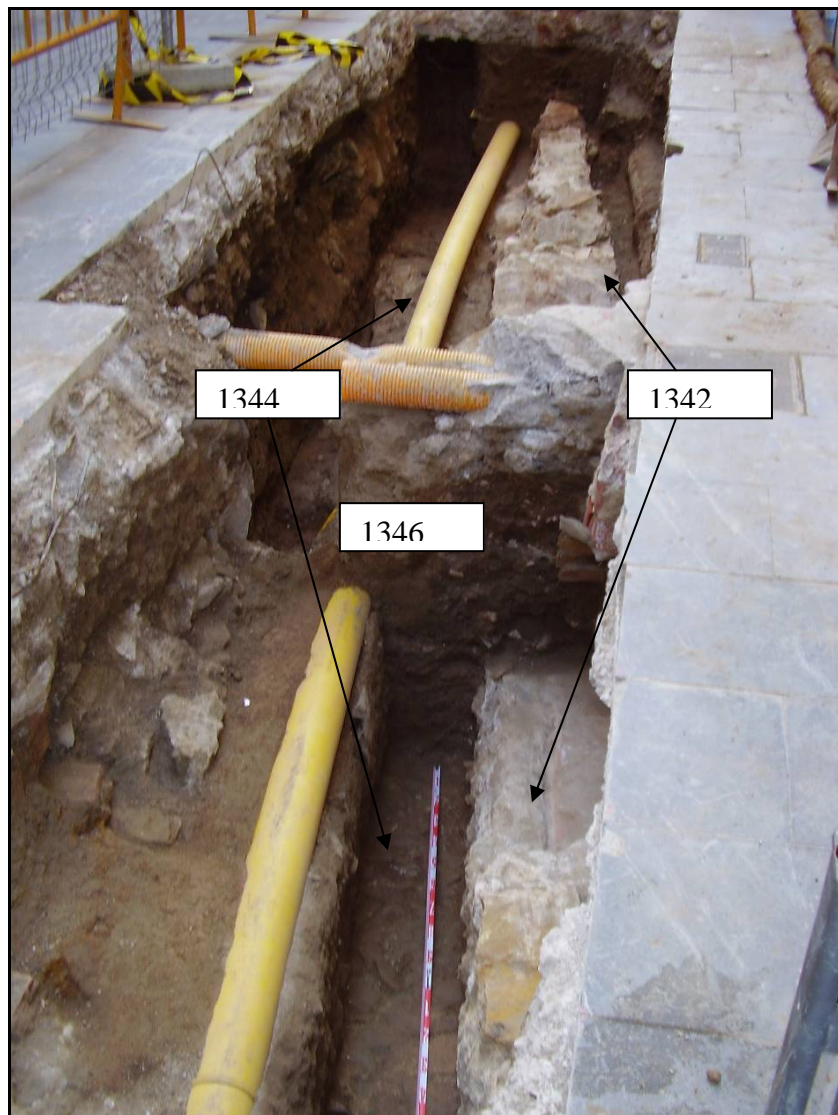

Foto 109. Murs UE 1375 i 1379 i claveguera UE 1377.

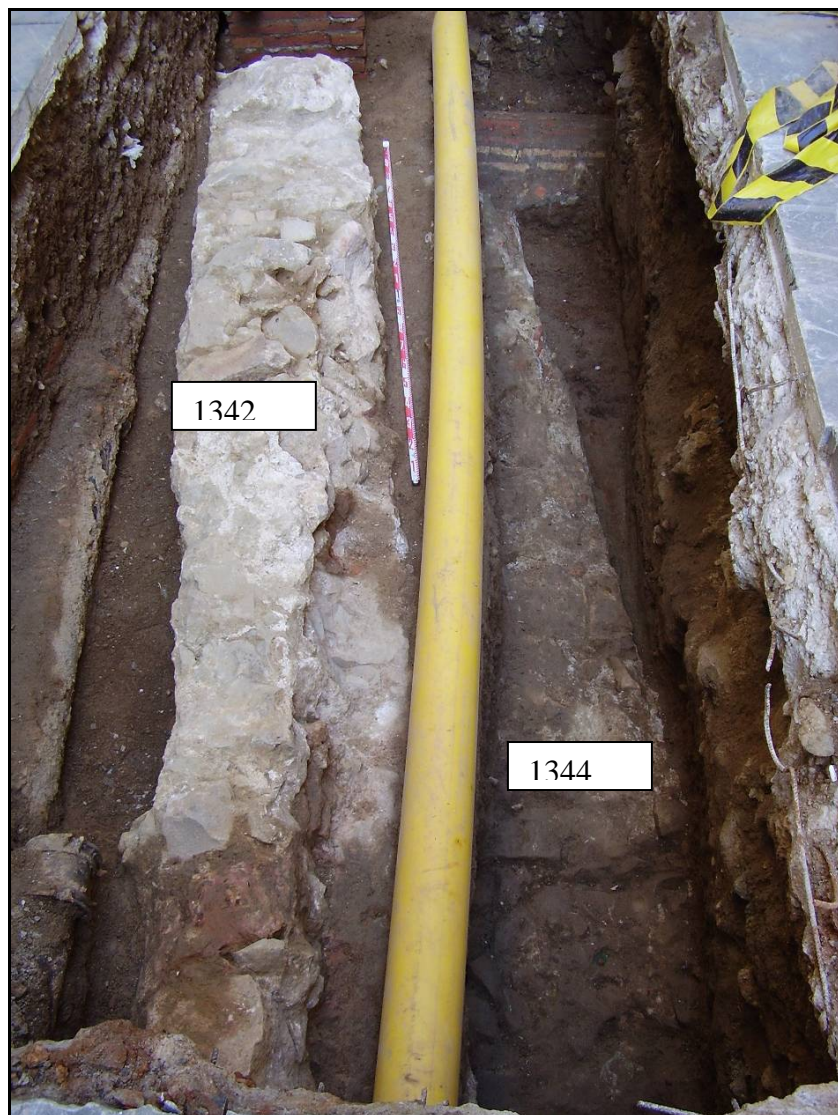
Carrer St. Rafael- primer tram carrer Robador.

Estructures d'època moderna i contemporània (segles XVII-XX).

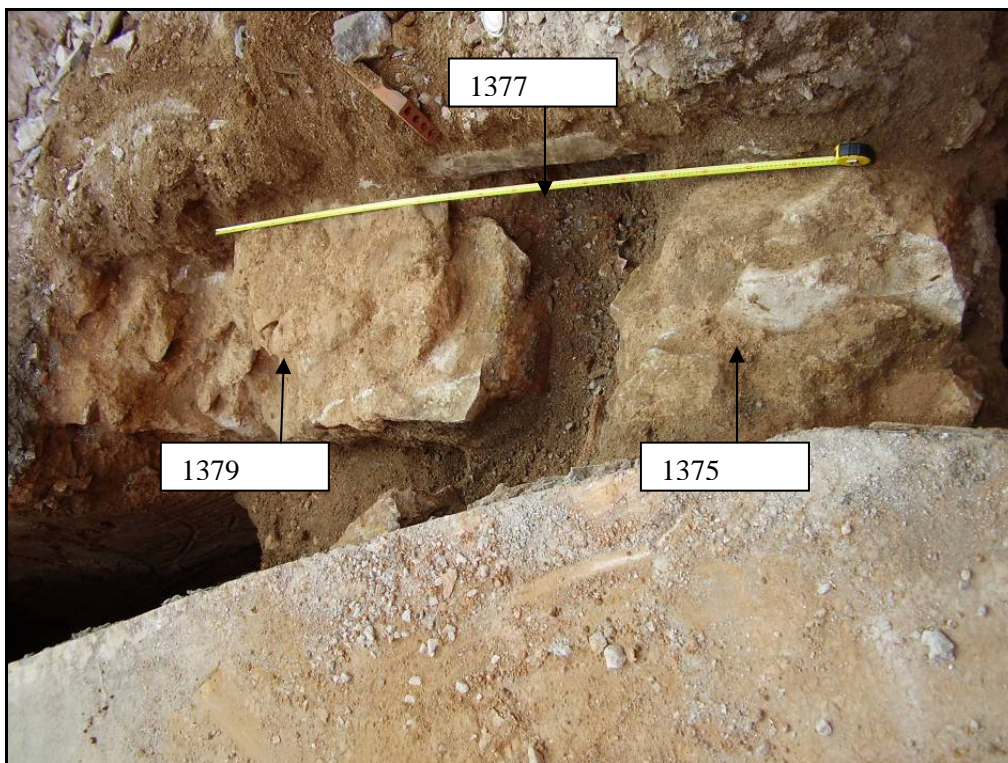

Foto 110. Mur UE 50005 i fent angle vers l'esquerra mur UE 50009.



Foto 111. Dipòsit UE 50007 amb paviment UE 50013.



Foto 113. Dipòsit UE 50015 amb paviment UE 50031.



Foto 114. Mur UE 50033 en primer pla, UE 50035 a l'esquerra i dipòsit UE 50037 a la dreta.



Foto 115. Mur UE 50052 i restes de dipòsit UE 50043.



Foto 116. Claveguera UE 50058.



Foto 117. Sínia UE 50019.

Estructures d'època medieval (segles XIV-XV).



Foto 118. Retall UE 50040.



Foto 120. Secció del retall UE 50065.



Foto 119. Mur UE 50003.



Foto 121. Conjunt d'estructures d'època contemporània UE 50052, 50054 i medievals UE 50046 i 50045.



Foto 122. Mur UE 50052 del s. XIX, UE 50067 i UE 50043 medievals.

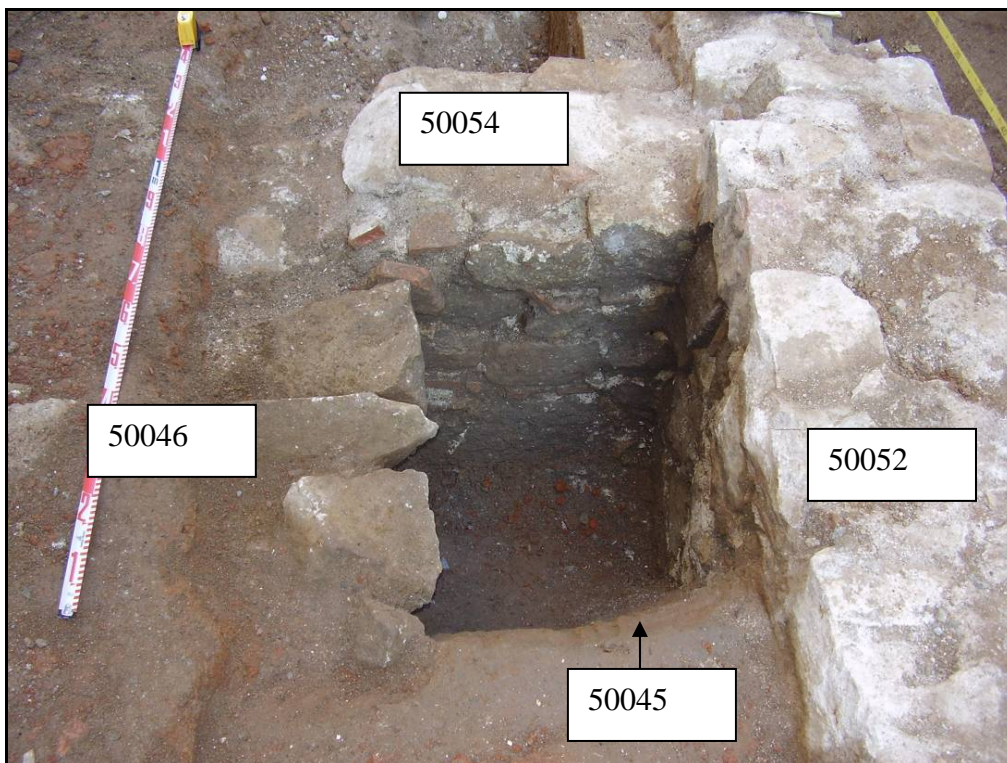

Foto 123. Restes del mur UE 50062.

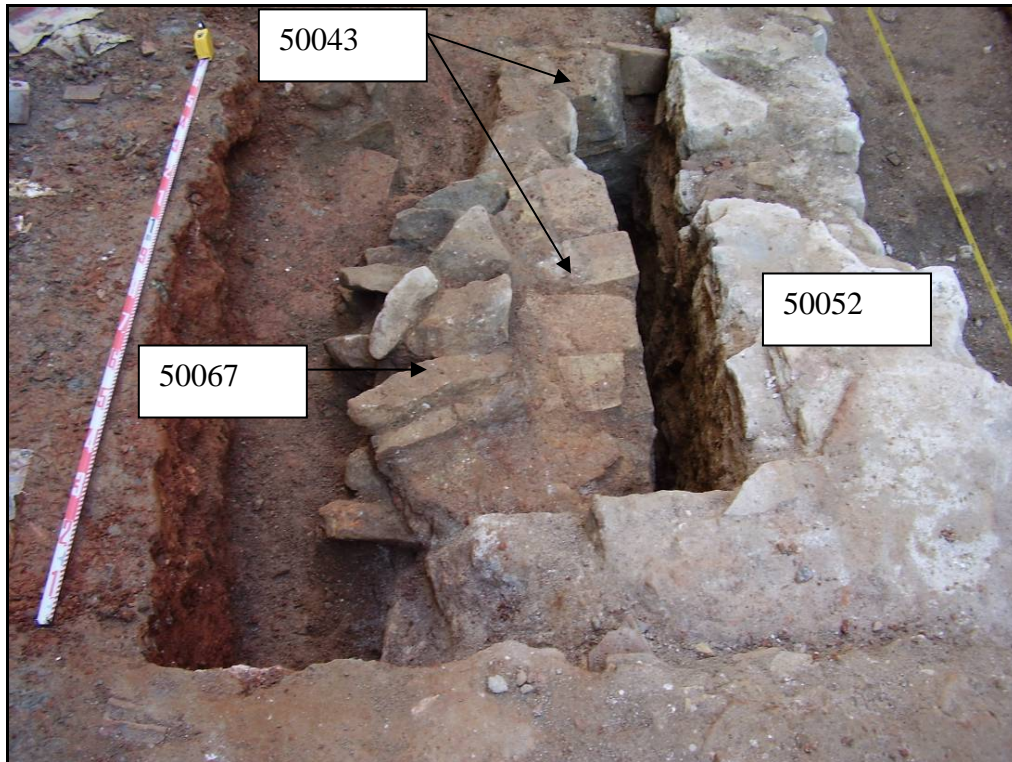

Foto 124. Retall UE 50049.



Foto 125. Pou mort UE 50090.



Foto 126. Claveguera UE 50072.



Foto 127. Claveguera UE 50078.



Foto 128. Conjunt de clavegueres d'època contemporània.



Foto 129. Pou mort UE 50103.

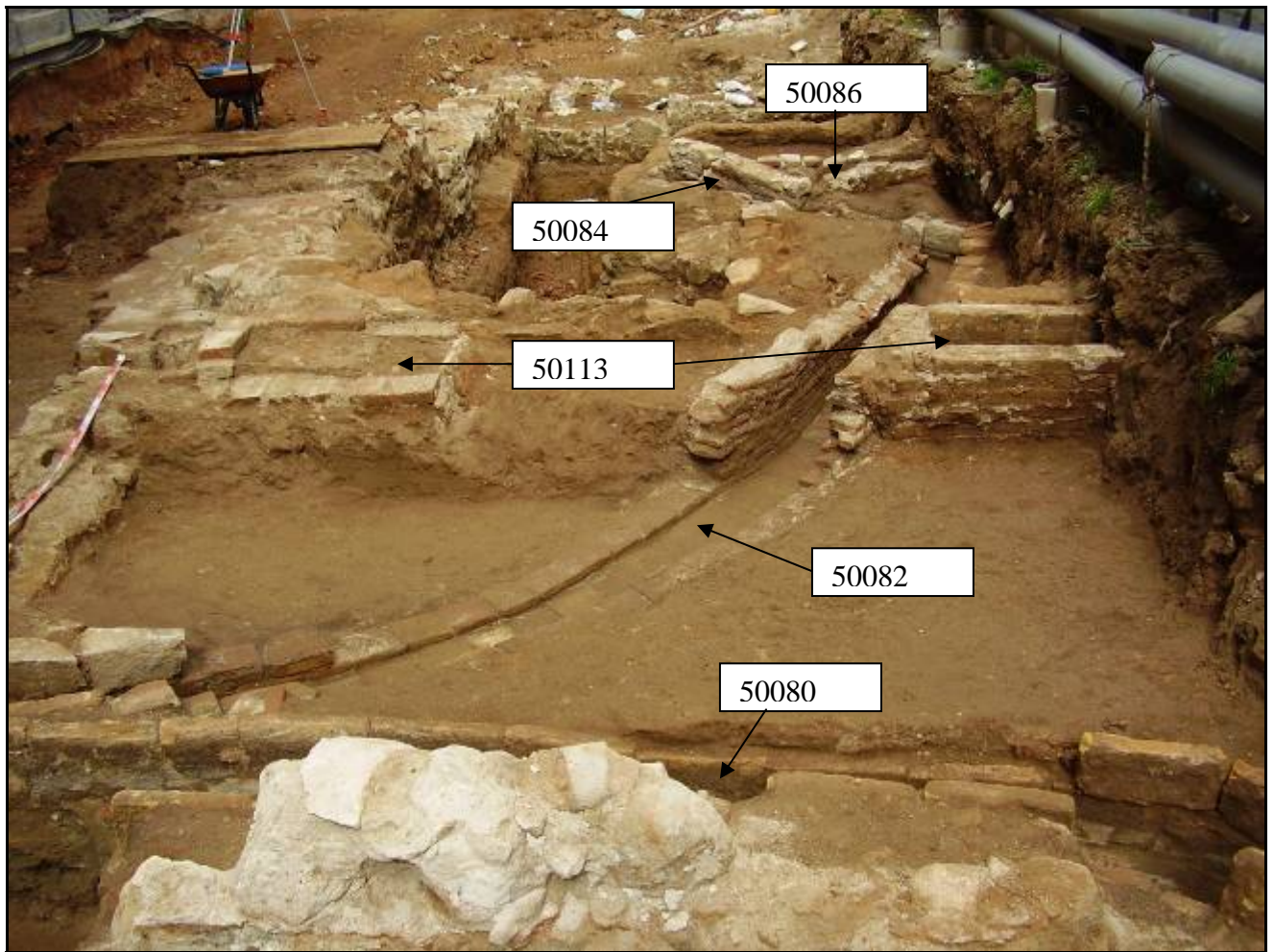

Foto 130. Paviment UE 50114 a l'esquerra del mur UE 50076, i paviment UE 50074 a la dreta.



Foto 131. Mur UE 50076.



Foto 132. Mur UE 50088.



Foto 133. Retall UE 50098.



Foto 134. Conjunt de retalls afectats.



Foto 135. Retall UE 5010.

Sector carrer de Robador. Segon tram i tercer tram.

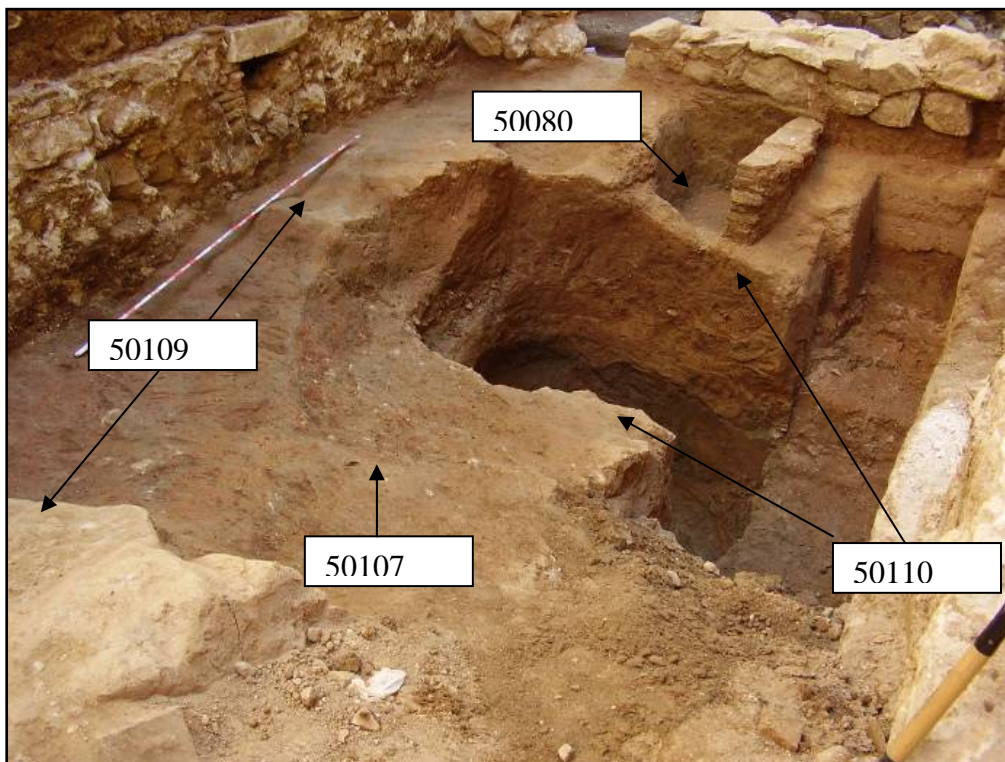
Estructures d'època contemporània.



Foto 136. Mur UE 50118.



Foto 137. Pou UE 50121



Foto 138. Mur UE 50123.



Foto 139. Claveguera UE 50125



Foto 140. Claveguera UE 50127



Foto 141. Mur UE 50129



Foto 142. Mur UE 50132



Foto 143. Mur UE 50157



Foto 144. Mur UE 50161

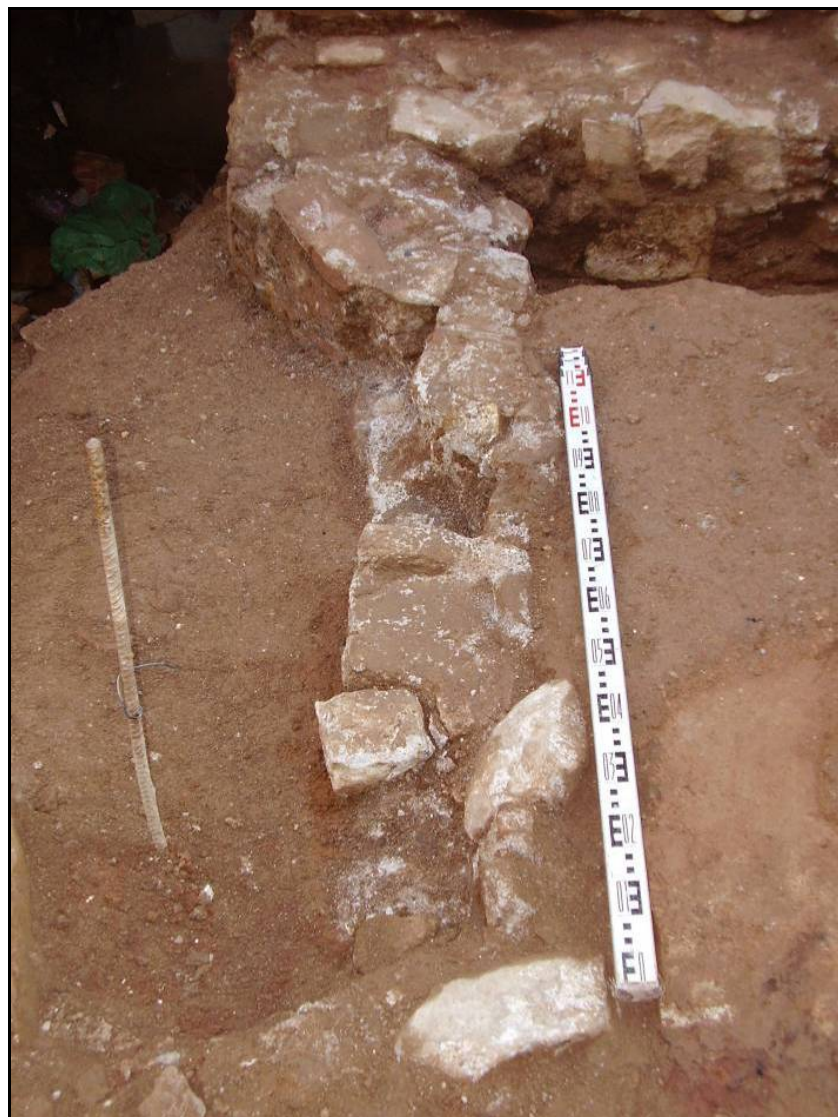

Foto 145. Mur UE 50171



Foto 146. Negativa UE 50168 per encabir la claveguera UE 50173.



Foto 147. Pou mort UE 50175



Foto 148. Mur UE 50178



Foto 149. Claveguera UE 50180



Foto 150. Clavoguera UE 50182



Foto 151. Claveguera UE 50186



Foto 152. Murs 50188, d'època contemporània, i 50195, d'època moderna



Foto 153. Conjunt de clavegueres UE 50204, 50206 i tubs UE 5210 i 50212

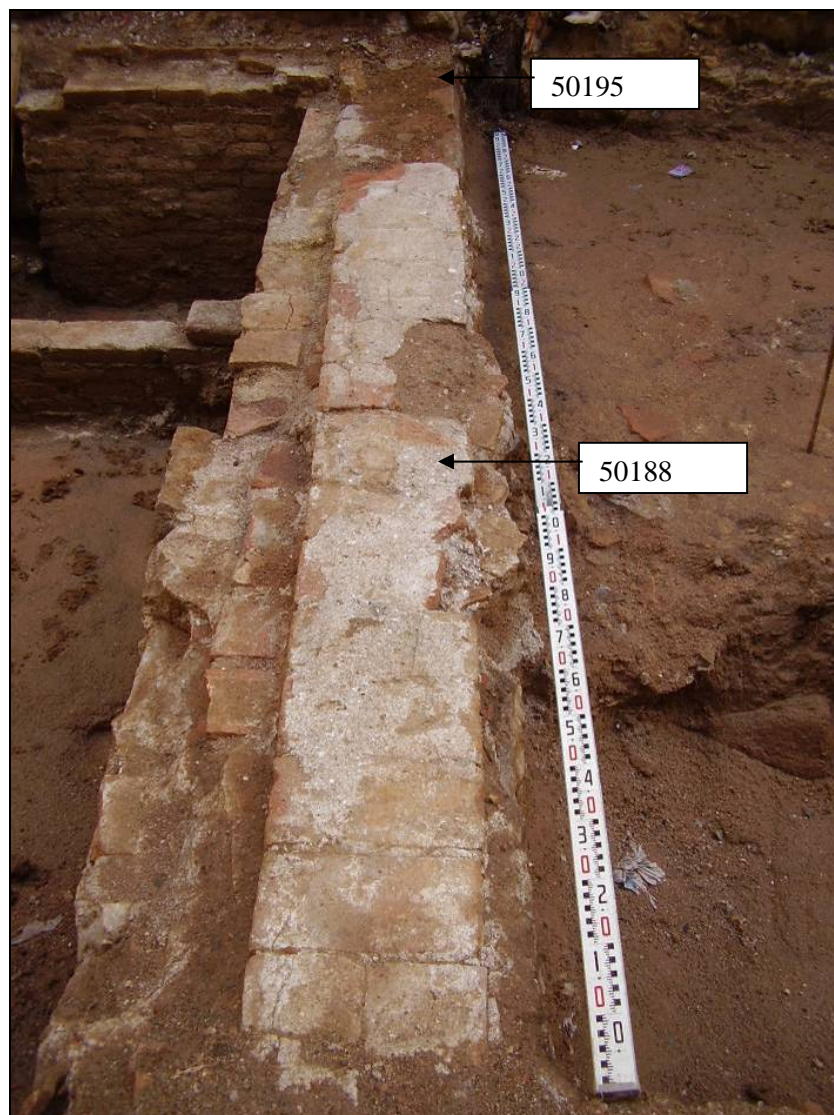

Foto 154. Pou mort UE 50221

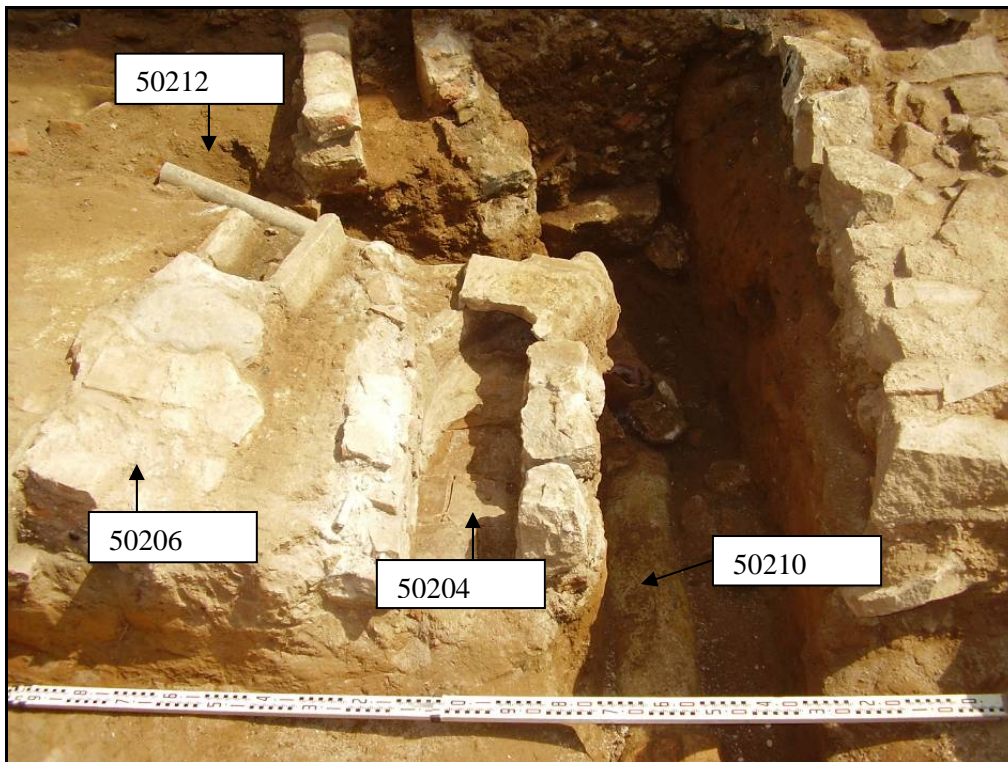

Foto 155. Clavegueres UE 50240, UE 50242, UE 50246 i UE 50249



Foto 156. Retall UE 50243



Foto 157. Claveguera UE 50246



Foto 158. Dipòsit UE 50263



Foto 159. Mur UE 50266



Foto 160. Mur UE 50277



Foto 161. Dipòsit UE 50279



Foto 162. Claveguera UE 50281



Foto 163. Claveguera UE 50283



Foto 164. Mur UE 50285



Foto 165. Mur UE 50287



Foto 166. Mur contemporani UE 50293 i mur medieval UE 50291



Foto 166. Retall UE 50294

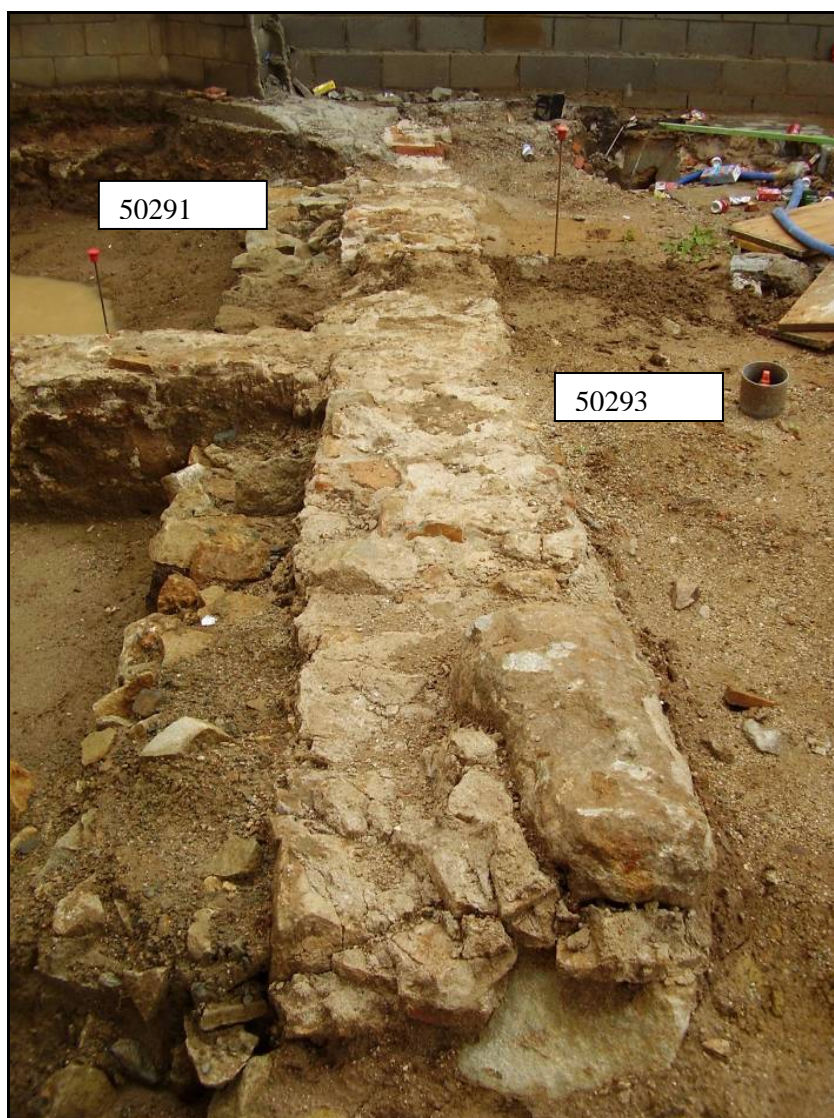

Foto 167. Claveguera UE 50297



Foto 168. Mur UE 50308

Estructures d'època moderna.



Foto 169. Paviments UE 50133 i 50135 i envà UE 50134



Foto 170. Muret UE 50159

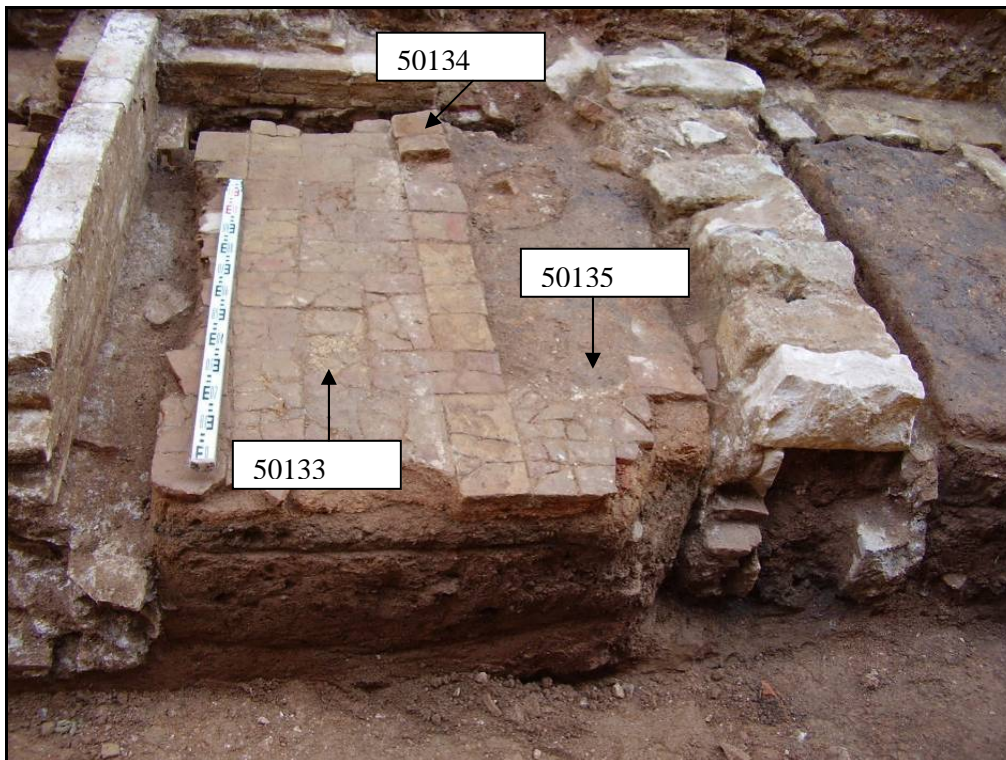

Foto 171. Pou mort UE 50184



Foto 172. Pou mort UE 50190



Foto 173. Claveguera UE 50199



Foto 174. Pou mort UE 50215



Foto 175. Dipòsit UE 50227



Foto 176. Mur UE 50233 i claveguera UE 50235 retallant el mur medieval UE 50259



Foto 177. Mur UE 50306

Estructures d'època baixmedieval.



Foto 178. Rasa UE 50139 i restes del mur UE 50140

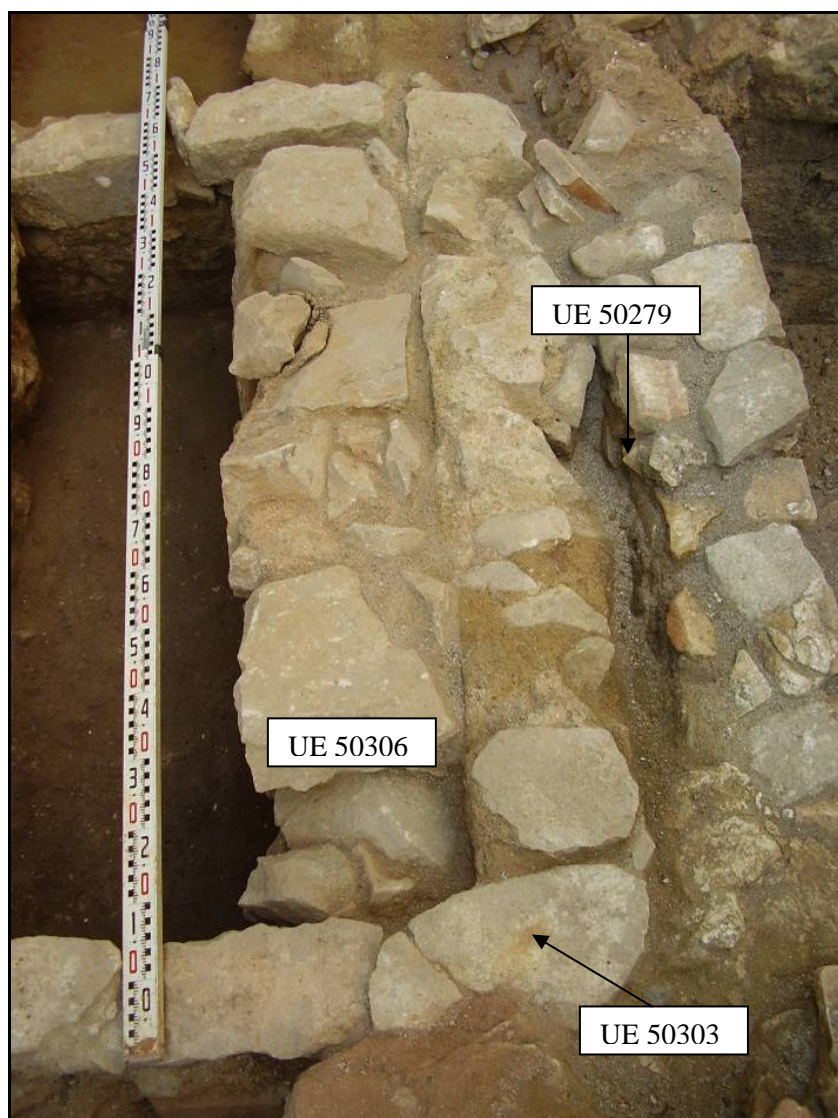

Foto 179. Mur UE 50158



Foto 180. Retall UE 50165



Foto 181. Retall UE 50192



Foto 182. Mur UE 50201



Foto 183. Rasa UE 50216



Foto 184. Retall UE 50218



Foto 185. Mur UE 50215



Foto 186. Mur UE 50251



Foto 187. Retall UE 50222 i conjunt de paviment UE 50269 i forat de pal UE 50268



Foto 188. Paviment UE 50269 i forat de pal UE 50268

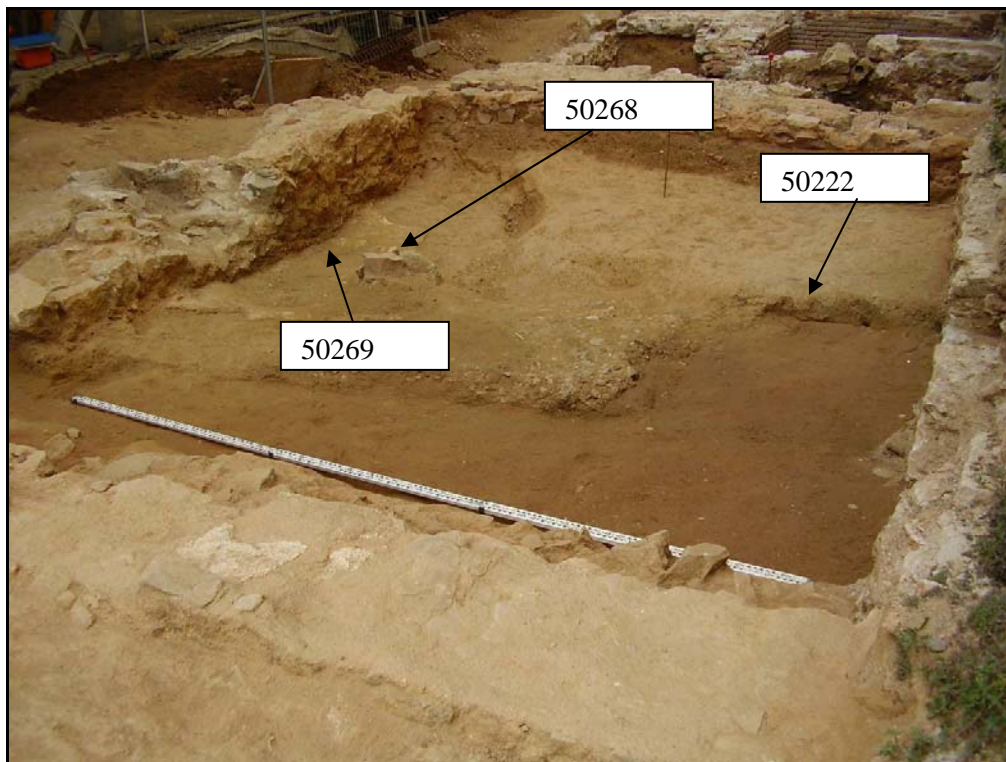

Foto 189. Murs UE 50251 i UE 50253



Foto 190. Mur UE 50273

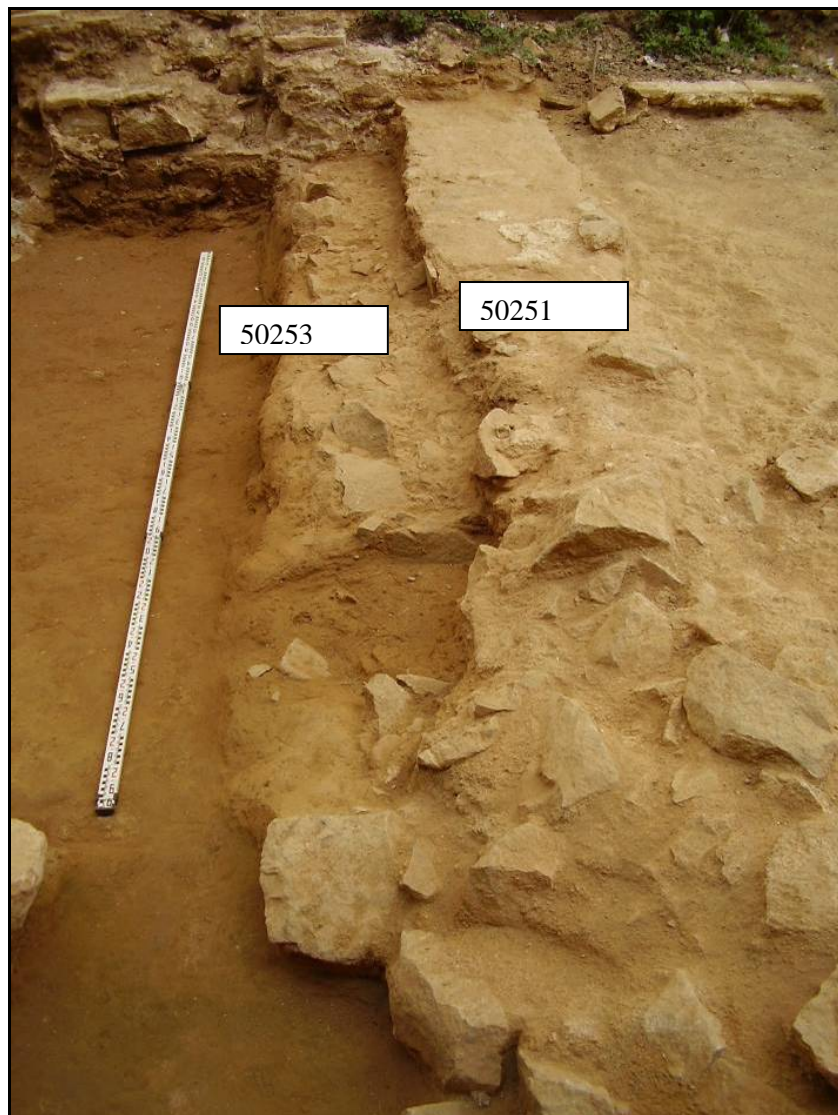

Foto 191. Mur UE 50289



Foto 192. Detall dels murs medievals UE 50289 i UE 50291 amb el mur contemporani UE 50293 per sobre.



Foto 193. Retall UE 50298 al cantó sudoest del mur UE 50287

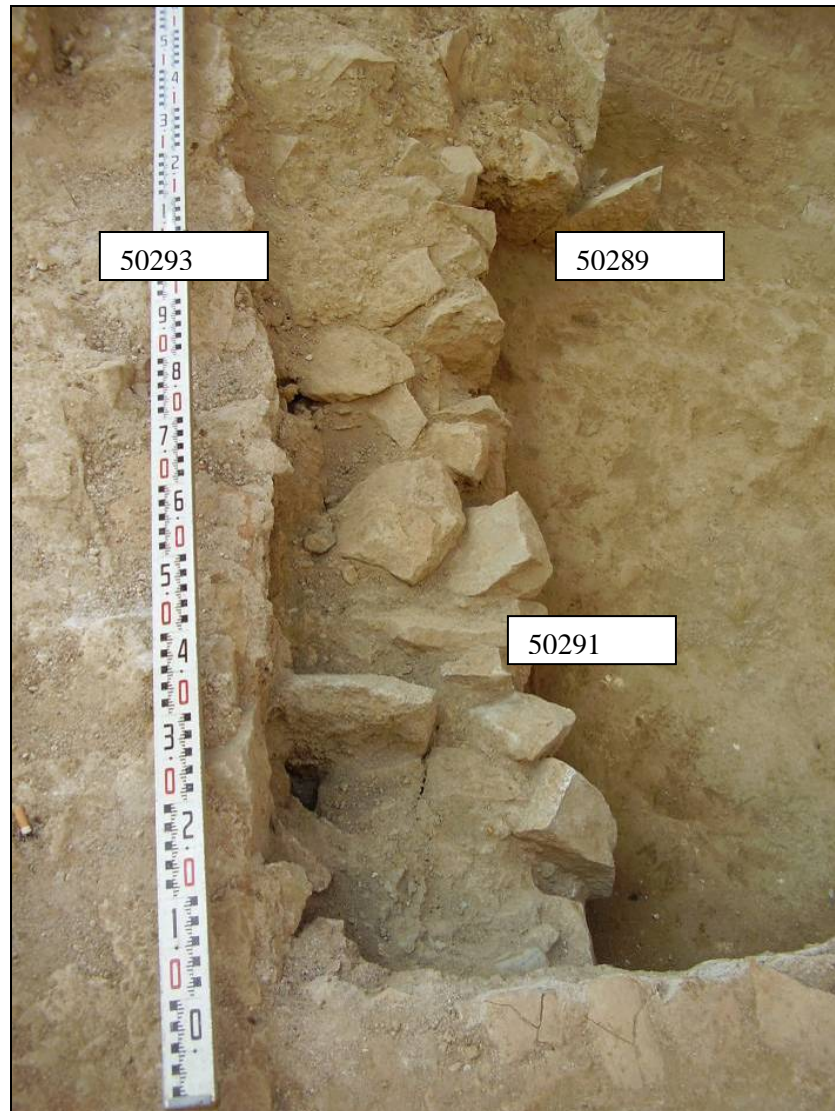

Foto 194. Dipòsit UE 50303

Carrer Robador. Quart Tram.

Estructures d'època moderna



Foto 195. Pou mort UE 50334.



Foto 196. Mur UE 50347



Foto 197. Mur UE 50349



Foto 198. Fosa sèptica UE 50365 i col·lector UE 50371.



Foto 199. Fosa sèptica UE 50389.



Foto 200. Fosa sèptica UE 50386.



Foto 201. Fosa sèptica UE 50423.



Foto 202. Fosa sèptica UE 50411.



Foto 203. Mur UE 50384.



Foto 204. Mur UE 50405.



Foto 205. Mur UE 50407.



Foto 206. Mur UE 50414.



Foto 207. Mur UE 50416.



Foto 208. Mur UE 50418.



Foto 209. Mur UE 50436.

Estructures d'època medieval.



Foto 210. Estructura UE 50370.



Foto 211. Mur UE 50332.



Foto 212. Retalls UE 50343 i UE 50360.



Foto 213. Retalls UE 50355 i UE 50357.



Foto 214. Retall UE 50353.



Foto 215. Estructura UE 50378



Foto 216. Mur UE 50363.



Foto 217. Mur UE 50393.



Foto 218. Mur UE 50426.



Foto 219. Mur UE 50429.



Foto 220. Retall UE 50403.



Foto 221. Retall UE 50432.

E.T. Illa Robador.



Foto 222. Mur UE 60004.



Foto 223. Retall UE 60007.



Foto 224. Conjunt d'estructures UE 60010, 60012, 60014.



Foto 225. Quadrícula de prehistòria abans de començar a excavar.



Foto 226. Estructures del segon moment d'ocupació cronològic.



Foto 227. Acumulació de tovots UE 60031.



Foto 228. Estructures del primer moment d'ocupació cronològic.

Rasa Robador- St. Josep Oriol.

Estructures d'època contemporània.



Foto 229. Fosa sèptica UE 1461.



Foto 230. Fosa sèptica UE 50465.



Foto 231. Pou UE 50469.

Rasa Rambla del Raval- St. Josep Oriol

Estructures d'època moderna i contemporània.



Foto 232. Mur de façana UE 1451 tallat.



Foto 233. Mur UE 1453.



Foto 234. Mur UE 1455.



Foto 235. Murs UE 1457 i 1459.

REPERTORI ESTRATIGRÀFIC

Nom Jaciment/Codi: PLAÇA SALVADOR SEGUÍ. BARCELONA. CODI: 308/05			U.E.: 1000
Tipus d'U.E.: Estrat/nivell	Definició: Geològic		
Textura: Argil-lsorrenca	Consistència: Compacta		
Composició Geològica: Argiles, Blocs, Sorres			
Composició Orgànica:			
Composició Artificial:			
Color: Marró clar	Cota Superior: 0,00 (en metres)	Cota Inferior: 0,00 (en metres)	
Relacions Físiques: És igual a: 1035 És cobert per: 1136-1158-1163-1185-1186-1221-1306-1318-1320-1396 És tallat per: 1137-1156-1159-1161-1164-1183-1187-1168-1189-1191-1195-1212-1220-1208-1214-1218-1226-1256-1269-1271-1275-1279-1282-1284-1313-1321-1323-1325-1311-1347-1352-1354-1372-1356-1358-1360-1362-1364-1366-1370-1368-1374-1378-1380-1382-1384-1386-1388-1390-1392-1398-1400-1402-1404-1416-1406-1408-1410-1412-1414-1418-1420-1422-1426-1428-1430-1432-50346-1454-1456-			
Fase Cronològica:		Datació:	
Interpretació:			

Nom Jaciment/Codi: PLAÇA SALVADOR SEGUÍ. BARCELONA. CODI: 308/05			U.E.: 1001
Tipus d'U.E.: Estructura positiva	Definició: Mur		
Composició Geològica: Pedres			
Composició Orgànica:			
Composició Artificial: Morter, Pedra treballada			
Color: Ocre	Cota Superior: 8,23 (en metres)	Cota Inferior: 7,63 (en metres)	
Amplada: 0,80 (en metres)	Longitud: 1,70 (en metres)		
Relacions Físiques: Farceix a: 1006 Se li lliura: 1002-1003-1005-1016			
Fase Cronològica: Època moderna (XVI-XVIII)		Datació:	
Interpretació:			

Nom Jaciment/Codi: PLAÇA SALVADOR SEGUÍ. BARCELONA. CODI: 308/05		U.E.: 1002	
Tipus d'U.E.: Estructura positiva		Definició: Fossa sèptica	
Composició Geològica: Pedres			
Composició Orgànica:			
Composició Artificial: Morter, Pedra treballada			
Color: Ocre	Cota Superior:	8,38 (en metres)	Cota Inferior: 7,78 (en metres)
Amplada: 1,60 (en metres)		Longitud: 1,60 (en metres)	
Relacions Físiques: És tallat per: 1009 Farceix a: 1007 És lliura a: 1001-1032 Se li lliura: 1005-1016-1020			
Fase Cronològica: Època moderna (XVI-XVIII)		Datació:	
Interpretació: Es basa en dos murets de 0,35 m. d'ample que es disposen en angle recte recolzant-se als murs UE 1032 i UE 1001, tancant un espai quadrangular.			

Nom Jaciment/Codi: PLAÇA SALVADOR SEGUÍ. BARCELONA. CODI: 308/05		U.E.: 1003	
Tipus d'U.E.: Estructura positiva		Definició: Basament	
Composició Geològica: Pedres			
Composició Orgànica:			
Composició Artificial: Morter, Pedra treballada, Material de construcció			
Color: Blanc	Cota Superior:	8,16 (en metres)	Cota Inferior: 7,68 (en metres)
Amplada: 1,00 (en metres)		Longitud: 1,00 (en metres)	
Relacions Físiques: Farceix a: 1008 És lliura a: 1001			
Fase Cronològica: Època contemporània (XIX-XXI)		Datació:	
Interpretació:			

Nom Jaciment/Codi: PLAÇA SALVADOR SEGUÍ. BARCELONA. CODI: 308/05		U.E.: 1004	
Tipus d'U.E.: Estrat/nivell	Definició: Anivellament		
Textura:	Consistència:		
Composició Geològica: Argiles, Blocs, Sorres, Graves			
Composició Orgànica: Carbons			
Composició Artificial: Ceràmica			
Color: Vermell	Cota Superior: 0,00 (en metres)	Cota Inferior: 0,00 (en metres)	
Relacions Físiques: Cobreix a: 1014-1019-1026 És tallat per: 1006-1008			
Fase Cronològica: Època moderna (XVI-XVIII)		Datació:	
Interpretació:			

Nom Jaciment/Codi: PLAÇA SALVADOR SEGUÍ. BARCELONA. CODI: 308/05		U.E.: 1005	
Tipus d'U.E.: Estrat/nivell	Definició: Obliteració		
Textura:	Consistència:		
Composició Geològica: Argiles, Blocs, Sorres, Graves, Còdols, Pedres			
Composició Orgànica: Carbons, Cendres, Fauna, Matèria en descomposició			
Composició Artificial: Ceràmica, Material de construcció, Morter, Runa, Vidre			
Color: Gris fosc	Cota Superior: 0,00 (en metres)	Cota Inferior: 0,00 (en metres)	
Relacions Físiques: És tallat per: 1009-1015 És lliura a: 1001-1002			
Fase Cronològica: Època contemporània (XIX-XXI)		Datació:	
Interpretació: Suposa l'amortització del pou mort UE 1002.			

Nom Jaciment/Codi: PLAÇA SALVADOR SEGUÍ. BARCELONA. CODI: 308/05		U.E.: 1006	
Tipus d'U.E.: Estructura negativa/retall	Definició: Rasa de fonamentació		
Cota Superior: 0,00 (en metres)	Cota Inferior: 0,00 (en metres)		
Relacions Físiques: Talla a: 1004-1014 És farcit per: 1001			
Fase Cronològica: Època moderna (XVI-XVIII)		Datació:	
Interpretació:			

Nom Jaciment/Codi: PLAÇA SALVADOR SEGUÍ. BARCELONA. CODI: 308/05		U.E.: 1007
Tipus d'U.E.: Estructura negativa/retall	Definició: Rasa de fonamentació	
Cota Superior: 0,00 (en metres)	Cota Inferior: 0,00 (en metres)	
Relacions Físiques: Talla a: 1014 És farcit per: 1002-1013		
Fase Cronològica: Època contemporània (XIX-XXI)	Datació:	
Interpretació:		

Nom Jaciment/Codi: PLAÇA SALVADOR SEGUÍ. BARCELONA. CODI: 308/05		U.E.: 1008
Tipus d'U.E.: Estructura negativa/retall	Definició: Rasa de fonamentació	
Cota Superior: 0,00 (en metres)	Cota Inferior: 0,00 (en metres)	
Relacions Físiques: Talla a: 1004-1011-1013-1014-1022 És farcit per: 1003		
Fase Cronològica: Època contemporània (XIX-XXI)	Datació:	
Interpretació:		

Nom Jaciment/Codi: PLAÇA SALVADOR SEGUÍ. BARCELONA. CODI: 308/05		U.E.: 1009
Tipus d'U.E.: Estructura negativa/retall	Definició: Canalització	
Cota Superior: 0,00 (en metres)	Cota Inferior: 0,00 (en metres)	
Relacions Físiques: Talla a: 1002-1005-1011-1013 És farcit per: 1010-1012		
Fase Cronològica: Època contemporània (XIX-XXI)	Datació:	
Interpretació: Canalització que funciona amb el col·lector central del carrer M ^a Aurèlia Capmany.		

Nom Jaciment/Codi: PLAÇA SALVADOR SEGUÍ. BARCELONA. CODI: 308/05		U.E.: 1010	
Tipus d'U.E.: Estrat/nivell		Definició: Farciment	
Textura: Argil-lorrenca		Consistència:	
Composició Geològica: Argiles, Blocs, Sorres, Graves, Còdols, Pedres			
Composició Orgànica:			
Composició Artificial: Ceràmica, Material de construcció, Morter, Runa, Vidre			
Color:	Cota Superior:	0,00 (en metres)	Cota Inferior: 0,00 (en metres)
Relacions Físiques: Cobreix a: 1012 Farceix a: 1009			
Fase Cronològica: Època contemporània (XIX-XXI)		Datació:	
Interpretació:			

Nom Jaciment/Codi: PLAÇA SALVADOR SEGUÍ. BARCELONA. CODI: 308/05		U.E.: 1011	
Tipus d'U.E.: Estrat/nivell		Definició: Destrucció	
Textura:		Consistència:	
Composició Geològica: Argiles, Blocs, Sorres, Graves, Còdols, Pedres			
Composició Orgànica:			
Composició Artificial:			
Color: Blanc	Cota Superior:	0,00 (en metres)	Cota Inferior: 0,00 (en metres)
Relacions Físiques: Cobreix a: 1013-1014-1016-1019-1018-1028 És tallat per: 1008-1009			
Fase Cronològica: Època moderna (XVI-XVIII)		Datació:	
Interpretació:			

Nom Jaciment/Codi: PLAÇA SALVADOR SEGUÍ. BARCELONA. CODI: 308/05			U.E.: 1012
Tipus d'U.E.: Estructura positiva	Definició: Claveguera		
Composició Geològica:			
Composició Orgànica:			
Composició Artificial: Morter, Pedra treballada, Material de construcció, Altres			
Color: Gris	Cota Superior: 0,00 (en metres)	Cota Inferior: 0,00 (en metres)	
Amplada: 0,00 (en metres)	Longitud: 0,00 (en metres)		
Relacions Físiques: És cobert per: 1010 Farceix a: 1009			
Fase Cronològica: Època contemporània (XIX-XXI)		Datació:	
Interpretació: Claveguera de formigó.			

Nom Jaciment/Codi: PLAÇA SALVADOR SEGUÍ. BARCELONA. CODI: 308/05			U.E.: 1013
Tipus d'U.E.: Estrat/nivell	Definició: Farciment		
Textura: Argil·losorrenca	Consistència: Compacta		
Composició Geològica: Argiles, Blocs, Sorres, Graves, Còdols, Pedres			
Composició Orgànica: Carbons, Cendres, Fauna, Matèria en descomposició			
Composició Artificial: Ceràmica, Material de construcció, Morter, Runa, Vidre			
Color: Vermell	Cota Superior: 0,00 (en metres)	Cota Inferior: 0,00 (en metres)	
Relacions Físiques: Cobreix a: 1019 És cobert per: 1011 És tallat per: 1008-1009 Farceix a: 1007			
Fase Cronològica: Època moderna (XVI-XVIII)		Datació:	
Interpretació:			

Nom Jaciment/Codi: PLAÇA SALVADOR SEGUÍ. BARCELONA. CODI: 308/05		U.E.: 1014	
Tipus d'U.E.: Estrat/nivell		Definició: Anivellament	
Textura:		Consistència:	
Composició Geològica: Argiles, Blocs, Sorres, Graves, Còdols, Pedres			
Composició Orgànica:			
Composició Artificial: Ceràmica, Material de construcció, Morter, Runa, Vidre			
Color: Marró clar	Cota Superior: 0,00 (en metres)	Cota Inferior: 0,00 (en metres)	
Relacions Físiques: És cobert per: 1004-1011 És tallat per: 1006-1008-1007			
Fase Cronològica:		Datació:	
Interpretació:			

Nom Jaciment/Codi: PLAÇA SALVADOR SEGUÍ. BARCELONA. CODI: 308/05		U.E.: 1015	
Tipus d'U.E.: Estructura negativa/retall		Definició: Rasa de fonamentació	
Cota Superior: 0,00 (en metres)		Cota Inferior: 0,00 (en metres)	
Relacions Físiques: Talla a: 1005-1020-1019-1032 És farcit per: 1016			
Fase Cronològica: Època contemporània (XIX-XXI)		Datació:	
Interpretació: Rasa de fonamentació del mur UE 016.			

Nom Jaciment/Codi: PLAÇA SALVADOR SEGUÍ. BARCELONA. CODI: 308/05		U.E.: 1016	
Tipus d'U.E.: Estructura positiva		Definició: Mur	
Composició Geològica:			
Composició Orgànica:			
Composició Artificial: Morter, Pedra treballada, Material de construcció, Altres			
Color: Blanc	Cota Superior: 8,37 (en metres)	Cota Inferior: 7,88 (en metres)	
Amplada: 0,40 (en metres)	Longitud: 1,80 (en metres)		
Relacions Físiques: És cobert per: 1011 Farceix a: 1015 És lliura a: 1001-1002			
Fase Cronològica: Època contemporània (XIX-XXI)		Datació:	
Interpretació:			

Nom Jaciment/Codi: PLAÇA SALVADOR SEGUÍ. BARCELONA. CODI: 308/05		U.E.: 1017
Tipus d'U.E.: Estructura negativa/retall	Definició: Rasa de fonamentació	
Cota Superior: 0,00 (en metres)	Cota Inferior: 0,00 (en metres)	
Relacions Físiques: Talla a: 1019 És farcit per: 1018		
Fase Cronològica: Època contemporània (XIX-XXI)	Datació:	
Interpretació: Rasa de fonamentació del mur UE 1018.		

Nom Jaciment/Codi: PLAÇA SALVADOR SEGUÍ. BARCELONA. CODI: 308/05		U.E.: 1018
Tipus d'U.E.: Estructura positiva	Definició: Mur	
Composició Geològica:		
Composició Orgànica:		
Composició Artificial: Morter, Pedra treballada, Material de construcció, Altres		
Color: Blanc	Cota Superior: 8,25 (en metres)	Cota Inferior: 7,98 (en metres)
Amplada: 0,35 (en metres)	Longitud: 1,20 (en metres)	
Relacions Físiques: És cobert per: 1011 És tallat per: 1102 Farceix a: 1017		
Fase Cronològica: Època contemporània (XIX-XXI)	Datació:	
Interpretació:		

Nom Jaciment/Codi: PLAÇA SALVADOR SEGUÍ. BARCELONA. CODI: 308/05		U.E.: 1019
Tipus d'U.E.: Estrat/nivell	Definició: Altres	
Textura: Argilosa	Consistència:	
Composició Geològica: Argiles, Blocs, Sorres, Graves, Còdols, Pedres		
Composició Orgànica:		
Composició Artificial:		
Color: Ocre	Cota Superior: 8,11 (en metres)	Cota Inferior: 7,58 (en metres)
Relacions Físiques: Cobreix a: 1035 És cobert per: 1004-1011-1013-1129 És tallat per: 1015-1017-1021-1025-1027-1029-1031-1033-1036-1040-1038-1043-1054-1056-1058-1060-1082-1104-1106-1108-1111-1115-1119-1122-1124-1126		
Fase Cronològica:	Datació:	
Interpretació:		

Nom Jaciment/Codi: PLAÇA SALVADOR SEGUÍ. BARCELONA. CODI: 308/05		U.E.: 1020	
Tipus d'U.E.: Estructura positiva		Definició: Paviment	
Composició Geològica:			
Composició Orgànica:			
Composició Artificial: Morter, Pedra treballada, Material de construcció, Altres			
Color: Beige	Cota Superior: 7,75 (en metres)	Cota Inferior: 7,68 (en metres)	
Amplada: 0,00 (en metres)	Longitud: 0,00 (en metres)		
Relacions Físiques: És tallat per: 1015 És lliura a: 1002			
Fase Cronològica: Època moderna (XVI-XVIII)		Datació:	
Interpretació: Paviment de rajold de 30 per 15 per 3 cm. que sembla funcionar amb el pou mort UE 1002 per l'exterior d'aquest.			

Nom Jaciment/Codi: PLAÇA SALVADOR SEGUÍ. BARCELONA. CODI: 308/05		U.E.: 1021	
Tipus d'U.E.: Estructura negativa/retall		Definició: Retall indeterminat	
Cota Superior: 0,00 (en metres)	Cota Inferior: 0,00 (en metres)		
Relacions Físiques: Talla a: 1019 És farcit per: 1022			
Fase Cronològica: Època moderna (XVI-XVIII)		Datació:	
Interpretació:			

Nom Jaciment/Codi: PLAÇA SALVADOR SEGUÍ. BARCELONA. CODI: 308/05		U.E.: 1022	
Tipus d'U.E.: Estrat/nivell		Definició: Farciment	
Textura: Argilosa	Consistència: Compacta		
Composició Geològica: Argiles, Blocs, Sorres, Graves, Còdols, Pedres			
Composició Orgànica:			
Composició Artificial:			
Color: Gris	Cota Superior: 0,00 (en metres)	Cota Inferior: 0,00 (en metres)	
Relacions Físiques: És tallat per: 1008-1023 Farceix a: 1021			
Fase Cronològica: Època moderna (XVI-XVIII)		Datació:	
Interpretació:			

Nom Jaciment/Codi: PLAÇA SALVADOR SEGUÍ. BARCELONA. CODI: 308/05		U.E.: 1023
Tipus d'U.E.: Estructura negativa/retall	Definició: Retall indeterminat	
Cota Superior: 0,00 (en metres)	Cota Inferior: 0,00 (en metres)	
Relacions Físiques: Talla a: 1022 És farcit per: 1024		
Fase Cronològica: Època moderna (XVI-XVIII)	Datació:	
Interpretació:		

Nom Jaciment/Codi: PLAÇA SALVADOR SEGUÍ. BARCELONA. CODI: 308/05		U.E.: 1024
Tipus d'U.E.: Estrat/nivell	Definició: Farciment	
Textura: Argil-losorrenca	Consistència: Solta	
Composició Geològica: Argiles, Blocs, Sorres, Graves, Còdols, Pedres		
Composició Orgànica: Carbons, Cendres, Fauna, Matèria en descomposició		
Composició Artificial: Ceràmica, Material de construcció, Morter, Runa, Vidre		
Color: Negre	Cota Superior: 0,00 (en metres)	Cota Inferior: 0,00 (en metres)
Relacions Físiques: Farceix a: 1023		
Fase Cronològica: Època moderna (XVI-XVIII)	Datació:	
Interpretació:		

Nom Jaciment/Codi: PLAÇA SALVADOR SEGUÍ. BARCELONA. CODI: 308/05		U.E.: 1025
Tipus d'U.E.: Estructura negativa/retall	Definició: Rasa de fonamentació	
Cota Superior: 0,00 (en metres)	Cota Inferior: 0,00 (en metres)	
Relacions Físiques: Talla a: 1019 És farcit per: 1026		
Fase Cronològica: Època contemporània (XIX-XXI)	Datació:	
Interpretació:		

Nom Jaciment/Codi: PLAÇA SALVADOR SEGUÍ. BARCELONA. CODI: 308/05			U.E.: 1026
Tipus d'U.E.: Estructura positiva	Definició: Claveguera		
Composició Geològica: Pedres			
Composició Orgànica:			
Composició Artificial: Morter, Pedra treballada, Material de construcció, Altres			
Color: Blanc	Cota Superior: 7,86 (en metres)	Cota Inferior: 0,00 (en metres)	
Amplada: 0,70 (en metres)	Longitud: 2,00 (en metres)		
Relacions Físiques: És cobert per: 1004 Farceix a: 1025			
Fase Cronològica: Època contemporània (XIX-XXI)		Datació:	
Interpretació:			

Nom Jaciment/Codi: PLAÇA SALVADOR SEGUÍ. BARCELONA. CODI: 308/05			U.E.: 1027
Tipus d'U.E.: Estructura negativa/retall	Definició: Rasa de fonamentació		
Cota Superior: 0,00 (en metres)	Cota Inferior: 0,00 (en metres)		
Relacions Físiques: Talla a: 1019 És farcit per: 1028			
Fase Cronològica: Època moderna (XVI-XVIII)		Datació:	
Interpretació:			

Nom Jaciment/Codi: PLAÇA SALVADOR SEGUÍ. BARCELONA. CODI: 308/05			U.E.: 1028
Tipus d'U.E.: Estructura positiva	Definició: Basament		
Composició Geològica: Pedres			
Composició Orgànica:			
Composició Artificial: Morter, Pedra treballada, Material de construcció, Altres			
Color: Ocre	Cota Superior: 8,12 (en metres)	Cota Inferior: 7,88 (en metres)	
Amplada: 0,30 (en metres)	Longitud: 0,55 (en metres)		
Relacions Físiques: És cobert per: 1011 Farceix a: 1027			
Fase Cronològica: Època moderna (XVI-XVIII)		Datació:	
Interpretació:			

Nom Jaciment/Codi: PLAÇA SALVADOR SEGUÍ. BARCELONA. CODI: 308/05		U.E.: 1029
Tipus d'U.E.: Estructura negativa/retall	Definició: Rasa de fonamentació	
Cota Superior: 0,00 (en metres)	Cota Inferior: 0,00 (en metres)	
Relacions Físiques: Talla a: 1019 És farcit per: 1030		
Fase Cronològica: Època moderna (XVI-XVIII)	Datació:	
Interpretació:		

Nom Jaciment/Codi: PLAÇA SALVADOR SEGUÍ. BARCELONA. CODI: 308/05		U.E.: 1030
Tipus d'U.E.: Estructura positiva	Definició: Basament	
Composició Geològica:		
Composició Orgànica:		
Composició Artificial:		
Color: Ocre	Cota Superior: 8,14 (en metres)	Cota Inferior: 7,94 (en metres)
Amplada: 0,40 (en metres)	Longitud: 0,25 (en metres)	
Relacions Físiques: Farceix a: 1029		
Fase Cronològica: Època moderna (XVI-XVIII)	Datació:	
Interpretació:		

Nom Jaciment/Codi: PLAÇA SALVADOR SEGUÍ. BARCELONA. CODI: 308/05		U.E.: 1031
Tipus d'U.E.: Estructura negativa/retall	Definició: Rasa de fonamentació	
Cota Superior: 0,00 (en metres)	Cota Inferior: 0,00 (en metres)	
Relacions Físiques: Talla a: 1019 És farcit per: 1032		
Fase Cronològica: Època moderna (XVI-XVIII)	Datació:	
Interpretació:		

Nom Jaciment/Codi: PLAÇA SALVADOR SEGUÍ. BARCELONA. CODI: 308/05		U.E.: 1032	
Tipus d'U.E.: Estructura positiva		Definició: Mur	
Composició Geològica: Pedres			
Composició Orgànica:			
Composició Artificial: Morter, Pedra treballada, Material de construcció, Altres			
Color: Ocre	Cota Superior: 8,17 (en metres)	Cota Inferior: 7,88 (en metres)	
Amplada: 0,60 (en metres)	Longitud: 1,40 (en metres)		
Relacions Físiques: És tallat per: 1015 Farceix a: 1031 Se li lliura: 1002			
Fase Cronològica: Època moderna (XVI-XVIII)		Datació:	
Interpretació: Es disposa perpendicularment al mur UE 1001.			

Nom Jaciment/Codi: PLAÇA SALVADOR SEGUÍ. BARCELONA. CODI: 308/05		U.E.: 1033	
Tipus d'U.E.: Estructura negativa/retall		Definició: Rasa de fonamentació	
Cota Superior: 0,00 (en metres)	Cota Inferior: 0,00 (en metres)		
Relacions Físiques: Talla a: 1019 És farcit per: 1034			
Fase Cronològica: Època contemporània (XIX-XXI)		Datació:	
Interpretació: Rasa per encabir el pou mort UE 1034.			

Nom Jaciment/Codi: PLAÇA SALVADOR SEGUÍ. BARCELONA. CODI: 308/05		U.E.: 1034	
Tipus d'U.E.: Estructura positiva		Definició: Fossa sèptica	
Composició Geològica:			
Composició Orgànica:			
Composició Artificial: Morter, Pedra treballada, Material de construcció, Altres			
Color: Blanc	Cota Superior: 0,00 (en metres)	Cota Inferior: 0,00 (en metres)	
Amplada: 1,00 (en metres)	Longitud: 1,00 (en metres)		
Relacions Físiques: Farceix a: 1033			
Fase Cronològica: Època contemporània (XIX-XXI)		Datació:	
Interpretació:			

Nom Jaciment/Codi: PLAÇA SALVADOR SEGUÍ. BARCELONA. CODI: 308/05			U.E.: 1035
Tipus d'U.E.: Estrat/nivell	Definició: Geològic		
Textura: Argilosa	Consistència: Compacta		
Composició Geològica: Argiles, Blocs, Sorres, Graves, Còdols, Pedres			
Composició Orgànica:			
Composició Artificial:			
Color: Marró fosc	Cota Superior: 7,50 (en metres)	Cota Inferior: 7,25 (en metres)	
Relacions Físiques: És igual a: 1000 És cobert per: 1019 És tallat per: 1175			
Fase Cronològica:		Datació:	
Interpretació:			

Nom Jaciment/Codi: PLAÇA SALVADOR SEGUÍ. BARCELONA. CODI: 308/05			U.E.: 1036
Tipus d'U.E.: Estructura negativa/retall	Definició: Rasa de fonamentació		
Cota Superior: 0,00 (en metres)	Cota Inferior: 0,00 (en metres)		
Relacions Físiques: Talla a: 1019 És farcit per: 1037			
Fase Cronològica: Època moderna (XVI-XVIII)		Datació:	
Interpretació:			

Nom Jaciment/Codi: PLAÇA SALVADOR SEGUÍ. BARCELONA. CODI: 308/05			U.E.: 1037
Tipus d'U.E.: Estructura positiva	Definició: Mur		
Composició Geològica:			
Composició Orgànica:			
Composició Artificial: Morter, Pedra treballada, Material de construcció, Altres			
Color: Beige	Cota Superior: 8,12 (en metres)	Cota Inferior: 7,72 (en metres)	
Amplada: 0,55 (en metres)	Longitud: 0,65 (en metres)		
Relacions Físiques: És tallat per: 1040 Farceix a: 1036 Se li lliura: 1039-1042			
Fase Cronològica: Època moderna (XVI-XVIII)		Datació:	
Interpretació:			

Nom Jaciment/Codi: PLAÇA SALVADOR SEGUÍ. BARCELONA. CODI: 308/05		U.E.: 1038
Tipus d'U.E.: Estructura negativa/retall	Definició: Rasa de fonamentació	
Cota Superior: 0,00 (en metres)	Cota Inferior: 0,00 (en metres)	
Relacions Físiques: Talla a: 1019 És farcit per: 1039		
Fase Cronològica: Època moderna (XVI-XVIII)	Datació:	
Interpretació: Rasa per encabir el mur UE 1039		

Nom Jaciment/Codi: PLAÇA SALVADOR SEGUÍ. BARCELONA. CODI: 308/05		U.E.: 1039
Tipus d'U.E.: Estructura positiva	Definició: Mur	
Composició Geològica:		
Composició Orgànica:		
Composició Artificial: Morter, Pedra treballada, Material de construcció, Altres		
Color: Blanc	Cota Superior: 8,01 (en metres)	Cota Inferior: 0,00 (en metres)
Amplada: 0,20 (en metres)	Longitud: 0,45 (en metres)	
Relacions Físiques: És tallat per: 1040 Farceix a: 1038 És lliura a: 1037 Se li lliura: 1042		
Fase Cronològica: Època moderna (XVI-XVIII)	Datació:	
Interpretació:		

Nom Jaciment/Codi: PLAÇA SALVADOR SEGUÍ. BARCELONA. CODI: 308/05		U.E.: 1040
Tipus d'U.E.: Estructura negativa/retall	Definició: Rasa de fonamentació	
Cota Superior: 0,00 (en metres)	Cota Inferior: 0,00 (en metres)	
Relacions Físiques: Talla a: 1019-1037-1039 És farcit per: 1041		
Fase Cronològica: Època contemporània (XIX-XXI)	Datació:	
Interpretació: Rasa de fonamentació per encabir el mur UE 1041.		

Nom Jaciment/Codi: PLAÇA SALVADOR SEGUÍ. BARCELONA. CODI: 308/05			U.E.: 1041
Tipus d'U.E.: Estructura positiva	Definició: Mur		
Composició Geològica:			
Composició Orgànica:			
Composició Artificial: Morter, Pedra treballada, Material de construcció, Altres			
Color: Blanc	Cota Superior: 8,08 (en metres)	Cota Inferior: 0,00 (en metres)	
Amplada: 1,00 (en metres)	Longitud: 1,10 (en metres)		
Relacions Físiques: Farceix a: 1040			
Fase Cronològica: Època contemporània (XIX-XXI)		Datació:	
Interpretació:			

Nom Jaciment/Codi: PLAÇA SALVADOR SEGUÍ. BARCELONA. CODI: 308/05			U.E.: 1042
Tipus d'U.E.: Estrat/nivell	Definició: Abandonament		
Textura: Argil·losorrenca	Consistència: Solta		
Composició Geològica: Argiles, Blocs, Sorres, Graves, Còdols, Pedres			
Composició Orgànica: Carbons, Cendres, Fauna, Matèria en descomposició			
Composició Artificial: Ceràmica, Material de construcció, Morter, Runa, Vidre, Altres			
Color: Vermell	Cota Superior: 8,01 (en metres)	Cota Inferior: 0,00 (en metres)	
Relacions Físiques: És lliura a: 1037-1039			
Fase Cronològica: Època moderna (XVI-XVIII)		Datació:	
Interpretació: Suposa l'amortització del dipòsit conformat pels murs UE 1037 i 1039.			

Nom Jaciment/Codi: PLAÇA SALVADOR SEGUÍ. BARCELONA. CODI: 308/05			U.E.: 1043
Tipus d'U.E.: Estructura negativa/retall	Definició: Rasa de fonamentació		
Cota Superior: 0,00 (en metres)	Cota Inferior: 0,00 (en metres)		
Relacions Físiques: Talla a: 1019 És farcit per: 1044			
Fase Cronològica: Època contemporània (XIX-XXI)		Datació:	
Interpretació:			

Nom Jaciment/Codi: PLAÇA SALVADOR SEGUÍ. BARCELONA. CODI: 308/05		U.E.: 1044	
Tipus d'U.E.: Estructura positiva		Definició: Pou	
Composició Geològica:			
Composició Orgànica:			
Composició Artificial: Morter, Pedra treballada, Material de construcció, Altres			
Color: Blanc	Cota Superior: 7,92 (en metres)	Cota Inferior: 0,00 (en metres)	
Amplada: 0,00 (en metres)	Longitud: 0,00 (en metres)		
Relacions Físiques: Farceix a: 1043 Se li lliura: 1045			
Fase Cronològica: Època contemporània (XIX-XXI)		Datació:	
Interpretació:			

Nom Jaciment/Codi: PLAÇA SALVADOR SEGUÍ. BARCELONA. CODI: 308/05		U.E.: 1045	
Tipus d'U.E.: Estrat/nivell		Definició: Abandonament	
Textura: Altres		Consistència: Solta	
Composició Geològica:			
Composició Orgànica:			
Composició Artificial: Ceràmica, Material de construcció, Morter, Runa, Vidre, Altres			
Color: Blanc	Cota Superior: 0,00 (en metres)	Cota Inferior: 0,00 (en metres)	
Relacions Físiques: És lliura a: 1044			
Fase Cronològica: Època contemporània (XIX-XXI)		Datació:	
Interpretació:			

Nom Jaciment/Codi: PLAÇA SALVADOR SEGUÍ. BARCELONA. CODI: 308/05		U.E.: 1046	
Tipus d'U.E.: Estructura negativa/retall		Definició: Rasa de fonamentació	
Cota Superior: 0,00 (en metres)	Cota Inferior: 0,00 (en metres)		
Relacions Físiques: Talla a: 1053-1069-1070 És farcit per: 1047-1063			
Fase Cronològica: Època contemporània (XIX-XXI)		Datació:	
Interpretació:			

Nom Jaciment/Codi: PLAÇA SALVADOR SEGUÍ. BARCELONA. CODI: 308/05			U.E.: 1047
Tipus d'U.E.: Estructura positiva	Definició: Mur		
Composició Geològica: Pedres			
Composició Orgànica:			
Composició Artificial: Morter, Pedra treballada, Material de construcció, Altres			
Color: Blanc	Cota Superior: 8,29 (en metres)	Cota Inferior: 0,00 (en metres)	
Amplada: 1,00 (en metres)	Longitud: 2,80 (en metres)		
Relacions Físiques: És cobert per: 1100 Farceix a: 1046 Se li lliura: 1053-1063			
Fase Cronològica: Època contemporània (XIX-XXI)		Datació:	
Interpretació:			

Nom Jaciment/Codi: PLAÇA SALVADOR SEGUÍ. BARCELONA. CODI: 308/05			U.E.: 1048
Tipus d'U.E.: Estructura negativa/retall	Definició: Rasa de fonamentació		
Cota Superior: 0,00 (en metres)	Cota Inferior: 0,00 (en metres)		
Relacions Físiques: Talla a: 1053-1069-1070 És farcit per: 1049			
Fase Cronològica: Època contemporània (XIX-XXI)		Datació:	
Interpretació:			

Nom Jaciment/Codi: PLAÇA SALVADOR SEGUÍ. BARCELONA. CODI: 308/05			U.E.: 1049
Tipus d'U.E.: Estructura positiva	Definició: Claveguera		
Composició Geològica:			
Composició Orgànica:			
Composició Artificial: Morter, Pedra treballada, Material de construcció, Altres			
Color: Blanc	Cota Superior: 8,25 (en metres)	Cota Inferior: 7,76 (en metres)	
Amplada: 0,60 (en metres)	Longitud: 4,40 (en metres)		
Relacions Físiques: És cobert per: 1100 Farceix a: 1048 Se li lliura: 1050-1083			
Fase Cronològica: Època contemporània (XIX-XXI)		Datació:	
Interpretació: Desguassa en sentit nord.			

Nom Jaciment/Codi: PLAÇA SALVADOR SEGUÍ. BARCELONA. CODI: 308/05			U.E.: 1050
Tipus d'U.E.: Estrat/nivell	Definició: Abandonament		
Textura:	Consistència:		
Composició Geològica:			
Composició Orgànica:			
Composició Artificial: Ceràmica, Material de construcció, Morter, Runa, Vidre, Altres			
Color: Blanc	Cota Superior: 0,00 (en metres)	Cota Inferior: 0,00 (en metres)	
Relacions Físiques: És lliura a: 1049			
Fase Cronològica: Època contemporània (XIX-XXI)		Datació:	
Interpretació:			

Nom Jaciment/Codi: PLAÇA SALVADOR SEGUÍ. BARCELONA. CODI: 308/05			U.E.: 1051
Tipus d'U.E.: Estructura negativa/retall	Definició: Retall indeterminat		
Cota Superior: 8,25 (en metres)	Cota Inferior: 8,19 (en metres)		
Relacions Físiques: Talla a: 1053-1069 És farcit per: 1052			
Fase Cronològica: Època contemporània (XIX-XXI)		Datació:	
Interpretació:			

Nom Jaciment/Codi: PLAÇA SALVADOR SEGUÍ. BARCELONA. CODI: 308/05			U.E.: 1052
Tipus d'U.E.: Estrat/nivell	Definició: Abandonament		
Textura: Argil·losorrenca	Consistència:		
Composició Geològica: Argiles, Blocs, Sorres, Graves, Còdols, Pedres			
Composició Orgànica: Carbons, Cendres, Fauna, Matèria en descomposició			
Composició Artificial: Ceràmica, Material de construcció, Morter, Runa, Vidre, Altres			
Color: Negre	Cota Superior: 0,00 (en metres)	Cota Inferior: 0,00 (en metres)	
Relacions Físiques: És cobert per: 1100 Farceix a: 1051			
Fase Cronològica: Època contemporània (XIX-XXI)		Datació:	
Interpretació:			

Nom Jaciment/Codi: PLAÇA SALVADOR SEGUÍ. BARCELONA. CODI: 308/05		U.E.: 1053	
Tipus d'U.E.: Estrat/nivell		Definició:	
Textura:		Consistència:	
Composició Geològica:			
Composició Orgànica:			
Composició Artificial:			
Color:	Cota Superior:	0,00 (en metres)	Cota Inferior: 0,00 (en metres)
Relacions Físiques: Cobreix a: 1087 És tallat per: 1046-1048-1051 És lliura a: 1047			
Fase Cronològica:		Datació:	
Interpretació:			

Nom Jaciment/Codi: PLAÇA SALVADOR SEGUÍ. BARCELONA. CODI: 308/05		U.E.: 1054	
Tipus d'U.E.: Estructura negativa/retall		Definició: Retall indeterminat	
Cota Superior: 0,00 (en metres)		Cota Inferior: 0,00 (en metres)	
Relacions Físiques: Talla a: 1019 És farcit per: 1055			
Fase Cronològica: Època moderna (XVI-XVIII)		Datació:	
Interpretació:			

Nom Jaciment/Codi: PLAÇA SALVADOR SEGUÍ. BARCELONA. CODI: 308/05		U.E.: 1055	
Tipus d'U.E.: Estrat/nivell		Definició: Farciment	
Textura: Argil·losorrenca		Consistència:	
Composició Geològica: Argiles, Blocs, Sorres, Graves, Còdols, Pedres			
Composició Orgànica: Carbons, Cendres, Fauna, Matèria en descomposició			
Composició Artificial: Ceràmica, Material de construcció, Morter, Runa, Vidre, Altres			
Color: Marró fosc	Cota Superior:	8,65 (en metres)	Cota Inferior: 7,20 (en metres)
Relacions Físiques: Farceix a: 1054			
Fase Cronològica: Època moderna (XVI-XVIII)		Datació:	
Interpretació:			

Nom Jaciment/Codi: PLAÇA SALVADOR SEGUÍ. BARCELONA. CODI: 308/05		U.E.: 1056
Tipus d'U.E.: Estructura negativa/retall	Definició: Rasa de fonamentació	
Cota Superior: 0,00 (en metres)	Cota Inferior: 0,00 (en metres)	
Relacions Físiques: Talla a: 1019 És farcit per: 1057		
Fase Cronològica: Època contemporània (XIX-XXI)	Datació:	
Interpretació:		

Nom Jaciment/Codi: PLAÇA SALVADOR SEGUÍ. BARCELONA. CODI: 308/05		U.E.: 1057
Tipus d'U.E.: Estructura positiva	Definició: Mur	
Composició Geològica: Pedres		
Composició Orgànica:		
Composició Artificial: Morter, Pedra treballada, Material de construcció, Altres		
Color: Blanc	Cota Superior: 7,99 (en metres)	Cota Inferior: 0,00 (en metres)
Amplada: 0,00 (en metres)	Longitud: 0,00 (en metres)	
Relacions Físiques: Farceix a: 1056		
Fase Cronològica: Època contemporània (XIX-XXI)	Datació:	
Interpretació:		

Nom Jaciment/Codi: PLAÇA SALVADOR SEGUÍ. BARCELONA. CODI: 308/05		U.E.: 1058
Tipus d'U.E.: Estructura negativa/retall	Definició: Retall indeterminat	
Cota Superior: 0,00 (en metres)	Cota Inferior: 0,00 (en metres)	
Relacions Físiques: Talla a: 1019 És farcit per: 1059		
Fase Cronològica: Baix medieval (XIII-XV)	Datació:	
Interpretació:		

Nom Jaciment/Codi: PLAÇA SALVADOR SEGUÍ. BARCELONA. CODI: 308/05			U.E.: 1059
Tipus d'U.E.: Estrat/nivell	Definició: Farciment		
Textura: Sorrenca	Consistència:		
Composició Geològica: Argiles, Blocs, Sorres, Graves, Còdols, Pedres			
Composició Orgànica:			
Composició Artificial: Ceràmica, Material de construcció, Morter, Runa, Vidre, Altres			
Color: Marró fosc	Cota Superior: 0,00 (en metres)	Cota Inferior: 0,00 (en metres)	
Relacions Físiques: Farceix a: 1058			
Fase Cronològica: Baix medieval (XIII-XV)		Datació:	
Interpretació:			

Nom Jaciment/Codi: PLAÇA SALVADOR SEGUÍ. BARCELONA. CODI: 308/05			U.E.: 1060
Tipus d'U.E.: Estructura negativa/retall	Definició: Rasa de fonamentació		
Cota Superior: 0,00 (en metres)	Cota Inferior: 0,00 (en metres)		
Relacions Físiques: Talla a: 1019 És farcit per: 1061			
Fase Cronològica: Època moderna (XVI-XVIII)		Datació:	
Interpretació:			

Nom Jaciment/Codi: PLAÇA SALVADOR SEGUÍ. BARCELONA. CODI: 308/05			U.E.: 1061
Tipus d'U.E.: Estructura positiva	Definició:		
Composició Geològica:			
Composició Orgànica:			
Composició Artificial:			
Color:	Cota Superior: 0,00 (en metres)	Cota Inferior: 0,00 (en metres)	
Amplada: 0,00 (en metres)	Longitud: 0,00 (en metres)		
Relacions Físiques: Farceix a: 1060			
Fase Cronològica: Època moderna (XVI-XVIII)		Datació:	
Interpretació:			

Nom Jaciment/Codi: PLAÇA SALVADOR SEGUÍ. BARCELONA. CODI: 308/05			U.E.: 1062
Tipus d'U.E.: Estrat/nivell	Definició: Farciment		
Textura: Argil·losorrenca	Consistència: Solta		
Composició Geològica: Argiles, Blocs, Sorres, Graves, Còdols, Pedres			
Composició Orgànica: Carbons, Cendres, Fauna, Matèria en descomposició			
Composició Artificial: Ceràmica, Material de construcció, Morter, Runa, Vidre, Altres			
Color: Beige	Cota Superior: 0,00 (en metres)	Cota Inferior: 0,00 (en metres)	
Relacions Físiques: Farceix a: 1161			
Fase Cronològica: Època contemporània (XIX-XXI)		Datació:	
Interpretació:			

Nom Jaciment/Codi: PLAÇA SALVADOR SEGUÍ. BARCELONA. CODI: 308/05			U.E.: 1063
Tipus d'U.E.: Estrat/nivell	Definició: Farciment		
Textura: Altres	Consistència:		
Composició Geològica:			
Composició Orgànica:			
Composició Artificial: Ceràmica, Material de construcció, Morter, Runa, Vidre, Altres			
Color: Beige	Cota Superior: 0,00 (en metres)	Cota Inferior: 0,00 (en metres)	
Relacions Físiques: Farceix a: 1046 Ès lliura a: 1047			
Fase Cronològica: Època contemporània (XIX-XXI)		Datació:	
Interpretació:			

Nom Jaciment/Codi: PLAÇA SALVADOR SEGUÍ. BARCELONA. CODI: 308/05			U.E.: 1064
Tipus d'U.E.: Estructura negativa/retall	Definició: Rasa de fonamentació		
Cota Superior: 0,00 (en metres)	Cota Inferior: 0,00 (en metres)		
Relacions Físiques:			
Fase Cronològica: Època moderna (XVI-XVIII)		Datació:	
Interpretació:			

Nom Jaciment/Codi: PLAÇA SALVADOR SEGUÍ. BARCELONA. CODI: 308/05		U.E.: 1065	
Tipus d'U.E.: Estructura positiva		Definició: Mur	
Composició Geològica:			
Composició Orgànica:			
Composició Artificial:			
Color:	Cota Superior:	0,00 (en metres)	Cota Inferior:
Amplada: 0,00 (en metres)		Longitud:	0,00 (en metres)
Relacions Físiques:			
Fase Cronològica: Època moderna (XVI-XVIII)		Datació:	
Interpretació:			

Nom Jaciment/Codi: PLAÇA SALVADOR SEGUÍ. BARCELONA. CODI: 308/05		U.E.: 1066	
Tipus d'U.E.: Estructura negativa/retall		Definició: Rasa de fonamentació	
Cota Superior:	0,00 (en metres)	Cota Inferior:	0,00 (en metres)
Relacions Físiques:			
Fase Cronològica: Època moderna (XVI-XVIII)		Datació:	
Interpretació: Rasa de fonamentació del pou mort UE 1067.			

Nom Jaciment/Codi: PLAÇA SALVADOR SEGUÍ. BARCELONA. CODI: 308/05		U.E.: 1067	
Tipus d'U.E.: Estructura positiva		Definició: Fossa sèptica	
Composició Geològica:			
Composició Orgànica:			
Composició Artificial:			
Color: Ocre	Cota Superior:	0,00 (en metres)	Cota Inferior:
Amplada: 0,00 (en metres)		Longitud:	0,00 (en metres)
Relacions Físiques:			
Se li lliura: 1068			
Fase Cronològica: Època moderna (XVI-XVIII)		Datació:	
Interpretació:			

Nom Jaciment/Codi: PLAÇA SALVADOR SEGUÍ. BARCELONA. CODI: 308/05			U.E.: 1068
Tipus d'U.E.: Estrat/nivell	Definició: Obliteració		
Textura:	Consistència:		
Composició Geològica:	Argiles, Blocs, Sorres, Graves, Còdols, Pedres		
Composició Orgànica:	Carbons, Cendres, Fauna, Matèria en descomposició, Malacologia		
Composició Artificial:	Ceràmica, Material de construcció, Morter, Runa, Vidre, Altres, Metall		
Color: Vermell	Cota Superior: 0,00 (en metres)	Cota Inferior:	0,00 (en metres)
Relacions Físiques: És lliura a: 1067			
Fase Cronològica: Època moderna (XVI-XVIII)		Datació:	
Interpretació: Suposa l'amortització de l'estructura UE 1067.			

Nom Jaciment/Codi: PLAÇA SALVADOR SEGUÍ. BARCELONA. CODI: 308/05			U.E.: 1069
Tipus d'U.E.: Estructura positiva	Definició: Paviment		
Composició Geològica:			
Composició Orgànica:			
Composició Artificial: Morter, Pedra treballada, Material de construcció, Altres			
Color: Ocre	Cota Superior: 8,14 (en metres)	Cota Inferior:	8,10 (en metres)
Amplada: 0,00 (en metres)	Longitud: 0,00 (en metres)		
Relacions Físiques: Cobreix a: 1070 És cobert per: 1100 És tallat per: 1046-1048-1051-1085-1086			
Fase Cronològica: Època moderna (XVI-XVIII)		Datació:	
Interpretació:			

Nom Jaciment/Codi: PLAÇA SALVADOR SEGUÍ. BARCELONA. CODI: 308/05			U.E.: 1070
Tipus d'U.E.: Estrat/nivell	Definició: Nivell d'ús		
Textura: Argilosa	Consistència: Compacta		
Composició Geològica: Argiles, Blocs, Sorres, Graves, Còdols, Pedres			
Composició Orgànica: Carbons, Cendres, Fauna, Matèria en descomposició, Malacologia			
Composició Artificial: Ceràmica, Material de construcció, Morter, Runa, Vidre, Altres, Metall			
Color: Negre	Cota Superior: 8,10 (en metres)	Cota Inferior: 0,00 (en metres)	
Relacions Físiques: Cobreix a: 1088 És cobert per: 1069 És tallat per: 1046-1048-1085-1086 És lliura a: 1081			
Fase Cronològica:		Datació:	
Interpretació:			

Nom Jaciment/Codi: PLAÇA SALVADOR SEGUÍ. BARCELONA. CODI: 308/05			U.E.: 1073
Tipus d'U.E.: Estructura negativa/retall	Definició: Rasa de fonamentació		
Cota Superior: 0,00 (en metres)	Cota Inferior: 0,00 (en metres)		
Relacions Físiques:			
Fase Cronològica: Època contemporània (XIX-XXI)		Datació:	
Interpretació:			

Nom Jaciment/Codi: PLAÇA SALVADOR SEGUÍ. BARCELONA. CODI: 308/05			U.E.: 1074
Tipus d'U.E.: Estructura positiva	Definició: Mur		
Composició Geològica:			
Composició Orgànica:			
Composició Artificial:			
Color:	Cota Superior: 0,00 (en metres)	Cota Inferior: 0,00 (en metres)	
Amplada: 0,00 (en metres)	Longitud: 0,00 (en metres)		
Relacions Físiques:			
Fase Cronològica: Època contemporània (XIX-XXI)		Datació:	
Interpretació:			

Nom Jaciment/Codi: PLAÇA SALVADOR SEGUÍ. BARCELONA. CODI: 308/05		U.E.: 1075
Tipus d'U.E.: Estructura negativa/retall	Definició: Rasa de fonamentació	
Cota Superior: 0,00 (en metres)	Cota Inferior: 0,00 (en metres)	
Relacions Físiques:		
Fase Cronològica: Època moderna (XVI-XVIII)		Datació:
Interpretació: Rasa de fonamentació del mur UE 1076		

Nom Jaciment/Codi: PLAÇA SALVADOR SEGUÍ. BARCELONA. CODI: 308/05		U.E.: 1076
Tipus d'U.E.: Estructura positiva	Definició: Mur	
Composició Geològica:		
Composició Orgànica:		
Composició Artificial:		
Color:	Cota Superior: 0,00 (en metres)	Cota Inferior: 0,00 (en metres)
Amplada: 0,00 (en metres)	Longitud: 0,00 (en metres)	
Relacions Físiques:		
Fase Cronològica: Època moderna (XVI-XVIII)		Datació:
Interpretació:		

Nom Jaciment/Codi: PLAÇA SALVADOR SEGUÍ. BARCELONA. CODI: 308/05		U.E.: 1078
Tipus d'U.E.: Estructura positiva	Definició: Mur	
Composició Geològica:		
Composició Orgànica:		
Composició Artificial:		
Color:	Cota Superior: 0,00 (en metres)	Cota Inferior: 0,00 (en metres)
Amplada: 0,00 (en metres)	Longitud: 0,00 (en metres)	
Relacions Físiques:		
Fase Cronològica: Època contemporània (XIX-XXI)		Datació:
Interpretació:		

Nom Jaciment/Codi: PLAÇA SALVADOR SEGUÍ. BARCELONA. CODI: 308/05		U.E.: 1079	
Tipus d'U.E.: Estrat/nivell		Definició: Farciment	
Textura:		Consistència:	
Composició Geològica:			
Composició Orgànica:			
Composició Artificial:			
Color: Marró fosc	Cota Superior: 0,00 (en metres)	Cota Inferior: 0,00 (en metres)	
Relacions Físiques: Farceix a: 1082			
Fase Cronològica: Baix medieval (XIII-XV)		Datació:	
Interpretació:			

Nom Jaciment/Codi: PLAÇA SALVADOR SEGUÍ. BARCELONA. CODI: 308/05		U.E.: 1080	
Tipus d'U.E.: Estructura negativa/retall		Definició: Rasa de fonamentació	
Cota Superior: 0,00 (en metres)		Cota Inferior: 0,00 (en metres)	
Relacions Físiques: Talla a: 1095-1098-1099 És farcit per: 1081			
Fase Cronològica: Baix medieval (XIII-XV)		Datació:	
Interpretació:			

Nom Jaciment/Codi: PLAÇA SALVADOR SEGUÍ. BARCELONA. CODI: 308/05		U.E.: 1081	
Tipus d'U.E.: Estructura positiva		Definició: Mur	
Composició Geològica: Pedres			
Composició Orgànica:			
Composició Artificial: Morter, Pedra treballada, Material de construcció, Altres			
Color: Ocre	Cota Superior: 8,28 (en metres)	Cota Inferior: 0,00 (en metres)	
Amplada: 0,55 (en metres)	Longitud: 3,30 (en metres)		
Relacions Físiques: És cobert per: 1100 Farceix a: 1080 Se li lliura: 1070-1083-1088-1089-1090-1091-1092-1093-1094			
Fase Cronològica: Baix medieval (XIII-XV)		Datació:	
Interpretació:			

Nom Jaciment/Codi: PLAÇA SALVADOR SEGUÍ. BARCELONA. CODI: 308/05		U.E.: 1082
Tipus d'U.E.: Estructura negativa/retall	Definició: Retall indeterminat	
Cota Superior: 0,00 (en metres)	Cota Inferior: 0,00 (en metres)	
Relacions Físiques: Talla a: 1019 És farcit per: 1079		
Fase Cronològica: Baix medieval (XIII-XV)	Datació:	
Interpretació:		

Nom Jaciment/Codi: PLAÇA SALVADOR SEGUÍ. BARCELONA. CODI: 308/05		U.E.: 1083
Tipus d'U.E.: Estructura positiva	Definició:	
Composició Geològica:		
Composició Orgànica:		
Composició Artificial:		
Color:	Cota Superior: 8,19 (en metres)	Cota Inferior: 0,00 (en metres)
Amplada: 0,60 (en metres)	Longitud: 0,60 (en metres)	
Relacions Físiques: Farceix a: 1085 És lliura a: 1049-1081		
Fase Cronològica: Època contemporània (XIX-XXI)	Datació:	
Interpretació:		

Nom Jaciment/Codi: PLAÇA SALVADOR SEGUÍ. BARCELONA. CODI: 308/05		U.E.: 1084
Tipus d'U.E.: Estructura negativa/retall	Definició: Rasa de fonamentació	
Cota Superior: 0,00 (en metres)	Cota Inferior: 0,00 (en metres)	
Relacions Físiques:		
Fase Cronològica: Època contemporània (XIX-XXI)	Datació:	
Interpretació:		

Nom Jaciment/Codi: PLAÇA SALVADOR SEGUÍ. BARCELONA. CODI: 308/05		U.E.: 1085
Tipus d'U.E.: Estructura negativa/retall	Definició: Rasa de fonamentació	
Cota Superior: 0,00 (en metres)	Cota Inferior: 0,00 (en metres)	
Relacions Físiques: Talla a: 1069-1070 És farcit per: 1083		
Fase Cronològica: Època contemporània (XIX-XXI)	Datació:	
Interpretació:		

Nom Jaciment/Codi: PLAÇA SALVADOR SEGUÍ. BARCELONA. CODI: 308/05		U.E.: 1086
Tipus d'U.E.: Estructura negativa/retall	Definició: Forat de pal	
Cota Superior: 0,00 (en metres)	Cota Inferior: 0,00 (en metres)	
Relacions Físiques: Talla a: 1069-1070-1088-1089-1090-1091-1092-1093-1094 És farcit per: 1087		
Fase Cronològica: Època moderna (XVI-XVIII)	Datació:	
Interpretació:		

Nom Jaciment/Codi: PLAÇA SALVADOR SEGUÍ. BARCELONA. CODI: 308/05		U.E.: 1087
Tipus d'U.E.: Estrat/nivell	Definició: Farciment	
Textura: Sorrenca	Consistència:	
Composició Geològica: Argiles, Blocs, Sorres, Graves, Còdols, Pedres		
Composició Orgànica: Carbons, Cendres, Fauna, Matèria en descomposició, Malacologia		
Composició Artificial:		
Color: Gris fosc	Cota Superior: 0,00 (en metres)	Cota Inferior: 0,00 (en metres)
Relacions Físiques: És cobert per: 1053 Farceix a: 1086		
Fase Cronològica: Època moderna (XVI-XVIII)	Datació:	
Interpretació:		

Nom Jaciment/Codi: PLAÇA SALVADOR SEGUÍ. BARCELONA. CODI: 308/05		U.E.: 1088	
Tipus d'U.E.: Estructura positiva		Definició: Paviment	
Composició Geològica:			
Composició Orgànica:			
Composició Artificial: Morter, Pedra treballada, Material de construcció, Altres			
Color: Blanc	Cota Superior: 8,06 (en metres)	Cota Inferior: 8,05 (en metres)	
Amplada: 0,00 (en metres)	Longitud: 0,00 (en metres)		
Relacions Físiques: Cobreix a: 1089 És cobert per: 1070 És tallat per: 1086 És lliura a: 1081			
Fase Cronològica: Època moderna (XVI-XVIII)		Datació:	
Interpretació: Paviment de calç			

Nom Jaciment/Codi: PLAÇA SALVADOR SEGUÍ. BARCELONA. CODI: 308/05		U.E.: 1089	
Tipus d'U.E.: Estrat/nivell		Definició: Anivellament	
Textura: Cendrosa		Consistència:	
Composició Geològica:			
Composició Orgànica: Carbons, Cendres, Fauna, Matèria en descomposició, Malacologia			
Composició Artificial:			
Color: Negre	Cota Superior: 8,05 (en metres)	Cota Inferior: 8,03 (en metres)	
Relacions Físiques: Cobreix a: 1090 És cobert per: 1088 És tallat per: 1086 És lliura a: 1081			
Fase Cronològica: Època moderna (XVI-XVIII)		Datació:	
Interpretació: Preparació de paviment.			

Nom Jaciment/Codi: PLAÇA SALVADOR SEGUÍ. BARCELONA. CODI: 308/05		U.E.: 1090	
Tipus d'U.E.: Estructura positiva		Definició: Paviment	
Composició Geològica: Pedres, Argiles			
Composició Orgànica:			
Composició Artificial:			
Color: Taronja	Cota Superior:	8,03 (en metres)	Cota Inferior: 7,99 (en metres)
Amplada: 0,00 (en metres)	Longitud:	0,00 (en metres)	
Relacions Físiques: Cobreix a: 1091 És cobert per: 1089 És tallat per: 1086 És lliura a: 1081			
Fase Cronològica: Època moderna (XVI-XVIII)		Datació:	
Interpretació: Paviment d'argila rubefactada.			

Nom Jaciment/Codi: PLAÇA SALVADOR SEGUÍ. BARCELONA. CODI: 308/05		U.E.: 1091	
Tipus d'U.E.: Estrat/nivell		Definició: Paviment	
Textura: Cendrosa		Consistència:	
Composició Geològica:			
Composició Orgànica: Carbons, Cendres, Fauna, Matèria en descomposició, Malacologia			
Composició Artificial:			
Color: Negre	Cota Superior:	7,99 (en metres)	Cota Inferior: 7,92 (en metres)
Relacions Físiques: Cobreix a: 1092 És cobert per: 1090 És tallat per: 1086 És lliura a: 1081			
Fase Cronològica: Època moderna (XVI-XVIII)		Datació:	
Interpretació:			

Nom Jaciment/Codi: PLAÇA SALVADOR SEGUÍ. BARCELONA. CODI: 308/05		U.E.: 1092	
Tipus d'U.E.: Estructura positiva		Definició: Paviment	
Composició Geològica:			
Composició Orgànica:			
Composició Artificial: Morter, Pedra treballada, Material de construcció, Altres			
Color: Blanc	Cota Superior: 7,92 (en metres)	Cota Inferior: 7,91 (en metres)	
Amplada: 0,00 (en metres)	Longitud: 0,00 (en metres)		
Relacions Físiques: Cobreix a: 1093 És cobert per: 1091 És tallat per: 1086 És lliura a: 1081			
Fase Cronològica: Època moderna (XVI-XVIII)		Datació:	
Interpretació: Paviment de calç.			

Nom Jaciment/Codi: PLAÇA SALVADOR SEGUÍ. BARCELONA. CODI: 308/05		U.E.: 1093	
Tipus d'U.E.: Estructura positiva		Definició: Paviment	
Composició Geològica: Pedres, Argiles			
Composició Orgànica:			
Composició Artificial:			
Color: Taronja	Cota Superior: 7,91 (en metres)	Cota Inferior: 7,89 (en metres)	
Amplada: 0,00 (en metres)	Longitud: 0,00 (en metres)		
Relacions Físiques: Cobreix a: 1094 És cobert per: 1092 És tallat per: 1086 És lliura a: 1081			
Fase Cronològica: Època moderna (XVI-XVIII)		Datació:	
Interpretació: Paviment d'argila rubefactada.			

Nom Jaciment/Codi: PLAÇA SALVADOR SEGUÍ. BARCELONA. CODI: 308/05		U.E.: 1094	
Tipus d'U.E.: Estrat/nivell		Definició: Anivellament	
Textura: Argilosa		Consistència:	
Composició Geològica: Argiles, Blocs, Sorres, Graves, Còdols, Pedres			
Composició Orgànica:			
Composició Artificial:			
Color: Marró clar	Cota Superior: 7,89 (en metres)	Cota Inferior: 0,00 (en metres)	
Relacions Físiques: Cobreix a: 1095 És cobert per: 1093 És tallat per: 1086 És lliura a: 1081			
Fase Cronològica: Indeterminada		Datació:	
Interpretació:			

Nom Jaciment/Codi: PLAÇA SALVADOR SEGUÍ. BARCELONA. CODI: 308/05		U.E.: 1095	
Tipus d'U.E.: Estructura positiva		Definició: Paviment	
Composició Geològica: Pedres, Argiles			
Composició Orgànica:			
Composició Artificial:			
Color: Taronja	Cota Superior: 7,84 (en metres)	Cota Inferior: 7,70 (en metres)	
Amplada: 0,00 (en metres)	Longitud: 0,00 (en metres)		
Relacions Físiques: Cobreix a: 1098 És cobert per: 1094 És tallat per: 1080-1096			
Fase Cronològica: Baix medieval (XIII-XV)		Datació:	
Interpretació:			

Nom Jaciment/Codi: PLAÇA SALVADOR SEGUÍ. BARCELONA. CODI: 308/05		U.E.: 1096	
Tipus d'U.E.: Estructura negativa/retall		Definició: Retall indeterminat	
Cota Superior: 7,82 (en metres)	Cota Inferior: 7,33 (en metres)		
Relacions Físiques: Talla a: 1095-1098 És farcit per: 1097			
Fase Cronològica:		Datació:	
Interpretació:			

Nom Jaciment/Codi: PLAÇA SALVADOR SEGUÍ. BARCELONA. CODI: 308/05		U.E.: 1097	
Tipus d'U.E.: Estrat/nivell		Definició: Farciment	
Textura:		Consistència:	
Composició Geològica: Argiles, Blocs, Sorres, Graves, Còdols, Pedres			
Composició Orgànica: Carbons, Cendres, Fauna, Matèria en descomposició, Malacologia			
Composició Artificial: Ceràmica, Material de construcció, Morter, Runa, Vidre, Altres, Metall			
Color: Marró fosc	Cota Superior: 0,00 (en metres)	Cota Inferior: 0,00 (en metres)	
Relacions Físiques: Farceix a: 1096			
Fase Cronològica:		Datació:	
Interpretació: Suposa l'amortització del retall UE 1096.			

Nom Jaciment/Codi: PLAÇA SALVADOR SEGUÍ. BARCELONA. CODI: 308/05		U.E.: 1098	
Tipus d'U.E.: Estructura positiva		Definició: Paviment	
Composició Geològica: Pedres, Argiles			
Composició Orgànica:			
Composició Artificial:			
Color: Taronja	Cota Superior: 7,70 (en metres)	Cota Inferior: 7,60 (en metres)	
Amplada: 0,00 (en metres)	Longitud: 0,00 (en metres)		
Relacions Físiques: Cobreix a: 1099 És cobert per: 1095 És tallat per: 1080-1096			
Fase Cronològica: Baix medieval (XIII-XV)		Datació:	
Interpretació:			

Nom Jaciment/Codi: PLAÇA SALVADOR SEGUÍ. BARCELONA. CODI: 308/05			U.E.: 1099
Tipus d'U.E.: Estrat/nivell	Definició: Anivellament		
Textura: Argil-lorrenca	Consistència: Compacta		
Composició Geològica: Argiles, Blocs, Sorres, Graves, Còdols, Pedres			
Composició Orgànica:			
Composició Artificial:			
Color: Marró fosc	Cota Superior: 0,00 (en metres)	Cota Inferior: 0,00 (en metres)	
Relacions Físiques: És cobert per: 1098 És tallat per: 1080			
Fase Cronològica: Baix medieval (XIII-XV)		Datació:	
Interpretació:			

Nom Jaciment/Codi: PLAÇA SALVADOR SEGUÍ. BARCELONA. CODI: 308/05			U.E.: 1100
Tipus d'U.E.: Estructura positiva	Definició: Paviment		
Composició Geològica:			
Composició Orgànica:			
Composició Artificial: Morter, Pedra treballada, Material de construcció, Altres			
Color: Gris	Cota Superior: 0,00 (en metres)	Cota Inferior: 0,00 (en metres)	
Amplada: 0,00 (en metres)	Longitud: 0,00 (en metres)		
Relacions Físiques: Cobreix a: 1047-1049-1052-1081-1069-1101-1103-1107-1109			
Fase Cronològica: Època contemporània (XIX-XXI)		Datació:	
Interpretació: Paviment i preparació actual del carrer.			

Nom Jaciment/Codi: PLAÇA SALVADOR SEGUÍ. BARCELONA. CODI: 308/05			U.E.: 1101
Tipus d'U.E.: Estrat/nivell	Definició: Anivellament		
Textura: Argil-lsorrenca	Consistència: Compacta		
Composició Geològica: Argiles, Blocs, Sorres, Graves, Còdols, Pedres			
Composició Orgànica:			
Composició Artificial: Ceràmica, Material de construcció, Morter, Runa, Vidre, Altres, Metall			
Color:	Cota Superior: 0,00 (en metres)	Cota Inferior:	0,00 (en metres)
Relacions Físiques: És cobert per: 1100			
Fase Cronològica:		Datació:	
Interpretació:			

Nom Jaciment/Codi: PLAÇA SALVADOR SEGUÍ. BARCELONA. CODI: 308/05			U.E.: 1102
Tipus d'U.E.: Estructura negativa/retall	Definició: Rasa de fonamentació		
Cota Superior: 0,00 (en metres)	Cota Inferior: 0,00 (en metres)		
Relacions Físiques: Talla a: 1018 És farcit per: 1103			
Fase Cronològica: Època moderna (XVI-XVIII)		Datació:	
Interpretació:			

Nom Jaciment/Codi: PLAÇA SALVADOR SEGUÍ. BARCELONA. CODI: 308/05			U.E.: 1103
Tipus d'U.E.: Estructura positiva	Definició: Mur		
Composició Geològica: Pedres, Argiles			
Composició Orgànica:			
Composició Artificial: Morter, Pedra treballada, Material de construcció, Altres			
Color: Beige	Cota Superior: 0,00 (en metres)	Cota Inferior:	0,00 (en metres)
Amplada: 0,40 (en metres)	Longitud: 2,30 (en metres)		
Relacions Físiques: És cobert per: 1100 Farceix a: 1102 Se li lliura: 1130-1121			
Fase Cronològica: Època moderna (XVI-XVIII)		Datació:	
Interpretació:			

Nom Jaciment/Codi: PLAÇA SALVADOR SEGUÍ. BARCELONA. CODI: 308/05		U.E.: 1104
Tipus d'U.E.: Estructura negativa/retall	Definició: Rasa de fonamentació	
Cota Superior: 0,00 (en metres)	Cota Inferior: 0,00 (en metres)	
Relacions Físiques: Talla a: 1019 És farcit per: 1105		
Fase Cronològica: Època moderna (XVI-XVIII)	Datació:	
Interpretació: Rasav de fonamentació per encabir mur UE 1105.		

Nom Jaciment/Codi: PLAÇA SALVADOR SEGUÍ. BARCELONA. CODI: 308/05		U.E.: 1105
Tipus d'U.E.: Estructura positiva	Definició: Mur	
Composició Geològica: Pedres, Argiles		
Composició Orgànica:		
Composició Artificial: Morter, Pedra treballada, Material de construcció, Altres		
Color: Beige	Cota Superior: 0,00 (en metres)	Cota Inferior: 0,00 (en metres)
Amplada: 0,30 (en metres)	Longitud: 3,60 (en metres)	
Relacions Físiques: Farceix a: 1104 Se li lliura: 1129-1130-1121-1110-1109		
Fase Cronològica: Època moderna (XVI-XVIII)	Datació:	
Interpretació:		

Nom Jaciment/Codi: PLAÇA SALVADOR SEGUÍ. BARCELONA. CODI: 308/05		U.E.: 1106
Tipus d'U.E.: Estructura negativa/retall	Definició: Rasa de fonamentació	
Cota Superior: 0,00 (en metres)	Cota Inferior: 0,00 (en metres)	
Relacions Físiques: Talla a: 1019-1110 És farcit per: 1107		
Fase Cronològica: Època contemporània (XIX-XXI)	Datació:	
Interpretació: Rasa de fonamentació per encabir mur UE 1107.		

Nom Jaciment/Codi: PLAÇA SALVADOR SEGUÍ. BARCELONA. CODI: 308/05		U.E.: 1107	
Tipus d'U.E.: Estructura positiva		Definició: Mur	
Composició Geològica: Pedres, Argiles			
Composició Orgànica:			
Composició Artificial: Morter, Pedra treballada, Material de construcció, Altres			
Color: Blanc	Cota Superior: 0,00 (en metres)	Cota Inferior: 0,00 (en metres)	
Amplada: 0,40 (en metres)	Longitud: 1,40 (en metres)		
Relacions Físiques: És cobert per: 1100 Farceix a: 1106			
Fase Cronològica: Època contemporània (XIX-XXI)		Datació:	
Interpretació:			

Nom Jaciment/Codi: PLAÇA SALVADOR SEGUÍ. BARCELONA. CODI: 308/05		U.E.: 1108	
Tipus d'U.E.: Estructura negativa/retall		Definició: Rasa de fonamentació	
Cota Superior: 0,00 (en metres)	Cota Inferior: 0,00 (en metres)		
Relacions Físiques: Talla a: 1019 És farcit per: 1109			
Fase Cronològica: Època moderna (XVI-XVIII)		Datació:	
Interpretació: Rasa de fonamentació per encabir mur UE 1109.			

Nom Jaciment/Codi: PLAÇA SALVADOR SEGUÍ. BARCELONA. CODI: 308/05		U.E.: 1109	
Tipus d'U.E.: Estructura positiva		Definició: Mur	
Composició Geològica: Pedres, Argiles			
Composició Orgànica:			
Composició Artificial: Morter, Pedra treballada, Material de construcció, Altres			
Color: Beige	Cota Superior: 0,00 (en metres)	Cota Inferior: 0,00 (en metres)	
Amplada: 0,00 (en metres)	Longitud: 0,00 (en metres)		
Relacions Físiques: És cobert per: 1100 Farceix a: 1108 És lliura a: 1105 Se li lliura: 1129-1110			
Fase Cronològica: Època moderna (XVI-XVIII)		Datació:	
Interpretació:			

Nom Jaciment/Codi: PLAÇA SALVADOR SEGUÍ. BARCELONA. CODI: 308/05		U.E.: 1110	
Tipus d'U.E.: Estructura positiva		Definició: Paviment	
Composició Geològica:			
Composició Orgànica:			
Composició Artificial: Morter, Pedra treballada, Material de construcció, Altres			
Color: Blanc	Cota Superior: 0,00 (en metres)	Cota Inferior: 0,00 (en metres)	
Amplada: 0,00 (en metres)	Longitud: 0,00 (en metres)		
Relacions Físiques: Cobreix a: 1112 És tallat per: 1106 És lliura a: 1105-1109			
Fase Cronològica: Època moderna (XVI-XVIII)		Datació:	
Interpretació:			

Nom Jaciment/Codi: PLAÇA SALVADOR SEGUÍ. BARCELONA. CODI: 308/05		U.E.: 1111	
Tipus d'U.E.: Estructura negativa/retall		Definició: Cubeta	
Cota Superior: 0,00 (en metres)	Cota Inferior: 0,00 (en metres)		
Relacions Físiques: Talla a: 1019 És farcit per: 1112			
Fase Cronològica: Indeterminada		Datació:	
Interpretació:			

Nom Jaciment/Codi: PLAÇA SALVADOR SEGUÍ. BARCELONA. CODI: 308/05		U.E.: 1112	
Tipus d'U.E.: Estrat/nivell		Definició: Farciment	
Textura: Argilosa		Consistència: Compacta	
Composició Geològica: Argiles, Blocs, Sorres, Graves, Còdols, Pedres			
Composició Orgànica: Carbons, Cendres, Fauna, Matèria en descomposició, Malacologia			
Composició Artificial:			
Color: Vermell	Cota Superior: 0,00 (en metres)	Cota Inferior: 0,00 (en metres)	
Relacions Físiques: És cobert per: 1110 Farceix a: 1111			
Fase Cronològica: Indeterminada		Datació:	
Interpretació: Suposa l'amortització del retall UE 1111.			

Nom Jaciment/Codi: PLAÇA SALVADOR SEGUÍ. BARCELONA. CODI: 308/05		U.E.: 1113
Tipus d'U.E.: Estructura negativa/retall	Definició: Rasa de fonamentació	
Cota Superior: 0,00 (en metres)	Cota Inferior: 0,00 (en metres)	
Relacions Físiques: Talla a: 1129-1121 És farcit per: 1114		
Fase Cronològica: Època contemporània (XIX-XXI)		Datació:
Interpretació: Rasa per encabir la claveguera UE 1114.		

Nom Jaciment/Codi: PLAÇA SALVADOR SEGUÍ. BARCELONA. CODI: 308/05		U.E.: 1114
Tipus d'U.E.: Estructura positiva	Definició:	
Composició Geològica:		
Composició Orgànica:		
Composició Artificial:		
Color:	Cota Superior: 0,00 (en metres)	Cota Inferior: 0,00 (en metres)
Amplada: 0,00 (en metres)	Longitud: 0,00 (en metres)	
Relacions Físiques: Farceix a: 1113		
Fase Cronològica:		Datació:
Interpretació:		

Nom Jaciment/Codi: PLAÇA SALVADOR SEGUÍ. BARCELONA. CODI: 308/05		U.E.: 1115
Tipus d'U.E.: Estructura negativa/retall	Definició: Rasa de fonamentació	
Cota Superior: 0,00 (en metres)	Cota Inferior: 0,00 (en metres)	
Relacions Físiques: Talla a: 1019 És farcit per: 1116		
Fase Cronològica: Època moderna (XVI-XVIII)		Datació:
Interpretació: Radsa de fonamentació pel pou UE 1116.		

Nom Jaciment/Codi: PLAÇA SALVADOR SEGUÍ. BARCELONA. CODI: 308/05		U.E.: 1116	
Tipus d'U.E.: Estructura positiva		Definició: Pou	
Composició Geològica:			
Composició Orgànica:			
Composició Artificial: Morter, Pedra treballada, Material de construcció, Altres			
Color: Beige	Cota Superior: 0,00 (en metres)	Cota Inferior: 0,00 (en metres)	
Amplada: 0,00 (en metres)	Longitud: 0,00 (en metres)		
Relacions Físiques:			
Farceix a: 1115			
Se li lliura: 1117			
Fase Cronològica: Època moderna (XVI-XVIII)		Datació:	
Interpretació:			

Nom Jaciment/Codi: PLAÇA SALVADOR SEGUÍ. BARCELONA. CODI: 308/05		U.E.: 1117	
Tipus d'U.E.: Estrat/nivell		Definició: Obliteració	
Textura: Altres		Consistència: Solta	
Composició Geològica:			
Composició Orgànica:			
Composició Artificial: Ceràmica, Material de construcció, Morter, Runa, Vidre, Altres, Metall			
Color: Gris	Cota Superior: 0,00 (en metres)	Cota Inferior: 0,00 (en metres)	
Relacions Físiques:			
És lliura a: 1116			
Fase Cronològica: Època contemporània (XIX-XXI)		Datació:	
Interpretació: Suposa l'amortització del pou UE 1116.			

Nom Jaciment/Codi: PLAÇA SALVADOR SEGUÍ. BARCELONA. CODI: 308/05			U.E.: 1118
Tipus d'U.E.: Estrat/nivell	Definició: Obliteració		
Textura:	Consistència:		
Composició Geològica:			
Composició Orgànica:			
Composició Artificial: Ceràmica, Material de construcció, Morter, Runa, Vidre, Altres, Metall			
Color: Gris	Cota Superior: 0,00 (en metres)	Cota Inferior: 0,00 (en metres)	
Relacions Físiques: És lliura a: 1120			
Fase Cronològica: Època contemporània (XIX-XXI)		Datació:	
Interpretació: Suposa l'amortització del pou UE 1120.			

Nom Jaciment/Codi: PLAÇA SALVADOR SEGUÍ. BARCELONA. CODI: 308/05			U.E.: 1119
Tipus d'U.E.: Estructura negativa/retall	Definició: Rasa de fonamentació		
Cota Superior: 0,00 (en metres)	Cota Inferior: 0,00 (en metres)		
Relacions Físiques: Talla a: 1019-1130-1121 És farcit per: 1120			
Fase Cronològica: Època contemporània (XIX-XXI)		Datació:	
Interpretació: Suposa la rasa de fonamentació del pou UE 1120.			

Nom Jaciment/Codi: PLAÇA SALVADOR SEGUÍ. BARCELONA. CODI: 308/05			U.E.: 1120
Tipus d'U.E.: Estructura positiva	Definició:		
Composició Geològica:			
Composició Orgànica:			
Composició Artificial:			
Color:	Cota Superior: 0,00 (en metres)	Cota Inferior: 0,00 (en metres)	
Amplada: 0,00 (en metres)	Longitud: 0,00 (en metres)		
Relacions Físiques: Farceix a: 1119 Se li lliura: 1118			
Fase Cronològica:		Datació:	
Interpretació:			

Nom Jaciment/Codi: PLAÇA SALVADOR SEGUÍ. BARCELONA. CODI: 308/05			U.E.: 1121
Tipus d'U.E.: Estrat/nivell	Definició: Abandonament		
Textura: Argilosa	Consistència: Compacta		
Composició Geològica: Argiles, Blocs, Sorres, Graves, Còdols, Pedres			
Composició Orgànica:			
Composició Artificial:			
Color: Ocre	Cota Superior: 0,00 (en metres)	Cota Inferior: 0,00 (en metres)	
Relacions Físiques: Cobreix a: 1130 És tallat per: 1113-1119 És lliura a: 1103-1105-1123			
Fase Cronològica: Època contemporània (XIX-XXI)		Datació:	
Interpretació:			

Nom Jaciment/Codi: PLAÇA SALVADOR SEGUÍ. BARCELONA. CODI: 308/05			U.E.: 1122
Tipus d'U.E.: Estructura negativa/retall	Definició: Rasa de fonamentació		
Cota Superior: 0,00 (en metres)	Cota Inferior: 0,00 (en metres)		
Relacions Físiques: Talla a: 1019 És farcit per: 1123			
Fase Cronològica: Època moderna (XVI-XVIII)		Datació:	
Interpretació: Rasa de fonamentació per encabir mur UE 1123.			

Nom Jaciment/Codi: PLAÇA SALVADOR SEGUÍ. BARCELONA. CODI: 308/05			U.E.: 1123
Tipus d'U.E.: Estructura positiva	Definició: Mur		
Composició Geològica: Pedres, Argiles			
Composició Orgànica:			
Composició Artificial: Morter, Pedra treballada, Material de construcció, Altres			
Color: Blanc	Cota Superior: 0,00 (en metres)	Cota Inferior: 0,00 (en metres)	
Amplada: 0,00 (en metres)	Longitud: 0,00 (en metres)		
Relacions Físiques: Farceix a: 1122 Se li lliura: 1121			
Fase Cronològica: Època moderna (XVI-XVIII)		Datació:	
Interpretació:			

Nom Jaciment/Codi: PLAÇA SALVADOR SEGUÍ. BARCELONA. CODI: 308/05		U.E.: 1124
Tipus d'U.E.: Estructura negativa/retall	Definició: Rasa de fonamentació	
Cota Superior: 0,00 (en metres)	Cota Inferior: 0,00 (en metres)	
Relacions Físiques: Talla a: 1019 És farcit per: 1125		
Fase Cronològica: Època moderna (XVI-XVIII)	Datació:	
Interpretació: Rasa de fonamentació pe encabir el pou mort UE 1125.		

Nom Jaciment/Codi: PLAÇA SALVADOR SEGUÍ. BARCELONA. CODI: 308/05		U.E.: 1125
Tipus d'U.E.: Estructura positiva	Definició: Fossa sèptica	
Composició Geològica: Pedres, Argiles		
Composició Orgànica:		
Composició Artificial: Morter, Pedra treballada, Material de construcció, Altres		
Color: Beige	Cota Superior: 0,00 (en metres)	Cota Inferior: 0,00 (en metres)
Amplada: 0,00 (en metres)	Longitud: 0,00 (en metres)	
Relacions Físiques: Farceix a: 1124 Se li lliura: 1128		
Fase Cronològica: Època moderna (XVI-XVIII)	Datació:	
Interpretació:		

Nom Jaciment/Codi: PLAÇA SALVADOR SEGUÍ. BARCELONA. CODI: 308/05		U.E.: 1126
Tipus d'U.E.: Estructura negativa/retall	Definició: Retall indeterminat	
Cota Superior: 0,00 (en metres)	Cota Inferior: 0,00 (en metres)	
Relacions Físiques: Talla a: 1019 És farcit per: 1127		
Fase Cronològica: Època moderna (XVI-XVIII)	Datació:	
Interpretació:		

Nom Jaciment/Codi: PLAÇA SALVADOR SEGUÍ. BARCELONA. CODI: 308/05			U.E.: 1127
Tipus d'U.E.: Estrat/nivell	Definició: Farciment		
Textura: Argil-losorrenca	Consistència: Solta		
Composició Geològica: Argiles, Blocs, Sorres, Graves, Còdols, Pedres			
Composició Orgànica: Carbons, Cendres, Fauna, Matèria en descomposició, Malacologia			
Composició Artificial: Ceràmica, Material de construcció, Morter, Runa, Vidre, Altres, Metall			
Color: Marró clar	Cota Superior: 0,00 (en metres)	Cota Inferior: 0,00 (en metres)	
Relacions Físiques: Farceix a: 1126			
Fase Cronològica: Època moderna (XVI-XVIII)		Datació:	
Interpretació:			

Nom Jaciment/Codi: PLAÇA SALVADOR SEGUÍ. BARCELONA. CODI: 308/05			U.E.: 1128
Tipus d'U.E.: Estrat/nivell	Definició: Obliteració		
Textura: Argil-losorrenca	Consistència:		
Composició Geològica: Argiles, Blocs, Sorres, Graves, Còdols, Pedres			
Composició Orgànica: Carbons, Cendres, Fauna, Matèria en descomposició, Malacologia			
Composició Artificial: Ceràmica, Material de construcció, Morter, Runa, Vidre, Altres, Metall			
Color: Negre	Cota Superior: 0,00 (en metres)	Cota Inferior: 0,00 (en metres)	
Relacions Físiques: És lliura a: 1125			
Fase Cronològica: Època moderna (XVI-XVIII)		Datació:	
Interpretació: Suposa l'amortització del pou mort UE 1125.			

Nom Jaciment/Codi: PLAÇA SALVADOR SEGUÍ. BARCELONA. CODI: 308/05		U.E.: 1129	
Tipus d'U.E.: Estructura positiva		Definició: Preparació de paviment	
Composició Geològica:			
Composició Orgànica:			
Composició Artificial: Morter, Pedra treballada, Material de construcció, Altres			
Color: Blanc	Cota Superior: 0,00 (en metres)	Cota Inferior: 0,00 (en metres)	
Amplada: 0,00 (en metres)	Longitud: 0,00 (en metres)		
Relacions Físiques: Cobreix a: 1019 És tallat per: 1113 És lliura a: 1105-1109			
Fase Cronològica:		Datació:	
Interpretació:			

Nom Jaciment/Codi: PLAÇA SALVADOR SEGUÍ. BARCELONA. CODI: 308/05		U.E.: 1130	
Tipus d'U.E.: Estructura positiva		Definició: Preparació de paviment	
Composició Geològica:			
Composició Orgànica:			
Composició Artificial: Morter, Pedra treballada, Material de construcció, Altres			
Color: Blanc	Cota Superior: 0,00 (en metres)	Cota Inferior: 0,00 (en metres)	
Amplada: 0,00 (en metres)	Longitud: 0,00 (en metres)		
Relacions Físiques: És cobert per: 1121 És tallat per: 1119 És lliura a: 1103-1105			
Fase Cronològica:		Datació:	
Interpretació:			

Nom Jaciment/Codi: PLAÇA SALVADOR SEGUÍ. BARCELONA. CODI: 308/05		U.E.: 1131	
Tipus d'U.E.: Estructura positiva		Definició: Paviment	
Composició Geològica:			
Composició Orgànica:			
Composició Artificial: Morter, Pedra treballada, Material de construcció, Altres			
Color: Blanc	Cota Superior: 0,00 (en metres)	Cota Inferior: 0,00 (en metres)	
Amplada: 0,00 (en metres)	Longitud: 0,00 (en metres)		
Relacions Físiques: Cobreix a: 1135 Se li lliura: 1132-1134			
Fase Cronològica: Època contemporània (XIX-XXI)		Datació:	
Interpretació:			

Nom Jaciment/Codi: PLAÇA SALVADOR SEGUÍ. BARCELONA. CODI: 308/05		U.E.: 1132	
Tipus d'U.E.: Estructura positiva		Definició:	
Composició Geològica:			
Composició Orgànica:			
Composició Artificial:			
Color:	Cota Superior: 0,00 (en metres)	Cota Inferior: 0,00 (en metres)	
Amplada: 0,00 (en metres)	Longitud: 0,00 (en metres)		
Relacions Físiques: És lliura a: 1131			
Fase Cronològica:		Datació:	
Interpretació:			

Nom Jaciment/Codi: PLAÇA SALVADOR SEGUÍ. BARCELONA. CODI: 308/05		U.E.: 1133	
Tipus d'U.E.: Estructura positiva		Definició: Mur	
Composició Geològica:			
Composició Orgànica:			
Composició Artificial: Morter, Pedra treballada, Material de construcció, Altres			
Color: Blanc	Cota Superior: 10,07 (en metres)	Cota Inferior: 9,63 (en metres)	
Amplada: 0,40 (en metres)	Longitud: 0,80 (en metres)		
Relacions Físiques: Cobreix a: 1136 Farceix a: 1151 És lliura a: 1153 Se li lliura: 1134			
Fase Cronològica: Època contemporània (XIX-XXI)		Datació:	
Interpretació:			

Nom Jaciment/Codi: PLAÇA SALVADOR SEGUÍ. BARCELONA. CODI: 308/05		U.E.: 1134	
Tipus d'U.E.: Estructura positiva		Definició:	
Composició Geològica:			
Composició Orgànica:			
Composició Artificial:			
Color:	Cota Superior: 0,00 (en metres)	Cota Inferior: 0,00 (en metres)	
Amplada: 0,00 (en metres)	Longitud: 0,00 (en metres)		
Relacions Físiques: És lliura a: 1131-1133			
Fase Cronològica:		Datació:	
Interpretació:			

Nom Jaciment/Codi: PLAÇA SALVADOR SEGUÍ. BARCELONA. CODI: 308/05			U.E.: 1135
Tipus d'U.E.: Estrat/nivell	Definició: Altres		
Textura: Llimosa	Consistència: Solta		
Composició Geològica: Argiles, Blocs, Sorres, Graves, Còdols, Pedres			
Composició Orgànica:			
Composició Artificial:			
Color: Beige	Cota Superior: 0,00 (en metres)	Cota Inferior: 0,00 (en metres)	
Relacions Físiques: És cobert per: 1131			
Fase Cronològica: Època contemporània (XIX-XXI)		Datació:	
Interpretació:			

Nom Jaciment/Codi: PLAÇA SALVADOR SEGUÍ. BARCELONA. CODI: 308/05			U.E.: 1136
Tipus d'U.E.: Estrat/nivell	Definició: Anivellament		
Textura: Argil-losorrenca	Consistència: Compacta		
Composició Geològica: Argiles, Blocs, Sorres, Graves, Còdols, Pedres			
Composició Orgànica: Carbons, Cendres, Fauna, Matèria en descomposició, Malacologia			
Composició Artificial: Ceràmica, Material de construcció, Morter, Runa, Vidre, Altres, Metall			
Color: Marró clar	Cota Superior: 0,00 (en metres)	Cota Inferior: 0,00 (en metres)	
Relacions Físiques: Cobreix a: 1000 És cobert per: 1133 És tallat per: 1137-1151-1152			
Fase Cronològica: Època moderna (XVI-XVIII)		Datació:	
Interpretació:			

Nom Jaciment/Codi: PLAÇA SALVADOR SEGUÍ. BARCELONA. CODI: 308/05			U.E.: 1137
Tipus d'U.E.: Estructura negativa/retall	Definició: Rasa de fonamentació		
Cota Superior: 0,00 (en metres)	Cota Inferior: 0,00 (en metres)		
Relacions Físiques: Talla a: 1136-1000 És farcit per: 1138			
Fase Cronològica: Època moderna (XVI-XVIII)		Datació:	
Interpretació: Rasa de fonamentació del mur UE 1138.			

Nom Jaciment/Codi: PLAÇA SALVADOR SEGUÍ. BARCELONA. CODI: 308/05		U.E.: 1138	
Tipus d'U.E.: Estructura positiva		Definició: Mur	
Composició Geològica:			
Composició Orgànica:			
Composició Artificial: Morter, Pedra treballada, Material de construcció, Altres			
Color: Ocre	Cota Superior: 10,42 (en metres)	Cota Inferior: 9,60 (en metres)	
Amplada: 0,50 (en metres)	Longitud: 2,20 (en metres)		
Relacions Físiques: Farceix a: 1137			
Fase Cronològica: Època moderna (XVI-XVIII)		Datació:	
Interpretació:			

Nom Jaciment/Codi: PLAÇA SALVADOR SEGUÍ. BARCELONA. CODI: 308/05		U.E.: 1139	
Tipus d'U.E.: Estructura negativa/retall		Definició: Rasa de fonamentació	
Cota Superior: 0,00 (en metres)	Cota Inferior: 0,00 (en metres)		
Relacions Físiques: Talla a: 1141-1142 És farcit per: 1140			
Fase Cronològica: Època contemporània (XIX-XXI)		Datació:	
Interpretació: Rasa de fonamentació per mur UE 1140.			

Nom Jaciment/Codi: PLAÇA SALVADOR SEGUÍ. BARCELONA. CODI: 308/05		U.E.: 1140	
Tipus d'U.E.: Estructura positiva		Definició: Mur	
Composició Geològica: Pedres, Argiles			
Composició Orgànica:			
Composició Artificial: Morter, Pedra treballada, Material de construcció, Altres, Metall			
Color: Blanc	Cota Superior: 6,84 (en metres)	Cota Inferior: 6,40 (en metres)	
Amplada: 0,70 (en metres)	Longitud: 1,00 (en metres)		
Relacions Físiques: Farceix a: 1139			
Fase Cronològica: Època contemporània (XIX-XXI)		Datació:	
Interpretació:			

Nom Jaciment/Codi: PLAÇA SALVADOR SEGUÍ. BARCELONA. CODI: 308/05			U.E.: 1141
Tipus d'U.E.: Estrat/nivell	Definició: Anivellament		
Textura: Argilosa	Consistència: Compacta		
Composició Geològica: Argiles, Blocs, Sorres, Graves, Còdols, Pedres			
Composició Orgànica: Carbons, Cendres, Fauna, Matèria en descomposició, Malacologia			
Composició Artificial: Ceràmica, Material de construcció, Morter, Runa, Vidre, Altres, Metall			
Color: Marró fosc	Cota Superior: 0,00 (en metres)	Cota Inferior: 0,00 (en metres)	
Relacions Físiques: És igual a: 1145 Cobreix a: 1176 És tallat per: 1139-1177-1169-1171-1173			
Fase Cronològica: Època moderna (XVI-XVIII)		Datació:	
Interpretació:			

Nom Jaciment/Codi: PLAÇA SALVADOR SEGUÍ. BARCELONA. CODI: 308/05			U.E.: 1142
Tipus d'U.E.: Estrat/nivell	Definició: Anivellament		
Textura: Argil-losorrenca	Consistència: Compacta		
Composició Geològica: Argiles, Blocs, Sorres, Graves, Còdols, Pedres			
Composició Orgànica: Carbons, Cendres, Fauna, Matèria en descomposició, Malacologia			
Composició Artificial: Ceràmica, Material de construcció, Morter, Runa, Vidre, Altres, Metall			
Color: Marró fosc	Cota Superior: 0,00 (en metres)	Cota Inferior: 0,00 (en metres)	
Relacions Físiques: És igual a: 1145 És tallat per: 1139-1143			
Fase Cronològica: Època moderna (XVI-XVIII)		Datació:	
Interpretació:			

Nom Jaciment/Codi: PLAÇA SALVADOR SEGUÍ. BARCELONA. CODI: 308/05			U.E.: 1143
Tipus d'U.E.: Estructura negativa/retall	Definició: Rasa de fonamentació		
Cota Superior: 0,00 (en metres)	Cota Inferior: 0,00 (en metres)		
Relacions Físiques: Talla a: 1142-1145 És farcit per: 1144			
Fase Cronològica: Època contemporània (XIX-XXI)		Datació:	
Interpretació: Rasa de fonamentació per mur UE 1144.			

Nom Jaciment/Codi: PLAÇA SALVADOR SEGUÍ. BARCELONA. CODI: 308/05			U.E.: 1144
Tipus d'U.E.: Estructura positiva	Definició: Mur		
Composició Geològica:			
Composició Orgànica:			
Composició Artificial: Morter, Pedra treballada, Material de construcció, Altres, Metall			
Color: Blanc	Cota Superior: 7,20 (en metres)	Cota Inferior: 6,54 (en metres)	
Amplada: 0,65 (en metres)	Longitud: 1,00 (en metres)		
Relacions Físiques: Farceix a: 1143 Se li lliura: 1155			
Fase Cronològica: Època contemporània (XIX-XXI)		Datació:	
Interpretació:			

Nom Jaciment/Codi: PLAÇA SALVADOR SEGUÍ. BARCELONA. CODI: 308/05			U.E.: 1145
Tipus d'U.E.: Estrat/nivell	Definició: Anivellament		
Textura: Argil·losorrenca	Consistència: Compacta		
Composició Geològica: Argiles, Blocs, Sorres, Graves, Còdols, Pedres			
Composició Orgànica: Carbons, Cendres, Fauna, Matèria en descomposició, Malacologia			
Composició Artificial: Ceràmica, Material de construcció, Morter, Runa, Vidre, Altres, Metall			
Color: Marró fosc	Cota Superior: 0,00 (en metres)	Cota Inferior: 0,00 (en metres)	
Relacions Físiques: És igual a: 1141-1142-1150 És tallat per: 1143-1146-1148-1154			
Fase Cronològica: Època moderna (XVI-XVIII)		Datació:	
Interpretació:			

Nom Jaciment/Codi: PLAÇA SALVADOR SEGUÍ. BARCELONA. CODI: 308/05			U.E.: 1146
Tipus d'U.E.: Estructura negativa/retall	Definició: Rasa de fonamentació		
Cota Superior: 0,00 (en metres)	Cota Inferior: 0,00 (en metres)		
Relacions Físiques: Talla a: 1145 És farcit per: 1147			
Fase Cronològica: Època contemporània (XIX-XXI)		Datació:	
Interpretació: rAsa de fonamentació per encabir claveguera UE 1147.			

Nom Jaciment/Codi: PLAÇA SALVADOR SEGUÍ. BARCELONA. CODI: 308/05		U.E.: 1147	
Tipus d'U.E.: Estructura positiva		Definició: Claveguera	
Composició Geològica:			
Composició Orgànica:			
Composició Artificial: Morter, Pedra treballada, Material de construcció, Altres, Metall			
Color: Blanc	Cota Superior: 7,10 (en metres)	Cota Inferior: 6,70 (en metres)	
Amplada: 0,70 (en metres)	Longitud: 1,00 (en metres)		
Relacions Físiques: Farceix a: 1146			
Fase Cronològica: Època contemporània (XIX-XXI)		Datació:	
Interpretació:			

Nom Jaciment/Codi: PLAÇA SALVADOR SEGUÍ. BARCELONA. CODI: 308/05		U.E.: 1148	
Tipus d'U.E.: Estructura negativa/retall		Definició: Rasa de fonamentació	
Cota Superior: 0,00 (en metres)	Cota Inferior: 0,00 (en metres)		
Relacions Físiques: Talla a: 1145-1150 És farcit per: 1149			
Fase Cronològica: Època contemporània (XIX-XXI)		Datació:	
Interpretació: Rasa de fonamentació per encabir mur UE 1149.			

Nom Jaciment/Codi: PLAÇA SALVADOR SEGUÍ. BARCELONA. CODI: 308/05		U.E.: 1149	
Tipus d'U.E.: Estructura positiva		Definició: Mur	
Composició Geològica:			
Composició Orgànica:			
Composició Artificial: Morter, Pedra treballada, Material de construcció, Altres, Metall			
Color: Blanc	Cota Superior: 6,59 (en metres)	Cota Inferior: 6,42 (en metres)	
Amplada: 1,00 (en metres)	Longitud: 0,50 (en metres)		
Relacions Físiques: Farceix a: 1148			
Fase Cronològica: Època contemporània (XIX-XXI)		Datació:	
Interpretació:			

Nom Jaciment/Codi: PLAÇA SALVADOR SEGUÍ. BARCELONA. CODI: 308/05			U.E.: 1150
Tipus d'U.E.: Estrat/nivell	Definició: Anivellament		
Textura: Argil-lorrenca	Consistència: Compacta		
Composició Geològica: Argiles, Blocs, Sorres, Graves, Còdols, Pedres			
Composició Orgànica: Carbons, Cendres, Fauna, Matèria en descomposició, Malacologia			
Composició Artificial: Ceràmica, Material de construcció, Morter, Runa, Vidre, Altres, Metall			
Color: Marró fosc	Cota Superior: 0,00 (en metres)	Cota Inferior: 0,00 (en metres)	
Relacions Físiques: És igual a: 1145 És tallat per: 1148			
Fase Cronològica: Època moderna (XVI-XVIII)		Datació:	
Interpretació:			

Nom Jaciment/Codi: PLAÇA SALVADOR SEGUÍ. BARCELONA. CODI: 308/05			U.E.: 1151
Tipus d'U.E.: Estructura negativa/retall	Definició: Rasa de fonamentació		
Cota Superior: 0,00 (en metres)	Cota Inferior: 0,00 (en metres)		
Relacions Físiques: Talla a: 1136 És farcit per: 1133			
Fase Cronològica: Època contemporània (XIX-XXI)		Datació:	
Interpretació: Rasa de fonamentació per encabir mur UE 1133.			

Nom Jaciment/Codi: PLAÇA SALVADOR SEGUÍ. BARCELONA. CODI: 308/05			U.E.: 1152
Tipus d'U.E.: Estructura negativa/retall	Definició: Rasa de fonamentació		
Cota Superior: 0,00 (en metres)	Cota Inferior: 0,00 (en metres)		
Relacions Físiques: Talla a: 1136 És farcit per: 1153			
Fase Cronològica: Època contemporània (XIX-XXI)		Datació:	
Interpretació: Rasa de fonamentació per encabir mur UE 1153.			

Nom Jaciment/Codi: PLAÇA SALVADOR SEGUÍ. BARCELONA. CODI: 308/05		U.E.: 1153	
Tipus d'U.E.: Estructura positiva		Definició: Mur	
Composició Geològica:			
Composició Orgànica:			
Composició Artificial: Morter, Pedra treballada, Material de construcció, Altres, Metall			
Color: Blanc	Cota Superior: 9,96 (en metres)	Cota Inferior: 9,60 (en metres)	
Amplada: 0,30 (en metres)	Longitud: 1,80 (en metres)		
Relacions Físiques: Farceix a: 1152 Se li lliura: 1133			
Fase Cronològica: Època contemporània (XIX-XXI)		Datació:	
Interpretació:			

Nom Jaciment/Codi: PLAÇA SALVADOR SEGUÍ. BARCELONA. CODI: 308/05		U.E.: 1154	
Tipus d'U.E.: Estructura negativa/retall		Definició: Rasa de fonamentació	
Cota Superior: 0,00 (en metres)	Cota Inferior: 0,00 (en metres)		
Relacions Físiques: Talla a: 1145 És farcit per: 1155			
Fase Cronològica: Època contemporània (XIX-XXI)		Datació:	
Interpretació: Rasa de fonamentació per encabir claveguera UE 1155.			

Nom Jaciment/Codi: PLAÇA SALVADOR SEGUÍ. BARCELONA. CODI: 308/05		U.E.: 1155	
Tipus d'U.E.: Estructura positiva		Definició: Claveguera	
Composició Geològica:			
Composició Orgànica:			
Composició Artificial: Morter, Pedra treballada, Material de construcció, Altres, Metall			
Color: Blanc	Cota Superior: 7,10 (en metres)	Cota Inferior: 6,80 (en metres)	
Amplada: 0,30 (en metres)	Longitud: 2,20 (en metres)		
Relacions Físiques: Farceix a: 1154 És lliura a: 1144			
Fase Cronològica: Època contemporània (XIX-XXI)		Datació:	
Interpretació:			

Nom Jaciment/Codi: PLAÇA SALVADOR SEGUÍ. BARCELONA. CODI: 308/05		U.E.: 1156
Tipus d'U.E.: Estructura negativa/retall	Definició: Rasa de fonamentació	
Cota Superior: 0,00 (en metres)	Cota Inferior: 0,00 (en metres)	
Relacions Físiques: Talla a: 1158-1163-1000 És farcit per: 1157		
Fase Cronològica: Època moderna (XVI-XVIII)	Datació:	
Interpretació: Rasa de fonamentació per encabir mur UE 1157.		

Nom Jaciment/Codi: PLAÇA SALVADOR SEGUÍ. BARCELONA. CODI: 308/05		U.E.: 1157
Tipus d'U.E.: Estructura positiva	Definició: Mur	
Composició Geològica:		
Composició Orgànica:		
Composició Artificial: Morter, Pedra treballada, Material de construcció, Altres, Metall		
Color: Ocre	Cota Superior: 10,27 (en metres)	Cota Inferior: 9,80 (en metres)
Amplada: 0,52 (en metres)	Longitud: 2,20 (en metres)	
Relacions Físiques: És igual a: 1254 Farceix a: 1156 És lliura a: 1160 Se li lliura: 1165		
Fase Cronològica: Època moderna (XVI-XVIII)	Datació:	
Interpretació:		

Nom Jaciment/Codi: PLAÇA SALVADOR SEGUÍ. BARCELONA. CODI: 308/05		U.E.: 1158
Tipus d'U.E.: Estrat/nivell	Definició: Anivellament	
Textura: Argilosa	Consistència: Solta	
Composició Geològica: Argiles, Blocs, Sorres, Graves, Còdols, Pedres		
Composició Orgànica: Carbons, Cendres, Fauna, Matèria en descomposició, Malacologia		
Composició Artificial: Ceràmica, Material de construcció, Morter, Runa, Vidre, Altres, Metall		
Color: Marró fosc	Cota Superior: 0,00 (en metres)	Cota Inferior: 0,00 (en metres)
Relacions Físiques: Cobreix a: 1000 És tallat per: 1156-1159-1255		
Fase Cronològica: Època moderna (XVI-XVIII)	Datació:	
Interpretació:		

Nom Jaciment/Codi: PLAÇA SALVADOR SEGUÍ. BARCELONA. CODI: 308/05		U.E.: 1159
Tipus d'U.E.: Estructura negativa/retall	Definició:	
Cota Superior: 0,00 (en metres)	Cota Inferior:	0,00 (en metres)
Relacions Físiques: Talla a: 1158-1167-1000 És farcit per: 1160-1180		
Fase Cronològica:	Datació:	
Interpretació:		

Nom Jaciment/Codi: PLAÇA SALVADOR SEGUÍ. BARCELONA. CODI: 308/05		U.E.: 1160
Tipus d'U.E.: Estructura positiva	Definició: Mur	
Composició Geològica:		
Composició Orgànica:		
Composició Artificial: Morter, Pedra treballada, Material de construcció, Altres, Metall		
Color: Ocre	Cota Superior: 10,31 (en metres)	Cota Inferior: 9,82 (en metres)
Amplada: 0,40 (en metres)	Longitud: 2,60 (en metres)	
Relacions Físiques: Farceix a: 1159 Se li lliura: 1157-1180		
Fase Cronològica: Època moderna (XVI-XVIII)	Datació:	
Interpretació:		

Nom Jaciment/Codi: PLAÇA SALVADOR SEGUÍ. BARCELONA. CODI: 308/05		U.E.: 1161
Tipus d'U.E.: Estructura negativa/retall	Definició: Retall indeterminat	
Cota Superior: 10,30 (en metres)	Cota Inferior:	9,32 (en metres)
Relacions Físiques: Talla a: 1163-1000 És farcit per: 1062-1162		
Fase Cronològica: Època moderna (XVI-XVIII)	Datació:	
Interpretació:		

Nom Jaciment/Codi: PLAÇA SALVADOR SEGUÍ. BARCELONA. CODI: 308/05			U.E.: 1162
Tipus d'U.E.: Estrat/nivell	Definició: Farciment		
Textura: Argil-losorrenca	Consistència: Solta		
Composició Geològica: Argiles, Blocs, Sorres, Graves, Còdols, Pedres			
Composició Orgànica: Carbons, Cendres, Fauna, Matèria en descomposició, Malacologia			
Composició Artificial: Ceràmica, Material de construcció, Morter, Runa, Vidre, Altres, Metall			
Color: Marró clar	Cota Superior: 0,00 (en metres)	Cota Inferior: 0,00 (en metres)	
Relacions Físiques: És tallat per: 1164 Farceix a: 1161			
Fase Cronològica: Època moderna (XVI-XVIII)		Datació:	
Interpretació:			

Nom Jaciment/Codi: PLAÇA SALVADOR SEGUÍ. BARCELONA. CODI: 308/05			U.E.: 1163
Tipus d'U.E.: Estrat/nivell	Definició: Anivellament		
Textura: Argil-losorrenca	Consistència: Solta		
Composició Geològica: Argiles, Blocs, Sorres, Graves, Còdols, Pedres			
Composició Orgànica: Carbons, Cendres, Fauna, Matèria en descomposició, Malacologia			
Composició Artificial: Ceràmica, Material de construcció, Morter, Runa, Vidre, Altres, Metall			
Color: Marró clar	Cota Superior: 10,23 (en metres)	Cota Inferior: 9,93 (en metres)	
Relacions Físiques: Cobreix a: 1000 És cobert per: 1199-1304 És tallat per: 1156-1161-1164-1183-1197-1255			
Fase Cronològica: Època moderna (XVI-XVIII)		Datació:	
Interpretació:			

Nom Jaciment/Codi: PLAÇA SALVADOR SEGUÍ. BARCELONA. CODI: 308/05			U.E.: 1164
Tipus d'U.E.: Estructura negativa/retall	Definició: Rasa de fonamentació		
Cota Superior: 0,00 (en metres)	Cota Inferior: 0,00 (en metres)		
Relacions Físiques: Talla a: 1163-1162-1184-1000 És farcit per: 1165			
Fase Cronològica: Època moderna (XVI-XVIII)		Datació:	
Interpretació: Rasa de fonamentació per encabir mur UE 1165.			

Nom Jaciment/Codi: PLAÇA SALVADOR SEGUÍ. BARCELONA. CODI: 308/05		U.E.: 1165
Tipus d'U.E.: Estructura positiva	Definició: Mur	
Composició Geològica:		
Composició Orgànica:		
Composició Artificial: Morter, Pedra treballada, Material de construcció, Altres, Metall		
Color: Ocre	Cota Superior: 10,31 (en metres)	Cota Inferior: 9,83 (en metres)
Amplada: 0,25 (en metres)	Longitud: 1,60 (en metres)	
Relacions Físiques: Farceix a: 1164 És lliura a: 1157		
Fase Cronològica: Època moderna (XVI-XVIII)		Datació:
Interpretació:		

Nom Jaciment/Codi: PLAÇA SALVADOR SEGUÍ. BARCELONA. CODI: 308/05		U.E.: 1166
Tipus d'U.E.: Estrat/nivell	Definició: Anivellament	
Textura: Argil·losorrenca	Consistència: Solta	
Composició Geològica: Argiles, Blocs, Sorres, Graves, Còdols, Pedres		
Composició Orgànica: Carbons, Cendres, Fauna, Matèria en descomposició, Malacologia		
Composició Artificial: Ceràmica, Material de construcció, Morter, Runa, Vidre, Altres, Metall		
Color: Marró clar	Cota Superior: 0,00 (en metres)	Cota Inferior: 0,00 (en metres)
Relacions Físiques: És igual a: 1185-1186 És tallat per: 1187-1168-1189-1181		
Fase Cronològica: Època moderna (XVI-XVIII)		Datació:
Interpretació:		

Nom Jaciment/Codi: PLAÇA SALVADOR SEGUÍ. BARCELONA. CODI: 308/05		U.E.: 1167
Tipus d'U.E.: Estrat/nivell	Definició: Farciment	
Textura: Argilosa	Consistència: Solta	
Composició Geològica:	Argiles, Blocs, Sorres, Graves, Còdols, Pedres	
Composició Orgànica:	Carbons, Cendres, Fauna, Matèria en descomposició, Malacologia	
Composició Artificial:	Ceràmica, Material de construcció, Morter, Runa, Vidre, Altres, Metall	
Color: Marró fosc	Cota Superior: 0,00 (en metres)	Cota Inferior: 0,00 (en metres)
Relacions Físiques: És tallat per: 1159 Farceix a: 1168		
Fase Cronològica: Època contemporània (XIX-XXI)	Datació:	
Interpretació:		

Nom Jaciment/Codi: PLAÇA SALVADOR SEGUÍ. BARCELONA. CODI: 308/05		U.E.: 1168
Tipus d'U.E.: Estructura negativa/retall	Definició: Retall indeterminat	
Cota Superior: 10,14 (en metres)	Cota Inferior: 9,60 (en metres)	
Relacions Físiques: Talla a: 1166-1188-1000 És farcit per: 1167		
Fase Cronològica: Època moderna (XVI-XVIII)	Datació:	
Interpretació:		

Nom Jaciment/Codi: PLAÇA SALVADOR SEGUÍ. BARCELONA. CODI: 308/05		U.E.: 1169
Tipus d'U.E.: Estructura negativa/retall	Definició: Rasa de fonamentació	
Cota Superior: 0,00 (en metres)	Cota Inferior: 0,00 (en metres)	
Relacions Físiques: Talla a: 1141 És farcit per: 1170		
Fase Cronològica: Època contemporània (XIX-XXI)	Datació:	
Interpretació: Rasa de fonamentació per mur UE 1170.		

Nom Jaciment/Codi: PLAÇA SALVADOR SEGUÍ. BARCELONA. CODI: 308/05		U.E.: 1170	
Tipus d'U.E.: Estructura positiva		Definició: Mur	
Composició Geològica:			
Composició Orgànica:			
Composició Artificial: Morter, Pedra treballada, Material de construcció, Altres, Metall			
Color: Blanc	Cota Superior: 6,98 (en metres)	Cota Inferior: 6,25 (en metres)	
Amplada: 0,82 (en metres)	Longitud: 1,00 (en metres)		
Relacions Físiques: Farceix a: 1169			
Fase Cronològica: Època contemporània (XIX-XXI)		Datació:	
Interpretació:			

Nom Jaciment/Codi: PLAÇA SALVADOR SEGUÍ. BARCELONA. CODI: 308/05		U.E.: 1171	
Tipus d'U.E.: Estructura negativa/retall		Definició: Rasa de fonamentació	
Cota Superior: 0,00 (en metres)	Cota Inferior: 0,00 (en metres)		
Relacions Físiques: Talla a: 1141 És farcit per: 1172			
Fase Cronològica: Època contemporània (XIX-XXI)		Datació:	
Interpretació: Rasa de fonamentació per mur UE 1172.			

Nom Jaciment/Codi: PLAÇA SALVADOR SEGUÍ. BARCELONA. CODI: 308/05		U.E.: 1172	
Tipus d'U.E.: Estructura positiva		Definició: Mur	
Composició Geològica:			
Composició Orgànica:			
Composició Artificial: Morter, Pedra treballada, Material de construcció, Altres, Metall			
Color: Blanc	Cota Superior: 6,48 (en metres)	Cota Inferior: 0,00 (en metres)	
Amplada: 0,70 (en metres)	Longitud: 0,70 (en metres)		
Relacions Físiques: Farceix a: 1171			
Fase Cronològica: Època contemporània (XIX-XXI)		Datació:	
Interpretació:			

Nom Jaciment/Codi: PLAÇA SALVADOR SEGUÍ. BARCELONA. CODI: 308/05		U.E.: 1173
Tipus d'U.E.: Estructura negativa/retall	Definició: Rasa de fonamentació	
Cota Superior: 0,00 (en metres)	Cota Inferior: 0,00 (en metres)	
Relacions Físiques: Talla a: 1141 És farcit per: 1174		
Fase Cronològica: Època contemporània (XIX-XXI)		Datació:
Interpretació: Rasa de fonamentació per encabir mur UE 1174.		

Nom Jaciment/Codi: PLAÇA SALVADOR SEGUÍ. BARCELONA. CODI: 308/05		U.E.: 1174
Tipus d'U.E.: Estructura positiva	Definició: Mur	
Composició Geològica:		
Composició Orgànica:		
Composició Artificial: Morter, Pedra treballada, Material de construcció, Altres, Metall		
Color: Blanc	Cota Superior: 7,08 (en metres)	Cota Inferior: 0,00 (en metres)
Amplada: 0,70 (en metres)	Longitud: 0,60 (en metres)	
Relacions Físiques: Farceix a: 1173		
Fase Cronològica: Època contemporània (XIX-XXI)		Datació:
Interpretació:		

Nom Jaciment/Codi: PLAÇA SALVADOR SEGUÍ. BARCELONA. CODI: 308/05		U.E.: 1175
Tipus d'U.E.: Estructura negativa/retall	Definició: Retall indeterminat	
Cota Superior: 7,09 (en metres)	Cota Inferior: 0,00 (en metres)	
Relacions Físiques: Talla a: 1035 És farcit per: 1176-1179		
Fase Cronològica: Baix medieval (XIII-XV)		Datació:
Interpretació: Es desconeixen les ses dimensions. Dins la rasa veiem que fa una llargada de 6'20 m.		

Nom Jaciment/Codi: PLAÇA SALVADOR SEGUÍ. BARCELONA. CODI: 308/05			U.E.: 1176
Tipus d'U.E.: Estrat/nivell	Definició: Farciment		
Textura: Altres	Consistència: Solta		
Composició Geològica:			
Composició Orgànica: Carbons, Cendres, Fauna, Matèria en descomposició, Malacologia			
Composició Artificial: Ceràmica, Material de construcció, Morter, Runa, Vidre, Altres, Metall			
Color: Negre	Cota Superior: 0,00 (en metres)	Cota Inferior: 0,00 (en metres)	
Relacions Físiques: Cobreix a: 1179 És cobert per: 1141 Farceix a: 1175			
Fase Cronològica: Baix medieval (XIII-XV)		Datació:	
Interpretació: Estrat format per escòria de oasta vitrea i cargols.			

Nom Jaciment/Codi: PLAÇA SALVADOR SEGUÍ. BARCELONA. CODI: 308/05			U.E.: 1177
Tipus d'U.E.: Estructura negativa/retall	Definició: Rasa de fonamentació		
Cota Superior: 0,00 (en metres)	Cota Inferior: 0,00 (en metres)		
Relacions Físiques: Talla a: 1141 És farcit per: 1178			
Fase Cronològica: Època contemporània (XIX-XXI)		Datació:	
Interpretació: Rasa de fonamentació per encabir mur UE 1178.			

Nom Jaciment/Codi: PLAÇA SALVADOR SEGUÍ. BARCELONA. CODI: 308/05			U.E.: 1178
Tipus d'U.E.: Estructura positiva	Definició: Mur		
Composició Geològica:			
Composició Orgànica:			
Composició Artificial: Morter, Pedra treballada, Material de construcció, Altres, Metall			
Color: Blanc	Cota Superior: 0,00 (en metres)	Cota Inferior: 0,00 (en metres)	
Amplada: 0,00 (en metres)	Longitud: 1,00 (en metres)		
Relacions Físiques: Farceix a: 1177			
Fase Cronològica: Època contemporània (XIX-XXI)		Datació:	
Interpretació:			

Nom Jaciment/Codi: PLAÇA SALVADOR SEGUÍ. BARCELONA. CODI: 308/05			U.E.: 1179
Tipus d'U.E.: Estrat/nivell	Definició: Farciment		
Textura: Argilosa	Consistència: Compacta		
Composició Geològica: Argiles, Blocs, Sorres, Graves, Còdols, Pedres			
Composició Orgànica: Carbons, Cendres, Fauna, Matèria en descomposició, Malacologia			
Composició Artificial: Ceràmica, Material de construcció, Morter, Runa, Vidre, Altres, Metall			
Color: Marró clar	Cota Superior: 0,00 (en metres)	Cota Inferior: 0,00 (en metres)	
Relacions Físiques: És cobert per: 1176 Farceix a: 1175			
Fase Cronològica: Baix medieval (XIII-XV)		Datació:	
Interpretació: Estrat de farciment del retall UE 1175.			

Nom Jaciment/Codi: PLAÇA SALVADOR SEGUÍ. BARCELONA. CODI: 308/05			U.E.: 1180
Tipus d'U.E.: Estrat/nivell	Definició: Farciment		
Textura: Sorrenca	Consistència: Solta		
Composició Geològica: Argiles, Blocs, Sorres, Graves, Còdols, Pedres			
Composició Orgànica:			
Composició Artificial: Ceràmica, Material de construcció, Morter, Runa, Vidre, Altres, Metall			
Color: Marró fosc	Cota Superior: 0,00 (en metres)	Cota Inferior: 0,00 (en metres)	
Relacions Físiques: Farceix a: 1159 És lliura a: 1160			
Fase Cronològica: Època moderna (XVI-XVIII)		Datació:	
Interpretació:			

Nom Jaciment/Codi: PLAÇA SALVADOR SEGUÍ. BARCELONA. CODI: 308/05			U.E.: 1181
Tipus d'U.E.: Estructura negativa/retall	Definició: Retall indeterminat		
Cota Superior: 10,14 (en metres)	Cota Inferior: 10,06 (en metres)		
Relacions Físiques: Talla a: 1166-1188 És farcit per: 1182			
Fase Cronològica: Època moderna (XVI-XVIII)		Datació:	
Interpretació:			

Nom Jaciment/Codi: PLAÇA SALVADOR SEGUÍ. BARCELONA. CODI: 308/05			U.E.: 1182
Tipus d'U.E.: Estrat/nivell	Definició: Farciment		
Textura: Argil·losorrenca	Consistència: Solta		
Composició Geològica: Argiles, Blocs, Sorres, Graves, Còdols, Pedres			
Composició Orgànica: Carbons, Cendres, Fauna, Matèria en descomposició, Malacologia			
Composició Artificial: Ceràmica, Material de construcció, Morter, Runa, Vidre, Altres, Metall			
Color: Marró fosc	Cota Superior: 0,00 (en metres)	Cota Inferior: 0,00 (en metres)	
Relacions Físiques: Farceix a: 1181			
Fase Cronològica: Època moderna (XVI-XVIII)		Datació:	
Interpretació:			

Nom Jaciment/Codi: PLAÇA SALVADOR SEGUÍ. BARCELONA. CODI: 308/05			U.E.: 1183
Tipus d'U.E.: Estructura negativa/retall	Definició: Retall indeterminat		
Cota Superior: 0,00 (en metres)	Cota Inferior: 0,00 (en metres)		
Relacions Físiques: Talla a: 1163-1000 És farcit per: 1184			
Fase Cronològica: Època moderna (XVI-XVIII)		Datació:	
Interpretació: Retall semicircular.			

Nom Jaciment/Codi: PLAÇA SALVADOR SEGUÍ. BARCELONA. CODI: 308/05			U.E.: 1184
Tipus d'U.E.: Estrat/nivell	Definició: Farciment		
Textura: Argil·losorrenca	Consistència: Solta		
Composició Geològica: Argiles, Blocs, Sorres, Graves, Còdols, Pedres			
Composició Orgànica: Carbons, Cendres, Fauna, Matèria en descomposició, Malacologia			
Composició Artificial: Ceràmica, Material de construcció, Morter, Runa, Vidre, Altres, Metall			
Color: Marró fosc	Cota Superior: 0,00 (en metres)	Cota Inferior: 0,00 (en metres)	
Relacions Físiques: És tallat per: 1164 Farceix a: 1183			
Fase Cronològica: Època moderna (XVI-XVIII)		Datació:	
Interpretació: Amortitza el retall UE 1183.			

Nom Jaciment/Codi: PLAÇA SALVADOR SEGUÍ. BARCELONA. CODI: 308/05			U.E.: 1185
Tipus d'U.E.: Estrat/nivell	Definició: Anivellament		
Textura: Argil-losorrenca	Consistència: Solta		
Composició Geològica: Argiles, Blocs, Sorres, Graves, Còdols, Pedres			
Composició Orgànica: Carbons, Cendres, Fauna, Matèria en descomposició, Malacologia			
Composició Artificial: Ceràmica, Material de construcció, Morter, Runa, Vidre, Altres, Metall			
Color: Marró clar	Cota Superior: 0,00 (en metres)	Cota Inferior: 0,00 (en metres)	
Relacions Físiques: És igual a: 1166-1186 Cobreix a: 1000 És tallat per: 1189-1191-1195-1193-1204			
Fase Cronològica: Època moderna (XVI-XVIII)		Datació:	
Interpretació:			

Nom Jaciment/Codi: PLAÇA SALVADOR SEGUÍ. BARCELONA. CODI: 308/05			U.E.: 1186
Tipus d'U.E.: Estrat/nivell	Definició: Anivellament		
Textura: Argil-losorrenca	Consistència: Solta		
Composició Geològica: Argiles, Blocs, Sorres, Graves, Còdols, Pedres			
Composició Orgànica: Carbons, Cendres, Fauna, Matèria en descomposició, Malacologia			
Composició Artificial: Ceràmica, Material de construcció, Morter, Runa, Vidre, Altres, Metall			
Color: Marró clar	Cota Superior: 0,00 (en metres)	Cota Inferior: 0,00 (en metres)	
Relacions Físiques: És igual a: 1166-1185 Cobreix a: 1201-1000 És tallat per: 1195-1212-1250			
Fase Cronològica: Època moderna (XVI-XVIII)		Datació:	
Interpretació:			

Nom Jaciment/Codi: PLAÇA SALVADOR SEGUÍ. BARCELONA. CODI: 308/05			U.E.: 1187
Tipus d'U.E.: Estructura negativa/retall	Definició: Rasa de fonamentació		
Cota Superior: 0,00 (en metres)	Cota Inferior: 0,00 (en metres)		
Relacions Físiques: Talla a: 1166-1000 És farcit per: 1188			
Fase Cronològica: Baix medieval (XIII-XV)		Datació:	
Interpretació: Rasa de fonamentació per encabir mur UE 1188.			

Nom Jaciment/Codi: PLAÇA SALVADOR SEGUÍ. BARCELONA. CODI: 308/05		U.E.: 1188
Tipus d'U.E.: Estructura positiva	Definició: Mur	
Composició Geològica:		
Composició Orgànica:		
Composició Artificial: Morter, Pedra treballada, Material de construcció, Altres, Metall		
Color: Ocre	Cota Superior: 10,14 (en metres)	Cota Inferior: 10,00 (en metres)
Amplada: 0,60 (en metres)	Longitud: 1,90 (en metres)	
Relacions Físiques: És tallat per: 1168-1181-1205 Farceix a: 1187		
Fase Cronològica: Baix medieval (XIII-XV)		Datació:
Interpretació:		

Nom Jaciment/Codi: PLAÇA SALVADOR SEGUÍ. BARCELONA. CODI: 308/05		U.E.: 1189
Tipus d'U.E.: Estructura negativa/retall	Definició: Rasa de fonamentació	
Cota Superior: 0,00 (en metres)	Cota Inferior: 0,00 (en metres)	
Relacions Físiques: Talla a: 1166-1185-1000 És farcit per: 1190		
Fase Cronològica: Època contemporània (XIX-XXI)		Datació:
Interpretació: Rasa de fonamentació per encabir claveguera UE 1190.		

Nom Jaciment/Codi: PLAÇA SALVADOR SEGUÍ. BARCELONA. CODI: 308/05		U.E.: 1190
Tipus d'U.E.: Estructura positiva	Definició: Claveguera	
Composició Geològica:		
Composició Orgànica:		
Composició Artificial:		
Color: Blanc	Cota Superior: 10,27 (en metres)	Cota Inferior: 8,85 (en metres)
Amplada: 0,45 (en metres)	Longitud: 2,60 (en metres)	
Relacions Físiques: Farceix a: 1189		
Fase Cronològica: Època contemporània (XIX-XXI)		Datació:
Interpretació:		

Nom Jaciment/Codi: PLAÇA SALVADOR SEGUÍ. BARCELONA. CODI: 308/05		U.E.: 1191
Tipus d'U.E.: Estructura negativa/retall	Definició: Rasa de fonamentació	
Cota Superior: 0,00 (en metres)	Cota Inferior: 0,00 (en metres)	
Relacions Físiques: Talla a: 1185-1000 És farcit per: 1192		
Fase Cronològica: Època contemporània (XIX-XXI)		Datació:
Interpretació: Rasa de fonamentació per encabir mur UE 1192.		

Nom Jaciment/Codi: PLAÇA SALVADOR SEGUÍ. BARCELONA. CODI: 308/05		U.E.: 1192
Tipus d'U.E.: Estructura positiva	Definició: Mur	
Composició Geològica:		
Composició Orgànica:		
Composició Artificial: Morter, Pedra treballada, Material de construcció, Altres, Metall		
Color: Gris fosc	Cota Superior: 10,18 (en metres)	Cota Inferior: 9,60 (en metres)
Amplada: 0,50 (en metres)	Longitud: 2,00 (en metres)	
Relacions Físiques: Farceix a: 1191 És lliura a: 1196		
Fase Cronològica: Època contemporània (XIX-XXI)		Datació:
Interpretació: Tres murs obrats amb maons i portland.		

Nom Jaciment/Codi: PLAÇA SALVADOR SEGUÍ. BARCELONA. CODI: 308/05		U.E.: 1193
Tipus d'U.E.: Estructura negativa/retall	Definició: Rasa de fonamentació	
Cota Superior: 0,00 (en metres)	Cota Inferior: 0,00 (en metres)	
Relacions Físiques: Talla a: 1185 És farcit per: 1194		
Fase Cronològica: Època moderna (XVI-XVIII)		Datació:
Interpretació: Rasa de fonamentació per encabir l'estructura UE 1194.		

Nom Jaciment/Codi: PLAÇA SALVADOR SEGUÍ. BARCELONA. CODI: 308/05		U.E.: 1194	
Tipus d'U.E.: Estructura positiva		Definició: Basament	
Composició Geològica:			
Composició Orgànica:			
Composició Artificial: Morter, Pedra treballada, Material de construcció, Altres, Metall			
Color: Gris fosc	Cota Superior: 10,22 (en metres)	Cota Inferior: 9,60 (en metres)	
Amplada: 0,80 (en metres)	Longitud: 1,10 (en metres)		
Relacions Físiques: Farceix a: 1193			
Fase Cronològica: Època contemporània (XIX-XXI)		Datació:	
Interpretació: Sembla un basament obrat amb maons i portland.			

Nom Jaciment/Codi: PLAÇA SALVADOR SEGUÍ. BARCELONA. CODI: 308/05		U.E.: 1195	
Tipus d'U.E.: Estructura negativa/retall		Definició: Rasa de fonamentació	
Cota Superior: 0,00 (en metres)	Cota Inferior: 0,00 (en metres)		
Relacions Físiques: Talla a: 1185-1186-1000-1306 És farcit per: 1196-1300			
Fase Cronològica: Època contemporània (XIX-XXI)		Datació:	
Interpretació:			

Nom Jaciment/Codi: PLAÇA SALVADOR SEGUÍ. BARCELONA. CODI: 308/05		U.E.: 1196	
Tipus d'U.E.: Estructura positiva		Definició: Mur	
Composició Geològica:			
Composició Orgànica:			
Composició Artificial: Morter, Pedra treballada, Material de construcció, Altres, Metall			
Color: Blanc	Cota Superior: 0,00 (en metres)	Cota Inferior: 0,00 (en metres)	
Amplada: 0,60 (en metres)	Longitud: 2,80 (en metres)		
Relacions Físiques: És tallat per: 1290 Farceix a: 1195 Se li lliura: 1192-1287-1288-1289-1293-1300-1340			
Fase Cronològica: Època contemporània (XIX-XXI)		Datació:	
Interpretació:			

Nom Jaciment/Codi: PLAÇA SALVADOR SEGUÍ. BARCELONA. CODI: 308/05		U.E.: 1197
Tipus d'U.E.: Estructura negativa/retall	Definició: Rasa de fonamentació	
Cota Superior: 0,00 (en metres)	Cota Inferior: 0,00 (en metres)	
Relacions Físiques: Talla a: 1163 És farcit per: 1198		
Fase Cronològica: Època contemporània (XIX-XXI)		Datació:
Interpretació: Rasa de fonamentació per encabir UE 1198.		

Nom Jaciment/Codi: PLAÇA SALVADOR SEGUÍ. BARCELONA. CODI: 308/05		U.E.: 1198
Tipus d'U.E.: Estructura positiva	Definició: Mur	
Composició Geològica:		
Composició Orgànica:		
Composició Artificial: Morter, Pedra treballada, Material de construcció, Altres, Metall		
Color: Blanc	Cota Superior: 10,33 (en metres)	Cota Inferior: 9,93 (en metres)
Amplada: 0,40 (en metres)	Longitud: 0,50 (en metres)	
Relacions Físiques: Farceix a: 1197 Se li lliura: 1199		
Fase Cronològica: Època contemporània (XIX-XXI)		Datació:
Interpretació:		

Nom Jaciment/Codi: PLAÇA SALVADOR SEGUÍ. BARCELONA. CODI: 308/05		U.E.: 1199
Tipus d'U.E.: Estructura positiva	Definició: Paviment	
Composició Geològica:		
Composició Orgànica:		
Composició Artificial: Morter, Pedra treballada, Material de construcció, Altres, Metall		
Color: Blanc	Cota Superior: 9,97 (en metres)	Cota Inferior: 9,95 (en metres)
Amplada: 0,00 (en metres)	Longitud: 0,00 (en metres)	
Relacions Físiques: Cobreix a: 1163 És lliura a: 1198		
Fase Cronològica: Època contemporània (XIX-XXI)		Datació:
Interpretació: Paviment de rajols quadrats de 20 per 20 cm.		

Nom Jaciment/Codi: PLAÇA SALVADOR SEGUÍ. BARCELONA. CODI: 308/05		U.E.: 1200
Tipus d'U.E.: Estructura negativa/retall	Definició: Retall indeterminat	
Cota Superior: 10,01 (en metres)	Cota Inferior: 9,58 (en metres)	
Relacions Físiques: És farcit per: 1201-1203		
Fase Cronològica: Baix medieval (XIII-XV)	Datació:	
Interpretació:		

Nom Jaciment/Codi: PLAÇA SALVADOR SEGUÍ. BARCELONA. CODI: 308/05		U.E.: 1201
Tipus d'U.E.: Estrat/nivell	Definició: Farciment	
Textura: Argil-losorrenca	Consistència: Solta	
Composició Geològica: Argiles, Blocs, Sorres, Graves, Còdols, Pedres		
Composició Orgànica: Carbons, Cendres, Fauna, Matèria en descomposició, Malacologia		
Composició Artificial: Ceràmica, Material de construcció, Morter, Runa, Vidre, Altres, Metall		
Color: Marró clar	Cota Superior: 10,01 (en metres)	Cota Inferior: 9,56 (en metres)
Relacions Físiques: Cobreix a: 1203 És cobert per: 1186 Farceix a: 1200		
Fase Cronològica: Baix medieval (XIII-XV)	Datació:	
Interpretació:		

Nom Jaciment/Codi: PLAÇA SALVADOR SEGUÍ. BARCELONA. CODI: 308/05		U.E.: 1202
Tipus d'U.E.: Estructura positiva	Definició: Inhumació	
Composició Geològica:		
Composició Orgànica: Fauna		
Composició Artificial:		
Color:	Cota Superior: 9,82 (en metres)	Cota Inferior: 9,71 (en metres)
Amplada: 0,00 (en metres)	Longitud: 0,00 (en metres)	
Relacions Físiques: Farceix a: 1204		
Fase Cronològica: Indeterminada	Datació:	
Interpretació: Esquelet d'un bòvid dipositat dins el retall UE 1204.		

Nom Jaciment/Codi: PLAÇA SALVADOR SEGUÍ. BARCELONA. CODI: 308/05		U.E.: 1203
Tipus d'U.E.: Estrat/nivell	Definició: Farciment	
Textura: Gravosa	Consistència: Solta	
Composició Geològica:	Argiles, Blocs, Sorres, Graves, Còdols, Pedres	
Composició Orgànica:	Carbons, Cendres, Fauna, Matèria en descomposició, Malacologia	
Composició Artificial:	Ceràmica, Material de construcció, Morter, Runa, Vidre, Altres, Metall	
Color: Gris	Cota Superior: 0,00 (en metres)	Cota Inferior: 0,00 (en metres)
Relacions Físiques: És cobert per: 1201 És tallat per: 1248 Farceix a: 1200		
Fase Cronològica: Baix medieval (XIII-XV)		Datació:
Interpretació:		

Nom Jaciment/Codi: PLAÇA SALVADOR SEGUÍ. BARCELONA. CODI: 308/05		U.E.: 1204
Tipus d'U.E.: Estructura negativa/retall	Definició: Fossa	
Cota Superior: 0,00 (en metres)	Cota Inferior: 0,00 (en metres)	
Relacions Físiques: Talla a: 1185 És farcit per: 1202		
Fase Cronològica: Indeterminada		Datació:
Interpretació:		

Nom Jaciment/Codi: PLAÇA SALVADOR SEGUÍ. BARCELONA. CODI: 308/05		U.E.: 1205
Tipus d'U.E.: Estructura negativa/retall	Definició: Altres	
Cota Superior: 0,00 (en metres)	Cota Inferior: 0,00 (en metres)	
Relacions Físiques: Talla a: 1188 És farcit per: 1206		
Fase Cronològica: Època moderna (XVI-XVIII)		Datació:
Interpretació:		

Nom Jaciment/Codi: PLAÇA SALVADOR SEGUÍ. BARCELONA. CODI: 308/05			U.E.: 1206
Tipus d'U.E.: Estrat/nivell	Definició: Farciment		
Textura: Argilosa	Consistència:		
Composició Geològica:	Argiles, Blocs, Sorres, Graves, Còdols, Pedres		
Composició Orgànica:	Carbons, Cendres, Fauna, Matèria en descomposició, Malacologia		
Composició Artificial:	Ceràmica, Material de construcció, Morter, Runa, Vidre, Altres, Metall		
Color: Marró clar	Cota Superior: 0,00 (en metres)	Cota Inferior:	0,00 (en metres)
Relacions Físiques: És tallat per: 1301 Farceix a: 1205			
Fase Cronològica: Època moderna (XVI-XVIII)		Datació:	
Interpretació:			

Nom Jaciment/Codi: PLAÇA SALVADOR SEGUÍ. BARCELONA. CODI: 308/05			U.E.: 1207
Tipus d'U.E.: Estrat/nivell	Definició: Farciment		
Textura:	Consistència:		
Composició Geològica:	Argiles, Blocs, Sorres, Graves, Còdols, Pedres		
Composició Orgànica:	Carbons, Cendres, Fauna, Matèria en descomposició, Malacologia		
Composició Artificial:	Ceràmica, Material de construcció, Morter, Runa, Vidre, Altres, Metall		
Color: Marró fosc	Cota Superior: 0,00 (en metres)	Cota Inferior:	0,00 (en metres)
Relacions Físiques: És tallat per: 1214 Farceix a: 1220			
Fase Cronològica:		Datació:	
Interpretació:			

Nom Jaciment/Codi: PLAÇA SALVADOR SEGUÍ. BARCELONA. CODI: 308/05			U.E.: 1208
Tipus d'U.E.: Estructura negativa/retall	Definició: Rasa de fonamentació		
Cota Superior: 0,00 (en metres)	Cota Inferior: 0,00 (en metres)		
Relacions Físiques: Talla a: 1000 És farcit per: 1209			
Fase Cronològica: Baix medieval (XIII-XV)		Datació:	
Interpretació: Rasa de fonamentació per mur UE 12109.			

Nom Jaciment/Codi: PLAÇA SALVADOR SEGUÍ. BARCELONA. CODI: 308/05		U.E.: 1209	
Tipus d'U.E.: Estructura positiva		Definició: Mur	
Composició Geològica:			
Composició Orgànica:			
Composició Artificial: Morter, Pedra treballada, Material de construcció, Altres, Metall			
Color: Ocre	Cota Superior: 10,57 (en metres)	Cota Inferior: 9,98 (en metres)	
Amplada: 0,42 (en metres)	Longitud: 1,20 (en metres)		
Relacions Físiques: És tallat per: 1214 Farceix a: 1208			
Fase Cronològica: Època moderna (XVI-XVIII)		Datació:	
Interpretació:			

Nom Jaciment/Codi: PLAÇA SALVADOR SEGUÍ. BARCELONA. CODI: 308/05		U.E.: 1211	
Tipus d'U.E.: Estrat/nivell		Definició: Farciment	
Textura: Argil-losorrenca		Consistència: Solta	
Composició Geològica: Argiles, Blocs, Sorres, Graves, Còdols, Pedres			
Composició Orgànica: Carbons, Cendres, Fauna, Matèria en descomposició, Malacologia			
Composició Artificial: Ceràmica, Material de construcció, Morter, Runa, Vidre, Altres, Metall			
Color: Gris fosc	Cota Superior: 0,00 (en metres)	Cota Inferior: 0,00 (en metres)	
Relacions Físiques: És tallat per: 1220 Farceix a: 1214 És lliura a: 1215			
Fase Cronològica: Època moderna (XVI-XVIII)		Datació:	
Interpretació:			

Nom Jaciment/Codi: PLAÇA SALVADOR SEGUÍ. BARCELONA. CODI: 308/05		U.E.: 1212	
Tipus d'U.E.: Estructura negativa/retall		Definició: Rasa de fonamentació	
Cota Superior: 0,00 (en metres)	Cota Inferior: 0,00 (en metres)		
Relacions Físiques: Talla a: 1186-1000 És farcit per: 1213			
Fase Cronològica: Època contemporània (XIX-XXI)		Datació:	
Interpretació: Rsasa de fonamentació per encabir mur UE 1213.			

Nom Jaciment/Codi: PLAÇA SALVADOR SEGUÍ. BARCELONA. CODI: 308/05		U.E.: 1213	
Tipus d'U.E.: Estructura positiva		Definició: Mur	
Composició Geològica:			
Composició Orgànica:			
Composició Artificial: Morter, Pedra treballada, Material de construcció, Altres, Metall			
Color: Blanc	Cota Superior: 10,52 (en metres)	Cota Inferior: 9,43 (en metres)	
Amplada: 0,70 (en metres)	Longitud: 2,80 (en metres)		
Relacions Físiques: Farceix a: 1212 Se li lliura: 1217-1219-1221-1253			
Fase Cronològica: Època contemporània (XIX-XXI)		Datació:	
Interpretació:			

Nom Jaciment/Codi: PLAÇA SALVADOR SEGUÍ. BARCELONA. CODI: 308/05		U.E.: 1214	
Tipus d'U.E.: Estructura negativa/retall		Definició: Rasa de fonamentació	
Cota Superior: 0,00 (en metres)	Cota Inferior: 0,00 (en metres)		
Relacions Físiques: Talla a: 1207-1209-1000 És farcit per: 1211-1215			
Fase Cronològica: Època contemporània (XIX-XXI)		Datació:	
Interpretació: Rasa de fonamentació per encabir mur UE 1215.			

Nom Jaciment/Codi: PLAÇA SALVADOR SEGUÍ. BARCELONA. CODI: 308/05		U.E.: 1215	
Tipus d'U.E.: Estructura positiva		Definició: Mur	
Composició Geològica:			
Composició Orgànica:			
Composició Artificial: Morter, Pedra treballada, Material de construcció, Altres, Metall			
Color: Blanc	Cota Superior: 10,56 (en metres)	Cota Inferior: 9,44 (en metres)	
Amplada: 0,42 (en metres)	Longitud: 2,10 (en metres)		
Relacions Físiques: És tallat per: 1220 Farceix a: 1214 Se li lliura: 1211-1221-1253			
Fase Cronològica: Època contemporània (XIX-XXI)		Datació:	
Interpretació:			

Nom Jaciment/Codi: PLAÇA SALVADOR SEGUÍ. BARCELONA. CODI: 308/05		U.E.: 1216
Tipus d'U.E.: Estructura negativa/retall	Definició: Rasa de fonamentació	
Cota Superior: 0,00 (en metres)	Cota Inferior: 0,00 (en metres)	
Relacions Físiques: Talla a: 1221 És farcit per: 1217		
Fase Cronològica: Època contemporània (XIX-XXI)		Datació:
Interpretació: Rasa de fonamentació per encabir mur UE 1217.		

Nom Jaciment/Codi: PLAÇA SALVADOR SEGUÍ. BARCELONA. CODI: 308/05		U.E.: 1217
Tipus d'U.E.: Estructura positiva	Definició: Mur	
Composició Geològica:		
Composició Orgànica:		
Composició Artificial: Morter, Pedra treballada, Material de construcció, Altres, Metall		
Color: Blanc	Cota Superior: 10,55 (en metres)	Cota Inferior: 9,65 (en metres)
Amplada: 0,35 (en metres)	Longitud: 1,05 (en metres)	
Relacions Físiques: Farceix a: 1216 És lliura a: 1213		
Fase Cronològica: Època contemporània (XIX-XXI)		Datació:
Interpretació:		

Nom Jaciment/Codi: PLAÇA SALVADOR SEGUÍ. BARCELONA. CODI: 308/05		U.E.: 1218
Tipus d'U.E.: Estructura negativa/retall	Definició: Rasa de fonamentació	
Cota Superior: 0,00 (en metres)	Cota Inferior: 0,00 (en metres)	
Relacions Físiques: Talla a: 1000 És farcit per: 1219		
Fase Cronològica: Època contemporània (XIX-XXI)		Datació:
Interpretació: Rasa de fonamentació per encabir mur UE 1219.		

Nom Jaciment/Codi: PLAÇA SALVADOR SEGUÍ. BARCELONA. CODI: 308/05		U.E.: 1219	
Tipus d'U.E.: Estructura positiva		Definició: Mur	
Composició Geològica:			
Composició Orgànica:			
Composició Artificial: Morter, Pedra treballada, Material de construcció, Altres, Metall			
Color: Blanc	Cota Superior: 10,55 (en metres)	Cota Inferior: 9,43 (en metres)	
Amplada: 0,42 (en metres)	Longitud: 2,30 (en metres)		
Relacions Físiques:			
Farceix a: 1218			
És lliura a: 1213			
Se li lliura: 1221-1253			
Fase Cronològica: Època contemporània (XIX-XXI)		Datació:	
Interpretació:			

Nom Jaciment/Codi: PLAÇA SALVADOR SEGUÍ. BARCELONA. CODI: 308/05		U.E.: 1220	
Tipus d'U.E.: Estructura negativa/retall		Definició: Pou	
Cota Superior: 10,56 (en metres)	Cota Inferior: 0,00 (en metres)		
Relacions Físiques:			
Talla a: 1211-1215-1000			
És farcit per: 1207			
Fase Cronològica: Època contemporània (XIX-XXI)		Datació:	
Interpretació:			

Nom Jaciment/Codi: PLAÇA SALVADOR SEGUÍ. BARCELONA. CODI: 308/05		U.E.: 1221	
Tipus d'U.E.: Estrat/nivell		Definició: Farciment	
Textura: Altres		Consistència: Solta	
Composició Geològica:			
Composició Orgànica:			
Composició Artificial: Ceràmica, Material de construcció, Morter, Runa, Vidre, Altres, Metall			
Color: Gris	Cota Superior: 0,00 (en metres)	Cota Inferior: 0,00 (en metres)	
Relacions Físiques:			
Cobreix a: 1000-1253			
És tallat per: 1216			
És lliura a: 1213-1219-1215			
Fase Cronològica: Època contemporània (XIX-XXI)		Datació:	
Interpretació:			

Nom Jaciment/Codi: PLAÇA SALVADOR SEGUÍ. BARCELONA. CODI: 308/05		U.E.: 1222
Tipus d'U.E.: Estrat/nivell	Definició: Anivellament	
Textura: Altres	Consistència: Solta	
Composició Geològica: Argiles, Blocs, Sorres, Graves, Còdols, Pedres		
Composició Orgànica:		
Composició Artificial: Ceràmica, Material de construcció, Morter, Runa, Vidre, Altres, Metall		
Color: Blanc	Cota Superior: 10,72 (en metres)	Cota Inferior: 9,92 (en metres)
Relacions Físiques: Cobreix a: 1223-1224-1228 Farceix a: 1225		
Fase Cronològica: Època contemporània (XIX-XXI)		Datació:
Interpretació:		

Nom Jaciment/Codi: PLAÇA SALVADOR SEGUÍ. BARCELONA. CODI: 308/05		U.E.: 1223
Tipus d'U.E.: Estrat/nivell	Definició: Anivellament	
Textura: Argil-losorrenca	Consistència: Compacta	
Composició Geològica: Argiles, Blocs, Sorres, Graves, Còdols, Pedres		
Composició Orgànica: Carbons, Cendres, Fauna, Matèria en descomposició, Malacologia		
Composició Artificial: Ceràmica, Material de construcció, Morter, Runa, Vidre, Altres, Metall		
Color: Marró clar	Cota Superior: 10,18 (en metres)	Cota Inferior: 0,00 (en metres)
Relacions Físiques: És igual a: 1224 Cobreix a: 1258 És cobert per: 1222-1228 És tallat per: 1225		
Fase Cronològica:		Datació:
Interpretació:		

Nom Jaciment/Codi: PLAÇA SALVADOR SEGUÍ. BARCELONA. CODI: 308/05		U.E.: 1224
Tipus d'U.E.: Estrat/nivell	Definició: Anivellament	
Textura: Argil-lorrenca	Consistència: Solta	
Composició Geològica: Argiles, Blocs, Sorres, Graves, Còdols, Pedres		
Composició Orgànica: Carbons, Cendres, Fauna, Matèria en descomposició, Malacologia		
Composició Artificial: Ceràmica, Material de construcció, Morter, Runa, Vidre, Altres, Metall		
Color: Blanc	Cota Superior: 10,43 (en metres)	Cota Inferior: 9,92 (en metres)
Relacions Físiques: És igual a: 1223 Cobreix a: 1258 És cobert per: 1222 És tallat per: 1225		
Fase Cronològica:		Datació:
Interpretació:		

Nom Jaciment/Codi: PLAÇA SALVADOR SEGUÍ. BARCELONA. CODI: 308/05		U.E.: 1225
Tipus d'U.E.: Estructura negativa/retall	Definició: Retall indeterminat	
Cota Superior: 0,00 (en metres)	Cota Inferior: 0,00 (en metres)	
Relacions Físiques: Talla a: 1223-1224-1227 És farcit per: 1222-1258		
Fase Cronològica: Època contemporània (XIX-XXI)		Datació:
Interpretació:		

Nom Jaciment/Codi: PLAÇA SALVADOR SEGUÍ. BARCELONA. CODI: 308/05		U.E.: 1226
Tipus d'U.E.: Estructura negativa/retall	Definició: Rasa de fonamentació	
Cota Superior: 0,00 (en metres)	Cota Inferior: 0,00 (en metres)	
Relacions Físiques: Talla a: 1000 És farcit per: 1227		
Fase Cronològica: Època contemporània (XIX-XXI)		Datació:
Interpretació: Rasa de fonamentació per encabir mur UE 1227.		

Nom Jaciment/Codi: PLAÇA SALVADOR SEGUÍ. BARCELONA. CODI: 308/05			U.E.: 1227
Tipus d'U.E.: Estructura positiva	Definició: Mur		
Composició Geològica:			
Composició Orgànica:			
Composició Artificial: Morter, Pedra treballada, Material de construcció, Altres, Metall			
Color: Blanc	Cota Superior: 10,72 (en metres)	Cota Inferior: 0,00 (en metres)	
Amplada: 0,00 (en metres)	Longitud: 0,00 (en metres)		
Relacions Físiques: És tallat per: 1225 Farceix a: 1226			
Fase Cronològica: Època contemporània (XIX-XXI)		Datació:	
Interpretació:			

Nom Jaciment/Codi: PLAÇA SALVADOR SEGUÍ. BARCELONA. CODI: 308/05			U.E.: 1228
Tipus d'U.E.: Estrat/nivell	Definició: Anivellament		
Textura: Argilosa	Consistència: Solta		
Composició Geològica: Argiles, Blocs, Sorres, Graves, Còdols, Pedres			
Composició Orgànica:			
Composició Artificial:			
Color: Ocre	Cota Superior: 10,69 (en metres)	Cota Inferior: 10,18 (en metres)	
Relacions Físiques: Cobreix a: 1223 És cobert per: 1222 És tallat per: 1229			
Fase Cronològica: Època contemporània (XIX-XXI)		Datació:	
Interpretació:			

Nom Jaciment/Codi: PLAÇA SALVADOR SEGUÍ. BARCELONA. CODI: 308/05			U.E.: 1229
Tipus d'U.E.: Estructura negativa/retall	Definició: Rasa de fonamentació		
Cota Superior: 0,00 (en metres)	Cota Inferior: 0,00 (en metres)		
Relacions Físiques: Talla a: 1228 És farcit per: 1230-1231			
Fase Cronològica: Època contemporània (XIX-XXI)		Datació:	
Interpretació: Rasa de fonamentació per encabir UE 1231.			

Nom Jaciment/Codi: PLAÇA SALVADOR SEGUÍ. BARCELONA. CODI: 308/05			U.E.: 1230
Tipus d'U.E.: Estrat/nivell	Definició: Farciment		
Textura: Argil-lorrenca	Consistència: Solta		
Composició Geològica: Argiles, Blocs, Sorres, Graves, Còdols, Pedres			
Composició Orgànica: Carbons, Cendres, Fauna, Matèria en descomposició, Malacologia			
Composició Artificial: Ceràmica, Material de construcció, Morter, Runa, Vidre, Altres, Metall			
Color: Gris	Cota Superior: 0,00 (en metres)	Cota Inferior: 0,00 (en metres)	
Relacions Físiques: Farceix a: 1229 És lliura a: 1231			
Fase Cronològica: Època contemporània (XIX-XXI)		Datació:	
Interpretació:			

Nom Jaciment/Codi: PLAÇA SALVADOR SEGUÍ. BARCELONA. CODI: 308/05			U.E.: 1231
Tipus d'U.E.: Estructura positiva	Definició: Altres		
Composició Geològica:			
Composició Orgànica:			
Composició Artificial:			
Color:	Cota Superior: 0,00 (en metres)	Cota Inferior: 0,00 (en metres)	
Amplada: 0,00 (en metres)	Longitud: 0,00 (en metres)		
Relacions Físiques: Farceix a: 1229 Se li lliura: 1230			
Fase Cronològica: Època contemporània (XIX-XXI)		Datació:	
Interpretació: Imbornal.			

Nom Jaciment/Codi: PLAÇA SALVADOR SEGUÍ. BARCELONA. CODI: 308/05			U.E.: 1232
Tipus d'U.E.: Estructura negativa/retall	Definició: Rasa de fonamentació		
Cota Superior: 0,00 (en metres)	Cota Inferior: 0,00 (en metres)		
Relacions Físiques: Talla a: 1246 És farcit per: 1233			
Fase Cronològica: Època contemporània (XIX-XXI)		Datació:	
Interpretació: Rasa de fonamentació per encabir claveguera UE 1233.			

Nom Jaciment/Codi: PLAÇA SALVADOR SEGUÍ. BARCELONA. CODI: 308/05		U.E.: 1233
Tipus d'U.E.: Estructura positiva	Definició: Claveguera	
Composició Geològica:		
Composició Orgànica:		
Composició Artificial: Morter, Pedra treballada, Material de construcció, Altres, Metall		
Color: Blanc	Cota Superior: 10,57 (en metres)	Cota Inferior: 10,28 (en metres)
Amplada: 0,50 (en metres)	Longitud: 1,30 (en metres)	
Relacions Físiques: Farceix a: 1232		
Fase Cronològica: Època contemporània (XIX-XXI)		Datació:
Interpretació:		

Nom Jaciment/Codi: PLAÇA SALVADOR SEGUÍ. BARCELONA. CODI: 308/05		U.E.: 1234
Tipus d'U.E.: Estructura negativa/retall	Definició: Rasa de fonamentació	
Cota Superior: 0,00 (en metres)	Cota Inferior: 0,00 (en metres)	
Relacions Físiques: Talla a: 1247-1245-1237 És farcit per: 1235		
Fase Cronològica: Època contemporània (XIX-XXI)		Datació:
Interpretació: Rasa de fonamentació per encabir claveguer UE 1235.		

Nom Jaciment/Codi: PLAÇA SALVADOR SEGUÍ. BARCELONA. CODI: 308/05		U.E.: 1235
Tipus d'U.E.: Estructura positiva	Definició: Claveguera	
Composició Geològica:		
Composició Orgànica:		
Composició Artificial: Morter, Pedra treballada, Material de construcció, Altres, Metall		
Color: Blanc	Cota Superior: 10,60 (en metres)	Cota Inferior: 10,55 (en metres)
Amplada: 0,60 (en metres)	Longitud: 1,00 (en metres)	
Relacions Físiques: Farceix a: 1234		
Fase Cronològica: Època contemporània (XIX-XXI)		Datació:
Interpretació:		

Nom Jaciment/Codi: PLAÇA SALVADOR SEGUÍ. BARCELONA. CODI: 308/05		U.E.: 1236
Tipus d'U.E.: Estructura negativa/retall	Definició: Rasa de fonamentació	
Cota Superior: 0,00 (en metres)	Cota Inferior: 0,00 (en metres)	
Relacions Físiques: Talla a: 1247 És farcit per: 1237		
Fase Cronològica: Època contemporània (XIX-XXI)	Datació:	
Interpretació:		

Nom Jaciment/Codi: PLAÇA SALVADOR SEGUÍ. BARCELONA. CODI: 308/05		U.E.: 1237
Tipus d'U.E.: Estructura positiva	Definició: Claveguera	
Composició Geològica:		
Composició Orgànica:		
Composició Artificial: Morter, Pedra treballada, Material de construcció, Altres, Metall		
Color: Blanc	Cota Superior: 0,00 (en metres)	Cota Inferior: 0,00 (en metres)
Amplada: 0,60 (en metres)	Longitud: 1,60 (en metres)	
Relacions Físiques: És tallat per: 1234 Farceix a: 1236		
Fase Cronològica: Època contemporània (XIX-XXI)	Datació:	
Interpretació:		

Nom Jaciment/Codi: PLAÇA SALVADOR SEGUÍ. BARCELONA. CODI: 308/05		U.E.: 1238
Tipus d'U.E.: Estructura negativa/retall	Definició: Rasa de fonamentació	
Cota Superior: 0,00 (en metres)	Cota Inferior: 0,00 (en metres)	
Relacions Físiques: Talla a: 1241 És farcit per: 1239		
Fase Cronològica: Època contemporània (XIX-XXI)	Datació:	
Interpretació: Asa de fonamentació per claveguera UE 1239.		

Nom Jaciment/Codi: PLAÇA SALVADOR SEGUÍ. BARCELONA. CODI: 308/05		U.E.: 1239
Tipus d'U.E.: Estructura positiva	Definició: Claveguera	
Composició Geològica:		
Composició Orgànica:		
Composició Artificial: Morter, Pedra treballada, Material de construcció, Altres, Metall		
Color: Blanc	Cota Superior: 10,35 (en metres)	Cota Inferior: 10,30 (en metres)
Amplada: 1,10 (en metres)	Longitud: 1,90 (en metres)	
Relacions Físiques: Farceix a: 1238		
Fase Cronològica: Època contemporània (XIX-XXI)		Datació:
Interpretació:		

Nom Jaciment/Codi: PLAÇA SALVADOR SEGUÍ. BARCELONA. CODI: 308/05		U.E.: 1240
Tipus d'U.E.: Estructura negativa/retall	Definició: Rasa de fonamentació	
Cota Superior: 0,00 (en metres)	Cota Inferior: 0,00 (en metres)	
Relacions Físiques: Talla a: 1247 És farcit per: 1241		
Fase Cronològica: Època contemporània (XIX-XXI)		Datació:
Interpretació:		

Nom Jaciment/Codi: PLAÇA SALVADOR SEGUÍ. BARCELONA. CODI: 308/05		U.E.: 1241
Tipus d'U.E.: Estructura positiva	Definició: Claveguera	
Composició Geològica:		
Composició Orgànica:		
Composició Artificial: Morter, Pedra treballada, Material de construcció, Altres, Metall		
Color: Blanc	Cota Superior: 10,59 (en metres)	Cota Inferior: 10,54 (en metres)
Amplada: 0,40 (en metres)	Longitud: 0,40 (en metres)	
Relacions Físiques: És tallat per: 1238 Farceix a: 1240		
Fase Cronològica: Època contemporània (XIX-XXI)		Datació:
Interpretació:		

Nom Jaciment/Codi: PLAÇA SALVADOR SEGUÍ. BARCELONA. CODI: 308/05		U.E.: 1242
Tipus d'U.E.: Estructura negativa/retall	Definició: Rasa de fonamentació	
Cota Superior: 0,00 (en metres)	Cota Inferior: 0,00 (en metres)	
Relacions Físiques: Talla a: 1247 És farcit per: 1243		
Fase Cronològica: Època contemporània (XIX-XXI)		Datació:
Interpretació: Rasa de fonamentació per encabir mur UE 1243.		

Nom Jaciment/Codi: PLAÇA SALVADOR SEGUÍ. BARCELONA. CODI: 308/05		U.E.: 1243
Tipus d'U.E.: Estructura positiva	Definició: Mur	
Composició Geològica:		
Composició Orgànica:		
Composició Artificial:		
Color:	Cota Superior: 10,75 (en metres)	Cota Inferior: 0,00 (en metres)
Amplada: 0,70 (en metres)	Longitud: 0,80 (en metres)	
Relacions Físiques: Farceix a: 1242		
Fase Cronològica: Època contemporània (XIX-XXI)		Datació:
Interpretació:		

Nom Jaciment/Codi: PLAÇA SALVADOR SEGUÍ. BARCELONA. CODI: 308/05		U.E.: 1244
Tipus d'U.E.: Estructura negativa/retall	Definició: Rasa de fonamentació	
Cota Superior: 0,00 (en metres)	Cota Inferior: 0,00 (en metres)	
Relacions Físiques: Talla a: 1246-1247 És farcit per: 1245-1252		
Fase Cronològica: Època contemporània (XIX-XXI)		Datació:
Interpretació: Rasa de fonamentació per encabir mur UE 1245.		

Nom Jaciment/Codi: PLAÇA SALVADOR SEGUÍ. BARCELONA. CODI: 308/05		U.E.: 1245	
Tipus d'U.E.: Estructura positiva		Definició: Mur	
Composició Geològica:			
Composició Orgànica:			
Composició Artificial: Morter, Pedra treballada, Material de construcció, Altres, Metall			
Color: Beige	Cota Superior: 10,62 (en metres)	Cota Inferior: 0,00 (en metres)	
Amplada: 0,50 (en metres)	Longitud: 2,00 (en metres)		
Relacions Físiques: És tallat per: 1234-1256 Farceix a: 1244 Se li lliura: 1252			
Fase Cronològica: Època moderna (XVI-XVIII)		Datació:	
Interpretació:			

Nom Jaciment/Codi: PLAÇA SALVADOR SEGUÍ. BARCELONA. CODI: 308/05		U.E.: 1246	
Tipus d'U.E.: Estrat/nivell		Definició: Anivellament	
Textura: Argil·losorrenca		Consistència: Compacta	
Composició Geològica: Argiles, Blocs, Sorres, Graves, Còdols, Pedres			
Composició Orgànica: Carbons, Cendres, Fauna, Matèria en descomposició, Malacologia			
Composició Artificial: Ceràmica, Material de construcció, Morter, Runa, Vidre, Altres, Metall			
Color: Marró fosc	Cota Superior: 0,00 (en metres)	Cota Inferior: 0,00 (en metres)	
Relacions Físiques: És tallat per: 1232-1244			
Fase Cronològica: Època moderna (XVI-XVIII)		Datació:	
Interpretació:			

Nom Jaciment/Codi: PLAÇA SALVADOR SEGUÍ. BARCELONA. CODI: 308/05			U.E.: 1247
Tipus d'U.E.: Estrat/nivell	Definició: Anivellament		
Textura: Argil-lsorrenca	Consistència:		
Composició Geològica: Argiles, Blocs, Sorres, Graves, Còdols, Pedres			
Composició Orgànica: Carbons, Cendres, Fauna, Matèria en descomposició, Malacologia			
Composició Artificial: Ceràmica, Material de construcció, Morter, Runa, Vidre, Altres, Metall			
Color: Marró fosc	Cota Superior: 0,00 (en metres)	Cota Inferior: 0,00 (en metres)	
Relacions Físiques: És tallat per: 1234-1236-1240-1242-1244-1256			
Fase Cronològica: Època moderna (XVI-XVIII)		Datació:	
Interpretació:			

Nom Jaciment/Codi: PLAÇA SALVADOR SEGUÍ. BARCELONA. CODI: 308/05			U.E.: 1248
Tipus d'U.E.: Estructura negativa/retall	Definició: Rasa de fonamentació		
Cota Superior: 0,00 (en metres)	Cota Inferior: 0,00 (en metres)		
Relacions Físiques: Talla a: 1203 És farcit per: 1249			
Fase Cronològica: Baix medieval (XIII-XV)		Datació:	
Interpretació: Rasa de fonamentació per encabir mur UE 1249.			

Nom Jaciment/Codi: PLAÇA SALVADOR SEGUÍ. BARCELONA. CODI: 308/05			U.E.: 1249
Tipus d'U.E.: Estructura positiva	Definició: Mur		
Composició Geològica:			
Composició Orgànica:			
Composició Artificial: Morter, Pedra treballada, Material de construcció, Altres, Metall			
Color: Ocre	Cota Superior: 10,33 (en metres)	Cota Inferior: 10,04 (en metres)	
Amplada: 0,45 (en metres)	Longitud: 1,00 (en metres)		
Relacions Físiques: Farceix a: 1248			
Fase Cronològica: Baix medieval (XIII-XV)		Datació:	
Interpretació:			

Nom Jaciment/Codi: PLAÇA SALVADOR SEGUÍ. BARCELONA. CODI: 308/05		U.E.: 1250
Tipus d'U.E.: Estructura negativa/retall	Definició: Rasa de fonamentació	
Cota Superior: 0,00 (en metres)	Cota Inferior: 0,00 (en metres)	
Relacions Físiques: Talla a: 1186 És farcit per: 1251		
Fase Cronològica: Època contemporània (XIX-XXI)		Datació:
Interpretació: Rasa de fonamentació per encabir mur UE 1251.		

Nom Jaciment/Codi: PLAÇA SALVADOR SEGUÍ. BARCELONA. CODI: 308/05		U.E.: 1251
Tipus d'U.E.: Estructura positiva	Definició: Mur	
Composició Geològica:		
Composició Orgànica:		
Composició Artificial: Morter, Pedra treballada, Material de construcció, Altres, Metall		
Color: Blanc	Cota Superior: 10,48 (en metres)	Cota Inferior: 0,00 (en metres)
Amplada: 0,30 (en metres)	Longitud: 0,90 (en metres)	
Relacions Físiques: Farceix a: 1250		
Fase Cronològica: Època contemporània (XIX-XXI)		Datació:
Interpretació:		

Nom Jaciment/Codi: PLAÇA SALVADOR SEGUÍ. BARCELONA. CODI: 308/05		U.E.: 1252
Tipus d'U.E.: Estrat/nivell	Definició: Farciment	
Textura:	Consistència: Compacta	
Composició Geològica: Argiles, Blocs, Sorres, Graves, Còdols, Pedres		
Composició Orgànica: Carbons, Cendres, Fauna, Matèria en descomposició, Malacologia		
Composició Artificial: Ceràmica, Material de construcció, Morter, Runa, Vidre, Altres, Metall		
Color: Marró fosc	Cota Superior: 0,00 (en metres)	Cota Inferior: 0,00 (en metres)
Relacions Físiques: Farceix a: 1244 És lliura a: 1245		
Fase Cronològica: Època moderna (XVI-XVIII)		Datació:
Interpretació:		

Nom Jaciment/Codi: PLAÇA SALVADOR SEGUÍ. BARCELONA. CODI: 308/05		U.E.: 1253	
Tipus d'U.E.: Estructura positiva		Definició: Paviment	
Composició Geològica:			
Composició Orgànica:			
Composició Artificial: Morter, Pedra treballada, Material de construcció, Altres, Metall			
Color: Blanc	Cota Superior: 0,00 (en metres)	Cota Inferior: 0,00 (en metres)	
Amplada: 0,00 (en metres)	Longitud: 0,00 (en metres)		
Relacions Físiques: És cobert per: 1221 És lliura a: 1213-1219-1215			
Fase Cronològica: Època contemporània (XIX-XXI)		Datació:	
Interpretació: Paviment de rajols que pavimentaria el pou mort obrat amb els murs UE 1215, 1219 i 1213.			

Nom Jaciment/Codi: PLAÇA SALVADOR SEGUÍ. BARCELONA. CODI: 308/05		U.E.: 1254	
Tipus d'U.E.: Estructura positiva		Definició: Mur	
Composició Geològica:			
Composició Orgànica:			
Composició Artificial: Morter, Pedra treballada, Material de construcció, Altres, Metall			
Color: Beige	Cota Superior: 10,40 (en metres)	Cota Inferior: 9,80 (en metres)	
Amplada: 0,40 (en metres)	Longitud: 0,30 (en metres)		
Relacions Físiques: És igual a: 1157 Farceix a: 1255			
Fase Cronològica: Època moderna (XVI-XVIII)		Datació:	
Interpretació:			

Nom Jaciment/Codi: PLAÇA SALVADOR SEGUÍ. BARCELONA. CODI: 308/05		U.E.: 1255	
Tipus d'U.E.: Estructura negativa/retall		Definició: Rasa de fonamentació	
Cota Superior: 0,00 (en metres)	Cota Inferior: 0,00 (en metres)		
Relacions Físiques: Talla a: 1158-1163 És farcit per: 1254			
Fase Cronològica: Època moderna (XVI-XVIII)		Datació:	
Interpretació: Rasa de fonamentació per encabir mur UE 1254			

Nom Jaciment/Codi: PLAÇA SALVADOR SEGUÍ. BARCELONA. CODI: 308/05		U.E.: 1256
Tipus d'U.E.: Estructura negativa/retall	Definició: Rasa de fonamentació	
Cota Superior: 0,00 (en metres)	Cota Inferior: 0,00 (en metres)	
Relacions Físiques: Talla a: 1000-1247-1245 És farcit per: 1257		
Fase Cronològica: Època contemporània (XIX-XXI)		Datació:
Interpretació: Rasa de fonamentació per encabir pou UE 1257.		

Nom Jaciment/Codi: PLAÇA SALVADOR SEGUÍ. BARCELONA. CODI: 308/05		U.E.: 1257
Tipus d'U.E.: Estructura positiva	Definició: Pou	
Composició Geològica:		
Composició Orgànica:		
Composició Artificial: Morter, Pedra treballada, Material de construcció, Altres, Metall		
Color: Gris	Cota Superior: 0,00 (en metres)	Cota Inferior: 0,00 (en metres)
Amplada: 0,00 (en metres)	Longitud: 0,00 (en metres)	
Relacions Físiques: Farceix a: 1256		
Fase Cronològica: Època contemporània (XIX-XXI)		Datació:
Interpretació:		

Nom Jaciment/Codi: PLAÇA SALVADOR SEGUÍ. BARCELONA. CODI: 308/05		U.E.: 1258
Tipus d'U.E.: Estrat/nivell	Definició: Farciment	
Textura: Sorrenca	Consistència: Solta	
Composició Geològica: Argiles, Blocs, Sorres, Graves, Còdols, Pedres		
Composició Orgànica:		
Composició Artificial:		
Color: Beige	Cota Superior: 0,00 (en metres)	Cota Inferior: 0,00 (en metres)
Relacions Físiques: És cobert per: 1223-1224 Farceix a: 1225		
Fase Cronològica: Època contemporània (XIX-XXI)		Datació:
Interpretació:		

Nom Jaciment/Codi: PLAÇA SALVADOR SEGUÍ. BARCELONA. CODI: 308/05		U.E.: 1259
Tipus d'U.E.: Estructura negativa/retall	Definició: Retall indeterminat	
Cota Superior: 0,00 (en metres)	Cota Inferior: 0,00 (en metres)	
Relacions Físiques: És farcit per: 1260-1266		
Fase Cronològica: Època contemporània (XIX-XXI)		Datació:
Interpretació:		

Nom Jaciment/Codi: PLAÇA SALVADOR SEGUÍ. BARCELONA. CODI: 308/05		U.E.: 1260
Tipus d'U.E.: Estrat/nivell	Definició:	
Textura:	Consistència:	
Composició Geològica:		
Composició Orgànica:		
Composició Artificial:		
Color:	Cota Superior: 0,00 (en metres)	Cota Inferior: 0,00 (en metres)
Relacions Físiques: Farceix a: 1259		
Fase Cronològica:		Datació:
Interpretació:		

Nom Jaciment/Codi: PLAÇA SALVADOR SEGUÍ. BARCELONA. CODI: 308/05		U.E.: 1261
Tipus d'U.E.: Estrat/nivell	Definició: Abandonament	
Textura: Argilosa	Consistència: Solta	
Composició Geològica: Argiles, Blocs, Sorres, Graves, Còdols, Pedres		
Composició Orgànica: Carbons, Cendres, Fauna, Matèria en descomposició, Malacologia		
Composició Artificial: Ceràmica, Material de construcció, Morter, Runa, Vidre, Altres, Metall		
Color: Marró fosc	Cota Superior: 10,75 (en metres)	Cota Inferior: 10,58 (en metres)
Relacions Físiques: Cobreix a: 1262 És tallat per: 1267		
Fase Cronològica:		Datació:
Interpretació: Amortitza el possible paviment UE 1262.		

Nom Jaciment/Codi: PLAÇA SALVADOR SEGUÍ. BARCELONA. CODI: 308/05			U.E.: 1262
Tipus d'U.E.: Estructura positiva	Definició: Paviment		
Composició Geològica:			
Composició Orgànica:			
Composició Artificial: Morter, Pedra treballada, Material de construcció, Altres, Metall			
Color: Blanc	Cota Superior: 10,58 (en metres)	Cota Inferior: 10,51 (en metres)	
Amplada: 0,00 (en metres)	Longitud: 0,00 (en metres)		
Relacions Físiques: Cobreix a: 1263 És cobert per: 1261 És tallat per: 1267			
Fase Cronològica: Època contemporània (XIX-XXI)		Datació:	
Interpretació:			

Nom Jaciment/Codi: PLAÇA SALVADOR SEGUÍ. BARCELONA. CODI: 308/05			U.E.: 1263
Tipus d'U.E.: Estrat/nivell	Definició: Anivellament		
Textura: Argil·losorrenca	Consistència: Compacta		
Composició Geològica: Argiles, Blocs, Sorres, Graves, Còdols, Pedres			
Composició Orgànica: Carbons, Cendres, Fauna, Matèria en descomposició, Malacologia			
Composició Artificial: Ceràmica, Material de construcció, Morter, Runa, Vidre, Altres, Metall			
Color: Marró fosc	Cota Superior: 10,51 (en metres)	Cota Inferior: 10,45 (en metres)	
Relacions Físiques: Cobreix a: 1264 És cobert per: 1262 És tallat per: 1267			
Fase Cronològica: Època moderna (XVI-XVIII)		Datació:	
Interpretació:			

Nom Jaciment/Codi: PLAÇA SALVADOR SEGUÍ. BARCELONA. CODI: 308/05			U.E.: 1264
Tipus d'U.E.: Estrat/nivell	Definició: Anivellament		
Textura: Argil-lorrenca	Consistència: Solta		
Composició Geològica: Argiles, Blocs, Sorres, Graves, Còdols, Pedres			
Composició Orgànica:			
Composició Artificial: Ceràmica, Material de construcció, Morter, Runa, Vidre, Altres, Metall			
Color: Taronja	Cota Superior: 10,45 (en metres)	Cota Inferior: 10,35 (en metres)	
Relacions Físiques: Cobreix a: 1265 És cobert per: 1263 És tallat per: 1267			
Fase Cronològica: Època moderna (XVI-XVIII)		Datació:	
Interpretació:			

Nom Jaciment/Codi: PLAÇA SALVADOR SEGUÍ. BARCELONA. CODI: 308/05			U.E.: 1265
Tipus d'U.E.: Estrat/nivell	Definició: Abandonament		
Textura: Argilosa	Consistència: Compacta		
Composició Geològica: Argiles, Blocs, Sorres, Graves, Còdols, Pedres			
Composició Orgànica: Carbons, Cendres, Fauna, Matèria en descomposició, Malacologia			
Composició Artificial: Ceràmica, Material de construcció, Morter, Runa, Vidre, Altres, Metall			
Color: Marró fosc	Cota Superior: 10,35 (en metres)	Cota Inferior: 0,00 (en metres)	
Relacions Físiques: Cobreix a: 1270 És cobert per: 1264 És tallat per: 1267-1269			
Fase Cronològica: Època moderna (XVI-XVIII)		Datació:	
Interpretació:			

Nom Jaciment/Codi: PLAÇA SALVADOR SEGUÍ. BARCELONA. CODI: 308/05			U.E.: 1266
Tipus d'U.E.: Estrat/nivell	Definició: Farciment		
Textura: Argil-lsorrenca	Consistència: Solta		
Composició Geològica: Argiles, Blocs, Sorres, Graves, Còdols, Pedres			
Composició Orgànica: Carbons, Cendres, Fauna, Matèria en descomposició, Malacologia			
Composició Artificial: Ceràmica, Material de construcció, Morter, Runa, Vidre, Altres, Metall			
Color: Marró fosc	Cota Superior: 9,75 (en metres)	Cota Inferior: 9,21 (en metres)	
Relacions Físiques: Farceix a: 1259			
Fase Cronològica: Època moderna (XVI-XVIII)		Datació:	
Interpretació:			

Nom Jaciment/Codi: PLAÇA SALVADOR SEGUÍ. BARCELONA. CODI: 308/05			U.E.: 1267
Tipus d'U.E.: Estructura negativa/retall	Definició: Rasa de fonamentació		
Cota Superior: 0,00 (en metres)	Cota Inferior: 0,00 (en metres)		
Relacions Físiques: Talla a: 1261-1262-1263-1264-1265 És farcit per: 1268			
Fase Cronològica: Època contemporània (XIX-XXI)		Datació:	
Interpretació: Rasa de fonamentació per encabir pou UE 1268.			

Nom Jaciment/Codi: PLAÇA SALVADOR SEGUÍ. BARCELONA. CODI: 308/05			U.E.: 1268
Tipus d'U.E.: Estructura positiva	Definició: Pou		
Composició Geològica:			
Composició Orgànica:			
Composició Artificial: Morter, Pedra treballada, Material de construcció, Altres, Metall			
Color: Blanc	Cota Superior: 10,79 (en metres)	Cota Inferior: 0,00 (en metres)	
Amplada: 1,30 (en metres)	Longitud: 1,30 (en metres)		
Relacions Físiques: Farceix a: 1267			
Fase Cronològica: Època contemporània (XIX-XXI)		Datació:	
Interpretació: Pou de captació freàtica.			

Nom Jaciment/Codi: PLAÇA SALVADOR SEGUÍ. BARCELONA. CODI: 308/05		U.E.: 1269
Tipus d'U.E.: Estructura negativa/retall	Definició: Retall indeterminat	
Cota Superior: 0,00 (en metres)	Cota Inferior: 0,00 (en metres)	
Relacions Físiques: Talla a: 1000-1265 És farcit per: 1270		
Fase Cronològica: Època moderna (XVI-XVIII)	Datació:	
Interpretació:		

Nom Jaciment/Codi: PLAÇA SALVADOR SEGUÍ. BARCELONA. CODI: 308/05		U.E.: 1270
Tipus d'U.E.: Estrat/nivell	Definició: Farciment	
Textura: Argil-losorrenca	Consistència: Compacta	
Composició Geològica: Argiles, Blocs, Sorres, Graves, Còdols, Pedres		
Composició Orgànica: Carbons, Cendres, Fauna, Matèria en descomposició, Malacologia		
Composició Artificial: Ceràmica, Material de construcció, Morter, Runa, Vidre, Altres, Metall		
Color: Marró fosc	Cota Superior: 0,00 (en metres)	Cota Inferior: 0,00 (en metres)
Relacions Físiques: És cobert per: 1265 Farceix a: 1269		
Fase Cronològica: Època moderna (XVI-XVIII)	Datació:	
Interpretació:		

Nom Jaciment/Codi: PLAÇA SALVADOR SEGUÍ. BARCELONA. CODI: 308/05		U.E.: 1271
Tipus d'U.E.: Estructura negativa/retall	Definició: Rasa de fonamentació	
Cota Superior: 0,00 (en metres)	Cota Inferior: 0,00 (en metres)	
Relacions Físiques: Talla a: 1000 És farcit per: 1272		
Fase Cronològica: Indeterminada	Datació:	
Interpretació: Rasa de fonamentació per encabir mur UE 1272.		

Nom Jaciment/Codi: PLAÇA SALVADOR SEGUÍ. BARCELONA. CODI: 308/05		U.E.: 1272	
Tipus d'U.E.: Estructura positiva		Definició: Mur	
Composició Geològica:			
Composició Orgànica:			
Composició Artificial: Morter, Pedra treballada, Material de construcció, Altres, Metall			
Color: Beige	Cota Superior: 9,70 (en metres)	Cota Inferior: 9,20 (en metres)	
Amplada: 0,80 (en metres)	Longitud: 1,20 (en metres)		
Relacions Físiques: Farceix a: 1271 Se li lliura: 1278			
Fase Cronològica: Indeterminada		Datació:	
Interpretació:			

Nom Jaciment/Codi: PLAÇA SALVADOR SEGUÍ. BARCELONA. CODI: 308/05		U.E.: 1273	
Tipus d'U.E.: Estructura negativa/retall		Definició: Rasa de fonamentació	
Cota Superior: 0,00 (en metres)	Cota Inferior: 0,00 (en metres)		
Relacions Físiques: Talla a: 1298 És farcit per: 1274			
Fase Cronològica: Època contemporània (XIX-XXI)		Datació:	
Interpretació: Rasa de fonamentació per encabir UE 1274.			

Nom Jaciment/Codi: PLAÇA SALVADOR SEGUÍ. BARCELONA. CODI: 308/05		U.E.: 1274	
Tipus d'U.E.: Estructura positiva		Definició: Claveguera	
Composició Geològica:			
Composició Orgànica:			
Composició Artificial: Morter, Pedra treballada, Material de construcció, Altres, Metall			
Color: Blanc	Cota Superior: 9,54 (en metres)	Cota Inferior: 0,00 (en metres)	
Amplada: 1,00 (en metres)	Longitud: 1,80 (en metres)		
Relacions Físiques: Farceix a: 1273 És lliura a: 1276			
Fase Cronològica: Època contemporània (XIX-XXI)		Datació:	
Interpretació:			

Nom Jaciment/Codi: PLAÇA SALVADOR SEGUÍ. BARCELONA. CODI: 308/05		U.E.: 1275
Tipus d'U.E.: Estructura negativa/retall	Definició: Rasa de fonamentació	
Cota Superior: 0,00 (en metres)	Cota Inferior: 0,00 (en metres)	
Relacions Físiques: Talla a: 1000-1298 És farcit per: 1276		
Fase Cronològica: Època contemporània (XIX-XXI)		Datació:
Interpretació: Rasa de fonamentació per encabir mur UE 1276.		

Nom Jaciment/Codi: PLAÇA SALVADOR SEGUÍ. BARCELONA. CODI: 308/05		U.E.: 1276
Tipus d'U.E.: Estructura positiva	Definició: Mur	
Composició Geològica:		
Composició Orgànica:		
Composició Artificial: Morter, Pedra treballada, Material de construcció, Altres, Metall		
Color: Beige	Cota Superior: 9,91 (en metres)	Cota Inferior: 9,20 (en metres)
Amplada: 0,50 (en metres)	Longitud: 5,50 (en metres)	
Relacions Físiques: Farceix a: 1275 Se li lliura: 1274		
Fase Cronològica: Època contemporània (XIX-XXI)		Datació:
Interpretació:		

Nom Jaciment/Codi: PLAÇA SALVADOR SEGUÍ. BARCELONA. CODI: 308/05		U.E.: 1277
Tipus d'U.E.: Estructura negativa/retall	Definició: Rasa de fonamentació	
Cota Superior: 0,00 (en metres)	Cota Inferior: 0,00 (en metres)	
Relacions Físiques: Talla a: 1298 És farcit per: 1278		
Fase Cronològica: Època contemporània (XIX-XXI)		Datació:
Interpretació: Rasa de fonamentació per encabir mur UE 1278.		

Nom Jaciment/Codi: PLAÇA SALVADOR SEGUÍ. BARCELONA. CODI: 308/05		U.E.: 1278	
Tipus d'U.E.: Estructura positiva		Definició: Claveguera	
Composició Geològica:			
Composició Orgànica:			
Composició Artificial: Morter, Pedra treballada, Material de construcció, Altres, Metall			
Color: Blanc	Cota Superior:	9,57 (en metres)	Cota Inferior: 9,41 (en metres)
Amplada: 0,60 (en metres)		Longitud: 10,00 (en metres)	
Relacions Físiques: Farceix a: 1277 És lliura a: 1272-1283			
Fase Cronològica: Època contemporània (XIX-XXI)		Datació:	
Interpretació:			

Nom Jaciment/Codi: PLAÇA SALVADOR SEGUÍ. BARCELONA. CODI: 308/05		U.E.: 1279	
Tipus d'U.E.: Estructura negativa/retall		Definició: Rasa de fonamentació	
Cota Superior:	0,00 (en metres)	Cota Inferior:	0,00 (en metres)
Relacions Físiques: Talla a: 1000-1298 És farcit per: 1280-1281			
Fase Cronològica: Època contemporània (XIX-XXI)		Datació:	
Interpretació: Rasa de fonamentació per encabir pou mort UE 1280.			

Nom Jaciment/Codi: PLAÇA SALVADOR SEGUÍ. BARCELONA. CODI: 308/05		U.E.: 1280	
Tipus d'U.E.: Estructura positiva		Definició: Fossa sèptica	
Composició Geològica:			
Composició Orgànica:			
Composició Artificial: Morter, Pedra treballada, Material de construcció, Altres, Metall			
Color: Blanc	Cota Superior:	9,60 (en metres)	Cota Inferior: 7,70 (en metres)
Amplada: 1,30 (en metres)		Longitud: 1,00 (en metres)	
Relacions Físiques: Farceix a: 1279 Se li lliura: 1281			
Fase Cronològica: Època contemporània (XIX-XXI)		Datació:	
Interpretació:			

Nom Jaciment/Codi: PLAÇA SALVADOR SEGUÍ. BARCELONA. CODI: 308/05			U.E.: 1281
Tipus d'U.E.: Estrat/nivell	Definició: Farciment		
Textura: Argil-lorrenca	Consistència: Solta		
Composició Geològica: Argiles, Blocs, Sorres, Graves, Còdols, Pedres			
Composició Orgànica: Carbons, Cendres, Fauna, Matèria en descomposició, Malacologia			
Composició Artificial: Ceràmica, Material de construcció, Morter, Runa, Vidre, Altres, Metall			
Color: Gris fosc	Cota Superior: 0,00 (en metres)	Cota Inferior: 0,00 (en metres)	
Relacions Físiques: Farceix a: 1279 És lliura a: 1280			
Fase Cronològica: Època contemporània (XIX-XXI)		Datació:	
Interpretació: Suposa el farciment del pou mort UE 1280.			

Nom Jaciment/Codi: PLAÇA SALVADOR SEGUÍ. BARCELONA. CODI: 308/05			U.E.: 1282
Tipus d'U.E.: Estructura negativa/retall	Definició: Rasa de fonamentació		
Cota Superior: 0,00 (en metres)	Cota Inferior: 0,00 (en metres)		
Relacions Físiques: Talla a: 1000-1298 És farcit per: 1283			
Fase Cronològica: Època contemporània (XIX-XXI)		Datació:	
Interpretació: Rasa de fonamentació poer encabir UE 1283.			

Nom Jaciment/Codi: PLAÇA SALVADOR SEGUÍ. BARCELONA. CODI: 308/05			U.E.: 1283
Tipus d'U.E.: Estructura positiva	Definició: Mur		
Composició Geològica:			
Composició Orgànica:			
Composició Artificial: Morter, Pedra treballada, Material de construcció, Altres, Metall			
Color: Beige	Cota Superior: 9,76 (en metres)	Cota Inferior: 9,20 (en metres)	
Amplada: 0,80 (en metres)	Longitud: 5,50 (en metres)		
Relacions Físiques: Farceix a: 1282 Se li lliura: 1278			
Fase Cronològica: Època contemporània (XIX-XXI)		Datació:	
Interpretació:			

Nom Jaciment/Codi: PLAÇA SALVADOR SEGUÍ. BARCELONA. CODI: 308/05		U.E.: 1284
Tipus d'U.E.: Estructura negativa/retall	Definició: Rasa de fonamentació	
Cota Superior: 9,79 (en metres)	Cota Inferior: 9,58 (en metres)	
Relacions Físiques: Talla a: 1000 És farcit per: 1285		
Fase Cronològica: Època contemporània (XIX-XXI)		Datació:
Interpretació: Rasa de fonamentació per encabir pou mort UE 1285.		

Nom Jaciment/Codi: PLAÇA SALVADOR SEGUÍ. BARCELONA. CODI: 308/05		U.E.: 1285
Tipus d'U.E.: Estructura positiva	Definició: Fossa sèptica	
Composició Geològica:		
Composició Orgànica:		
Composició Artificial: Morter, Pedra treballada, Material de construcció, Altres, Metall		
Color: Blanc	Cota Superior: 0,00 (en metres)	Cota Inferior: 0,00 (en metres)
Amplada: 0,00 (en metres)	Longitud: 0,00 (en metres)	
Relacions Físiques: Farceix a: 1284 Se li lliura: 1286		
Fase Cronològica: Època contemporània (XIX-XXI)		Datació:
Interpretació:		

Nom Jaciment/Codi: PLAÇA SALVADOR SEGUÍ. BARCELONA. CODI: 308/05		U.E.: 1286
Tipus d'U.E.: Estrat/nivell	Definició: Farciment	
Textura: Sorrenca	Consistència: Solta	
Composició Geològica: Argiles, Blocs, Sorres, Graves, Còdols, Pedres		
Composició Orgànica:		
Composició Artificial: Ceràmica, Material de construcció, Morter, Runa, Vidre, Altres, Metall		
Color: Marró clar	Cota Superior: 0,00 (en metres)	Cota Inferior: 0,00 (en metres)
Relacions Físiques: És lliura a: 1285		
Fase Cronològica: Època contemporània (XIX-XXI)		Datació:
Interpretació:		

Nom Jaciment/Codi: PLAÇA SALVADOR SEGUÍ. BARCELONA. CODI: 308/05		U.E.: 1287
Tipus d'U.E.: Estructura positiva	Definició: Paviment	
Composició Geològica:		
Composició Orgànica:		
Composició Artificial: Morter, Pedra treballada, Material de construcció, Altres, Metall		
Color: Blanc	Cota Superior: 10,41 (en metres)	Cota Inferior: 10,36 (en metres)
Amplada: 0,00 (en metres)	Longitud: 0,00 (en metres)	
Relacions Físiques: Cobreix a: 1288 És lliura a: 1196-1338		
Fase Cronològica: Època contemporània (XIX-XXI)		Datació:
Interpretació: Paviment de rajols quadrats de 30x 30 cm. Lligats amb morter de calç de color blanc.		

Nom Jaciment/Codi: PLAÇA SALVADOR SEGUÍ. BARCELONA. CODI: 308/05		U.E.: 1288
Tipus d'U.E.: Estructura positiva	Definició: Paviment	
Composició Geològica:		
Composició Orgànica:		
Composició Artificial: Morter, Pedra treballada, Material de construcció, Altres, Metall		
Color: Blanc	Cota Superior: 10,36 (en metres)	Cota Inferior: 10,30 (en metres)
Amplada: 0,00 (en metres)	Longitud: 0,00 (en metres)	
Relacions Físiques: Cobreix a: 1289 És cobert per: 1287 És lliura a: 1196-1338		
Fase Cronològica: Època contemporània (XIX-XXI)		Datació:
Interpretació: Paviment de rajols rectangulars de 15x 30 cm. Lligats amb morter de calç de color blanc.		

Nom Jaciment/Codi: PLAÇA SALVADOR SEGUÍ. BARCELONA. CODI: 308/05			U.E.: 1289
Tipus d'U.E.: Estrat/nivell	Definició: Anivellament		
Textura: Argilosa	Consistència: Compacta		
Composició Geològica: Argiles, Blocs, Sorres, Graves, Còdols, Pedres			
Composició Orgànica: Carbons, Cendres, Fauna, Matèria en descomposició, Malacologia			
Composició Artificial: Ceràmica, Material de construcció, Morter, Runa, Vidre, Altres, Metall			
Color: Marró fosc	Cota Superior: 10,30 (en metres)	Cota Inferior: 10,14 (en metres)	
Relacions Físiques: Cobreix a: 1299 És cobert per: 1288 És tallat per: 1337 És lliura a: 1196			
Fase Cronològica: Indeterminada		Datació:	
Interpretació:			

Nom Jaciment/Codi: PLAÇA SALVADOR SEGUÍ. BARCELONA. CODI: 308/05			U.E.: 1290
Tipus d'U.E.: Estructura negativa/retall	Definició: Rasa de fonamentació		
Cota Superior: 0,00 (en metres)	Cota Inferior: 0,00 (en metres)		
Relacions Físiques: Talla a: 1196-1295 És farcit per: 1291			
Fase Cronològica: Època contemporània (XIX-XXI)		Datació:	
Interpretació: Rasa de fonamentació per encabir claveguera UE 1291			

Nom Jaciment/Codi: PLAÇA SALVADOR SEGUÍ. BARCELONA. CODI: 308/05			U.E.: 1291
Tipus d'U.E.: Estructura positiva	Definició: Claveguera		
Composició Geològica:			
Composició Orgànica:			
Composició Artificial: Morter, Pedra treballada, Material de construcció, Altres, Metall			
Color: Blanc	Cota Superior: 10,65 (en metres)	Cota Inferior: 10,53 (en metres)	
Amplada: 0,40 (en metres)	Longitud: 0,60 (en metres)		
Relacions Físiques: Farceix a: 1290			
Fase Cronològica: Època contemporània (XIX-XXI)		Datació:	
Interpretació:			

Nom Jaciment/Codi: PLAÇA SALVADOR SEGUÍ. BARCELONA. CODI: 308/05		U.E.: 1292
Tipus d'U.E.: Estructura negativa/retall	Definició: Rasa de fonamentació	
Cota Superior: 10,58 (en metres)	Cota Inferior: 10,06 (en metres)	
Relacions Físiques: Talla a: 1295 És farcit per: 1293		
Fase Cronològica: Època contemporània (XIX-XXI)		Datació:
Interpretació: Rasa de fonamentació per encabir claveguera UE 1293.		

Nom Jaciment/Codi: PLAÇA SALVADOR SEGUÍ. BARCELONA. CODI: 308/05		U.E.: 1293
Tipus d'U.E.: Estructura positiva	Definició: Claveguera	
Composició Geològica:		
Composició Orgànica:		
Composició Artificial: Morter, Pedra treballada, Material de construcció, Altres, Metall		
Color: Blanc	Cota Superior: 10,49 (en metres)	Cota Inferior: 9,95 (en metres)
Amplada: 0,30 (en metres)	Longitud: 2,60 (en metres)	
Relacions Físiques: Farceix a: 1292 És lliura a: 1196		
Fase Cronològica: Època contemporània (XIX-XXI)		Datació:
Interpretació:		

Nom Jaciment/Codi: PLAÇA SALVADOR SEGUÍ. BARCELONA. CODI: 308/05		U.E.: 1295
Tipus d'U.E.: Estrat/nivell	Definició: Anivellament	
Textura: Argilosa	Consistència: Solta	
Composició Geològica: Argiles, Blocs, Sorres, Graves, Còdols, Pedres		
Composició Orgànica: Carbons, Cendres, Fauna, Matèria en descomposició, Malacologia		
Composició Artificial: Ceràmica, Material de construcció, Morter, Runa, Vidre, Altres, Metall		
Color: Marró fosc	Cota Superior: 10,50 (en metres)	Cota Inferior: 0,00 (en metres)
Relacions Físiques: Cobreix a: 1305 És tallat per: 1290-1292		
Fase Cronològica: Època moderna (XVI-XVIII)		Datació:
Interpretació:		

Nom Jaciment/Codi: PLAÇA SALVADOR SEGUÍ. BARCELONA. CODI: 308/05		U.E.: 1296
Tipus d'U.E.: Estructura negativa/retall	Definició: Retall indeterminat	
Cota Superior: 9,46 (en metres)	Cota Inferior: 9,02 (en metres)	
Relacions Físiques: Talla a: 1298 És farcit per: 1297		
Fase Cronològica: Època moderna (XVI-XVIII)		Datació:
Interpretació: Retall amortitzat amb un estrat totalment orgànic. Podria haver estat aprofitada com a fossa sèptica.		

Nom Jaciment/Codi: PLAÇA SALVADOR SEGUÍ. BARCELONA. CODI: 308/05		U.E.: 1297
Tipus d'U.E.: Estrat/nivell	Definició: Farciment	
Textura: Argilosa	Consistència: Compacta	
Composició Geològica: Argiles, Blocs, Sorres, Graves, Còdols, Pedres		
Composició Orgànica: Carbons, Cendres, Fauna, Matèria en descomposició, Malacologia		
Composició Artificial: Ceràmica, Material de construcció, Morter, Runa, Vidre, Altres, Metall		
Color: Vermell	Cota Superior: 0,00 (en metres)	Cota Inferior: 0,00 (en metres)
Relacions Físiques: Farceix a: 1296		
Fase Cronològica: Època moderna (XVI-XVIII)		Datació:
Interpretació:		

Nom Jaciment/Codi: PLAÇA SALVADOR SEGUÍ. BARCELONA. CODI: 308/05		U.E.: 1298
Tipus d'U.E.: Estrat/nivell	Definició: Anivellament	
Textura: Argil·losorenca	Consistència: Compacta	
Composició Geològica: Argiles, Blocs, Sorres, Graves, Còdols, Pedres		
Composició Orgànica: Carbons, Cendres, Fauna, Matèria en descomposició, Malacologia		
Composició Artificial: Ceràmica, Material de construcció, Morter, Runa, Vidre, Altres, Metall		
Color: Marró clar	Cota Superior: 0,00 (en metres)	Cota Inferior: 0,00 (en metres)
Relacions Físiques: És tallat per: 1273-1275-1277-1279-1282-1296		
Fase Cronològica: Època moderna (XVI-XVIII)		Datació:
Interpretació:		

Nom Jaciment/Codi: PLAÇA SALVADOR SEGUÍ. BARCELONA. CODI: 308/05		U.E.: 1299
Tipus d'U.E.: Estrat/nivell	Definició: Enderroc	
Textura: Sorrenca	Consistència: Solta	
Composició Geològica:		
Composició Orgànica:		
Composició Artificial: Ceràmica, Material de construcció, Morter, Runa, Vidre, Altres, Metall		
Color: Gris	Cota Superior: 10,14 (en metres)	Cota Inferior: 10,00 (en metres)
Relacions Físiques: Cobreix a: 1307 És cobert per: 1289 És tallat per: 1313		
Fase Cronològica: Època moderna (XVI-XVIII)		Datació:
Interpretació:		

Nom Jaciment/Codi: PLAÇA SALVADOR SEGUÍ. BARCELONA. CODI: 308/05		U.E.: 1300
Tipus d'U.E.: Estrat/nivell	Definició: Farciment	
Textura: Argil-losorrenca	Consistència: Solta	
Composició Geològica: Argiles, Blocs, Sorres, Graves, Còdols, Pedres		
Composició Orgànica: Carbons, Cendres, Fauna, Matèria en descomposició, Malacologia		
Composició Artificial: Ceràmica, Material de construcció, Morter, Runa, Vidre, Altres, Metall		
Color: Marró clar	Cota Superior: 0,00 (en metres)	Cota Inferior: 0,00 (en metres)
Relacions Físiques: Farceix a: 1195 És lliura a: 1196		
Fase Cronològica: Època moderna (XVI-XVIII)		Datació:
Interpretació:		

Nom Jaciment/Codi: PLAÇA SALVADOR SEGUÍ. BARCELONA. CODI: 308/05		U.E.: 1301
Tipus d'U.E.: Estructura negativa/retall	Definició: Rasa de fonamentació	
Cota Superior: 0,00 (en metres)	Cota Inferior: 0,00 (en metres)	
Relacions Físiques: Talla a: 1206-1304 És farcit per: 1302		
Fase Cronològica: Època contemporània (XIX-XXI)		Datació:
Interpretació: Rasa de fonamentació per encabir la claveguera UE 1302.		

Nom Jaciment/Codi: PLAÇA SALVADOR SEGUÍ. BARCELONA. CODI: 308/05		U.E.: 1302
Tipus d'U.E.: Estructura positiva	Definició: Claveguera	
Composició Geològica:		
Composició Orgànica:		
Composició Artificial: Morter, Pedra treballada, Material de construcció, Altres, Metall		
Color: Gris	Cota Superior: 10,59 (en metres)	Cota Inferior: 10,29 (en metres)
Amplada: 1,00 (en metres)	Longitud: 0,80 (en metres)	
Relacions Físiques: Farceix a: 1301 Se li lliura: 1303		
Fase Cronològica: Època contemporània (XIX-XXI)		Datació:
Interpretació:		

Nom Jaciment/Codi: PLAÇA SALVADOR SEGUÍ. BARCELONA. CODI: 308/05		U.E.: 1303
Tipus d'U.E.: Estrat/nivell	Definició: Farciment	
Textura: Sorrenca	Consistència: Solta	
Composició Geològica: Argiles, Blocs, Sorres, Graves, Còdols, Pedres		
Composició Orgànica: Carbons, Cendres, Fauna, Matèria en descomposició, Malacologia		
Composició Artificial: Ceràmica, Material de construcció, Morter, Runa, Vidre, Altres, Metall		
Color: Gris	Cota Superior: 0,00 (en metres)	Cota Inferior: 0,00 (en metres)
Relacions Físiques: És lliura a: 1302		
Fase Cronològica: Època contemporània (XIX-XXI)		Datació:
Interpretació:		

Nom Jaciment/Codi: PLAÇA SALVADOR SEGUÍ. BARCELONA. CODI: 308/05		U.E.: 1304
Tipus d'U.E.: Estrat/nivell	Definició: Anivellament	
Textura: Argilosa	Consistència: Solta	
Composició Geològica:	Argiles, Blocs, Sorres, Graves, Còdols, Pedres	
Composició Orgànica:	Carbons, Cendres, Fauna, Matèria en descomposició, Malacologia	
Composició Artificial:	Ceràmica, Material de construcció, Morter, Runa, Vidre, Altres, Metall	
Color: Marró clar	Cota Superior: 0,00 (en metres)	Cota Inferior: 0,00 (en metres)
Relacions Físiques: Cobreix a: 1163 És tallat per: 1301		
Fase Cronològica: Època moderna (XVI-XVIII)		Datació:
Interpretació:		

Nom Jaciment/Codi: PLAÇA SALVADOR SEGUÍ. BARCELONA. CODI: 308/05		U.E.: 1305
Tipus d'U.E.: Estrat/nivell	Definició: Anivellament	
Textura: Argilosa	Consistència: Compacta	
Composició Geològica:	Argiles, Blocs, Sorres, Graves, Còdols, Pedres	
Composició Orgànica:	Carbons, Cendres, Fauna, Matèria en descomposició, Malacologia	
Composició Artificial:	Ceràmica, Material de construcció, Morter, Runa, Vidre, Altres, Metall	
Color: Negre	Cota Superior: 10,03 (en metres)	Cota Inferior: 9,99 (en metres)
Relacions Físiques: Cobreix a: 1306-1312 És cobert per: 1295		
Fase Cronològica: Època moderna (XVI-XVIII)		Datació:
Interpretació:		

Nom Jaciment/Codi: PLAÇA SALVADOR SEGUÍ. BARCELONA. CODI: 308/05		U.E.: 1306
Tipus d'U.E.: Estrat/nivell	Definició: Anivellament	
Textura: Argil-lsorrenca	Consistència: Compacta	
Composició Geològica: Argiles, Blocs, Sorres, Graves, Còdols, Pedres		
Composició Orgànica: Carbons, Cendres, Fauna, Matèria en descomposició, Malacologia		
Composició Artificial: Ceràmica, Material de construcció, Morter, Runa, Vidre, Altres, Metall		
Color: Marró clar	Cota Superior: 9,99 (en metres)	Cota Inferior: 9,52 (en metres)
Relacions Físiques: Cobreix a: 1000 És cobert per: 1305 És tallat per: 1195		
Fase Cronològica: Indeterminada		Datació:
Interpretació:		

Nom Jaciment/Codi: PLAÇA SALVADOR SEGUÍ. BARCELONA. CODI: 308/05		U.E.: 1307
Tipus d'U.E.: Estructura positiva	Definició: Paviment	
Composició Geològica:		
Composició Orgànica:		
Composició Artificial: Morter, Pedra treballada, Material de construcció, Altres, Metall		
Color: Blanc	Cota Superior: 10,17 (en metres)	Cota Inferior: 10,14 (en metres)
Amplada: 0,00 (en metres)	Longitud: 0,00 (en metres)	
Relacions Físiques: Cobreix a: 1309-1310 És cobert per: 1299 És tallat per: 1313-1337		
Fase Cronològica: Baix medieval (XIII-XV)		Datació:
Interpretació:		

Nom Jaciment/Codi: PLAÇA SALVADOR SEGUÍ. BARCELONA. CODI: 308/05		U.E.: 1308
Tipus d'U.E.: Estructura negativa/retall	Definició: Rasa de fonamentació	
Cota Superior: 0,00 (en metres)	Cota Inferior: 0,00 (en metres)	
Relacions Físiques: Talla a: 1310 És farcit per: 1309-1315		
Fase Cronològica: Baix medieval (XIII-XV)		Datació:
Interpretació:		

Nom Jaciment/Codi: PLAÇA SALVADOR SEGUÍ. BARCELONA. CODI: 308/05			U.E.: 1309
Tipus d'U.E.: Estrat/nivell	Definició: Destrucció		
Textura: Sorrenca	Consistència: Solta		
Composició Geològica: Argiles, Blocs, Sorres, Graves, Còdols, Pedres, Altres			
Composició Orgànica:			
Composició Artificial: Ceràmica, Material de construcció, Morter, Runa, Vidre, Altres, Metall			
Color: Gris	Cota Superior: 10,10 (en metres)	Cota Inferior: 10,06 (en metres)	
Relacions Físiques: És cobert per: 1307 És tallat per: 1313-1337 Farceix a: 1308			
Fase Cronològica: Època moderna (XVI-XVIII)		Datació:	
Interpretació:			

Nom Jaciment/Codi: PLAÇA SALVADOR SEGUÍ. BARCELONA. CODI: 308/05			U.E.: 1310
Tipus d'U.E.: Estrat/nivell	Definició: Anivellament		
Textura: Argil-losorrenca	Consistència: Compacta		
Composició Geològica: Argiles, Blocs, Sorres, Graves, Còdols, Pedres, Altres			
Composició Orgànica: Carbons, Cendres, Fauna, Matèria en descomposició, Malacologia			
Composició Artificial: Ceràmica, Material de construcció, Morter, Runa, Vidre, Altres, Metall			
Color: Marró fosc	Cota Superior: 10,10 (en metres)	Cota Inferior: 0,00 (en metres)	
Relacions Físiques: És cobert per: 1307 És tallat per: 1313-1308-1337			
Fase Cronològica: Època moderna (XVI-XVIII)		Datació:	
Interpretació:			

Nom Jaciment/Codi: PLAÇA SALVADOR SEGUÍ. BARCELONA. CODI: 308/05			U.E.: 1311
Tipus d'U.E.: Estructura negativa/retall	Definició: Retall indeterminat		
Cota Superior: 0,00 (en metres)	Cota Inferior: 0,00 (en metres)		
Relacions Físiques: Talla a: 1000 És farcit per: 1312			
Fase Cronològica: Època moderna (XVI-XVIII)		Datació:	
Interpretació:			

Nom Jaciment/Codi: PLAÇA SALVADOR SEGUÍ. BARCELONA. CODI: 308/05			U.E.: 1312
Tipus d'U.E.: Estrat/nivell	Definició: Farciment		
Textura: Argilosa	Consistència: Solta		
Composició Geològica:	Argiles, Blocs, Sorres, Graves, Còdols, Pedres, Altres, Llims		
Composició Orgànica:	Carbons, Cendres, Fauna, Matèria en descomposició, Malacologia		
Composició Artificial:	Ceràmica, Material de construcció, Morter, Runa, Vidre, Altres, Metall		
Color: Marró fosc	Cota Superior: 9,73 (en metres)	Cota Inferior: 0,00 (en metres)	
Relacions Físiques: És cobert per: 1305 Farceix a: 1311			
Fase Cronològica: Època moderna (XVI-XVIII)		Datació:	
Interpretació:			

Nom Jaciment/Codi: PLAÇA SALVADOR SEGUÍ. BARCELONA. CODI: 308/05			U.E.: 1313
Tipus d'U.E.: Estructura negativa/retall	Definició: Rasa de fonamentació		
Cota Superior: 0,00 (en metres)	Cota Inferior: 0,00 (en metres)		
Relacions Físiques: Talla a: 1000-1299-1307-1309-1310-1338 És farcit per: 1314			
Fase Cronològica: Època contemporània (XIX-XXI)		Datació:	
Interpretació: Rasa de fonamentació per encabir la claveguera UE 1314.			

Nom Jaciment/Codi: PLAÇA SALVADOR SEGUÍ. BARCELONA. CODI: 308/05			U.E.: 1314
Tipus d'U.E.: Estructura positiva	Definició: Claveguera		
Composició Geològica:			
Composició Orgànica:			
Composició Artificial: Morter, Pedra treballada, Material de construcció, Altres, Metall			
Color: Blanc	Cota Superior: 10,48 (en metres)	Cota Inferior: 10,00 (en metres)	
Amplada: 0,00 (en metres)	Longitud: 0,00 (en metres)		
Relacions Físiques: És tallat per: 1337 Farceix a: 1313			
Fase Cronològica: Època contemporània (XIX-XXI)		Datació:	
Interpretació:			

Nom Jaciment/Codi: PLAÇA SALVADOR SEGUÍ. BARCELONA. CODI: 308/05		U.E.: 1315	
Tipus d'U.E.: Estructura positiva		Definició: Mur	
Composició Geològica:			
Composició Orgànica:			
Composició Artificial: Morter, Pedra treballada, Material de construcció, Altres, Metall			
Color: Beige	Cota Superior: 10,00 (en metres)	Cota Inferior: 9,75 (en metres)	
Amplada: 0,40 (en metres)	Longitud: 0,70 (en metres)		
Relacions Físiques: Farceix a: 1308			
Fase Cronològica: Baix medieval (XIII-XV)		Datació:	
Interpretació:			

Nom Jaciment/Codi: PLAÇA SALVADOR SEGUÍ. BARCELONA. CODI: 308/05		U.E.: 1316	
Tipus d'U.E.: Estructura positiva		Definició: Paviment	
Composició Geològica:			
Composició Orgànica:			
Composició Artificial: Morter, Pedra treballada, Material de construcció, Altres, Metall			
Color: Blanc	Cota Superior: 10,50 (en metres)	Cota Inferior: 10,30 (en metres)	
Amplada: 0,00 (en metres)	Longitud: 0,00 (en metres)		
Relacions Físiques: Cobreix a: 1317			
Fase Cronològica: Època contemporània (XIX-XXI)		Datació:	
Interpretació: Paviment de rajols lligats amb morter de calç blanc.			

Nom Jaciment/Codi: PLAÇA SALVADOR SEGUÍ. BARCELONA. CODI: 308/05		U.E.: 1317
Tipus d'U.E.: Estrat/nivell	Definició: Anivellament	
Textura: Altres	Consistència: Compacta	
Composició Geològica: Argiles, Blocs, Sorres, Graves, Còdols, Pedres, Altres, Llims		
Composició Orgànica:		
Composició Artificial: Ceràmica, Material de construcció, Morter, Runa, Vidre, Altres, Metall		
Color: Blanc	Cota Superior: 10,30 (en metres)	Cota Inferior: 10,18 (en metres)
Relacions Físiques: Cobreix a: 1318 És cobert per: 1316 És lliura a: 1338		
Fase Cronològica: Època contemporània (XIX-XXI)		Datació:
Interpretació:		

Nom Jaciment/Codi: PLAÇA SALVADOR SEGUÍ. BARCELONA. CODI: 308/05		U.E.: 1318
Tipus d'U.E.: Estrat/nivell	Definició: Anivellament	
Textura: Argil-losorrenca	Consistència: Solta	
Composició Geològica: Argiles, Blocs, Sorres, Graves, Còdols, Pedres, Altres, Llims		
Composició Orgànica: Carbons, Cendres, Fauna, Matèria en descomposició, Malacologia		
Composició Artificial: Ceràmica, Material de construcció, Morter, Runa, Vidre, Altres, Metall		
Color: Marró fosc	Cota Superior: 10,18 (en metres)	Cota Inferior: 0,00 (en metres)
Relacions Físiques: Cobreix a: 1000 És cobert per: 1317 És tallat per: 1337-1339 És lliura a: 1338		
Fase Cronològica: Època moderna (XVI-XVIII)		Datació:
Interpretació:		

Nom Jaciment/Codi: PLAÇA SALVADOR SEGUÍ. BARCELONA. CODI: 308/05		U.E.: 1319
Tipus d'U.E.: Estrat/nivell	Definició: Anivellament	
Textura: Argil-losorrenca	Consistència: Solta	
Composició Geològica: Argiles, Blocs, Sorres, Graves, Còdols, Pedres, Altres, Llims		
Composició Orgànica: Carbons, Cendres, Fauna, Matèria en descomposició, Malacologia		
Composició Artificial: Ceràmica, Material de construcció, Morter, Runa, Vidre, Altres, Metall		
Color: Marró clar	Cota Superior: 0,00 (en metres)	Cota Inferior: 0,00 (en metres)
Relacions Físiques: Cobreix a: 1320 És tallat per: 1323-1325		
Fase Cronològica: Època contemporània (XIX-XXI)		Datació:
Interpretació:		

Nom Jaciment/Codi: PLAÇA SALVADOR SEGUÍ. BARCELONA. CODI: 308/05		U.E.: 1320
Tipus d'U.E.: Estrat/nivell	Definició: Anivellament	
Textura: Argilosa	Consistència: Solta	
Composició Geològica: Argiles, Blocs, Sorres, Graves, Còdols, Pedres, Altres, Llims		
Composició Orgànica: Carbons, Cendres, Fauna, Matèria en descomposició, Malacologia		
Composició Artificial: Ceràmica, Material de construcció, Morter, Runa, Vidre, Altres, Metall		
Color: Marró fosc	Cota Superior: 9,49 (en metres)	Cota Inferior: 0,00 (en metres)
Relacions Físiques: Cobreix a: 1000 És cobert per: 1319 És tallat per: 1321-1323-1325		
Fase Cronològica: Època moderna (XVI-XVIII)		Datació:
Interpretació:		

Nom Jaciment/Codi: PLAÇA SALVADOR SEGUÍ. BARCELONA. CODI: 308/05		U.E.: 1321
Tipus d'U.E.: Estructura negativa/retall	Definició: Rasa de fonamentació	
Cota Superior: 0,00 (en metres)	Cota Inferior: 0,00 (en metres)	
Relacions Físiques: Talla a: 1000-1320 És farcit per: 1322		
Fase Cronològica: Època contemporània (XIX-XXI)		Datació:
Interpretació: Rasa de fonamentació per encabir claveguera UE 1322.		

Nom Jaciment/Codi: PLAÇA SALVADOR SEGUÍ. BARCELONA. CODI: 308/05		U.E.: 1322	
Tipus d'U.E.: Estructura positiva		Definició: Claveguera	
Composició Geològica:			
Composició Orgànica:			
Composició Artificial: Morter, Pedra treballada, Material de construcció, Altres, Metall			
Color: Blanc	Cota Superior: 9,63 (en metres)	Cota Inferior: 9,42 (en metres)	
Amplada: 0,70 (en metres)	Longitud: 1,40 (en metres)		
Relacions Físiques: Farceix a: 1321			
Fase Cronològica: Època contemporània (XIX-XXI)		Datació:	
Interpretació:			

Nom Jaciment/Codi: PLAÇA SALVADOR SEGUÍ. BARCELONA. CODI: 308/05		U.E.: 1323	
Tipus d'U.E.: Estructura negativa/retall		Definició: Rasa de fonamentació	
Cota Superior: 0,00 (en metres)	Cota Inferior: 0,00 (en metres)		
Relacions Físiques: Talla a: 1000-1319-1320 És farcit per: 1324			
Fase Cronològica: Època contemporània (XIX-XXI)		Datació:	
Interpretació: Rasa de fonamentació per encabir mur UE 1324.			

Nom Jaciment/Codi: PLAÇA SALVADOR SEGUÍ. BARCELONA. CODI: 308/05		U.E.: 1324	
Tipus d'U.E.: Estructura positiva		Definició: Mur	
Composició Geològica:			
Composició Orgànica:			
Composició Artificial: Morter, Pedra treballada, Material de construcció, Altres, Metall			
Color: Beige	Cota Superior: 10,19 (en metres)	Cota Inferior: 9,21 (en metres)	
Amplada: 0,65 (en metres)	Longitud: 1,35 (en metres)		
Relacions Físiques: Farceix a: 1323 És solidària amb: 1326			
Fase Cronològica: Època contemporània (XIX-XXI)		Datació:	
Interpretació:			

Nom Jaciment/Codi: PLAÇA SALVADOR SEGUÍ. BARCELONA. CODI: 308/05		U.E.: 1325
Tipus d'U.E.: Estructura negativa/retall	Definició: Rasa de fonamentació	
Cota Superior: 0,00 (en metres)	Cota Inferior: 0,00 (en metres)	
Relacions Físiques: Talla a: 1000-1319-1320 És farcit per: 1326		
Fase Cronològica: Època contemporània (XIX-XXI)	Datació:	
Interpretació:		

Nom Jaciment/Codi: PLAÇA SALVADOR SEGUÍ. BARCELONA. CODI: 308/05		U.E.: 1326
Tipus d'U.E.: Estructura positiva	Definició: Mur	
Composició Geològica:		
Composició Orgànica:		
Composició Artificial: Morter, Pedra treballada, Material de construcció, Altres, Metall		
Color: Blanc	Cota Superior: 10,20 (en metres)	Cota Inferior: 9,20 (en metres)
Amplada: 0,80 (en metres)	Longitud: 3,60 (en metres)	
Relacions Físiques: Farceix a: 1325 És solidària amb: 1324		
Fase Cronològica: Època contemporània (XIX-XXI)	Datació:	
Interpretació:		

Nom Jaciment/Codi: PLAÇA SALVADOR SEGUÍ. BARCELONA. CODI: 308/05		U.E.: 1327
Tipus d'U.E.: Estructura negativa/retall	Definició: Rasa de fonamentació	
Cota Superior: 0,00 (en metres)	Cota Inferior: 0,00 (en metres)	
Relacions Físiques: És farcit per: 1328		
Fase Cronològica: Època contemporània (XIX-XXI)	Datació:	
Interpretació: Rasa de fonamentació per encabir pou UE 1328.		

Nom Jaciment/Codi: PLAÇA SALVADOR SEGUÍ. BARCELONA. CODI: 308/05		U.E.: 1328	
Tipus d'U.E.: Estructura positiva		Definició: Pou	
Composició Geològica:			
Composició Orgànica:			
Composició Artificial: Morter, Pedra treballada, Material de construcció, Altres, Metall			
Color: Blanc	Cota Superior: 10,01 (en metres)	Cota Inferior: 0,00 (en metres)	
Amplada: 0,00 (en metres)	Longitud: 0,00 (en metres)		
Relacions Físiques: Farceix a: 1327 Se li lliura: 1329			
Fase Cronològica: Època contemporània (XIX-XXI)		Datació:	
Interpretació:			

Nom Jaciment/Codi: PLAÇA SALVADOR SEGUÍ. BARCELONA. CODI: 308/05		U.E.: 1329	
Tipus d'U.E.: Estrat/nivell		Definició: Farciment	
Textura: Gravosa		Consistència: Solta	
Composició Geològica: Argiles, Blocs, Sorres, Graves, Còdols, Pedres, Altres, Llims			
Composició Orgànica:			
Composició Artificial:			
Color: Gris clar	Cota Superior: 0,00 (en metres)	Cota Inferior: 0,00 (en metres)	
Relacions Físiques: És tallat per: 1330-1332 És lliura a: 1328			
Fase Cronològica: Època contemporània (XIX-XXI)		Datació:	
Interpretació:			

Nom Jaciment/Codi: PLAÇA SALVADOR SEGUÍ. BARCELONA. CODI: 308/05		U.E.: 1330	
Tipus d'U.E.: Estructura negativa/retall		Definició: Rasa de fonamentació	
Cota Superior: 0,00 (en metres)	Cota Inferior: 0,00 (en metres)		
Relacions Físiques: Talla a: 1329 És farcit per: 1331			
Fase Cronològica: Època contemporània (XIX-XXI)		Datació:	
Interpretació: Rasa per encabir canalització UE 1331.			

Nom Jaciment/Codi: PLAÇA SALVADOR SEGUÍ. BARCELONA. CODI: 308/05		U.E.: 1331	
Tipus d'U.E.: Estructura positiva		Definició: Canalització	
Composició Geològica:			
Composició Orgànica:			
Composició Artificial: Morter, Pedra treballada, Material de construcció, Altres, Metall			
Color: Blanc	Cota Superior: 9,71 (en metres)	Cota Inferior: 9,50 (en metres)	
Amplada: 0,40 (en metres)	Longitud: 2,20 (en metres)		
Relacions Físiques: Farceix a: 1330 Se li lliura: 1333			
Fase Cronològica: Època contemporània (XIX-XXI)		Datació:	
Interpretació:			

Nom Jaciment/Codi: PLAÇA SALVADOR SEGUÍ. BARCELONA. CODI: 308/05		U.E.: 1332	
Tipus d'U.E.: Estructura negativa/retall		Definició: Rasa de fonamentació	
Cota Superior: 0,00 (en metres)	Cota Inferior: 0,00 (en metres)		
Relacions Físiques: Talla a: 1329 És farcit per: 1333			
Fase Cronològica: Època contemporània (XIX-XXI)		Datació:	
Interpretació: Rasa de fonamentació per encabir claveguera UE 1333.			

Nom Jaciment/Codi: PLAÇA SALVADOR SEGUÍ. BARCELONA. CODI: 308/05		U.E.: 1333	
Tipus d'U.E.: Estructura positiva		Definició: Canalització	
Composició Geològica:			
Composició Orgànica:			
Composició Artificial: Morter, Pedra treballada, Material de construcció, Altres, Metall			
Color: Blanc	Cota Superior: 10,20 (en metres)	Cota Inferior: 9,43 (en metres)	
Amplada: 1,30 (en metres)	Longitud: 1,70 (en metres)		
Relacions Físiques: Farceix a: 1332 És lliura a: 1331			
Fase Cronològica: Època contemporània (XIX-XXI)		Datació:	
Interpretació:			

Nom Jaciment/Codi: PLAÇA SALVADOR SEGUÍ. BARCELONA. CODI: 308/05		U.E.: 1334
Tipus d'U.E.: Estructura negativa/retall	Definició: Rasa de fonamentació	
Cota Superior: 0,00 (en metres)	Cota Inferior: 0,00 (en metres)	
Relacions Físiques: És farcit per: 1335		
Fase Cronològica: Època contemporània (XIX-XXI)		Datació:
Interpretació: Rasa de fonamentació per encabir claveguera UE 1335.		

Nom Jaciment/Codi: PLAÇA SALVADOR SEGUÍ. BARCELONA. CODI: 308/05		U.E.: 1335
Tipus d'U.E.: Estructura positiva	Definició: Claveguera	
Composició Geològica:		
Composició Orgànica:		
Composició Artificial: Morter, Pedra treballada, Material de construcció, Altres, Metall		
Color: Blanc	Cota Superior: 9,98 (en metres)	Cota Inferior: 9,74 (en metres)
Amplada: 0,50 (en metres)	Longitud: 0,90 (en metres)	
Relacions Físiques: Farceix a: 1334 Se li lliura: 1336		
Fase Cronològica: Època contemporània (XIX-XXI)		Datació:
Interpretació:		

Nom Jaciment/Codi: PLAÇA SALVADOR SEGUÍ. BARCELONA. CODI: 308/05		U.E.: 1336
Tipus d'U.E.: Estrat/nivell	Definició: Farciment	
Textura: Sorrenca	Consistència: Solta	
Composició Geològica: Argiles, Blocs, Sorres, Graves, Còdols, Pedres, Altres, Llims		
Composició Orgànica:		
Composició Artificial:		
Color: Beige	Cota Superior: 0,00 (en metres)	Cota Inferior: 0,00 (en metres)
Relacions Físiques: És lliura a: 1335		
Fase Cronològica: Època contemporània (XIX-XXI)		Datació:
Interpretació:		

Nom Jaciment/Codi: PLAÇA SALVADOR SEGUÍ. BARCELONA. CODI: 308/05		U.E.: 1337
Tipus d'U.E.: Estructura negativa/retall	Definició: Rasa de fonamentació	
Cota Superior: 0,00 (en metres)	Cota Inferior: 0,00 (en metres)	
Relacions Físiques: Talla a: 1289-1307-1309-1310-1314-1318 És farcit per: 1338		
Fase Cronològica: Època moderna (XVI-XVIII)		Datació:
Interpretació: Rasa de fonamentació per encabir mur UE 1338.		

Nom Jaciment/Codi: PLAÇA SALVADOR SEGUÍ. BARCELONA. CODI: 308/05		U.E.: 1338
Tipus d'U.E.: Estructura positiva	Definició: Mur	
Composició Geològica:		
Composició Orgànica:		
Composició Artificial: Morter, Pedra treballada, Material de construcció, Altres, Metall		
Color: Beige	Cota Superior: 10,55 (en metres)	Cota Inferior: 9,90 (en metres)
Amplada: 0,50 (en metres)	Longitud: 2,00 (en metres)	
Relacions Físiques: És tallat per: 1313 Farceix a: 1337 Se li lliura: 1287-1288-1317-1318		
Fase Cronològica: Època moderna (XVI-XVIII)		Datació:
Interpretació:		

Nom Jaciment/Codi: PLAÇA SALVADOR SEGUÍ. BARCELONA. CODI: 308/05		U.E.: 1339
Tipus d'U.E.: Estructura negativa/retall	Definició: Rasa de fonamentació	
Cota Superior: 0,00 (en metres)	Cota Inferior: 0,00 (en metres)	
Relacions Físiques: Talla a: 1318 És farcit per: 1340		
Fase Cronològica: Època moderna (XVI-XVIII)		Datació:
Interpretació: Rasa de fonamentació per encabir mur UE 1340.		

Nom Jaciment/Codi: PLAÇA SALVADOR SEGUÍ. BARCELONA. CODI: 308/05		U.E.: 1340	
Tipus d'U.E.: Estructura positiva		Definició: Mur	
Composició Geològica:			
Composició Orgànica:			
Composició Artificial: Morter, Pedra treballada, Material de construcció, Altres, Metall			
Color: Beige	Cota Superior: 0,00 (en metres)	Cota Inferior: 0,00 (en metres)	
Amplada: 0,00 (en metres)	Longitud: 0,00 (en metres)		
Relacions Físiques: Farceix a: 1339 És lliura a: 1196			
Fase Cronològica: Baix medieval (XIII-XV)		Datació:	
Interpretació:			

Nom Jaciment/Codi: PLAÇA SALVADOR SEGUÍ. BARCELONA. CODI: 308/05		U.E.: 1341	
Tipus d'U.E.: Estructura negativa/retall		Definició: Rasa de fonamentació	
Cota Superior: 0,00 (en metres)	Cota Inferior: 0,00 (en metres)		
Relacions Físiques: És farcit per: 1342			
Fase Cronològica: Època contemporània (XIX-XXI)		Datació:	
Interpretació: Rasa de fonamentació per encabir UE 1342.			

Nom Jaciment/Codi: PLAÇA SALVADOR SEGUÍ. BARCELONA. CODI: 308/05		U.E.: 1342	
Tipus d'U.E.: Estructura positiva		Definició: Mur	
Composició Geològica:			
Composició Orgànica:			
Composició Artificial: Morter, Pedra treballada, Material de construcció, Altres, Metall			
Color: Blanc	Cota Superior: 9,72 (en metres)	Cota Inferior: 9,29 (en metres)	
Amplada: 0,70 (en metres)	Longitud: 8,20 (en metres)		
Relacions Físiques: És tallat per: 1345 Farceix a: 1341 És lliura a: 1344			
Fase Cronològica: Indeterminada		Datació:	
Interpretació:			

Nom Jaciment/Codi: PLAÇA SALVADOR SEGUÍ. BARCELONA. CODI: 308/05		U.E.: 1343
Tipus d'U.E.: Estructura negativa/retall	Definició: Rasa de fonamentació	
Cota Superior: 0,00 (en metres)	Cota Inferior: 0,00 (en metres)	
Relacions Físiques: És farcit per: 1344		
Fase Cronològica: Indeterminada		Datació:
Interpretació: Rasa de fonamentació per encabir mur UE 1344.		

Nom Jaciment/Codi: PLAÇA SALVADOR SEGUÍ. BARCELONA. CODI: 308/05		U.E.: 1344
Tipus d'U.E.: Estructura positiva	Definició: Mur	
Composició Geològica:		
Composició Orgànica:		
Composició Artificial: Morter, Pedra treballada, Material de construcció, Altres, Metall		
Color: Blanc	Cota Superior: 8,93 (en metres)	Cota Inferior: 0,00 (en metres)
Amplada: 0,70 (en metres)	Longitud: 9,00 (en metres)	
Relacions Físiques: És tallat per: 1345 Farceix a: 1343 Se li lliura: 1342		
Fase Cronològica: Època contemporània (XIX-XXI)		Datació:
Interpretació:		

Nom Jaciment/Codi: PLAÇA SALVADOR SEGUÍ. BARCELONA. CODI: 308/05		U.E.: 1345
Tipus d'U.E.: Estructura negativa/retall	Definició: Rasa de fonamentació	
Cota Superior: 0,00 (en metres)	Cota Inferior: 0,00 (en metres)	
Relacions Físiques: Talla a: 1342-1344 És farcit per: 1346		
Fase Cronològica: Època contemporània (XIX-XXI)		Datació:
Interpretació: Rasa de fonamentació per encabir imbornal UE 1346.		

Nom Jaciment/Codi: PLAÇA SALVADOR SEGUÍ. BARCELONA. CODI: 308/05		U.E.: 1346	
Tipus d'U.E.: Estructura positiva		Definició: Claveguera	
Composició Geològica:			
Composició Orgànica:			
Composició Artificial: Morter, Pedra treballada, Material de construcció, Altres, Metall			
Color: Blanc	Cota Superior: 10,09 (en metres)	Cota Inferior: 8,79 (en metres)	
Amplada: 0,50 (en metres)	Longitud: 1,80 (en metres)		
Relacions Físiques: Farceix a: 1345			
Fase Cronològica: Època contemporània (XIX-XXI)		Datació:	
Interpretació: Imbornal que connecta amb el col·lector.			

Nom Jaciment/Codi: PLAÇA SALVADOR SEGUÍ. BARCELONA. CODI: 308/05		U.E.: 1347	
Tipus d'U.E.: Estructura negativa/retall		Definició: Rasa de fonamentació	
Cota Superior: 0,00 (en metres)	Cota Inferior: 0,00 (en metres)		
Relacions Físiques: Talla a: 1000 És farcit per: 1348			
Fase Cronològica: Època contemporània (XIX-XXI)		Datació:	
Interpretació: Rasa de fonamentació per encabir mur UE 1348.			

Nom Jaciment/Codi: PLAÇA SALVADOR SEGUÍ. BARCELONA. CODI: 308/05		U.E.: 1348	
Tipus d'U.E.: Estructura positiva		Definició: Mur	
Composició Geològica:			
Composició Orgànica:			
Composició Artificial: Morter, Pedra treballada, Material de construcció, Altres, Metall			
Color: Blanc	Cota Superior: 6,00 (en metres)	Cota Inferior: 0,00 (en metres)	
Amplada: 0,60 (en metres)	Longitud: 0,90 (en metres)		
Relacions Físiques: Farceix a: 1347 Se li lliura: 1349			
Fase Cronològica: Època contemporània (XIX-XXI)		Datació:	
Interpretació: Amb el mur UE 1351 i el paviment UE 1349 formen una habitació. Probablement una fossa sèptica.			

Nom Jaciment/Codi: PLAÇA SALVADOR SEGUÍ. BARCELONA. CODI: 308/05		U.E.: 1349	
Tipus d'U.E.: Estructura positiva		Definició: Paviment	
Composició Geològica:			
Composició Orgànica:			
Composició Artificial: Morter, Pedra treballada, Material de construcció, Altres, Metall			
Color: Blanc	Cota Superior: 5,70 (en metres)	Cota Inferior: 5,60 (en metres)	
Amplada: 0,00 (en metres)	Longitud: 0,00 (en metres)		
Relacions Físiques: És lliura a: 1348-1351			
Fase Cronològica: Època contemporània (XIX-XXI)		Datació:	
Interpretació: Paviment de rajols quadrats de 30 x 30 cm. Amb el mur UE 1348 i UE 1351 formen una habitació. Probablement una fossa sèptica.			

Nom Jaciment/Codi: PLAÇA SALVADOR SEGUÍ. BARCELONA. CODI: 308/05		U.E.: 1350	
Tipus d'U.E.: Estructura negativa/retall		Definició: Rasa de fonamentació	
Cota Superior: 0,00 (en metres)	Cota Inferior: 0,00 (en metres)		
Relacions Físiques: És farcit per: 1351			
Fase Cronològica: Època contemporània (XIX-XXI)		Datació:	
Interpretació: Rasa de fonamentació per encabir mur UE 1351.			

Nom Jaciment/Codi: PLAÇA SALVADOR SEGUÍ. BARCELONA. CODI: 308/05		U.E.: 1351	
Tipus d'U.E.: Estructura positiva		Definició: Mur	
Composició Geològica:			
Composició Orgànica:			
Composició Artificial: Morter, Pedra treballada, Material de construcció, Altres, Metall, Ceràmica			
Color: Blanc	Cota Superior: 5,70 (en metres)	Cota Inferior: 0,00 (en metres)	
Amplada: 0,50 (en metres)	Longitud: 0,90 (en metres)		
Relacions Físiques: Farceix a: 1350 Se li lliura: 1349			
Fase Cronològica: Època contemporània (XIX-XXI)		Datació:	
Interpretació: Amb el mur UE 1348 i el paviment UE 1349 formen una habitació. Probablement una fossa sèptica.			

Nom Jaciment/Codi: PLAÇA SALVADOR SEGUÍ. BARCELONA. CODI: 308/05		U.E.: 1352
Tipus d'U.E.: Estructura negativa/retall	Definició: Rasa de fonamentació	
Cota Superior: 0,00 (en metres)	Cota Inferior: 0,00 (en metres)	
Relacions Físiques: Talla a: 1000 És farcit per: 1353		
Fase Cronològica: Època contemporània (XIX-XXI)		Datació:
Interpretació: Rsa de fonamentació per encabir mur UE 1354.		

Nom Jaciment/Codi: PLAÇA SALVADOR SEGUÍ. BARCELONA. CODI: 308/05		U.E.: 1353
Tipus d'U.E.: Estructura positiva	Definició: Mur	
Composició Geològica:		
Composició Orgànica:		
Composició Artificial: Morter, Pedra treballada, Material de construcció, Altres, Metall, Ceràmica		
Color: Blanc	Cota Superior: 6,53 (en metres)	Cota Inferior: 0,00 (en metres)
Amplada: 0,50 (en metres)	Longitud: 3,60 (en metres)	
Relacions Físiques: Farceix a: 1352 És solidària amb: 1355		
Fase Cronològica: Època contemporània (XIX-XXI)		Datació:
Interpretació:		

Nom Jaciment/Codi: PLAÇA SALVADOR SEGUÍ. BARCELONA. CODI: 308/05		U.E.: 1354
Tipus d'U.E.: Estructura negativa/retall	Definició: Rasa de fonamentació	
Cota Superior: 0,00 (en metres)	Cota Inferior: 0,00 (en metres)	
Relacions Físiques: Talla a: 1000 És farcit per: 1355		
Fase Cronològica: Època contemporània (XIX-XXI)		Datació:
Interpretació: Rasa de fonamentació per encabir mur UE 1355.		

Nom Jaciment/Codi: PLAÇA SALVADOR SEGUÍ. BARCELONA. CODI: 308/05		U.E.: 1355	
Tipus d'U.E.: Estructura positiva		Definició: Mur	
Composició Geològica:			
Composició Orgànica:			
Composició Artificial: Morter, Pedra treballada, Material de construcció, Altres, Metall, Ceràmica			
Color: Blanc	Cota Superior: 6,52 (en metres)	Cota Inferior: 0,00 (en metres)	
Amplada: 0,65 (en metres)	Longitud: 0,90 (en metres)		
Relacions Físiques: Farceix a: 1354 És solidària amb: 1353-1373			
Fase Cronològica: Època contemporània (XIX-XXI)		Datació:	
Interpretació:			

Nom Jaciment/Codi: PLAÇA SALVADOR SEGUÍ. BARCELONA. CODI: 308/05		U.E.: 1356	
Tipus d'U.E.: Estructura negativa/retall		Definició: Rasa de fonamentació	
Cota Superior: 0,00 (en metres)	Cota Inferior: 0,00 (en metres)		
Relacions Físiques: Talla a: 1000 És farcit per: 1357			
Fase Cronològica: Època contemporània (XIX-XXI)		Datació:	
Interpretació: Rasa dse fonamentació per encabir mur UE 1357.			

Nom Jaciment/Codi: PLAÇA SALVADOR SEGUÍ. BARCELONA. CODI: 308/05		U.E.: 1357	
Tipus d'U.E.: Estructura positiva		Definició: Mur	
Composició Geològica:			
Composició Orgànica:			
Composició Artificial: Morter, Pedra treballada, Material de construcció, Altres, Metall, Ceràmica			
Color: Blanc	Cota Superior: 6,81 (en metres)	Cota Inferior: 0,00 (en metres)	
Amplada: 0,60 (en metres)	Longitud: 2,70 (en metres)		
Relacions Físiques: Farceix a: 1356 És solidària amb: 1359			
Fase Cronològica: Època contemporània (XIX-XXI)		Datació:	
Interpretació:			

Nom Jaciment/Codi: PLAÇA SALVADOR SEGUÍ. BARCELONA. CODI: 308/05		U.E.: 1358
Tipus d'U.E.: Estructura negativa/retall	Definició: Rasa de fonamentació	
Cota Superior: 0,00 (en metres)	Cota Inferior: 0,00 (en metres)	
Relacions Físiques: Talla a: 1000 És farcit per: 1359		
Fase Cronològica: Època contemporània (XIX-XXI)		Datació:
Interpretació: Rasa de fonamentació per encabir el mur UE 1359.		

Nom Jaciment/Codi: PLAÇA SALVADOR SEGUÍ. BARCELONA. CODI: 308/05		U.E.: 1359
Tipus d'U.E.: Estructura positiva	Definició: Mur	
Composició Geològica:		
Composició Orgànica:		
Composició Artificial: Morter, Pedra treballada, Material de construcció, Altres, Metall, Ceràmica		
Color: Blanc	Cota Superior: 6,49 (en metres)	Cota Inferior: 0,00 (en metres)
Amplada: 0,50 (en metres)	Longitud: 0,90 (en metres)	
Relacions Físiques: Farceix a: 1358 És solidària amb: 1357		
Fase Cronològica: Època contemporània (XIX-XXI)		Datació:
Interpretació:		

Nom Jaciment/Codi: PLAÇA SALVADOR SEGUÍ. BARCELONA. CODI: 308/05		U.E.: 1360
Tipus d'U.E.: Estructura negativa/retall	Definició: Rasa de fonamentació	
Cota Superior: 0,00 (en metres)	Cota Inferior: 0,00 (en metres)	
Relacions Físiques: Talla a: 1000 És farcit per: 1361		
Fase Cronològica: Època contemporània (XIX-XXI)		Datació:
Interpretació: Rasa de fonamentació per encabir col·lector UE 1361.		

Nom Jaciment/Codi: PLAÇA SALVADOR SEGUÍ. BARCELONA. CODI: 308/05		U.E.: 1361	
Tipus d'U.E.: Estructura positiva		Definició: Claveguera	
Composició Geològica:			
Composició Orgànica:			
Composició Artificial: Morter, Pedra treballada, Material de construcció, Altres, Metall, Ceràmica			
Color: Blanc	Cota Superior: 0,00 (en metres)	Cota Inferior: 0,00 (en metres)	
Amplada: 0,80 (en metres)	Longitud: 0,90 (en metres)		
Relacions Físiques: Farceix a: 1360			
Fase Cronològica: Època contemporània (XIX-XXI)		Datació:	
Interpretació:			

Nom Jaciment/Codi: PLAÇA SALVADOR SEGUÍ. BARCELONA. CODI: 308/05		U.E.: 1362	
Tipus d'U.E.: Estructura negativa/retall		Definició: Rasa de fonamentació	
Cota Superior: 0,00 (en metres)	Cota Inferior: 0,00 (en metres)		
Relacions Físiques: Talla a: 1000 És farcit per: 1363			
Fase Cronològica: Època contemporània (XIX-XXI)		Datació:	
Interpretació: Rasa de fonamentació per encabir mur UE 1363.			

Nom Jaciment/Codi: PLAÇA SALVADOR SEGUÍ. BARCELONA. CODI: 308/05		U.E.: 1363	
Tipus d'U.E.: Estructura positiva		Definició: Mur	
Composició Geològica:			
Composició Orgànica:			
Composició Artificial: Morter, Pedra treballada, Material de construcció, Altres, Metall, Ceràmica			
Color: Blanc	Cota Superior: 7,61 (en metres)	Cota Inferior: 0,00 (en metres)	
Amplada: 0,75 (en metres)	Longitud: 0,90 (en metres)		
Relacions Físiques: Farceix a: 1362			
Fase Cronològica: Època contemporània (XIX-XXI)		Datació:	
Interpretació:			

Nom Jaciment/Codi: PLAÇA SALVADOR SEGUÍ. BARCELONA. CODI: 308/05		U.E.: 1364
Tipus d'U.E.: Estructura negativa/retall	Definició: Rasa de fonamentació	
Cota Superior: 0,00 (en metres)	Cota Inferior: 0,00 (en metres)	
Relacions Físiques: Talla a: 1000 És farcit per: 1365		
Fase Cronològica: Època contemporània (XIX-XXI)		Datació:
Interpretació: Rasa de fonamentació per encabir mur UE 1365.		

Nom Jaciment/Codi: PLAÇA SALVADOR SEGUÍ. BARCELONA. CODI: 308/05		U.E.: 1365
Tipus d'U.E.: Estructura positiva	Definició: Mur	
Composició Geològica:		
Composició Orgànica:		
Composició Artificial: Morter, Pedra treballada, Material de construcció, Altres, Metall, Ceràmica		
Color: Blanc	Cota Superior: 7,81 (en metres)	Cota Inferior: 0,00 (en metres)
Amplada: 0,80 (en metres)	Longitud: 0,90 (en metres)	
Relacions Físiques: Farceix a: 1364		
Fase Cronològica: Època contemporània (XIX-XXI)		Datació:
Interpretació:		

Nom Jaciment/Codi: PLAÇA SALVADOR SEGUÍ. BARCELONA. CODI: 308/05		U.E.: 1366
Tipus d'U.E.: Estructura negativa/retall	Definició: Rasa de fonamentació	
Cota Superior: 0,00 (en metres)	Cota Inferior: 0,00 (en metres)	
Relacions Físiques: Talla a: 1000 És farcit per: 1367		
Fase Cronològica: Època contemporània (XIX-XXI)		Datació:
Interpretació: Rasa de fonamentació per encabir mur UE 1367.		

Nom Jaciment/Codi: PLAÇA SALVADOR SEGUÍ. BARCELONA. CODI: 308/05		U.E.: 1367	
Tipus d'U.E.: Estructura positiva		Definició: Mur	
Composició Geològica:			
Composició Orgànica:			
Composició Artificial: Morter, Pedra treballada, Material de construcció, Altres, Metall, Ceràmica			
Color: Blanc	Cota Superior: 7,78 (en metres)	Cota Inferior: 0,00 (en metres)	
Amplada: 0,54 (en metres)	Longitud: 0,90 (en metres)		
Relacions Físiques: Farceix a: 1366 És solidària amb: 1371			
Fase Cronològica: Època contemporània (XIX-XXI)		Datació:	
Interpretació:			

Nom Jaciment/Codi: PLAÇA SALVADOR SEGUÍ. BARCELONA. CODI: 308/05		U.E.: 1368	
Tipus d'U.E.: Estructura negativa/retall		Definició: Rasa de fonamentació	
Cota Superior: 0,00 (en metres)	Cota Inferior: 0,00 (en metres)		
Relacions Físiques: Talla a: 1000 És farcit per: 1369			
Fase Cronològica: Època contemporània (XIX-XXI)		Datació:	
Interpretació: Rasa de fonamentació per encabir mur UE 1369.			

Nom Jaciment/Codi: PLAÇA SALVADOR SEGUÍ. BARCELONA. CODI: 308/05		U.E.: 1369	
Tipus d'U.E.: Estructura positiva		Definició: Claveguera	
Composició Geològica:			
Composició Orgànica:			
Composició Artificial: Morter, Pedra treballada, Material de construcció, Altres, Metall, Ceràmica			
Color: Blanc	Cota Superior: 7,81 (en metres)	Cota Inferior: 7,60 (en metres)	
Amplada: 0,50 (en metres)	Longitud: 2,30 (en metres)		
Relacions Físiques: Farceix a: 1368			
Fase Cronològica: Època contemporània (XIX-XXI)		Datació:	
Interpretació:			

Nom Jaciment/Codi: PLAÇA SALVADOR SEGUÍ. BARCELONA. CODI: 308/05		U.E.: 1370
Tipus d'U.E.: Estructura negativa/retall	Definició: Rasa de fonamentació	
Cota Superior: 0,00 (en metres)	Cota Inferior: 0,00 (en metres)	
Relacions Físiques: Talla a: 1000 És farcit per: 1371		
Fase Cronològica: Època contemporània (XIX-XXI)		Datació:
Interpretació: Rasa de fonamentació per encabir mur UE 1371.		

Nom Jaciment/Codi: PLAÇA SALVADOR SEGUÍ. BARCELONA. CODI: 308/05		U.E.: 1371
Tipus d'U.E.: Estructura positiva	Definició:	
Composició Geològica:		
Composició Orgànica:		
Composició Artificial:		
Color:	Cota Superior: 7,71 (en metres)	Cota Inferior: 7,30 (en metres)
Amplada: 0,50 (en metres)	Longitud: 0,80 (en metres)	
Relacions Físiques: Farceix a: 1370 És solidària amb: 1367		
Fase Cronològica:		Datació:
Interpretació:		

Nom Jaciment/Codi: PLAÇA SALVADOR SEGUÍ. BARCELONA. CODI: 308/05		U.E.: 1372
Tipus d'U.E.: Estructura negativa/retall	Definició: Rasa de fonamentació	
Cota Superior: 0,00 (en metres)	Cota Inferior: 0,00 (en metres)	
Relacions Físiques: Talla a: 1000 És farcit per: 1373		
Fase Cronològica: Època contemporània (XIX-XXI)		Datació:
Interpretació: Rasa de fonamentació per encabir el mur UE 1373.		

Nom Jaciment/Codi: PLAÇA SALVADOR SEGUÍ. BARCELONA. CODI: 308/05		U.E.: 1373	
Tipus d'U.E.: Estructura positiva		Definició: Mur	
Composició Geològica:			
Composició Orgànica:			
Composició Artificial: Morter, Pedra treballada, Material de construcció, Altres, Metall, Ceràmica			
Color: Blanc	Cota Superior: 6,52 (en metres)	Cota Inferior: 5,53 (en metres)	
Amplada: 0,70 (en metres)	Longitud: 0,80 (en metres)		
Relacions Físiques: Farceix a: 1372 És solidària amb: 1355			
Fase Cronològica: Època contemporània (XIX-XXI)		Datació:	
Interpretació: Mur solidari al mur UE 1355. Presenta arrebossat per la cara oest, que suposem la interna.			

Nom Jaciment/Codi: PLAÇA SALVADOR SEGUÍ. BARCELONA. CODI: 308/05		U.E.: 1374	
Tipus d'U.E.: Estructura negativa/retall		Definició: Rasa de fonamentació	
Cota Superior: 0,00 (en metres)	Cota Inferior: 0,00 (en metres)		
Relacions Físiques: Talla a: 1000 És farcit per: 1375			
Fase Cronològica: Època moderna (XVI-XVIII)		Datació:	
Interpretació:			

Nom Jaciment/Codi: PLAÇA SALVADOR SEGUÍ. BARCELONA. CODI: 308/05		U.E.: 1375	
Tipus d'U.E.: Estructura positiva		Definició: Mur	
Composició Geològica:			
Composició Orgànica:			
Composició Artificial: Morter, Pedra treballada, Material de construcció, Altres, Metall, Ceràmica			
Color: Beige	Cota Superior: 0,00 (en metres)	Cota Inferior: 0,00 (en metres)	
Amplada: 0,80 (en metres)	Longitud: 1,00 (en metres)		
Relacions Físiques: És tallat per: 1376 Farceix a: 1374			
Fase Cronològica: Època moderna (XVI-XVIII)		Datació:	
Interpretació:			

Nom Jaciment/Codi: PLAÇA SALVADOR SEGUÍ. BARCELONA. CODI: 308/05		U.E.: 1376
Tipus d'U.E.: Estructura negativa/retall	Definició: Rasa de fonamentació	
Cota Superior: 0,00 (en metres)	Cota Inferior: 0,00 (en metres)	
Relacions Físiques: Talla a: 1375-1379 És farcit per: 1377		
Fase Cronològica: Època contemporània (XIX-XXI)		Datació:
Interpretació: Rasa de fonamentació per encabir claveguera UE 1377.		

Nom Jaciment/Codi: PLAÇA SALVADOR SEGUÍ. BARCELONA. CODI: 308/05		U.E.: 1377
Tipus d'U.E.: Estructura positiva	Definició: Claveguera	
Composició Geològica:		
Composició Orgànica:		
Composició Artificial: Morter, Pedra treballada, Material de construcció, Altres, Metall, Ceràmica		
Color: Blanc	Cota Superior: 0,00 (en metres)	Cota Inferior: 0,00 (en metres)
Amplada: 0,30 (en metres)	Longitud: 1,00 (en metres)	
Relacions Físiques: Farceix a: 1376		
Fase Cronològica: Època contemporània (XIX-XXI)		Datació:
Interpretació:		

Nom Jaciment/Codi: PLAÇA SALVADOR SEGUÍ. BARCELONA. CODI: 308/05		U.E.: 1378
Tipus d'U.E.: Estructura negativa/retall	Definició: Rasa de fonamentació	
Cota Superior: 0,00 (en metres)	Cota Inferior: 0,00 (en metres)	
Relacions Físiques: Talla a: 1000 És farcit per: 1379		
Fase Cronològica: Època moderna (XVI-XVIII)		Datació:
Interpretació: Rasa de fonamentació per encabir mur UE 1379.		

Nom Jaciment/Codi: PLAÇA SALVADOR SEGUÍ. BARCELONA. CODI: 308/05		U.E.: 1379	
Tipus d'U.E.: Estructura positiva		Definició: Mur	
Composició Geològica:			
Composició Orgànica:			
Composició Artificial: Morter, Pedra treballada, Material de construcció, Altres, Metall, Ceràmica			
Color: Beige	Cota Superior: 0,00 (en metres)	Cota Inferior: 0,00 (en metres)	
Amplada: 0,70 (en metres)	Longitud: 2,10 (en metres)		
Relacions Físiques: És tallat per: 1376 Farceix a: 1378			
Fase Cronològica: Època moderna (XVI-XVIII)		Datació:	
Interpretació:			

Nom Jaciment/Codi: PLAÇA SALVADOR SEGUÍ. BARCELONA. CODI: 308/05		U.E.: 1380	
Tipus d'U.E.: Estructura negativa/retall		Definició: Rasa de fonamentació	
Cota Superior: 0,00 (en metres)	Cota Inferior: 0,00 (en metres)		
Relacions Físiques: Talla a: 1000 És farcit per: 1381			
Fase Cronològica: Època contemporània (XIX-XXI)		Datació:	
Interpretació: Rasa de fonamentació per encabir mur UE 1381.			

Nom Jaciment/Codi: PLAÇA SALVADOR SEGUÍ. BARCELONA. CODI: 308/05		U.E.: 1381	
Tipus d'U.E.: Estructura positiva		Definició: Mur	
Composició Geològica:			
Composició Orgànica:			
Composició Artificial: Morter, Pedra treballada, Material de construcció, Altres, Metall, Ceràmica			
Color: Blanc	Cota Superior: 0,00 (en metres)	Cota Inferior: 0,00 (en metres)	
Amplada: 0,50 (en metres)	Longitud: 0,90 (en metres)		
Relacions Físiques: Farceix a: 1380			
Fase Cronològica: Època contemporània (XIX-XXI)		Datació:	
Interpretació: Mur de de les cases que s'edificaven al llarg de l'antic carrer de la cadena			

Nom Jaciment/Codi: PLAÇA SALVADOR SEGUÍ. BARCELONA. CODI: 308/05		U.E.: 1382
Tipus d'U.E.: Estructura negativa/retall	Definició: Rasa de fonamentació	
Cota Superior: 0,00 (en metres)	Cota Inferior: 0,00 (en metres)	
Relacions Físiques: Talla a: 1000 És farcit per: 1383		
Fase Cronològica: Època contemporània (XIX-XXI)		Datació:
Interpretació: Rasa de fonamentació per encabir mur UE 1383.		

Nom Jaciment/Codi: PLAÇA SALVADOR SEGUÍ. BARCELONA. CODI: 308/05		U.E.: 1383
Tipus d'U.E.: Estructura positiva	Definició: Mur	
Composició Geològica:		
Composició Orgànica:		
Composició Artificial: Morter, Pedra treballada, Material de construcció, Altres, Metall, Ceràmica		
Color: Blanc	Cota Superior: 0,00 (en metres)	Cota Inferior: 0,00 (en metres)
Amplada: 0,40 (en metres)	Longitud: 0,68 (en metres)	
Relacions Físiques: Farceix a: 1382		
Fase Cronològica: Època contemporània (XIX-XXI)		Datació:
Interpretació: Mur de de les cases que s'edificaven al llarg de l'antic carrer de la cadena		

Nom Jaciment/Codi: PLAÇA SALVADOR SEGUÍ. BARCELONA. CODI: 308/05		U.E.: 1384
Tipus d'U.E.: Estructura negativa/retall	Definició: Rasa de fonamentació	
Cota Superior: 0,00 (en metres)	Cota Inferior: 0,00 (en metres)	
Relacions Físiques: Talla a: 1000 És farcit per: 1385		
Fase Cronològica: Època contemporània (XIX-XXI)		Datació:
Interpretació:		

Nom Jaciment/Codi: PLAÇA SALVADOR SEGUÍ. BARCELONA. CODI: 308/05		U.E.: 1385	
Tipus d'U.E.: Estructura positiva		Definició: Mur	
Composició Geològica:			
Composició Orgànica:			
Composició Artificial: Morter, Pedra treballada, Material de construcció, Altres, Metall, Ceràmica			
Color: Blanc	Cota Superior: 0,00 (en metres)	Cota Inferior: 0,00 (en metres)	
Amplada: 0,50 (en metres)	Longitud: 1,10 (en metres)		
Relacions Físiques: Farceix a: 1384			
Fase Cronològica: Època contemporània (XIX-XXI)		Datació:	
Interpretació: Mur de de les cases que s'edificaven al llarg de l'antic carrer de la cadena			

Nom Jaciment/Codi: PLAÇA SALVADOR SEGUÍ. BARCELONA. CODI: 308/05		U.E.: 1386	
Tipus d'U.E.: Estructura negativa/retall		Definició: Rasa de fonamentació	
Cota Superior: 0,00 (en metres)	Cota Inferior: 0,00 (en metres)		
Relacions Físiques: Talla a: 1000 És farcit per: 1387			
Fase Cronològica: Època moderna (XVI-XVIII)		Datació:	
Interpretació: Rasa de fonamentació per encabir claveguera UE 1387.			

Nom Jaciment/Codi: PLAÇA SALVADOR SEGUÍ. BARCELONA. CODI: 308/05		U.E.: 1387	
Tipus d'U.E.: Estructura positiva		Definició: Claveguera	
Composició Geològica:			
Composició Orgànica:			
Composició Artificial: Morter, Pedra treballada, Material de construcció, Altres, Metall, Ceràmica			
Color: Blanc	Cota Superior: 0,00 (en metres)	Cota Inferior: 0,00 (en metres)	
Amplada: 0,26 (en metres)	Longitud: 0,10 (en metres)		
Relacions Físiques: Farceix a: 1386			
Fase Cronològica: Època contemporània (XIX-XXI)		Datació:	
Interpretació:			

Nom Jaciment/Codi: PLAÇA SALVADOR SEGUÍ. BARCELONA. CODI: 308/05		U.E.: 1388
Tipus d'U.E.: Estructura negativa/retall	Definició: Rasa de fonamentació	
Cota Superior: 0,00 (en metres)	Cota Inferior: 0,00 (en metres)	
Relacions Físiques: Talla a: 1000 És farcit per: 1389		
Fase Cronològica: Època contemporània (XIX-XXI)		Datació:
Interpretació: Rasa de fonamentació per encabir pou mort UE 1389.		

Nom Jaciment/Codi: PLAÇA SALVADOR SEGUÍ. BARCELONA. CODI: 308/05		U.E.: 1389
Tipus d'U.E.: Estructura positiva	Definició: Fossa sèptica	
Composició Geològica:		
Composició Orgànica:		
Composició Artificial: Morter, Pedra treballada, Material de construcció, Altres, Metall, Ceràmica		
Color: Blanc	Cota Superior: 0,00 (en metres)	Cota Inferior: 0,00 (en metres)
Amplada: 3,00 (en metres)	Longitud: 1,50 (en metres)	
Relacions Físiques: Farceix a: 1388		
Fase Cronològica: Època contemporània (XIX-XXI)		Datació:
Interpretació:		

Nom Jaciment/Codi: PLAÇA SALVADOR SEGUÍ. BARCELONA. CODI: 308/05		U.E.: 1390
Tipus d'U.E.: Estructura negativa/retall	Definició: Rasa de fonamentació	
Cota Superior: 0,00 (en metres)	Cota Inferior: 0,00 (en metres)	
Relacions Físiques: Talla a: 1000 És farcit per: 1391		
Fase Cronològica: Època contemporània (XIX-XXI)		Datació:
Interpretació: Rasa per encabir el mur UE 1391		

Nom Jaciment/Codi: PLAÇA SALVADOR SEGUÍ. BARCELONA. CODI: 308/05		U.E.: 1391	
Tipus d'U.E.: Estructura positiva		Definició: Mur	
Composició Geològica:			
Composició Orgànica:			
Composició Artificial: Morter, Pedra treballada, Material de construcció, Altres, Metall, Ceràmica			
Color: Blanc	Cota Superior: 0,00 (en metres)	Cota Inferior: 0,00 (en metres)	
Amplada: 0,50 (en metres)	Longitud: 1,22 (en metres)		
Relacions Físiques: Farceix a: 1390			
Fase Cronològica: Època moderna (XVI-XVIII)		Datació:	
Interpretació: Mur de de les cases que s'edificaven al llarg de l'antic carrer de la cadena			

Nom Jaciment/Codi: PLAÇA SALVADOR SEGUÍ. BARCELONA. CODI: 308/05		U.E.: 1392	
Tipus d'U.E.: Estructura negativa/retall		Definició: Rasa de fonamentació	
Cota Superior: 0,00 (en metres)	Cota Inferior: 0,00 (en metres)		
Relacions Físiques: Talla a: 1000 És farcit per: 1393			
Fase Cronològica: Època contemporània (XIX-XXI)		Datació:	
Interpretació: Rasa per encabir el mur UE 1393			

Nom Jaciment/Codi: PLAÇA SALVADOR SEGUÍ. BARCELONA. CODI: 308/05		U.E.: 1393	
Tipus d'U.E.: Estructura positiva		Definició: Mur	
Composició Geològica:			
Composició Orgànica:			
Composició Artificial: Morter, Pedra treballada, Material de construcció, Altres, Metall, Ceràmica			
Color: Blanc	Cota Superior: 0,00 (en metres)	Cota Inferior: 0,00 (en metres)	
Amplada: 0,66 (en metres)	Longitud: 1,92 (en metres)		
Relacions Físiques: Farceix a: 1392			
Fase Cronològica: Època contemporània (XIX-XXI)		Datació:	
Interpretació: Mur de de les cases que s'edificaven al llarg de l'antic carrer de la cadena			

Nom Jaciment/Codi: PLAÇA SALVADOR SEGUÍ. BARCELONA. CODI: 308/05			U.E.: 1394
Tipus d'U.E.: Estrat/nivell	Definició: Abandonament		
Textura: Argilosa	Consistència: Compacta		
Composició Geològica:	Argiles, Blocs, Sorres, Graves, Còdols, Pedres, Altres, Llims		
Composició Orgànica:	Carbons, Cendres, Fauna, Matèria en descomposició, Malacologia		
Composició Artificial:	Ceràmica, Material de construcció, Morter, Runa, Vidre, Altres, Metall		
Color: Marró fosc	Cota Superior: 0,00 (en metres)	Cota Inferior:	0,00 (en metres)
Relacions Físiques: Cobreix a: 1411 És tallat per: 1402-1404			
Fase Cronològica: Baix medieval (XIII-XV)		Datació:	
Interpretació:			

Nom Jaciment/Codi: PLAÇA SALVADOR SEGUÍ. BARCELONA. CODI: 308/05			U.E.: 1395
Tipus d'U.E.: Estrat/nivell	Definició: Anivellament		
Textura: Sorrenca	Consistència: Solta		
Composició Geològica:	Argiles, Blocs, Sorres, Graves, Còdols, Pedres, Altres, Llims		
Composició Orgànica:	Carbons, Cendres, Fauna, Matèria en descomposició, Malacologia		
Composició Artificial:	Ceràmica, Material de construcció, Morter, Runa, Vidre, Altres, Metall		
Color: Marró clar	Cota Superior: 0,00 (en metres)	Cota Inferior:	0,00 (en metres)
Relacions Físiques: Cobreix a: 1396 És cobert per: 1397 És tallat per: 1424 És lliura a: 1417			
Fase Cronològica: Època moderna (XVI-XVIII)		Datació:	
Interpretació:			

Nom Jaciment/Codi: PLAÇA SALVADOR SEGUÍ. BARCELONA. CODI: 308/05		U.E.: 1396
Tipus d'U.E.: Estrat/nivell	Definició: Anivellament	
Textura: Argil-lsorrenca	Consistència:	
Composició Geològica: Argiles, Blocs, Sorres, Graves, Còdols, Pedres, Altres, Llims		
Composició Orgànica: Carbons, Cendres, Fauna, Matèria en descomposició, Malacologia		
Composició Artificial: Ceràmica, Material de construcció, Morter, Runa, Vidre, Altres, Metall		
Color: Marró fosc	Cota Superior: 0,00 (en metres)	Cota Inferior: 0,00 (en metres)
Relacions Físiques: Cobreix a: 1000 És cobert per: 1395 És tallat per: 1424-1416		
Fase Cronològica: Baix medieval (XIII-XV)	Datació:	
Interpretació:		

Nom Jaciment/Codi: PLAÇA SALVADOR SEGUÍ. BARCELONA. CODI: 308/05		U.E.: 1397
Tipus d'U.E.: Estructura positiva	Definició: Paviment	
Composició Geològica:		
Composició Orgànica:		
Composició Artificial: Morter, Pedra treballada, Material de construcció, Altres, Metall, Ceràmica		
Color: Blanc	Cota Superior: 0,00 (en metres)	Cota Inferior: 0,00 (en metres)
Amplada: 0,00 (en metres)	Longitud: 0,00 (en metres)	
Relacions Físiques: Cobreix a: 1395 És lliura a: 1417-1425		
Fase Cronològica: Època moderna (XVI-XVIII)	Datació:	
Interpretació: Paviment de rajols de 30x30 cm.		

Nom Jaciment/Codi: PLAÇA SALVADOR SEGUÍ. BARCELONA. CODI: 308/05		U.E.: 1398
Tipus d'U.E.: Estructura negativa/retall	Definició: Rasa de fonamentació	
Cota Superior: 0,00 (en metres)	Cota Inferior: 0,00 (en metres)	
Relacions Físiques: Talla a: 1000 És farcit per: 1399		
Fase Cronològica: Època contemporània (XIX-XXI)	Datació:	
Interpretació: Rasa de fonamentació per encabir mur UE 1399.		

Nom Jaciment/Codi: PLAÇA SALVADOR SEGUÍ. BARCELONA. CODI: 308/05		U.E.: 1399	
Tipus d'U.E.: Estructura positiva		Definició: Mur	
Composició Geològica:			
Composició Orgànica:			
Composició Artificial: Morter, Pedra treballada, Material de construcció, Altres, Metall, Ceràmica			
Color: Blanc	Cota Superior: 7,95 (en metres)	Cota Inferior: 6,59 (en metres)	
Amplada: 0,80 (en metres)	Longitud: 8,50 (en metres)		
Relacions Físiques: Farceix a: 1398 És lliura a: 1401 És solidària amb: 1403			
Fase Cronològica: Època contemporània (XIX-XXI)		Datació:	
Interpretació:			

Nom Jaciment/Codi: PLAÇA SALVADOR SEGUÍ. BARCELONA. CODI: 308/05		U.E.: 1400	
Tipus d'U.E.: Estructura negativa/retall		Definició: Rasa de fonamentació	
Cota Superior: 0,00 (en metres)	Cota Inferior: 0,00 (en metres)		
Relacions Físiques: Talla a: 1000 És farcit per: 1401			
Fase Cronològica: Època moderna (XVI-XVIII)		Datació:	
Interpretació: Rasa de fonamentació per encabir mur UE 1401.			

Nom Jaciment/Codi: PLAÇA SALVADOR SEGUÍ. BARCELONA. CODI: 308/05		U.E.: 1401	
Tipus d'U.E.: Estructura positiva		Definició: Mur	
Composició Geològica:			
Composició Orgànica:			
Composició Artificial: Morter, Pedra treballada, Material de construcció, Altres, Metall, Ceràmica			
Color: Taronja	Cota Superior: 7,83 (en metres)	Cota Inferior: 0,00 (en metres)	
Amplada: 0,55 (en metres)	Longitud: 1,30 (en metres)		
Relacions Físiques: Farceix a: 1400 Se li lliura: 1399			
Fase Cronològica: Època moderna (XVI-XVIII)		Datació:	
Interpretació:			

Nom Jaciment/Codi: PLAÇA SALVADOR SEGUÍ. BARCELONA. CODI: 308/05		U.E.: 1402
Tipus d'U.E.: Estructura negativa/retall	Definició: Rasa de fonamentació	
Cota Superior: 0,00 (en metres)	Cota Inferior: 0,00 (en metres)	
Relacions Físiques: Talla a: 1000-1394-1411 És farcit per: 1403		
Fase Cronològica: Època contemporània (XIX-XXI)		Datació:
Interpretació: Rasa de fonamentació per encabir mur UE 1403.		

Nom Jaciment/Codi: PLAÇA SALVADOR SEGUÍ. BARCELONA. CODI: 308/05		U.E.: 1403
Tipus d'U.E.: Estructura positiva	Definició: Mur	
Composició Geològica:		
Composició Orgànica:		
Composició Artificial: Morter, Pedra treballada, Material de construcció, Altres, Metall, Ceràmica		
Color: Blanc	Cota Superior: 7,96 (en metres)	Cota Inferior: 0,00 (en metres)
Amplada: 0,60 (en metres)	Longitud: 1,20 (en metres)	
Relacions Físiques: Farceix a: 1402 És solidària amb: 1399-1405		
Fase Cronològica: Època contemporània (XIX-XXI)		Datació:
Interpretació:		

Nom Jaciment/Codi: PLAÇA SALVADOR SEGUÍ. BARCELONA. CODI: 308/05		U.E.: 1404
Tipus d'U.E.: Estructura negativa/retall	Definició: Rasa de fonamentació	
Cota Superior: 0,00 (en metres)	Cota Inferior: 0,00 (en metres)	
Relacions Físiques: Talla a: 1000-1394-1407 És farcit per: 1405		
Fase Cronològica: Època contemporània (XIX-XXI)		Datació:
Interpretació: Rasa de fonamentació per encabir mur UE 1405.		

Nom Jaciment/Codi: PLAÇA SALVADOR SEGUÍ. BARCELONA. CODI: 308/05		U.E.: 1405	
Tipus d'U.E.: Estructura positiva		Definició: Mur	
Composició Geològica:			
Composició Orgànica:			
Composició Artificial: Morter, Pedra treballada, Material de construcció, Altres, Metall, Ceràmica			
Color: Blanc	Cota Superior: 8,00 (en metres)	Cota Inferior: 0,00 (en metres)	
Amplada: 0,60 (en metres)	Longitud: 2,50 (en metres)		
Relacions Físiques: Farceix a: 1404 És solidària amb: 1403-1409			
Fase Cronològica: Època contemporània (XIX-XXI)		Datació:	
Interpretació:			

Nom Jaciment/Codi: PLAÇA SALVADOR SEGUÍ. BARCELONA. CODI: 308/05		U.E.: 1406	
Tipus d'U.E.: Estructura negativa/retall		Definició: Rasa de fonamentació	
Cota Superior: 0,00 (en metres)	Cota Inferior: 0,00 (en metres)		
Relacions Físiques: Talla a: 1000 És farcit per: 1407			
Fase Cronològica: Indeterminada		Datació:	
Interpretació: Rasa de fonamentació per encabir el mur UE 1407.			

Nom Jaciment/Codi: PLAÇA SALVADOR SEGUÍ. BARCELONA. CODI: 308/05		U.E.: 1407	
Tipus d'U.E.: Estructura positiva		Definició: Mur	
Composició Geològica:			
Composició Orgànica:			
Composició Artificial: Morter, Pedra treballada, Material de construcció, Altres, Metall, Ceràmica			
Color: Beige	Cota Superior: 7,85 (en metres)	Cota Inferior: 0,00 (en metres)	
Amplada: 0,65 (en metres)	Longitud: 1,00 (en metres)		
Relacions Físiques: És tallat per: 1404 Farceix a: 1406 Se li lliura: 1411			
Fase Cronològica: Indeterminada		Datació:	
Interpretació:			

Nom Jaciment/Codi: PLAÇA SALVADOR SEGUÍ. BARCELONA. CODI: 308/05		U.E.: 1408
Tipus d'U.E.: Estructura negativa/retall	Definició: Rasa de fonamentació	
Cota Superior: 0,00 (en metres)	Cota Inferior: 0,00 (en metres)	
Relacions Físiques: Talla a: 1000 És farcit per: 1409		
Fase Cronològica: Època contemporània (XIX-XXI)		Datació:
Interpretació: Rasa de fonamentació per encabir mur UE 1409.		

Nom Jaciment/Codi: PLAÇA SALVADOR SEGUÍ. BARCELONA. CODI: 308/05		U.E.: 1409
Tipus d'U.E.: Estructura positiva	Definició: Mur	
Composició Geològica:		
Composició Orgànica:		
Composició Artificial: Morter, Pedra treballada, Material de construcció, Altres, Metall, Ceràmica		
Color: Blanc	Cota Superior: 8,00 (en metres)	Cota Inferior: 0,00 (en metres)
Amplada: 0,40 (en metres)	Longitud: 1,30 (en metres)	
Relacions Físiques: Farceix a: 1408 És solidària amb: 1405		
Fase Cronològica: Època contemporània (XIX-XXI)		Datació:
Interpretació:		

Nom Jaciment/Codi: PLAÇA SALVADOR SEGUÍ. BARCELONA. CODI: 308/05		U.E.: 1410
Tipus d'U.E.: Estructura negativa/retall	Definició: Rasa de fonamentació	
Cota Superior: 0,00 (en metres)	Cota Inferior: 0,00 (en metres)	
Relacions Físiques: Talla a: 1000 És farcit per: 1411		
Fase Cronològica: Alt medieval (VIII-XII)		Datació:
Interpretació: Rasa de fonamentació per encabir mur UE 1411.		

Nom Jaciment/Codi: PLAÇA SALVADOR SEGUÍ. BARCELONA. CODI: 308/05		U.E.: 1411	
Tipus d'U.E.: Estructura positiva		Definició: Mur	
Composició Geològica: Pedres, Argiles			
Composició Orgànica:			
Composició Artificial: Morter, Pedra treballada, Material de construcció, Altres, Metall, Ceràmica			
Color: Taronja	Cota Superior: 7,69 (en metres)	Cota Inferior: 0,00 (en metres)	
Amplada: 0,60 (en metres)	Longitud: 1,22 (en metres)		
Relacions Físiques: És cobert per: 1394 És tallat per: 1402 Farceix a: 1410 És lliura a: 1407			
Fase Cronològica: Baix medieval (XIII-XV)		Datació:	
Interpretació:			

Nom Jaciment/Codi: PLAÇA SALVADOR SEGUÍ. BARCELONA. CODI: 308/05		U.E.: 1412	
Tipus d'U.E.: Estructura negativa/retall		Definició: Rasa de fonamentació	
Cota Superior: 0,00 (en metres)	Cota Inferior: 0,00 (en metres)		
Relacions Físiques: Talla a: 1000 És farcit per: 1413			
Fase Cronològica: Època moderna (XVI-XVIII)		Datació:	
Interpretació: Rasa de fonamentació per encabir el mur UE 1413.			

Nom Jaciment/Codi: PLAÇA SALVADOR SEGUÍ. BARCELONA. CODI: 308/05		U.E.: 1413	
Tipus d'U.E.: Estructura positiva		Definició: Mur	
Composició Geològica:			
Composició Orgànica:			
Composició Artificial: Morter, Pedra treballada, Material de construcció, Altres, Metall, Ceràmica			
Color: Blanc	Cota Superior: 0,00 (en metres)	Cota Inferior: 0,00 (en metres)	
Amplada: 0,62 (en metres)	Longitud: 0,30 (en metres)		
Relacions Físiques: Farceix a: 1412 És lliura a: 1415			
Fase Cronològica: Època contemporània (XIX-XXI)		Datació:	
Interpretació: Compta amb un arrebossat intern. Funciona amb el soterrani UE 1415.			

Nom Jaciment/Codi: PLAÇA SALVADOR SEGUÍ. BARCELONA. CODI: 308/05		U.E.: 1414
Tipus d'U.E.: Estructura negativa/retall	Definició: Rasa de fonamentació	
Cota Superior: 0,00 (en metres)	Cota Inferior: 0,00 (en metres)	
Relacions Físiques: Talla a: 1000 És farcit per: 1415		
Fase Cronològica: Època contemporània (XIX-XXI)		Datació:
Interpretació: Rasa de fonamentació per encabir el pou mort o soterrani UE 1415.		

Nom Jaciment/Codi: PLAÇA SALVADOR SEGUÍ. BARCELONA. CODI: 308/05		U.E.: 1415
Tipus d'U.E.: Estructura positiva	Definició: Fossa sèptica	
Composició Geològica:		
Composició Orgànica:		
Composició Artificial: Morter, Pedra treballada, Material de construcció, Altres, Metall, Ceràmica		
Color: Blanc	Cota Superior: 0,00 (en metres)	Cota Inferior: 0,00 (en metres)
Amplada: 1,70 (en metres)	Longitud: 1,70 (en metres)	
Relacions Físiques: Farceix a: 1414 Se li lliura: 1413		
Fase Cronològica: Època contemporània (XIX-XXI)		Datació:
Interpretació: Subterrani. Possiblement un gran pou mort. Les parets compten amb un arrebossat intern. El terra es pavimentat amb rajols sobre una base de pedres lligades amb morter de calç blanca.		

Nom Jaciment/Codi: PLAÇA SALVADOR SEGUÍ. BARCELONA. CODI: 308/05		U.E.: 1416
Tipus d'U.E.: Estructura negativa/retall	Definició: Rasa de fonamentació	
Cota Superior: 0,00 (en metres)	Cota Inferior: 0,00 (en metres)	
Relacions Físiques: Talla a: 1000-1396 És farcit per: 1417		
Fase Cronològica: Baix medieval (XIII-XV)		Datació:
Interpretació: Rasa de fonamentació per encabir el mur UE 1417.		

Nom Jaciment/Codi: PLAÇA SALVADOR SEGUÍ. BARCELONA. CODI: 308/05		U.E.: 1417	
Tipus d'U.E.: Estructura positiva		Definició: Mur	
Composició Geològica:			
Composició Orgànica:			
Composició Artificial: Morter, Pedra treballada, Material de construcció, Altres, Metall, Ceràmica			
Color: Taronja	Cota Superior: 8,16 (en metres)	Cota Inferior: 7,04 (en metres)	
Amplada: 0,50 (en metres)	Longitud: 3,00 (en metres)		
Relacions Físiques: Farceix a: 1416 És lliura a: 1421-1419 Se li lliura: 1395-1397-1425			
Fase Cronològica: Baix medieval (XIII-XV)		Datació:	
Interpretació:			

Nom Jaciment/Codi: PLAÇA SALVADOR SEGUÍ. BARCELONA. CODI: 308/05		U.E.: 1418	
Tipus d'U.E.: Estructura negativa/retall		Definició: Rasa de fonamentació	
Cota Superior: 0,00 (en metres)	Cota Inferior: 0,00 (en metres)		
Relacions Físiques: Talla a: 1000 És farcit per: 1419			
Fase Cronològica: Baix medieval (XIII-XV)		Datació:	
Interpretació: Rasa de fonamentació per encabir el mur UE 1419.			

Nom Jaciment/Codi: PLAÇA SALVADOR SEGUÍ. BARCELONA. CODI: 308/05		U.E.: 1419	
Tipus d'U.E.: Estructura positiva		Definició: Mur	
Composició Geològica: Pedres, Argiles			
Composició Orgànica:			
Composició Artificial:			
Color:	Cota Superior: 7,29 (en metres)	Cota Inferior: 5,51 (en metres)	
Amplada: 0,00 (en metres)	Longitud: 0,70 (en metres)		
Relacions Físiques: Farceix a: 1418 Se li lliura: 1417			
Fase Cronològica: Baix medieval (XIII-XV)		Datació:	
Interpretació: Restes e la fonamentació d'un mur. Pedres de mida petita disposades en fileres sobre una de pedres grans en vertical.			

Nom Jaciment/Codi: PLAÇA SALVADOR SEGUÍ. BARCELONA. CODI: 308/05		U.E.: 1420
Tipus d'U.E.: Estructura negativa/retall	Definició: Rasa de fonamentació	
Cota Superior: 0,00 (en metres)	Cota Inferior: 0,00 (en metres)	
Relacions Físiques: Talla a: 1000 És farcit per: 1421		
Fase Cronològica: Baix medieval (XIII-XV)		Datació:
Interpretació: Rasa de fonamentació per encabir UE 1421.		

Nom Jaciment/Codi: PLAÇA SALVADOR SEGUÍ. BARCELONA. CODI: 308/05		U.E.: 1421
Tipus d'U.E.: Estructura positiva	Definició: Mur	
Composició Geològica:		
Composició Orgànica:		
Composició Artificial: Morter, Pedra treballada, Material de construcció, Altres, Metall, Ceràmica		
Color: Taronja	Cota Superior: 8,00 (en metres)	Cota Inferior: 7,02 (en metres)
Amplada: 0,50 (en metres)	Longitud: 2,50 (en metres)	
Relacions Físiques: Farceix a: 1420 Se li lliura: 1417-1423		
Fase Cronològica: Baix medieval (XIII-XV)		Datació:
Interpretació:		

Nom Jaciment/Codi: PLAÇA SALVADOR SEGUÍ. BARCELONA. CODI: 308/05		U.E.: 1422
Tipus d'U.E.: Estructura negativa/retall	Definició: Rasa de fonamentació	
Cota Superior: 0,00 (en metres)	Cota Inferior: 0,00 (en metres)	
Relacions Físiques: Talla a: 1000 És farcit per: 1423		
Fase Cronològica: Baix medieval (XIII-XV)		Datació:
Interpretació: Rasa de fonamentació per encabir el mur UE 1423.		

Nom Jaciment/Codi: PLAÇA SALVADOR SEGUÍ. BARCELONA. CODI: 308/05		U.E.: 1423	
Tipus d'U.E.: Estructura positiva		Definició: Mur	
Composició Geològica:			
Composició Orgànica:			
Composició Artificial: Morter, Pedra treballada, Material de construcció, Altres, Metall, Ceràmica			
Color: Taronja	Cota Superior: 8,06 (en metres)	Cota Inferior: 7,03 (en metres)	
Amplada: 0,00 (en metres)	Longitud: 0,80 (en metres)		
Relacions Físiques: Farceix a: 1422 És lliura a: 1421			
Fase Cronològica: Baix medieval (XIII-XV)		Datació:	
Interpretació:			

Nom Jaciment/Codi: PLAÇA SALVADOR SEGUÍ. BARCELONA. CODI: 308/05		U.E.: 1424	
Tipus d'U.E.: Estructura negativa/retall		Definició: Rasa de fonamentació	
Cota Superior: 0,00 (en metres)	Cota Inferior: 0,00 (en metres)		
Relacions Físiques: Talla a: 1395-1396 És farcit per: 1425			
Fase Cronològica: Època contemporània (XIX-XXI)		Datació:	
Interpretació: Rasa de fonamentació per encabir mur UE 1425.			

Nom Jaciment/Codi: PLAÇA SALVADOR SEGUÍ. BARCELONA. CODI: 308/05		U.E.: 1425	
Tipus d'U.E.: Estructura positiva		Definició: Mur	
Composició Geològica:			
Composició Orgànica:			
Composició Artificial: Morter, Pedra treballada, Material de construcció, Altres, Metall, Ceràmica			
Color: Blanc	Cota Superior: 8,21 (en metres)	Cota Inferior: 0,00 (en metres)	
Amplada: 0,60 (en metres)	Longitud: 1,50 (en metres)		
Relacions Físiques: Farceix a: 1424 És lliura a: 1417 Se li lliura: 1397			
Fase Cronològica: Època contemporània (XIX-XXI)		Datació:	
Interpretació:			

Nom Jaciment/Codi: PLAÇA SALVADOR SEGUÍ. BARCELONA. CODI: 308/05		U.E.: 1426
Tipus d'U.E.: Estructura negativa/retall	Definició: Rasa de fonamentació	
Cota Superior: 0,00 (en metres)	Cota Inferior: 0,00 (en metres)	
Relacions Físiques: Talla a: 1000 És farcit per: 1427		
Fase Cronològica: Indeterminada		Datació:
Interpretació: Rasa de fonamentació per encabir mur UE 1427.		

Nom Jaciment/Codi: PLAÇA SALVADOR SEGUÍ. BARCELONA. CODI: 308/05		U.E.: 1427
Tipus d'U.E.: Estructura positiva	Definició: Mur	
Composició Geològica:		
Composició Orgànica:		
Composició Artificial: Morter, Pedra treballada, Material de construcció, Altres, Metall, Ceràmica		
Color: Beige	Cota Superior: 7,65 (en metres)	Cota Inferior: 0,00 (en metres)
Amplada: 0,84 (en metres)	Longitud: 1,30 (en metres)	
Relacions Físiques: Farceix a: 1426 És solidària amb: 1429		
Fase Cronològica:		Datació:
Interpretació:		

Nom Jaciment/Codi: PLAÇA SALVADOR SEGUÍ. BARCELONA. CODI: 308/05		U.E.: 1428
Tipus d'U.E.: Estructura negativa/retall	Definició: Rasa de fonamentació	
Cota Superior: 0,00 (en metres)	Cota Inferior: 0,00 (en metres)	
Relacions Físiques: Talla a: 1000 És farcit per: 1429		
Fase Cronològica: Indeterminada		Datació:
Interpretació:		

Nom Jaciment/Codi: PLAÇA SALVADOR SEGUÍ. BARCELONA. CODI: 308/05		U.E.: 1429	
Tipus d'U.E.: Estructura positiva		Definició: Mur	
Composició Geològica:			
Composició Orgànica:			
Composició Artificial: Morter, Pedra treballada, Material de construcció, Altres, Metall, Ceràmica			
Color: Taronja	Cota Superior: 7,46 (en metres)	Cota Inferior: 0,00 (en metres)	
Amplada: 0,70 (en metres)	Longitud: 0,60 (en metres)		
Relacions Físiques: Farceix a: 1428 Se li lliura: 1431 És solidària amb: 1427			
Fase Cronològica: Indeterminada		Datació:	
Interpretació:			

Nom Jaciment/Codi: PLAÇA SALVADOR SEGUÍ. BARCELONA. CODI: 308/05		U.E.: 1430	
Tipus d'U.E.: Estructura negativa/retall		Definició: Rasa de fonamentació	
Cota Superior: 0,00 (en metres)	Cota Inferior: 0,00 (en metres)		
Relacions Físiques: Talla a: 1000 És farcit per: 1431			
Fase Cronològica: Indeterminada		Datació:	
Interpretació: Rasa de fonamentació per encabir mur UE 1431.			

Nom Jaciment/Codi: PLAÇA SALVADOR SEGUÍ. BARCELONA. CODI: 308/05		U.E.: 1431	
Tipus d'U.E.: Estructura positiva		Definició: Dipòsit	
Composició Geològica:			
Composició Orgànica:			
Composició Artificial: Morter, Pedra treballada, Material de construcció, Altres, Metall, Ceràmica			
Color: Taronja	Cota Superior: 6,91 (en metres)	Cota Inferior: 0,00 (en metres)	
Amplada: (en metres)	Longitud: (en metres)		
Relacions Físiques: Farceix a: 1430 És lliura a: 1429 Se li lliura: 1433			
Fase Cronològica:		Datació:	
Interpretació: Només resten dos murs. Compte amb un folre intern de maons.			

Nom Jaciment/Codi: PLAÇA SALVADOR SEGUÍ. BARCELONA. CODI: 308/05		U.E.: 1432
Tipus d'U.E.: Estructura negativa/retall	Definició: Rasa de fonamentació	
Cota Superior: 0,00 (en metres)	Cota Inferior: 0,00 (en metres)	
Relacions Físiques: Talla a: 1000 És farcit per: 1433		
Fase Cronològica: Època contemporània (XIX-XXI)	Datació:	
Interpretació:		

Nom Jaciment/Codi: PLAÇA SALVADOR SEGUÍ. BARCELONA. CODI: 308/05		U.E.: 1433
Tipus d'U.E.: Estructura positiva	Definició: Mur	
Composició Geològica:		
Composició Orgànica:		
Composició Artificial: Morter, Pedra treballada, Material de construcció, Altres, Metall, Ceràmica		
Color: Blanc	Cota Superior: 7,27 (en metres)	Cota Inferior: 0,00 (en metres)
Amplada: 0,80 (en metres)	Longitud: 0,34 (en metres)	
Relacions Físiques: Farceix a: 1432 És lliura a: 1431		
Fase Cronològica: Època contemporània (XIX-XXI)	Datació:	
Interpretació:		

Nom Jaciment/Codi: PLAÇA SALVADOR SEGUÍ. BARCELONA. CODI: 308/05		U.E.: 1434
Tipus d'U.E.: Estrat/nivell	Definició: Nivell d'ús	
Textura: Cendrosa	Consistència: Solta	
Composició Geològica:		
Composició Orgànica: Carbons, Cendres, Fauna, Matèria en descomposició, Malacologia		
Composició Artificial:		
Color: Gris fosc	Cota Superior: 0,00 (en metres)	Cota Inferior: 0,00 (en metres)
Relacions Físiques: Cobreix a: 1435 És lliura a: 1447-1449		
Fase Cronològica: Època moderna (XVI-XVIII)	Datació:	
Interpretació:		

Nom Jaciment/Codi: PLAÇA SALVADOR SEGUÍ. BARCELONA. CODI: 308/05		U.E.: 1435	
Tipus d'U.E.: Estructura positiva		Definició: Paviment	
Composició Geològica: Pedres, Argiles			
Composició Orgànica:			
Composició Artificial:			
Color: Vermell	Cota Superior: 8,10 (en metres)	Cota Inferior: 8,08 (en metres)	
Amplada: 0,00 (en metres)	Longitud: 0,00 (en metres)		
Relacions Físiques: Cobreix a: 1436-1438-1439 És cobert per: 1434 És lliura a: 1447-1449			
Fase Cronològica:		Datació:	
Interpretació: Capa d'argiles rubefactades.			

Nom Jaciment/Codi: PLAÇA SALVADOR SEGUÍ. BARCELONA. CODI: 308/05		U.E.: 1436	
Tipus d'U.E.: Estrat/nivell		Definició: Anivellament	
Textura: Sorrenca		Consistència: Solta	
Composició Geològica: Argiles, Blocs, Sorres, Graves, Còdols, Pedres, Altres, Llims			
Composició Orgànica:			
Composició Artificial: Ceràmica, Material de construcció, Morter, Runa, Vidre, Altres, Metall			
Color: Taronja	Cota Superior: 8,08 (en metres)	Cota Inferior: 8,00 (en metres)	
Relacions Físiques: Cobreix a: 1440 És cobert per: 1435 És tallat per: 1437 És lliura a: 1447-1449			
Fase Cronològica: Època moderna (XVI-XVIII)		Datació:	
Interpretació: Capa de morter desfet amb alguna pedra.			

Nom Jaciment/Codi: PLAÇA SALVADOR SEGUÍ. BARCELONA. CODI: 308/05		U.E.: 1437	
Tipus d'U.E.: Estructura negativa/retall		Definició: Canalització	
Cota Superior: 8,08 (en metres)	Cota Inferior: 7,98 (en metres)		
Relacions Físiques: Talla a: 1436-1440 És farcit per: 1438-1439			
Fase Cronològica: Època moderna (XVI-XVIII)		Datació:	
Interpretació: Sembla una petita canalització.			

Nom Jaciment/Codi: PLAÇA SALVADOR SEGUÍ. BARCELONA. CODI: 308/05		U.E.: 1438	
Tipus d'U.E.: Estructura positiva		Definició: Canalització	
Composició Geològica: Pedres, Argiles			
Composició Orgànica:			
Composició Artificial:			
Color: Gris	Cota Superior: 0,00 (en metres)	Cota Inferior: 0,00 (en metres)	
Amplada: 0,35 (en metres)	Longitud: 1,30 (en metres)		
Relacions Físiques: És cobert per: 1435 Farceix a: 1437 Se li lliura: 1439			
Fase Cronològica:		Datació:	
Interpretació: Conjunt de pedres dins el retall UE 1437 que configuren les parets de la canalització.			

Nom Jaciment/Codi: PLAÇA SALVADOR SEGUÍ. BARCELONA. CODI: 308/05		U.E.: 1439	
Tipus d'U.E.: Estrat/nivell		Definició: Abandonament	
Textura:		Consistència:	
Composició Geològica: Argiles, Blocs, Sorres, Graves, Còdols, Pedres, Altres, Llims			
Composició Orgànica: Carbons, Cendres, Fauna, Matèria en descomposició, Malacologia			
Composició Artificial:			
Color: Marró fosc	Cota Superior: 8,08 (en metres)	Cota Inferior: 7,98 (en metres)	
Relacions Físiques: És cobert per: 1435 Farceix a: 1437 És lliura a: 1438			
Fase Cronològica:		Datació:	
Interpretació: Suposa l'amortització de la canalització UE 1437.			

Nom Jaciment/Codi: PLAÇA SALVADOR SEGUÍ. BARCELONA. CODI: 308/05			U.E.: 1440
Tipus d'U.E.: Estrat/nivell	Definició: Nivell d'ús		
Textura: Argilosa	Consistència: Compacta		
Composició Geològica: Argiles, Blocs, Sorres, Graves, Còdols, Pedres, Altres, Llims			
Composició Orgànica:			
Composició Artificial:			
Color: Negre	Cota Superior: 8,00 (en metres)	Cota Inferior: 7,98 (en metres)	
Relacions Físiques: Cobreix a: 1441-1442 És cobert per: 1436 És tallat per: 1437 És lliura a: 1447-1449			
Fase Cronològica:		Datació:	
Interpretació: Possible nivell d'ús.			

Nom Jaciment/Codi: PLAÇA SALVADOR SEGUÍ. BARCELONA. CODI: 308/05			U.E.: 1441
Tipus d'U.E.: Estrat/nivell	Definició: Anivellament		
Textura: Argil-losorrenca	Consistència: Solta		
Composició Geològica: Argiles, Blocs, Sorres, Graves, Còdols, Pedres, Altres, Llims			
Composició Orgànica:			
Composició Artificial: Ceràmica, Material de construcció, Morter, Runa, Vidre, Altres, Metall			
Color: Marró fosc	Cota Superior: 7,98 (en metres)	Cota Inferior: 7,90 (en metres)	
Relacions Físiques: Cobreix a: 1442-1443 És cobert per: 1440 És lliura a: 1449			
Fase Cronològica:		Datació:	
Interpretació:			

Nom Jaciment/Codi: PLAÇA SALVADOR SEGUÍ. BARCELONA. CODI: 308/05		U.E.: 1442	
Tipus d'U.E.: Estrat/nivell		Definició: Anivellament	
Textura: Argilosa		Consistència: Compacta	
Composició Geològica: Argiles, Blocs, Sorres, Graves, Còdols, Pedres, Altres, Llims			
Composició Orgànica:			
Composició Artificial:			
Color: Marró clar	Cota Superior: 7,98 (en metres)	Cota Inferior: 7,82 (en metres)	
Relacions Físiques: Cobreix a: 1443-1444 És cobert per: 1440-1441 És lliura a: 1447-1449			
Fase Cronològica:		Datació:	
Interpretació:			

Nom Jaciment/Codi: PLAÇA SALVADOR SEGUÍ. BARCELONA. CODI: 308/05		U.E.: 1443	
Tipus d'U.E.: Estrat/nivell		Definició: Anivellament	
Textura: Sorrenca		Consistència: Compacta	
Composició Geològica: Argiles, Blocs, Sorres, Graves, Còdols, Pedres, Altres, Llims			
Composició Orgànica:			
Composició Artificial: Ceràmica, Material de construcció, Morter, Runa, Vidre, Altres, Metall			
Color: Taronja	Cota Superior: 9,02 (en metres)	Cota Inferior: 7,86 (en metres)	
Relacions Físiques: Cobreix a: 1444 És cobert per: 1441-1442 És lliura a: 1449			
Fase Cronològica:		Datació:	
Interpretació:			

Nom Jaciment/Codi: PLAÇA SALVADOR SEGUÍ. BARCELONA. CODI: 308/05			U.E.: 1444
Tipus d'U.E.: Estrat/nivell	Definició: Anivellament		
Textura: Argil-losorrenca	Consistència: Compacta		
Composició Geològica: Argiles, Blocs, Sorres, Graves, Còdols, Pedres, Altres, Llims			
Composició Orgànica: Carbons, Cendres, Fauna, Matèria en descomposició, Malacologia			
Composició Artificial: Ceràmica, Material de construcció, Morter, Runa, Vidre, Altres, Metall			
Color: Marró fosc	Cota Superior: 7,86 (en metres)	Cota Inferior: 7,30 (en metres)	
Relacions Físiques: Cobreix a: 1445 És cobert per: 1442-1443 És tallat per: 1446-1448			
Fase Cronològica: Baix medieval (XIII-XV)		Datació:	
Interpretació:			

Nom Jaciment/Codi: PLAÇA SALVADOR SEGUÍ. BARCELONA. CODI: 308/05			U.E.: 1445
Tipus d'U.E.: Estrat/nivell	Definició: Geològic		
Textura: Argilosa	Consistència: Compacta		
Composició Geològica: Argiles, Blocs, Sorres, Graves, Còdols, Pedres, Altres, Llims			
Composició Orgànica:			
Composició Artificial:			
Color: Marró clar	Cota Superior: 7,28 (en metres)	Cota Inferior: 0,00 (en metres)	
Relacions Físiques: És cobert per: 1444			
Fase Cronològica:		Datació:	
Interpretació:			

Nom Jaciment/Codi: PLAÇA SALVADOR SEGUÍ. BARCELONA. CODI: 308/05			U.E.: 1446
Tipus d'U.E.: Estructura negativa/retall	Definició: Rasa de fonamentació		
Cota Superior: 0,00 (en metres)	Cota Inferior: 0,00 (en metres)		
Relacions Físiques: Talla a: 1444 És farcit per: 1447			
Fase Cronològica: Baix medieval (XIII-XV)		Datació:	
Interpretació: Rasa de fonamentació per encabir mur UE 1447.			

Nom Jaciment/Codi: PLAÇA SALVADOR SEGUÍ. BARCELONA. CODI: 308/05		U.E.: 1447	
Tipus d'U.E.: Estructura positiva		Definició: Mur	
Composició Geològica: Pedres, Argiles			
Composició Orgànica:			
Composició Artificial: Morter, Pedra treballada, Material de construcció, Altres, Metall, Ceràmica			
Color: Taronja	Cota Superior: 8,11 (en metres)	Cota Inferior: 7,29 (en metres)	
Amplada: 0,70 (en metres)	Longitud: 1,60 (en metres)		
Relacions Físiques: Farceix a: 1446 És lliura a: 1449 Se li lliura: 1434-1435-1436-1440-1442			
Fase Cronològica: Baix medieval (XIII-XV)		Datació:	
Interpretació:			

Nom Jaciment/Codi: PLAÇA SALVADOR SEGUÍ. BARCELONA. CODI: 308/05		U.E.: 1448	
Tipus d'U.E.: Estructura negativa/retall		Definició: Rasa de fonamentació	
Cota Superior: 0,00 (en metres)	Cota Inferior: 0,00 (en metres)		
Relacions Físiques: Talla a: 1444 És farcit per: 1449			
Fase Cronològica: Baix medieval (XIII-XV)		Datació:	
Interpretació: Rasa de fonamentació per encabir mur UE 1449.			

Nom Jaciment/Codi: PLAÇA SALVADOR SEGUÍ. BARCELONA. CODI: 308/05		U.E.: 1449	
Tipus d'U.E.: Estructura positiva		Definició: Mur	
Composició Geològica: Pedres, Argiles			
Composició Orgànica:			
Composició Artificial: Morter, Pedra treballada, Material de construcció, Altres, Metall, Ceràmica			
Color: Taronja	Cota Superior: 7,99 (en metres)	Cota Inferior: 7,47 (en metres)	
Amplada: 0,60 (en metres)	Longitud: 1,40 (en metres)		
Relacions Físiques: Farceix a: 1448 Se li lliura: 1434-1435-1436-1447-1440-1441-1442-1443			
Fase Cronològica: Baix medieval (XIII-XV)		Datació:	
Interpretació:			

Nom Jaciment/Codi: PLAÇA SALVADOR SEGUÍ. BARCELONA. CODI: 308/05		U.E.: 1450
Tipus d'U.E.: Estructura negativa/retall	Definició: Rasa de fonamentació	
Cota Superior: 0,00 (en metres)	Cota Inferior: 0,00 (en metres)	
Relacions Físiques: És farcit per: 1451		
Fase Cronològica: Època contemporània (XIX-XXI)	Datació:	
Interpretació:		

Nom Jaciment/Codi: PLAÇA SALVADOR SEGUÍ. BARCELONA. CODI: 308/05		U.E.: 1451
Tipus d'U.E.: Estructura positiva	Definició: Mur	
Composició Geològica:		
Composició Orgànica:		
Composició Artificial: Morter, Pedra treballada, Material de construcció, Altres, Metall, Ceràmica		
Color: Blanc	Cota Superior: 0,00 (en metres)	Cota Inferior: 0,00 (en metres)
Amplada: 0,55 (en metres)	Longitud: 4,00 (en metres)	
Relacions Físiques: Farceix a: 1450		
Fase Cronològica: Època contemporània (XIX-XXI)	Datació:	
Interpretació:		

Nom Jaciment/Codi: PLAÇA SALVADOR SEGUÍ. BARCELONA. CODI: 308/05		U.E.: 1452
Tipus d'U.E.: Estructura negativa/retall	Definició: Rasa de fonamentació	
Cota Superior: 0,00 (en metres)	Cota Inferior: 0,00 (en metres)	
Relacions Físiques: És farcit per: 1453		
Fase Cronològica: Època contemporània (XIX-XXI)	Datació:	
Interpretació:		

Nom Jaciment/Codi: PLAÇA SALVADOR SEGUÍ. BARCELONA. CODI: 308/05		U.E.: 1453	
Tipus d'U.E.: Estructura positiva		Definició: Mur	
Composició Geològica:			
Composició Orgànica:			
Composició Artificial: Morter, Pedra treballada, Material de construcció, Altres, Metall, Ceràmica			
Color: Blanc	Cota Superior:	0,00 (en metres)	Cota Inferior: 0,00 (en metres)
Amplada: 0,53 (en metres)		Longitud: 2,50 (en metres)	
Relacions Físiques: Farceix a: 1452			
Fase Cronològica: Època contemporània (XIX-XXI)		Datació:	
Interpretació:			

Nom Jaciment/Codi: PLAÇA SALVADOR SEGUÍ. BARCELONA. CODI: 308/05		U.E.: 1454	
Tipus d'U.E.: Estructura negativa/retall		Definició: Rasa de fonamentació	
Cota Superior: 0,00 (en metres)		Cota Inferior: 0,00 (en metres)	
Relacions Físiques: Talla a: 1000 És farcit per: 1455			
Fase Cronològica: Època contemporània (XIX-XXI)		Datació:	
Interpretació: Rasa de fonamentació per encabir mur UE 1455.			

Nom Jaciment/Codi: PLAÇA SALVADOR SEGUÍ. BARCELONA. CODI: 308/05		U.E.: 1455	
Tipus d'U.E.: Estructura positiva		Definició: Mur	
Composició Geològica:			
Composició Orgànica:			
Composició Artificial: Morter, Pedra treballada, Material de construcció, Altres, Metall, Ceràmica			
Color: Blanc	Cota Superior:	0,00 (en metres)	Cota Inferior: 0,00 (en metres)
Amplada: 0,70 (en metres)		Longitud: 1,00 (en metres)	
Relacions Físiques: Farceix a: 1454			
Fase Cronològica: Època contemporània (XIX-XXI)		Datació:	
Interpretació:			

Nom Jaciment/Codi: PLAÇA SALVADOR SEGUÍ. BARCELONA. CODI: 308/05		U.E.: 1456
Tipus d'U.E.: Estructura negativa/retall	Definició: Rasa de fonamentació	
Cota Superior: 0,00 (en metres)	Cota Inferior: 0,00 (en metres)	
Relacions Físiques: Talla a: 1000 És farcit per: 1457		
Fase Cronològica: Època contemporània (XIX-XXI)		Datació:
Interpretació: Rasa de fonamentació per encabir mur UE 1457.		

Nom Jaciment/Codi: PLAÇA SALVADOR SEGUÍ. BARCELONA. CODI: 308/05		U.E.: 1457
Tipus d'U.E.: Estructura positiva	Definició: Mur	
Composició Geològica:		
Composició Orgànica:		
Composició Artificial: Morter, Pedra treballada, Material de construcció, Altres, Metall, Ceràmica		
Color: Blanc	Cota Superior: 0,00 (en metres)	Cota Inferior: 0,00 (en metres)
Amplada: 0,70 (en metres)	Longitud: 1,20 (en metres)	
Relacions Físiques: Farceix a: 1456 És solidària amb: 1459		
Fase Cronològica: Època contemporània (XIX-XXI)		Datació:
Interpretació:		

Nom Jaciment/Codi: PLAÇA SALVADOR SEGUÍ. BARCELONA. CODI: 308/05		U.E.: 1458
Tipus d'U.E.: Estructura negativa/retall	Definició: Rasa de fonamentació	
Cota Superior: 0,00 (en metres)	Cota Inferior: 0,00 (en metres)	
Relacions Físiques: Talla a: 1000 És farcit per: 1459		
Fase Cronològica: Època contemporània (XIX-XXI)		Datació:
Interpretació: Rasa de fonamentació per encabir mur UE 1459.		

Nom Jaciment/Codi: PLAÇA SALVADOR SEGUÍ. BARCELONA. CODI: 308/05		U.E.: 1459	
Tipus d'U.E.: Estructura positiva		Definició:	
Composició Geològica:			
Composició Orgànica:			
Composició Artificial:			
Color:	Cota Superior:	0,00 (en metres)	Cota Inferior: 0,00 (en metres)
Amplada: 0,00 (en metres)		Longitud: 0,00 (en metres)	
Relacions Físiques: Farceix a: 1458 És solidària amb: 1457			
Fase Cronològica:		Datació:	
Interpretació:			

Nom Jaciment/Codi: PLAÇA SALVADOR SEGUÍ. BARCELONA. CODI: 308/05		U.E.: 1460	
Tipus d'U.E.: Estructura negativa/retall		Definició: Rasa de fonamentació	
Cota Superior: 0,00 (en metres)		Cota Inferior: 0,00 (en metres)	
Relacions Físiques: Talla a: 1000 És farcit per: 1461			
Fase Cronològica: Època contemporània (XIX-XXI)		Datació:	
Interpretació: Rasa de fonamentació per encabir pou mort UE 1461.			

Nom Jaciment/Codi: PLAÇA SALVADOR SEGUÍ. BARCELONA. CODI: 308/05		U.E.: 1461	
Tipus d'U.E.: Estructura positiva		Definició: Fossa sèptica	
Composició Geològica:			
Composició Orgànica:			
Composició Artificial: Morter, Pedra treballada, Material de construcció, Altres, Metall, Ceràmica			
Color: Blanc	Cota Superior:	0,00 (en metres)	Cota Inferior: 0,00 (en metres)
Amplada: 1,90 (en metres)		Longitud: 3,60 (en metres)	
Relacions Físiques: Farceix a: 1460 És lliura a: 1463			
Fase Cronològica: Època contemporània (XIX-XXI)		Datació:	
Interpretació:			

Nom Jaciment/Codi: PLAÇA SALVADOR SEGUÍ. BARCELONA. CODI: 308/05		U.E.: 1462
Tipus d'U.E.: Estructura negativa/retall	Definició: Rasa de fonamentació	
Cota Superior: 0,00 (en metres)	Cota Inferior: 0,00 (en metres)	
Relacions Físiques: Talla a: 1000 És farcit per: 1463		
Fase Cronològica: Època contemporània (XIX-XXI)		Datació:
Interpretació: Rasa de fonamentació per encabir el mur UE 1463.		

Nom Jaciment/Codi: PLAÇA SALVADOR SEGUÍ. BARCELONA. CODI: 308/05		U.E.: 1463
Tipus d'U.E.: Estructura positiva	Definició: Mur	
Composició Geològica:		
Composició Orgànica:		
Composició Artificial: Morter, Pedra treballada, Material de construcció, Altres, Metall, Ceràmica		
Color: Blanc	Cota Superior: 0,00 (en metres)	Cota Inferior: 0,00 (en metres)
Amplada: 0,60 (en metres)	Longitud: 1,00 (en metres)	
Relacions Físiques: Farceix a: 1462 Se li lliura: 1461-1465		
Fase Cronològica: Època contemporània (XIX-XXI)		Datació:
Interpretació:		

Nom Jaciment/Codi: PLAÇA SALVADOR SEGUÍ. BARCELONA. CODI: 308/05		U.E.: 1464
Tipus d'U.E.: Estructura negativa/retall	Definició: Rasa de fonamentació	
Cota Superior: 0,00 (en metres)	Cota Inferior: 0,00 (en metres)	
Relacions Físiques: Talla a: 1000 És farcit per: 1465		
Fase Cronològica: Època contemporània (XIX-XXI)		Datació:
Interpretació: Rasa de fonamentació per encabir pou mort UE 1465.		

Nom Jaciment/Codi: PLAÇA SALVADOR SEGUÍ. BARCELONA. CODI: 308/05		U.E.: 1465	
Tipus d'U.E.: Estructura positiva		Definició: Fossa sèptica	
Composició Geològica:			
Composició Orgànica:			
Composició Artificial: Morter, Pedra treballada, Material de construcció, Altres, Metall, Ceràmica			
Color: Blanc	Cota Superior: 0,00 (en metres)	Cota Inferior:	0,00 (en metres)
Amplada: 0,00 (en metres)	Longitud: 3,00 (en metres)		
Relacions Físiques: Farceix a: 1464 És lliura a: 1463-1467			
Fase Cronològica: Època contemporània (XIX-XXI)		Datació:	
Interpretació:			

Nom Jaciment/Codi: PLAÇA SALVADOR SEGUÍ. BARCELONA. CODI: 308/05		U.E.: 1466	
Tipus d'U.E.: Estructura negativa/retall		Definició: Rasa de fonamentació	
Cota Superior: 0,00 (en metres)	Cota Inferior:	0,00 (en metres)	
Relacions Físiques: Talla a: 1000 És farcit per: 1467			
Fase Cronològica: Època contemporània (XIX-XXI)		Datació:	
Interpretació: Rasa de fonamentació per encabir mur UE 1467.			

Nom Jaciment/Codi: PLAÇA SALVADOR SEGUÍ. BARCELONA. CODI: 308/05		U.E.: 1467	
Tipus d'U.E.: Estructura positiva		Definició: Mur	
Composició Geològica:			
Composició Orgànica:			
Composició Artificial: Morter, Pedra treballada, Material de construcció, Altres, Metall, Ceràmica			
Color: Blanc	Cota Superior: 0,00 (en metres)	Cota Inferior:	0,00 (en metres)
Amplada: 0,60 (en metres)	Longitud: 1,00 (en metres)		
Relacions Físiques: Farceix a: 1466 Se li lliura: 1465			
Fase Cronològica: Època contemporània (XIX-XXI)		Datació:	
Interpretació:			

Nom Jaciment/Codi: PLAÇA SALVADOR SEGUÍ. BARCELONA. CODI: 308/05		U.E.: 1468
Tipus d'U.E.: Estructura negativa/retall	Definició: Rasa de fonamentació	
Cota Superior: 0,00 (en metres)	Cota Inferior: 0,00 (en metres)	
Relacions Físiques: Talla a: 1000 És farcit per: 1469		
Fase Cronològica: Època contemporània (XIX-XXI)	Datació:	
Interpretació:		

Nom Jaciment/Codi: PLAÇA SALVADOR SEGUÍ. BARCELONA. CODI: 308/05		U.E.: 1469
Tipus d'U.E.: Estructura positiva	Definició: Preparació de paviment	
Composició Geològica:		
Composició Orgànica:		
Composició Artificial: Morter, Pedra treballada, Material de construcció, Altres, Metall, Ceràmica		
Color: Blanc	Cota Superior: 0,00 (en metres)	Cota Inferior: 0,00 (en metres)
Amplada: 0,00 (en metres)	Longitud: 0,00 (en metres)	
Relacions Físiques: Farceix a: 1468		
Fase Cronològica: Època contemporània (XIX-XXI)	Datació:	
Interpretació:		

Nom Jaciment/Codi: PLAÇA SALVADOR SEGUÍ. BARCELONA. CODI: 308/05		U.E.: 50000
Tipus d'U.E.: Estrat/nivell	Definició: Geològic	
Textura: Argilosa	Consistència: Compacta	
Composició Geològica: Argiles, Blocs, Sorres, Graves, Còdols, Pedres, Altres, Llims		
Composició Orgànica:		
Composició Artificial:		
Color: Ocre	Cota Superior: 0,00 (en metres)	Cota Inferior: 0,00 (en metres)
Relacions Físiques: Cobreix a: 50172 És cobert per: 50027-50017-50028-50039-50048-50068-50073-50092-50096-50101-50144-50150-50153-50155-50156-50162-50164-50167-50202-50213-50361-50366-50396-50395-50397-50420-50421-50427 És tallat per: 50014-50018-50029-50032-50036-50040-50042-50045-50053-50051-50055-50063-50065-50066-50071-50075-50077-50105-50107-50109-50110-50112-50115-50117-50119-50122-50124-50126-50128-50139-50143-50145-50160-50165-50168-50170-50174-50183-50187-50192-50214-50216-50218-		
Fase Cronològica:	Datació:	
Interpretació:		

Nom Jaciment/Codi: PLAÇA SALVADOR SEGUÍ. BARCELONA. CODI: 308/05		U.E.: 50001	
Tipus d'U.E.: Estrat/nivell		Definició: Anivellament	
Textura: Argil-lsorrenca		Consistència:	
Composició Geològica: Argiles, Blocs, Sorres, Graves, Còdols, Pedres, Altres, Llims			
Composició Orgànica: Carbons, Cendres, Fauna, Matèria en descomposició, Malacologia			
Composició Artificial: Ceràmica, Material de construcció, Morter, Runa, Vidre, Altres, Metall			
Color: Marró fosc	Cota Superior: 6,45 (en metres)	Cota Inferior: 5,80 (en metres)	
Relacions Físiques: Cobreix a: 50021 És tallat per: 50002-50004			
Fase Cronològica: Baix medieval (XIII-XV)		Datació:	
Interpretació:			

Nom Jaciment/Codi: PLAÇA SALVADOR SEGUÍ. BARCELONA. CODI: 308/05		U.E.: 50002	
Tipus d'U.E.: Estructura negativa/retall		Definició: Rasa de fonamentació	
Cota Superior: 0,00 (en metres)		Cota Inferior: 0,00 (en metres)	
Relacions Físiques: Talla a: 50001-50021-50025 És farcit per: 50003			
Fase Cronològica: Baix medieval (XIII-XV)		Datació:	
Interpretació:			

Nom Jaciment/Codi: PLAÇA SALVADOR SEGUÍ. BARCELONA. CODI: 308/05		U.E.: 50003	
Tipus d'U.E.: Estructura positiva		Definició: Mur	
Composició Geològica: Pedres, Argiles			
Composició Orgànica:			
Composició Artificial: Morter, Pedra treballada, Material de construcció, Altres, Metall, Ceràmica			
Color: Ocre	Cota Superior: 6,45 (en metres)	Cota Inferior: 0,00 (en metres)	
Amplada: 0,00 (en metres)	Longitud: 0,00 (en metres)		
Relacions Físiques: Farceix a: 50002 Se li lliura: 50023			
Fase Cronològica: Baix medieval (XIII-XV)		Datació:	
Interpretació:			

Nom Jaciment/Codi: PLAÇA SALVADOR SEGUÍ. BARCELONA. CODI: 308/05		U.E.: 50004
Tipus d'U.E.: Estructura negativa/retall	Definició: Rasa de fonamentació	
Cota Superior: 0,00 (en metres)	Cota Inferior: 0,00 (en metres)	
Relacions Físiques: Talla a: 50001-50021-50025-50026 És farcit per: 50005		
Fase Cronològica: Època contemporània (XIX-XXI)	Datació:	
Interpretació:		

Nom Jaciment/Codi: PLAÇA SALVADOR SEGUÍ. BARCELONA. CODI: 308/05		U.E.: 50005
Tipus d'U.E.: Estructura positiva	Definició: Mur	
Composició Geològica: Pedres, Argiles		
Composició Orgànica:		
Composició Artificial: Morter, Pedra treballada, Material de construcció, Altres, Metall, Ceràmica		
Color: Blanc	Cota Superior: 0,00 (en metres)	Cota Inferior: 0,00 (en metres)
Amplada: 0,00 (en metres)	Longitud: 0,00 (en metres)	
Relacions Físiques: Farceix a: 50004 És lliura a: 50009 Se li lliura: 50023		
Fase Cronològica: Època contemporània (XIX-XXI)	Datació:	
Interpretació:		

Nom Jaciment/Codi: PLAÇA SALVADOR SEGUÍ. BARCELONA. CODI: 308/05		U.E.: 50006
Tipus d'U.E.: Estructura negativa/retall	Definició: Rasa de fonamentació	
Cota Superior: 0,00 (en metres)	Cota Inferior: 0,00 (en metres)	
Relacions Físiques: Talla a: 50027 És farcit per: 50007		
Fase Cronològica: Època contemporània (XIX-XXI)	Datació:	
Interpretació:		

Nom Jaciment/Codi: PLAÇA SALVADOR SEGUÍ. BARCELONA. CODI: 308/05		U.E.: 50007	
Tipus d'U.E.: Estructura positiva		Definició: Mur	
Composició Geològica:			
Composició Orgànica:			
Composició Artificial: Morter, Pedra treballada, Material de construcció, Altres, Metall, Ceràmica			
Color: Blanc	Cota Superior: 0,00 (en metres)	Cota Inferior: 0,00 (en metres)	
Amplada: 0,00 (en metres)	Longitud: 0,00 (en metres)		
Relacions Físiques: Farceix a: 50006 Se li lliura: 50024-50013			
Fase Cronològica: Època contemporània (XIX-XXI)		Datació:	
Interpretació:			

Nom Jaciment/Codi: PLAÇA SALVADOR SEGUÍ. BARCELONA. CODI: 308/05		U.E.: 50008	
Tipus d'U.E.: Estructura negativa/retall		Definició: Rasa de fonamentació	
Cota Superior: 0,00 (en metres)	Cota Inferior: 0,00 (en metres)		
Relacions Físiques: Talla a: 50027 És farcit per: 50009			
Fase Cronològica: Època contemporània (XIX-XXI)		Datació:	
Interpretació:			

Nom Jaciment/Codi: PLAÇA SALVADOR SEGUÍ. BARCELONA. CODI: 308/05		U.E.: 50009	
Tipus d'U.E.: Estructura positiva		Definició: Mur	
Composició Geològica: Pedres, Argiles			
Composició Orgànica:			
Composició Artificial: Morter, Pedra treballada, Material de construcció, Altres, Metall, Ceràmica			
Color: Blanc	Cota Superior: 0,00 (en metres)	Cota Inferior: 0,00 (en metres)	
Amplada: 0,00 (en metres)	Longitud: 0,00 (en metres)		
Relacions Físiques: Farceix a: 50008 Se li lliura: 50005-50024-50013			
Fase Cronològica: Època contemporània (XIX-XXI)		Datació:	
Interpretació:			

Nom Jaciment/Codi: PLAÇA SALVADOR SEGUÍ. BARCELONA. CODI: 308/05		U.E.: 50010
Tipus d'U.E.: Estructura negativa/retall	Definició: Rasa de fonamentació	
Cota Superior: 0,00 (en metres)	Cota Inferior: 0,00 (en metres)	
Relacions Físiques: Talla a: 50016-50017 És farcit per: 50011		
Fase Cronològica: Època contemporània (XIX-XXI)		Datació:
Interpretació:		

Nom Jaciment/Codi: PLAÇA SALVADOR SEGUÍ. BARCELONA. CODI: 308/05		U.E.: 50011
Tipus d'U.E.: Estructura positiva	Definició:	
Composició Geològica:		
Composició Orgànica:		
Composició Artificial:		
Color:	Cota Superior: 0,00 (en metres)	Cota Inferior: 0,00 (en metres)
Amplada: 0,00 (en metres)	Longitud: 0,00 (en metres)	
Relacions Físiques: Farceix a: 50010 Se li lliura: 50024		
Fase Cronològica:		Datació:
Interpretació:		

Nom Jaciment/Codi: PLAÇA SALVADOR SEGUÍ. BARCELONA. CODI: 308/05		U.E.: 50012
Tipus d'U.E.: Estructura negativa/retall	Definició: Rasa de fonamentació	
Cota Superior: 0,00 (en metres)	Cota Inferior: 0,00 (en metres)	
Relacions Físiques: Talla a: 50027-50016-50017 És farcit per: 50013		
Fase Cronològica: Època contemporània (XIX-XXI)		Datació:
Interpretació:		

Nom Jaciment/Codi: PLAÇA SALVADOR SEGUÍ. BARCELONA. CODI: 308/05		U.E.: 50013	
Tipus d'U.E.: Estructura positiva		Definició: Paviment	
Composició Geològica:			
Composició Orgànica:			
Composició Artificial: Morter, Pedra treballada, Material de construcció, Altres, Metall, Ceràmica			
Color: Blanc	Cota Superior: 0,00 (en metres)	Cota Inferior: 0,00 (en metres)	
Amplada: 0,00 (en metres)	Longitud: 0,00 (en metres)		
Relacions Físiques: És cobert per: 50024 Farceix a: 50012 És lliura a: 50007-50009			
Fase Cronològica: Època contemporània (XIX-XXI)		Datació:	
Interpretació:			

Nom Jaciment/Codi: PLAÇA SALVADOR SEGUÍ. BARCELONA. CODI: 308/05		U.E.: 50014	
Tipus d'U.E.: Estructura negativa/retall		Definició: Rasa de fonamentació	
Cota Superior: 0,00 (en metres)	Cota Inferior: 0,00 (en metres)		
Relacions Físiques: Talla a: 50000 És farcit per: 50015-50031			
Fase Cronològica: Època contemporània (XIX-XXI)		Datació:	
Interpretació:			

Nom Jaciment/Codi: PLAÇA SALVADOR SEGUÍ. BARCELONA. CODI: 308/05		U.E.: 50015	
Tipus d'U.E.: Estructura positiva		Definició: Fossa sèptica	
Composició Geològica:			
Composició Orgànica:			
Composició Artificial: Morter, Pedra treballada, Material de construcció, Altres, Metall, Ceràmica			
Color: Blanc	Cota Superior: 0,00 (en metres)	Cota Inferior: 0,00 (en metres)	
Amplada: 0,00 (en metres)	Longitud: 0,00 (en metres)		
Relacions Físiques: Farceix a: 50014 Se li lliura: 50031			
Fase Cronològica: Època contemporània (XIX-XXI)		Datació:	
Interpretació:			

Nom Jaciment/Codi: PLAÇA SALVADOR SEGUÍ. BARCELONA. CODI: 308/05		U.E.: 50016
Tipus d'U.E.: Estrat/nivell	Definició: Anivellament	
Textura: Argilosa	Consistència: Compacta	
Composició Geològica: Argiles, Blocs, Sorres, Graves, Còdols, Pedres, Altres, Llims		
Composició Orgànica: Carbons, Cendres, Fauna, Matèria en descomposició, Malacologia		
Composició Artificial: Ceràmica, Material de construcció, Morter, Runa, Vidre, Altres, Metall		
Color: Gris fosc	Cota Superior: 5,98 (en metres)	Cota Inferior: 0,00 (en metres)
Relacions Físiques: Cobreix a: 50017 És tallat per: 50010-50012-50018-50040-50063 Farceix a: 50065		
Fase Cronològica:		Datació:
Interpretació:		

Nom Jaciment/Codi: PLAÇA SALVADOR SEGUÍ. BARCELONA. CODI: 308/05		U.E.: 50017
Tipus d'U.E.: Estrat/nivell	Definició: Farciment	
Textura: Argil-losorrenca	Consistència: Solta	
Composició Geològica: Argiles, Blocs, Sorres, Graves, Còdols, Pedres, Altres, Llims		
Composició Orgànica: Carbons, Cendres, Fauna, Matèria en descomposició, Malacologia		
Composició Artificial: Ceràmica, Material de construcció, Morter, Runa, Vidre, Altres, Metall		
Color: Marró fosc	Cota Superior: 0,00 (en metres)	Cota Inferior: 0,00 (en metres)
Relacions Físiques: Cobreix a: 50000 És cobert per: 50016 És tallat per: 50010-50012-50018-50040-50063 Farceix a: 50065		
Fase Cronològica: Baix medieval (XIII-XV)		Datació:
Interpretació:		

Nom Jaciment/Codi: PLAÇA SALVADOR SEGUÍ. BARCELONA. CODI: 308/05		U.E.: 50018
Tipus d'U.E.: Estructura negativa/retall	Definició: Rasa de fonamentació	
Cota Superior: 0,00 (en metres)	Cota Inferior: 0,00 (en metres)	
Relacions Físiques: Talla a: 50016-50017-50000-50041 És farcit per: 50019		
Fase Cronològica:		Datació:
Interpretació:		

Nom Jaciment/Codi: PLAÇA SALVADOR SEGUÍ. BARCELONA. CODI: 308/05		U.E.: 50019	
Tipus d'U.E.: Estructura positiva		Definició:	
Composició Geològica:			
Composició Orgànica:			
Composició Artificial:			
Color:	Cota Superior:	6,68 (en metres)	Cota Inferior:
			0,00 (en metres)
Amplada: 0,00 (en metres)	Longitud: 0,00 (en metres)		
Relacions Físiques:			
Farceix a: 50018			
Se li lliura: 50020			
Fase Cronològica:		Datació:	
Interpretació:			

Nom Jaciment/Codi: PLAÇA SALVADOR SEGUÍ. BARCELONA. CODI: 308/05		U.E.: 50020	
Tipus d'U.E.: Estrat/nivell		Definició: Farciment	
Textura: Argilosa		Consistència: Compacta	
Composició Geològica: Argiles, Blocs, Sorres, Graves, Còdols, Pedres, Altres, Llims			
Composició Orgànica:			
Composició Artificial: Ceràmica, Material de construcció, Morter, Runa, Vidre, Altres, Metall			
Color: Marró clar	Cota Superior:	6,01 (en metres)	Cota Inferior:
			0,00 (en metres)
Relacions Físiques:			
És lliura a: 50019			
Fase Cronològica:		Datació:	
Interpretació: Suposa l'amortització de la sènia.			

Nom Jaciment/Codi: PLAÇA SALVADOR SEGUÍ. BARCELONA. CODI: 308/05			U.E.: 50021
Tipus d'U.E.: Estrat/nivell	Definició: Anivellament		
Textura: Argilosa	Consistència: Compacta		
Composició Geològica: Argiles, Blocs, Sorres, Graves, Còdols, Pedres, Altres, Llims			
Composició Orgànica: Carbons, Cendres, Fauna, Matèria en descomposició, Malacologia			
Composició Artificial: Ceràmica, Material de construcció, Morter, Runa, Vidre, Altres, Metall			
Color: Gris clar	Cota Superior: 5,80 (en metres)	Cota Inferior: 0,00 (en metres)	
Relacions Físiques: Cobreix a: 50025 És cobert per: 50001 És tallat per: 50002-50004-50022			
Fase Cronològica: Baix medieval (XIII-XV)		Datació:	
Interpretació:			

Nom Jaciment/Codi: PLAÇA SALVADOR SEGUÍ. BARCELONA. CODI: 308/05			U.E.: 50022
Tipus d'U.E.: Estructura negativa/retall	Definició: Rasa de fonamentació		
Cota Superior: 0,00 (en metres)	Cota Inferior: 0,00 (en metres)		
Relacions Físiques: Talla a: 50021-50025 És farcit per: 50023			
Fase Cronològica: Època contemporània (XIX-XXI)		Datació:	
Interpretació:			

Nom Jaciment/Codi: PLAÇA SALVADOR SEGUÍ. BARCELONA. CODI: 308/05			U.E.: 50023
Tipus d'U.E.: Estructura positiva	Definició: Mur		
Composició Geològica: Pedres, Argiles			
Composició Orgànica:			
Composició Artificial: Morter, Pedra treballada, Material de construcció, Altres, Metall, Ceràmica			
Color: Blanc	Cota Superior: 6,45 (en metres)	Cota Inferior: 0,00 (en metres)	
Amplada: 0,00 (en metres)	Longitud: 0,00 (en metres)		
Relacions Físiques: Farceix a: 50022 És lliura a: 50003-50005			
Fase Cronològica: Època contemporània (XIX-XXI)		Datació:	
Interpretació:			

Nom Jaciment/Codi: PLAÇA SALVADOR SEGUÍ. BARCELONA. CODI: 308/05		U.E.: 50024
Tipus d'U.E.: Estrat/nivell	Definició: Farciment	
Textura: Cendrosa	Consistència:	
Composició Geològica: Argiles, Blocs, Sorres, Graves, Còdols, Pedres, Altres, Llims		
Composició Orgànica: Carbons, Cendres, Fauna, Matèria en descomposició, Malacologia		
Composició Artificial: Ceràmica, Material de construcció, Morter, Runa, Vidre, Altres, Metall		
Color: Gris fosc	Cota Superior: 5,78 (en metres)	Cota Inferior: 0,00 (en metres)
Relacions Físiques: Cobreix a: 50013 És lliura a: 50007-50009-50011		
Fase Cronològica: Època contemporània (XIX-XXI)		Datació:
Interpretació: Estrat que suposa l'amortització del dipòsit UE 50007.		

Nom Jaciment/Codi: PLAÇA SALVADOR SEGUÍ. BARCELONA. CODI: 308/05		U.E.: 50025
Tipus d'U.E.: Estrat/nivell	Definició: Anivellament	
Textura: Argil-losorrenca	Consistència:	
Composició Geològica: Argiles, Blocs, Sorres, Graves, Còdols, Pedres, Altres, Llims		
Composició Orgànica: Carbons, Cendres, Fauna, Matèria en descomposició, Malacologia		
Composició Artificial: Ceràmica, Material de construcció, Morter, Runa, Vidre, Altres, Metall		
Color: Marró fosc	Cota Superior: 5,69 (en metres)	Cota Inferior: 0,00 (en metres)
Relacions Físiques: És cobert per: 50021 És tallat per: 50002-50004-50022		
Fase Cronològica: Baix medieval (XIII-XV)		Datació:
Interpretació:		

Nom Jaciment/Codi: PLAÇA SALVADOR SEGUÍ. BARCELONA. CODI: 308/05		U.E.: 50026
Tipus d'U.E.: Estrat/nivell	Definició: Anivellament	
Textura: Argilosa	Consistència: Compacta	
Composició Geològica:	Argiles, Blocs, Sorres, Graves, Còdols, Pedres, Altres, Llims	
Composició Orgànica:	Carbons, Cendres, Fauna, Matèria en descomposició, Malacologia	
Composició Artificial:	Ceràmica, Material de construcció, Morter, Runa, Vidre, Altres, Metall	
Color: Vermell	Cota Superior: 5,76 (en metres)	Cota Inferior: 0,00 (en metres)
Relacions Físiques: Cobreix a: 50027 És tallat per: 50004-50063		
Fase Cronològica:		Datació:
Interpretació:		

Nom Jaciment/Codi: PLAÇA SALVADOR SEGUÍ. BARCELONA. CODI: 308/05		U.E.: 50027
Tipus d'U.E.: Estrat/nivell	Definició: Anivellament	
Textura: Argilosa	Consistència: Compacta	
Composició Geològica:	Argiles, Blocs, Sorres, Graves, Còdols, Pedres, Altres, Llims	
Composició Orgànica:		
Composició Artificial:	Ceràmica, Material de construcció, Morter, Runa, Vidre, Altres, Metall	
Color: Marró fosc	Cota Superior: 5,72 (en metres)	Cota Inferior: 0,00 (en metres)
Relacions Físiques: Cobreix a: 50000 És cobert per: 50026 És tallat per: 50006-50008-50012-50063		
Fase Cronològica: Baix medieval (XIII-XV)		Datació:
Interpretació:		

Nom Jaciment/Codi: PLAÇA SALVADOR SEGUÍ. BARCELONA. CODI: 308/05			U.E.: 50028
Tipus d'U.E.: Estrat/nivell	Definició: Anivellament		
Textura: Argilosa	Consistència: Compacta		
Composició Geològica: Argiles, Blocs, Sorres, Graves, Còdols, Pedres, Altres, Llims			
Composició Orgànica: Carbons, Cendres, Fauna, Matèria en descomposició, Malacologia			
Composició Artificial: Ceràmica, Material de construcció, Morter, Runa, Vidre, Altres, Metall			
Color: Gris fosc	Cota Superior: 0,00 (en metres)	Cota Inferior: 0,00 (en metres)	
Relacions Físiques: Cobreix a: 50000 És tallat per: 50029-50032-50036			
Fase Cronològica:		Datació:	
Interpretació:			

Nom Jaciment/Codi: PLAÇA SALVADOR SEGUÍ. BARCELONA. CODI: 308/05			U.E.: 50029
Tipus d'U.E.: Estructura negativa/retall	Definició: Retall indeterminat		
Cota Superior: 0,00 (en metres)	Cota Inferior: 0,00 (en metres)		
Relacions Físiques: Talla a: 50028-50000 És farcit per: 50030			
Fase Cronològica: Baix medieval (XIII-XV)		Datació:	
Interpretació:			

Nom Jaciment/Codi: PLAÇA SALVADOR SEGUÍ. BARCELONA. CODI: 308/05			U.E.: 50030
Tipus d'U.E.: Estrat/nivell	Definició: Farciment		
Textura: Argilosa	Consistència: Compacta		
Composició Geològica: Argiles, Blocs, Sorres, Graves, Còdols, Pedres, Altres, Llims			
Composició Orgànica: Carbons, Cendres, Fauna, Matèria en descomposició, Malacologia			
Composició Artificial: Ceràmica, Material de construcció, Morter, Runa, Vidre, Altres, Metall			
Color: Gris fosc	Cota Superior: 0,00 (en metres)	Cota Inferior: 0,00 (en metres)	
Relacions Físiques: És tallat per: 50036 Farceix a: 50029			
Fase Cronològica: Baix medieval (XIII-XV)		Datació:	
Interpretació:			

Nom Jaciment/Codi: PLAÇA SALVADOR SEGUÍ. BARCELONA. CODI: 308/05		U.E.: 50031	
Tipus d'U.E.: Estructura positiva		Definició:	
Composició Geològica:			
Composició Orgànica:			
Composició Artificial:			
Color:	Cota Superior:	0,00 (en metres)	Cota Inferior:
			0,00 (en metres)
Amplada: 0,00 (en metres)	Longitud: 0,00 (en metres)		
Relacions Físiques:			
Farceix a: 50014			
És lliura a: 50015			
Fase Cronològica:		Datació:	
Interpretació:			

Nom Jaciment/Codi: PLAÇA SALVADOR SEGUÍ. BARCELONA. CODI: 308/05		U.E.: 50032	
Tipus d'U.E.: Estructura negativa/retall		Definició: Rasa de fonamentació	
Cota Superior:	0,00 (en metres)	Cota Inferior:	0,00 (en metres)
Relacions Físiques:			
Talla a: 50028-50000			
Fase Cronològica: Època contemporània (XIX-XXI)		Datació:	
Interpretació:			

Nom Jaciment/Codi: PLAÇA SALVADOR SEGUÍ. BARCELONA. CODI: 308/05		U.E.: 50033	
Tipus d'U.E.: Estructura positiva		Definició: Mur	
Composició Geològica: Pedres, Argiles			
Composició Orgànica:			
Composició Artificial: Morter, Pedra treballada, Material de construcció, Altres, Metall, Ceràmica			
Color: Blanc	Cota Superior:	0,00 (en metres)	Cota Inferior:
			0,00 (en metres)
Amplada: 0,00 (en metres)	Longitud: 0,00 (en metres)		
Relacions Físiques:			
Farceix a: 50033			
És farcit per: 50033			
Fase Cronològica: Època contemporània (XIX-XXI)		Datació:	
Interpretació:			

Nom Jaciment/Codi: PLAÇA SALVADOR SEGUÍ. BARCELONA. CODI: 308/05		U.E.: 50034
Tipus d'U.E.: Estructura negativa/retall	Definició: Rasa de fonamentació	
Cota Superior: 0,00 (en metres)	Cota Inferior: 0,00 (en metres)	
Relacions Físiques: És farcit per: 50035		
Fase Cronològica: Època contemporània (XIX-XXI)	Datació:	
Interpretació:		

Nom Jaciment/Codi: PLAÇA SALVADOR SEGUÍ. BARCELONA. CODI: 308/05		U.E.: 50035
Tipus d'U.E.: Estructura positiva	Definició: Mur	
Composició Geològica: Pedres, Argiles		
Composició Orgànica:		
Composició Artificial: Morter, Pedra treballada, Material de construcció, Altres, Metall, Ceràmica		
Color: Blanc	Cota Superior: 0,00 (en metres)	Cota Inferior: 0,00 (en metres)
Amplada: 0,00 (en metres)	Longitud: 0,00 (en metres)	
Relacions Físiques: Farceix a: 50034		
Fase Cronològica: Època contemporània (XIX-XXI)	Datació:	
Interpretació:		

Nom Jaciment/Codi: PLAÇA SALVADOR SEGUÍ. BARCELONA. CODI: 308/05		U.E.: 50036
Tipus d'U.E.: Estructura negativa/retall	Definició: Rasa de fonamentació	
Cota Superior: (en metres)	Cota Inferior: 0,00 (en metres)	
Relacions Físiques: Talla a: 50028-50000-50030 És farcit per: 50037		
Fase Cronològica: Època contemporània (XIX-XXI)	Datació:	
Interpretació:		

Nom Jaciment/Codi: PLAÇA SALVADOR SEGUÍ. BARCELONA. CODI: 308/05		U.E.: 50037	
Tipus d'U.E.: Estructura positiva		Definició: Fossa sèptica	
Composició Geològica:			
Composició Orgànica:			
Composició Artificial: Morter, Pedra treballada, Material de construcció, Altres, Metall, Ceràmica			
Color: Blanc	Cota Superior: 0,00 (en metres)	Cota Inferior: 0,00 (en metres)	
Amplada: 0,00 (en metres)	Longitud: 0,00 (en metres)		
Relacions Físiques: Farceix a: 50036 Se li lliura: 50038			
Fase Cronològica: Època contemporània (XIX-XXI)		Datació:	
Interpretació:			

Nom Jaciment/Codi: PLAÇA SALVADOR SEGUÍ. BARCELONA. CODI: 308/05		U.E.: 50038	
Tipus d'U.E.: Estrat/nivell		Definició:	
Textura:		Consistència:	
Composició Geològica:			
Composició Orgànica:			
Composició Artificial:			
Color:	Cota Superior: 0,00 (en metres)	Cota Inferior: 0,00 (en metres)	
Relacions Físiques: És lliura a: 50037			
Fase Cronològica:		Datació:	
Interpretació:			

Nom Jaciment/Codi: PLAÇA SALVADOR SEGUÍ. BARCELONA. CODI: 308/05			U.E.: 50039
Tipus d'U.E.: Estrat/nivell	Definició: Anivellament		
Textura: Argil·losorrenca	Consistència: Solta		
Composició Geològica: Argiles, Blocs, Sorres, Graves, Còdols, Pedres, Altres, Llims			
Composició Orgànica: Carbons, Cendres, Fauna, Matèria en descomposició, Malacologia			
Composició Artificial: Ceràmica, Material de construcció, Morter, Runa, Vidre, Altres, Metall			
Color: Gris fosc	Cota Superior: 0,00 (en metres)	Cota Inferior: 0,00 (en metres)	
Relacions Físiques: És igual a: 50048 Cobreix a: 50000 És tallat per: 50061-50059			
Fase Cronològica: Baix medieval (XIII-XV)		Datació:	
Interpretació:			

Nom Jaciment/Codi: PLAÇA SALVADOR SEGUÍ. BARCELONA. CODI: 308/05			U.E.: 50040
Tipus d'U.E.: Estructura negativa/retall	Definició: Retall indeterminat		
Cota Superior: 0,00 (en metres)	Cota Inferior: 0,00 (en metres)		
Relacions Físiques: Talla a: 50016-50017-50000 És farcit per: 50041			
Fase Cronològica:		Datació:	
Interpretació:			

Nom Jaciment/Codi: PLAÇA SALVADOR SEGUÍ. BARCELONA. CODI: 308/05			U.E.: 50041
Tipus d'U.E.: Estrat/nivell	Definició: Farciment		
Textura: Argil·losorrenca	Consistència: Solta		
Composició Geològica: Argiles, Blocs, Sorres, Graves, Còdols, Pedres, Altres, Llims			
Composició Orgànica: Carbons, Cendres, Fauna, Matèria en descomposició, Malacologia			
Composició Artificial: Ceràmica, Material de construcció, Morter, Runa, Vidre, Altres, Metall			
Color: Gris fosc	Cota Superior: 0,00 (en metres)	Cota Inferior: 0,00 (en metres)	
Relacions Físiques: És tallat per: 50018-50063 Farceix a: 50040			
Fase Cronològica:		Datació:	
Interpretació:			

Nom Jaciment/Codi: PLAÇA SALVADOR SEGUÍ. BARCELONA. CODI: 308/05		U.E.: 50042
Tipus d'U.E.: Estructura negativa/retall	Definició: Rasa de fonamentació	
Cota Superior: 0,00 (en metres)	Cota Inferior: 0,00 (en metres)	
Relacions Físiques: Talla a: 50000 És farcit per: 50043-50044		
Fase Cronològica: Baix medieval (XIII-XV)	Datació:	
Interpretació:		

Nom Jaciment/Codi: PLAÇA SALVADOR SEGUÍ. BARCELONA. CODI: 308/05		U.E.: 50043
Tipus d'U.E.: Estructura positiva	Definició: Fossa sèptica	
Composició Geològica: Pedres, Argiles		
Composició Orgànica:		
Composició Artificial: Morter, Pedra treballada, Material de construcció, Altres, Metall, Ceràmica		
Color: Ocre	Cota Superior: 0,00 (en metres)	Cota Inferior: 0,00 (en metres)
Amplada: 0,00 (en metres)	Longitud: 0,00 (en metres)	
Relacions Físiques: És tallat per: 50059-50051 Farceix a: 50042 És lliura a: 50067 Se li lliura: 50044		
Fase Cronològica: Baix medieval (XIII-XV)	Datació:	
Interpretació:		

Nom Jaciment/Codi: PLAÇA SALVADOR SEGUÍ. BARCELONA. CODI: 308/05		U.E.: 50044
Tipus d'U.E.: Estrat/nivell	Definició: Farciment	
Textura: Argil-lorrenca	Consistència: Solta	
Composició Geològica: Argiles, Blocs, Sorres, Graves, Còdols, Pedres, Altres, Llims		
Composició Orgànica: Carbons, Cendres, Fauna, Matèria en descomposició, Malacologia		
Composició Artificial: Ceràmica, Material de construcció, Morter, Runa, Vidre, Altres, Metall		
Color: Gris fosc	Cota Superior: 0,00 (en metres)	Cota Inferior: 0,00 (en metres)
Relacions Físiques: És tallat per: 50059-50051 Farceix a: 50042 És lliura a: 50043		
Fase Cronològica: Baix medieval (XIII-XV)	Datació:	
Interpretació: Suposa l'amortització de la fossa sèptica UE 50043.		

Nom Jaciment/Codi: PLAÇA SALVADOR SEGUÍ. BARCELONA. CODI: 308/05		U.E.: 50045
Tipus d'U.E.: Estructura negativa/retall	Definició: Fossa	
Cota Superior: 0,00 (en metres)	Cota Inferior: 0,00 (en metres)	
Relacions Físiques: Talla a: 50000 És farcit per: 50046-50047		
Fase Cronològica: Baix medieval (XIII-XV)		Datació:
Interpretació: Forma part d'un possible pou mort amb el mur UE 50046.		

Nom Jaciment/Codi: PLAÇA SALVADOR SEGUÍ. BARCELONA. CODI: 308/05		U.E.: 50046
Tipus d'U.E.: Estructura positiva	Definició:	
Composició Geològica:		
Composició Orgànica:		
Composició Artificial:		
Color:	Cota Superior: 0,00 (en metres)	Cota Inferior: 0,00 (en metres)
Amplada: 0,00 (en metres)	Longitud: 0,00 (en metres)	
Relacions Físiques: És tallat per: 50053 Farceix a: 50045 Se li lliura: 50047		
Fase Cronològica:		Datació:
Interpretació:		

Nom Jaciment/Codi: PLAÇA SALVADOR SEGUÍ. BARCELONA. CODI: 308/05		U.E.: 50047
Tipus d'U.E.: Estrat/nivell	Definició: Farciment	
Textura: Argil-lorrenca	Consistència: Solta	
Composició Geològica: Argiles, Blocs, Sorres, Graves, Còdols, Pedres, Altres, Llims		
Composició Orgànica: Carbons, Cendres, Fauna, Matèria en descomposició, Malacologia		
Composició Artificial: Ceràmica, Material de construcció, Morter, Runa, Vidre, Altres, Metall		
Color: Marró clar	Cota Superior: 0,00 (en metres)	Cota Inferior: 0,00 (en metres)
Relacions Físiques: És tallat per: 50053-50051 Farceix a: 50045 És lliura a: 50046		
Fase Cronològica: Baix medieval (XIII-XV)		Datació:
Interpretació:		

Nom Jaciment/Codi: PLAÇA SALVADOR SEGUÍ. BARCELONA. CODI: 308/05		U.E.: 50048	
Tipus d'U.E.: Estrat/nivell		Definició: Altres	
Textura: Argilosa		Consistència:	
Composició Geològica: Argiles, Blocs, Sorres, Graves, Còdols, Pedres, Altres, Llims			
Composició Orgànica: Carbons, Cendres, Fauna, Matèria en descomposició, Malacologia			
Composició Artificial: Ceràmica, Material de construcció, Morter, Runa, Vidre, Altres, Metall			
Color: Marró fosc	Cota Superior: 5,97 (en metres)	Cota Inferior: 0,00 (en metres)	
Relacions Físiques: És igual a: 50039 Cobreix a: 50000 És tallat per: 50061-50049-50059			
Fase Cronològica: Baix medieval (XIII-XV)		Datació:	
Interpretació:			

Nom Jaciment/Codi: PLAÇA SALVADOR SEGUÍ. BARCELONA. CODI: 308/05		U.E.: 50049	
Tipus d'U.E.: Estructura negativa/retall		Definició: Retall indeterminat	
Cota Superior: 0,00 (en metres)		Cota Inferior: 0,00 (en metres)	
Relacions Físiques: Talla a: 50048 És farcit per: 50050			
Fase Cronològica:		Datació:	
Interpretació:			

Nom Jaciment/Codi: PLAÇA SALVADOR SEGUÍ. BARCELONA. CODI: 308/05		U.E.: 50050	
Tipus d'U.E.: Estrat/nivell		Definició: Farciment	
Textura: Argilosa		Consistència: Compacta	
Composició Geològica: Argiles, Blocs, Sorres, Graves, Còdols, Pedres, Altres, Llims			
Composició Orgànica: Carbons, Cendres, Fauna, Matèria en descomposició, Malacologia			
Composició Artificial: Ceràmica, Material de construcció, Morter, Runa, Vidre, Altres, Metall			
Color: Marró fosc	Cota Superior: 0,00 (en metres)	Cota Inferior: 0,00 (en metres)	
Relacions Físiques: És tallat per: 50059-50057 Farceix a: 50049			
Fase Cronològica:		Datació:	
Interpretació:			

Nom Jaciment/Codi: PLAÇA SALVADOR SEGUÍ. BARCELONA. CODI: 308/05		U.E.: 50051
Tipus d'U.E.: Estructura negativa/retall	Definició: Rasa de fonamentació	
Cota Superior: 0,00 (en metres)	Cota Inferior: 0,00 (en metres)	
Relacions Físiques: Talla a: 50000-50043-50044-50047 És farcit per: 50052		
Fase Cronològica: Època contemporània (XIX-XXI)	Datació:	
Interpretació:		

Nom Jaciment/Codi: PLAÇA SALVADOR SEGUÍ. BARCELONA. CODI: 308/05		U.E.: 50052
Tipus d'U.E.: Estructura positiva	Definició: Mur	
Composició Geològica: Pedres, Argiles		
Composició Orgànica:		
Composició Artificial: Morter, Pedra treballada, Material de construcció, Altres, Metall, Ceràmica		
Color: Blanc	Cota Superior: 0,00 (en metres)	Cota Inferior: 0,00 (en metres)
Amplada: 0,00 (en metres)	Longitud: 0,00 (en metres)	
Relacions Físiques: Farceix a: 50051 Se li lliura: 50054		
Fase Cronològica: Època contemporània (XIX-XXI)	Datació:	
Interpretació:		

Nom Jaciment/Codi: PLAÇA SALVADOR SEGUÍ. BARCELONA. CODI: 308/05		U.E.: 50053
Tipus d'U.E.: Estructura negativa/retall	Definició: Rasa de fonamentació	
Cota Superior: 0,00 (en metres)	Cota Inferior: 0,00 (en metres)	
Relacions Físiques: Talla a: 50000-50046-50047 És farcit per: 50054		
Fase Cronològica: Època contemporània (XIX-XXI)	Datació:	
Interpretació:		

Nom Jaciment/Codi: PLAÇA SALVADOR SEGUÍ. BARCELONA. CODI: 308/05		U.E.: 50054	
Tipus d'U.E.: Estructura positiva		Definició: Mur	
Composició Geològica: Pedres, Argiles			
Composició Orgànica:			
Composició Artificial: Morter, Pedra treballada, Material de construcció, Altres, Metall, Ceràmica			
Color: Blanc	Cota Superior: 0,00 (en metres)	Cota Inferior: 0,00 (en metres)	
Amplada: 0,00 (en metres)	Longitud: 0,00 (en metres)		
Relacions Físiques: Farceix a: 50053 És lliura a: 50052			
Fase Cronològica: Època contemporània (XIX-XXI)		Datació:	
Interpretació: Junt amb el mur UE 50052 formrn un pou mort.			

Nom Jaciment/Codi: PLAÇA SALVADOR SEGUÍ. BARCELONA. CODI: 308/05		U.E.: 50055	
Tipus d'U.E.: Estructura negativa/retall		Definició: Rasa de fonamentació	
Cota Superior: 0,00 (en metres)	Cota Inferior: 0,00 (en metres)		
Relacions Físiques: Talla a: 50000 És farcit per: 50056			
Fase Cronològica: Època contemporània (XIX-XXI)		Datació:	
Interpretació:			

Nom Jaciment/Codi: PLAÇA SALVADOR SEGUÍ. BARCELONA. CODI: 308/05		U.E.: 50056	
Tipus d'U.E.: Estructura positiva		Definició: Mur	
Composició Geològica: Pedres, Argiles			
Composició Orgànica:			
Composició Artificial: Morter, Pedra treballada, Material de construcció, Altres, Metall, Ceràmica			
Color: Blanc	Cota Superior: 0,00 (en metres)	Cota Inferior: 0,00 (en metres)	
Amplada: 0,00 (en metres)	Longitud: 0,00 (en metres)		
Relacions Físiques: Farceix a: 50055			
Fase Cronològica: Època contemporània (XIX-XXI)		Datació:	
Interpretació:			

Nom Jaciment/Codi: PLAÇA SALVADOR SEGUÍ. BARCELONA. CODI: 308/05		U.E.: 50057
Tipus d'U.E.: Estructura negativa/retall	Definició: Rasa de fonamentació	
Cota Superior: 0,00 (en metres)	Cota Inferior: 0,00 (en metres)	
Relacions Físiques: Talla a: 50050 És farcit per: 50058		
Fase Cronològica: Època contemporània (XIX-XXI)	Datació:	
Interpretació:		

Nom Jaciment/Codi: PLAÇA SALVADOR SEGUÍ. BARCELONA. CODI: 308/05		U.E.: 50058
Tipus d'U.E.: Estructura positiva	Definició:	
Composició Geològica:		
Composició Orgànica:		
Composició Artificial:		
Color:	Cota Superior: 0,00 (en metres)	Cota Inferior: 0,00 (en metres)
Amplada: 0,00 (en metres)	Longitud: 0,00 (en metres)	
Relacions Físiques: Farceix a: 50057		
Fase Cronològica:	Datació:	
Interpretació:		

Nom Jaciment/Codi: PLAÇA SALVADOR SEGUÍ. BARCELONA. CODI: 308/05		U.E.: 50059
Tipus d'U.E.: Estructura negativa/retall	Definició: Sondatge	
Cota Superior: 0,00 (en metres)	Cota Inferior: 0,00 (en metres)	
Relacions Físiques: Talla a: 50039-50043-50044-50048-50050-50062 És farcit per: 50060		
Fase Cronològica: Època contemporània (XIX-XXI)	Datació:	
Interpretació: Rasa efectuada per Arqueocat.		

Nom Jaciment/Codi: PLAÇA SALVADOR SEGUÍ. BARCELONA. CODI: 308/05			U.E.: 50060
Tipus d'U.E.: Estrat/nivell	Definició: Farciment		
Textura: Sorrenca	Consistència: Solta		
Composició Geològica:	Argiles, Blocs, Sorres, Graves, Còdols, Pedres, Altres, Llims		
Composició Orgànica:	Carbons, Cendres, Fauna, Matèria en descomposició, Malacologia, Fusta		
Composició Artificial:	Ceràmica, Material de construcció, Morter, Runa, Vidre, Altres, Metall, Plàstics		
Color: Gris	Cota Superior: 0,00 (en metres)	Cota Inferior:	0,00 (en metres)
Relacions Físiques: Farceix a: 50059			
Fase Cronològica: Època contemporània (XIX-XXI)		Datació:	
Interpretació:			

Nom Jaciment/Codi: PLAÇA SALVADOR SEGUÍ. BARCELONA. CODI: 308/05			U.E.: 50061
Tipus d'U.E.: Estructura negativa/retall	Definició: Rasa de fonamentació		
Cota Superior: 0,00 (en metres)	Cota Inferior: 0,00 (en metres)		
Relacions Físiques: Talla a: 50039-50048 És farcit per: 50062			
Fase Cronològica: Baix medieval (XIII-XV)		Datació:	
Interpretació:			

Nom Jaciment/Codi: PLAÇA SALVADOR SEGUÍ. BARCELONA. CODI: 308/05			U.E.: 50062
Tipus d'U.E.: Estructura positiva	Definició: Mur		
Composició Geològica:			
Composició Orgànica:			
Composició Artificial: Morter, Pedra treballada, Material de construcció, Altres, Metall, Ceràmica			
Color: Ocre	Cota Superior: 0,00 (en metres)	Cota Inferior:	0,00 (en metres)
Amplada: 0,00 (en metres)	Longitud: 0,00 (en metres)		
Relacions Físiques: És tallat per: 50059 Farceix a: 50061			
Fase Cronològica: Baix medieval (XIII-XV)		Datació:	
Interpretació: Restes d'un mur baixmedieval no resta ni una filada, només el llit de morter de calç.			

Nom Jaciment/Codi: PLAÇA SALVADOR SEGUÍ. BARCELONA. CODI: 308/05		U.E.: 50063
Tipus d'U.E.: Estructura negativa/retall	Definició: Sondatge	
Cota Superior: 0,00 (en metres)	Cota Inferior: 0,00 (en metres)	
Relacions Físiques: Talla a: 50027-50016-50017-50026-50000-50041 És farcit per: 50064		
Fase Cronològica: Època contemporània (XIX-XXI)	Datació:	
Interpretació: Rasa efectuada per Arqueocat.		

Nom Jaciment/Codi: PLAÇA SALVADOR SEGUÍ. BARCELONA. CODI: 308/05		U.E.: 50064
Tipus d'U.E.: Estrat/nivell	Definició: Farciment	
Textura: Llimosa	Consistència: Solta	
Composició Geològica: Argiles, Blocs, Sorres, Graves, Còdols, Pedres, Altres, Llims		
Composició Orgànica: Carbons, Cendres, Fauna, Matèria en descomposició, Malacologia, Fusta		
Composició Artificial: Ceràmica, Material de construcció, Morter, Runa, Vidre, Altres, Metall, Plàstics		
Color: Gris	Cota Superior: 0,00 (en metres)	Cota Inferior: 0,00 (en metres)
Relacions Físiques: Farceix a: 50063		
Fase Cronològica: Època contemporània (XIX-XXI)	Datació:	
Interpretació:		

Nom Jaciment/Codi: PLAÇA SALVADOR SEGUÍ. BARCELONA. CODI: 308/05		U.E.: 50065
Tipus d'U.E.: Estructura negativa/retall	Definició: Retall indeterminat	
Cota Superior: 0,00 (en metres)	Cota Inferior: 0,00 (en metres)	
Relacions Físiques: Talla a: 50000 És farcit per: 50016-50017		
Fase Cronològica: Baix medieval (XIII-XV)	Datació:	
Interpretació:		

Nom Jaciment/Codi: PLAÇA SALVADOR SEGUÍ. BARCELONA. CODI: 308/05		U.E.: 50066
Tipus d'U.E.: Estructura negativa/retall	Definició: Rasa de fonamentació	
Cota Superior: 0,00 (en metres)	Cota Inferior: 0,00 (en metres)	
Relacions Físiques: Talla a: 50000 És farcit per: 50067		
Fase Cronològica: Baix medieval (XIII-XV)	Datació:	
Interpretació:		

Nom Jaciment/Codi: PLAÇA SALVADOR SEGUÍ. BARCELONA. CODI: 308/05		U.E.: 50067
Tipus d'U.E.: Estructura positiva	Definició: Mur	
Composició Geològica: Pedres, Argiles		
Composició Orgànica:		
Composició Artificial: Morter, Pedra treballada, Material de construcció, Altres, Metall, Ceràmica		
Color: Ocre	Cota Superior: 0,00 (en metres)	Cota Inferior: 0,00 (en metres)
Amplada: 0,00 (en metres)	Longitud: 0,00 (en metres)	
Relacions Físiques: Farceix a: 50066 Se li lliura: 50043		
Fase Cronològica: Baix medieval (XIII-XV)	Datació:	
Interpretació:		

Nom Jaciment/Codi: PLAÇA SALVADOR SEGUÍ. BARCELONA. CODI: 308/05		U.E.: 50068
Tipus d'U.E.: Estrat/nivell	Definició: Anivellament	
Textura: Argilosa	Consistència: Compacta	
Composició Geològica: Argiles, Blocs, Sorres, Graves, Còdols, Pedres, Altres, Llims		
Composició Orgànica: Carbons, Cendres, Fauna, Matèria en descomposició, Malacologia, Fusta		
Composició Artificial: Ceràmica, Material de construcció, Morter, Runa, Vidre, Altres, Metall, Plàstics		
Color: Marró clar	Cota Superior: 5,84 (en metres)	Cota Inferior: 0,00 (en metres)
Relacions Físiques: Cobreix a: 50000 És tallat per: 50069-50071		
Fase Cronològica:	Datació:	
Interpretació:		

Nom Jaciment/Codi: PLAÇA SALVADOR SEGUÍ. BARCELONA. CODI: 308/05		U.E.: 50069
Tipus d'U.E.: Estructura negativa/retall	Definició: Sitja	
Cota Superior: 5,84 (en metres)	Cota Inferior: 0,00 (en metres)	
Relacions Físiques: Talla a: 50068 És farcit per: 50070		
Fase Cronològica:		Datació:
Interpretació:		

Nom Jaciment/Codi: PLAÇA SALVADOR SEGUÍ. BARCELONA. CODI: 308/05		U.E.: 50070
Tipus d'U.E.: Estrat/nivell	Definició: Farciment	
Textura: Argil-losorrenca	Consistència: Solta	
Composició Geològica: Argiles, Blocs, Sorres, Graves, Còdols, Pedres, Altres, Llims		
Composició Orgànica: Carbons, Cendres, Fauna, Matèria en descomposició, Malacologia, Fusta		
Composició Artificial: Ceràmica, Material de construcció, Morter, Runa, Vidre, Altres, Metall, Plàstics		
Color: Marró fosc	Cota Superior: 0,00 (en metres)	Cota Inferior: 0,00 (en metres)
Relacions Físiques: Farceix a: 50069		
Fase Cronològica:		Datació:
Interpretació: Estrat que suposa l'amortització de la sitja UE 50069.		

Nom Jaciment/Codi: PLAÇA SALVADOR SEGUÍ. BARCELONA. CODI: 308/05		U.E.: 50071
Tipus d'U.E.: Estructura negativa/retall	Definició: Rasa de fonamentació	
Cota Superior: 0,00 (en metres)	Cota Inferior: 0,00 (en metres)	
Relacions Físiques: Talla a: 50000-50068 És farcit per: 50072		
Fase Cronològica: Època contemporània (XIX-XXI)		Datació:
Interpretació:		

Nom Jaciment/Codi: PLAÇA SALVADOR SEGUÍ. BARCELONA. CODI: 308/05		U.E.: 50072	
Tipus d'U.E.: Estructura positiva		Definició: Claveguera	
Composició Geològica: Pedres, Argiles			
Composició Orgànica:			
Composició Artificial: Morter, Pedra treballada, Material de construcció, Altres, Metall, Ceràmica			
Color: Blanc	Cota Superior:	0,00 (en metres)	Cota Inferior: 0,00 (en metres)
Amplada: 0,00 (en metres)	Longitud:	0,00 (en metres)	
Relacions Físiques: Farceix a: 50071			
Fase Cronològica: Època contemporània (XIX-XXI)		Datació:	
Interpretació:			

Nom Jaciment/Codi: PLAÇA SALVADOR SEGUÍ. BARCELONA. CODI: 308/05		U.E.: 50073	
Tipus d'U.E.: Estrat/nivell		Definició: Anivellament	
Textura:		Consistència:	
Composició Geològica: Argiles, Blocs, Sorres, Graves, Còdols, Pedres, Altres, Llims			
Composició Orgànica:			
Composició Artificial: Ceràmica, Material de construcció, Morter, Runa, Vidre, Altres, Metall, Plàstics			
Color: Vermell	Cota Superior:	0,00 (en metres)	Cota Inferior: 0,00 (en metres)
Relacions Físiques: Cobreix a: 50000			
Fase Cronològica: Època moderna (XVI-XVIII)		Datació:	
Interpretació:			

Nom Jaciment/Codi: PLAÇA SALVADOR SEGUÍ. BARCELONA. CODI: 308/05		U.E.: 50074	
Tipus d'U.E.: Estructura positiva		Definició: Paviment	
Composició Geològica:			
Composició Orgànica:			
Composició Artificial: Morter, Pedra treballada, Material de construcció, Altres, Metall, Ceràmica			
Color: Ocre	Cota Superior: 0,00 (en metres)	Cota Inferior: 0,00 (en metres)	
Amplada: 0,00 (en metres)	Longitud: 0,00 (en metres)		
Relacions Físiques: Cobreix a: 50091 És lliura a: 50076			
Fase Cronològica: Època contemporània (XIX-XXI)		Datació:	
Interpretació:			

Nom Jaciment/Codi: PLAÇA SALVADOR SEGUÍ. BARCELONA. CODI: 308/05		U.E.: 50075	
Tipus d'U.E.: Estructura negativa/retall		Definició: Rasa de fonamentació	
Cota Superior: 0,00 (en metres)	Cota Inferior: 0,00 (en metres)		
Relacions Físiques: Talla a: 50000 És farcit per: 50076			
Fase Cronològica: Baix medieval (XIII-XV)		Datació:	
Interpretació:			

Nom Jaciment/Codi: PLAÇA SALVADOR SEGUÍ. BARCELONA. CODI: 308/05		U.E.: 50076	
Tipus d'U.E.: Estructura positiva		Definició: Mur	
Composició Geològica: Pedres, Argiles			
Composició Orgànica:			
Composició Artificial: Morter, Pedra treballada, Material de construcció, Altres, Metall, Ceràmica			
Color: Ocre	Cota Superior: 6,41 (en metres)	Cota Inferior: 6,00 (en metres)	
Amplada: 0,60 (en metres)	Longitud: 3,00 (en metres)		
Relacions Físiques: Farceix a: 50075 Se li lliura: 50074-50078-50114			
Fase Cronològica: Baix medieval (XIII-XV)		Datació:	
Interpretació:			

Nom Jaciment/Codi: PLAÇA SALVADOR SEGUÍ. BARCELONA. CODI: 308/05		U.E.: 50077
Tipus d'U.E.: Estructura negativa/retall	Definició: Rasa de fonamentació	
Cota Superior: 0,00 (en metres)	Cota Inferior: 0,00 (en metres)	
Relacions Físiques: Talla a: 50000 És farcit per: 50078		
Fase Cronològica: Època contemporània (XIX-XXI)		Datació:
Interpretació:		

Nom Jaciment/Codi: PLAÇA SALVADOR SEGUÍ. BARCELONA. CODI: 308/05		U.E.: 50078
Tipus d'U.E.: Estructura positiva	Definició: Claveguera	
Composició Geològica:		
Composició Orgànica:		
Composició Artificial: Morter, Pedra treballada, Material de construcció, Altres, Metall, Ceràmica		
Color: Blanc	Cota Superior: 6,37 (en metres)	Cota Inferior: 5,33 (en metres)
Amplada: 1,40 (en metres)	Longitud: 3,80 (en metres)	
Relacions Físiques: Farceix a: 50077 És lliura a: 50076		
Fase Cronològica: Època contemporània (XIX-XXI)		Datació:
Interpretació:		

Nom Jaciment/Codi: PLAÇA SALVADOR SEGUÍ. BARCELONA. CODI: 308/05		U.E.: 50079
Tipus d'U.E.: Estructura negativa/retall	Definició: Rasa de fonamentació	
Cota Superior: 0,00 (en metres)	Cota Inferior: 0,00 (en metres)	
Relacions Físiques: Talla a: 50093 És farcit per: 50080		
Fase Cronològica: Època contemporània (XIX-XXI)		Datació:
Interpretació:		

Nom Jaciment/Codi: PLAÇA SALVADOR SEGUÍ. BARCELONA. CODI: 308/05		U.E.: 50080	
Tipus d'U.E.: Estructura positiva		Definició: Claveguera	
Composició Geològica:			
Composició Orgànica:			
Composició Artificial: Morter, Pedra treballada, Material de construcció, Altres, Metall, Ceràmica			
Color: Blanc	Cota Superior: 5,93 (en metres)	Cota Inferior: 5,78 (en metres)	
Amplada: 0,40 (en metres)	Longitud: 2,80 (en metres)		
Relacions Físiques: Farceix a: 50079			
Fase Cronològica: Època contemporània (XIX-XXI)		Datació:	
Interpretació:			

Nom Jaciment/Codi: PLAÇA SALVADOR SEGUÍ. BARCELONA. CODI: 308/05		U.E.: 50081	
Tipus d'U.E.: Estructura negativa/retall		Definició: Retall indeterminat	
Cota Superior: 0,00 (en metres)		Cota Inferior: 0,00 (en metres)	
Relacions Físiques: Talla a: 50093-50088 És farcit per: 50082			
Fase Cronològica: Època contemporània (XIX-XXI)		Datació:	
Interpretació:			

Nom Jaciment/Codi: PLAÇA SALVADOR SEGUÍ. BARCELONA. CODI: 308/05		U.E.: 50082	
Tipus d'U.E.: Estructura positiva		Definició: Claveguera	
Composició Geològica:			
Composició Orgànica:			
Composició Artificial: Morter, Pedra treballada, Material de construcció, Altres, Metall, Ceràmica			
Color: Blanc	Cota Superior: 5,89 (en metres)	Cota Inferior: 5,78 (en metres)	
Amplada: 0,40 (en metres)	Longitud: 6,40 (en metres)		
Relacions Físiques: Farceix a: 50081			
Fase Cronològica: Època moderna (XVI-XVIII)		Datació:	
Interpretació:			

Nom Jaciment/Codi: PLAÇA SALVADOR SEGUÍ. BARCELONA. CODI: 308/05		U.E.: 50083
Tipus d'U.E.: Estructura negativa/retall	Definició: Rasa de fonamentació	
Cota Superior: 0,00 (en metres)	Cota Inferior: 0,00 (en metres)	
Relacions Físiques: Talla a: 50093-50094-50086-50100 És farcit per: 50084		
Fase Cronològica: Època contemporània (XIX-XXI)	Datació:	
Interpretació:		

Nom Jaciment/Codi: PLAÇA SALVADOR SEGUÍ. BARCELONA. CODI: 308/05		U.E.: 50084
Tipus d'U.E.: Estructura positiva	Definició: Claveguera	
Composició Geològica:		
Composició Orgànica:		
Composició Artificial: Morter, Pedra treballada, Material de construcció, Altres, Metall, Ceràmica		
Color: Blanc	Cota Superior: 6,01 (en metres)	Cota Inferior: 5,38 (en metres)
Amplada: 0,65 (en metres)	Longitud: 2,90 (en metres)	
Relacions Físiques: Farceix a: 50083		
Fase Cronològica: Època contemporània (XIX-XXI)	Datació:	
Interpretació:		

Nom Jaciment/Codi: PLAÇA SALVADOR SEGUÍ. BARCELONA. CODI: 308/05		U.E.: 50085
Tipus d'U.E.: Estructura negativa/retall	Definició: Rasa de fonamentació	
Cota Superior: 0,00 (en metres)	Cota Inferior: 0,00 (en metres)	
Relacions Físiques: Talla a: 50094-50100 És farcit per: 50086		
Fase Cronològica: Època contemporània (XIX-XXI)	Datació:	
Interpretació:		

Nom Jaciment/Codi: PLAÇA SALVADOR SEGUÍ. BARCELONA. CODI: 308/05		U.E.: 50086	
Tipus d'U.E.: Estructura positiva		Definició: Claveguera	
Composició Geològica:			
Composició Orgànica:			
Composició Artificial: Morter, Pedra treballada, Material de construcció, Altres, Metall, Ceràmica			
Color: Blanc	Cota Superior: 6,08 (en metres)	Cota Inferior: 5,38 (en metres)	
Amplada: 0,50 (en metres)	Longitud: 1,40 (en metres)		
Relacions Físiques: És tallat per: 50083 Farceix a: 50085			
Fase Cronològica: Època contemporània (XIX-XXI)		Datació:	
Interpretació:			

Nom Jaciment/Codi: PLAÇA SALVADOR SEGUÍ. BARCELONA. CODI: 308/05		U.E.: 50087	
Tipus d'U.E.: Estructura negativa/retall		Definició: Rasa de fonamentació	
Cota Superior: 0,00 (en metres)	Cota Inferior: 0,00 (en metres)		
Relacions Físiques: Talla a: 50093-50094 És farcit per: 50088			
Fase Cronològica: Època contemporània (XIX-XXI)		Datació:	
Interpretació:			

Nom Jaciment/Codi: PLAÇA SALVADOR SEGUÍ. BARCELONA. CODI: 308/05		U.E.: 50088	
Tipus d'U.E.: Estructura positiva		Definició: Mur	
Composició Geològica:			
Composició Orgànica:			
Composició Artificial: Morter, Pedra treballada, Material de construcció, Altres, Metall, Ceràmica			
Color: Ocre	Cota Superior: 6,27 (en metres)	Cota Inferior: 5,78 (en metres)	
Amplada: 0,60 (en metres)	Longitud: 3,40 (en metres)		
Relacions Físiques: És tallat per: 50081 Farceix a: 50087			
Fase Cronològica: Baix medieval (XIII-XV)		Datació:	
Interpretació:			

Nom Jaciment/Codi: PLAÇA SALVADOR SEGUÍ. BARCELONA. CODI: 308/05		U.E.: 50089
Tipus d'U.E.: Estructura negativa/retall	Definició: Rasa de fonamentació	
Cota Superior: 0,00 (en metres)	Cota Inferior: 0,00 (en metres)	
Relacions Físiques: Talla a: 50094-50100-50106-50108 És farcit per: 50090		
Fase Cronològica: Època moderna (XVI-XVIII)	Datació:	
Interpretació:		

Nom Jaciment/Codi: PLAÇA SALVADOR SEGUÍ. BARCELONA. CODI: 308/05		U.E.: 50090
Tipus d'U.E.: Estructura positiva	Definició: Fossa sèptica	
Composició Geològica: Pedres, Argiles		
Composició Orgànica:		
Composició Artificial: Morter, Pedra treballada, Material de construcció, Altres, Metall, Ceràmica		
Color: Ocre	Cota Superior: 6,04 (en metres)	Cota Inferior: 4,96 (en metres)
Amplada: 1,30 (en metres)	Longitud: 1,40 (en metres)	
Relacions Físiques: Farceix a: 50089 Se li lliura: 50095-50097		
Fase Cronològica: Època moderna (XVI-XVIII)	Datació:	
Interpretació:		

Nom Jaciment/Codi: PLAÇA SALVADOR SEGUÍ. BARCELONA. CODI: 308/05		U.E.: 50091
Tipus d'U.E.: Estrat/nivell	Definició: Anivellament	
Textura: Sorrenca	Consistència: Solta	
Composició Geològica: Argiles, Blocs, Sorres, Graves, Còdols, Pedres, Altres, Llims		
Composició Orgànica: Carbons, Cendres, Fauna, Matèria en descomposició, Malacologia, Fusta		
Composició Artificial: Ceràmica, Material de construcció, Morter, Runa, Vidre, Altres, Metall, Plàstics		
Color: Beige	Cota Superior: 0,00 (en metres)	Cota Inferior: 0,00 (en metres)
Relacions Físiques: Cobreix a: 50092 És cobert per: 50074		
Fase Cronològica:	Datació:	
Interpretació:		

Nom Jaciment/Codi: PLAÇA SALVADOR SEGUÍ. BARCELONA. CODI: 308/05		U.E.: 50092
Tipus d'U.E.: Estrat/nivell	Definició: Anivellament	
Textura: Argilosa	Consistència: Compacta	
Composició Geològica:	Argiles, Blocs, Sorres, Graves, Còdols, Pedres, Altres, Llims	
Composició Orgànica:	Carbons, Cendres, Fauna, Matèria en descomposició, Malacologia, Fusta	
Composició Artificial:	Ceràmica, Material de construcció, Morter, Runa, Vidre, Altres, Metall, Plàstics	
Color: Marró fosc	Cota Superior: 5,76 (en metres)	Cota Inferior: 0,00 (en metres)
Relacions Físiques: Cobreix a: 50000 És cobert per: 50091		
Fase Cronològica: Baix medieval (XIII-XV)		Datació:
Interpretació:		

Nom Jaciment/Codi: PLAÇA SALVADOR SEGUÍ. BARCELONA. CODI: 308/05		U.E.: 50093
Tipus d'U.E.: Estrat/nivell	Definició: Anivellament	
Textura: Sorrenca	Consistència: Solta	
Composició Geològica:	Argiles, Blocs, Sorres, Graves, Còdols, Pedres, Altres, Llims	
Composició Orgànica:	Carbons, Cendres, Fauna, Matèria en descomposició, Malacologia, Fusta	
Composició Artificial:	Ceràmica, Material de construcció, Morter, Runa, Vidre, Altres, Metall, Plàstics	
Color: Marró clar	Cota Superior: 0,00 (en metres)	Cota Inferior: 0,00 (en metres)
Relacions Físiques: Cobreix a: 50096 És tallat per: 50079-50081-50083-50087-50112		
Fase Cronològica: Baix medieval (XIII-XV)		Datació:
Interpretació:		

Nom Jaciment/Codi: PLAÇA SALVADOR SEGUÍ. BARCELONA. CODI: 308/05		U.E.: 50094
Tipus d'U.E.: Estrat/nivell	Definició: Anivellament	
Textura: Argilosa	Consistència: Solta	
Composició Geològica: Argiles, Blocs, Sorres, Graves, Còdols, Pedres, Altres, Llims		
Composició Orgànica: Carbons, Cendres, Fauna, Matèria en descomposició, Malacologia, Fusta		
Composició Artificial: Ceràmica, Material de construcció, Morter, Runa, Vidre, Altres, Metall, Plàstics		
Color: Marró fosc	Cota Superior: 0,00 (en metres)	Cota Inferior: 0,00 (en metres)
Relacions Físiques: Cobreix a: 50100 És tallat per: 50083-50085-50087-50089		
Fase Cronològica: Baix medieval (XIII-XV)		Datació:
Interpretació:		

Nom Jaciment/Codi: PLAÇA SALVADOR SEGUÍ. BARCELONA. CODI: 308/05		U.E.: 50095
Tipus d'U.E.: Estrat/nivell	Definició: Farciment	
Textura: Sorrenca	Consistència:	
Composició Geològica: Argiles, Blocs, Sorres, Graves, Còdols, Pedres, Altres, Llims		
Composició Orgànica:		
Composició Artificial: Ceràmica, Material de construcció, Morter, Runa, Vidre, Altres, Metall, Plàstics		
Color: Marró clar	Cota Superior: 6,04 (en metres)	Cota Inferior: 5,85 (en metres)
Relacions Físiques: Cobreix a: 50097 És lliura a: 50090		
Fase Cronològica: Època moderna (XVI-XVIII)		Datació:
Interpretació:		

Nom Jaciment/Codi: PLAÇA SALVADOR SEGUÍ. BARCELONA. CODI: 308/05		U.E.: 50096
Tipus d'U.E.: Estrat/nivell	Definició: Anivellament	
Textura: Argilosa	Consistència: Compacta	
Composició Geològica:	Argiles, Blocs, Sorres, Graves, Còdols, Pedres, Altres, Llims	
Composició Orgànica:	Carbons, Cendres, Fauna, Matèria en descomposició, Malacologia, Fusta	
Composició Artificial:	Ceràmica, Material de construcció, Morter, Runa, Vidre, Altres, Metall, Plàstics	
Color: Vermell	Cota Superior: 0,00 (en metres)	Cota Inferior: 0,00 (en metres)
Relacions Físiques: Cobreix a: 50000 És cobert per: 50093 És tallat per: 50098		
Fase Cronològica: Baix medieval (XIII-XV)		Datació:
Interpretació: Sembla ser l'estrat que funciona amb els murs gòtics.		

Nom Jaciment/Codi: PLAÇA SALVADOR SEGUÍ. BARCELONA. CODI: 308/05		U.E.: 50097
Tipus d'U.E.: Estrat/nivell	Definició: Farciment	
Textura: Sorrenca	Consistència: Solta	
Composició Geològica:	Argiles, Blocs, Sorres, Graves, Còdols, Pedres, Altres, Llims	
Composició Orgànica:		
Composició Artificial:	Ceràmica, Material de construcció, Morter, Runa, Vidre, Altres, Metall, Plàstics	
Color: Beige	Cota Superior: 5,85 (en metres)	Cota Inferior: 5,80 (en metres)
Relacions Físiques: És cobert per: 50095 És lliura a: 50090		
Fase Cronològica: Època moderna (XVI-XVIII)		Datació:
Interpretació:		

Nom Jaciment/Codi: PLAÇA SALVADOR SEGUÍ. BARCELONA. CODI: 308/05		U.E.: 50098
Tipus d'U.E.: Estructura negativa/retall	Definició: Retall indeterminat	
Cota Superior: 0,00 (en metres)	Cota Inferior: 0,00 (en metres)	
Relacions Físiques: Talla a: 50096 És farcit per: 50099		
Fase Cronològica: Baix medieval (XIII-XV)		Datació:
Interpretació:		

Nom Jaciment/Codi: PLAÇA SALVADOR SEGUÍ. BARCELONA. CODI: 308/05		U.E.: 50099
Tipus d'U.E.: Estrat/nivell	Definició: Farciment	
Textura: Argil-lorrenca	Consistència: Solta	
Composició Geològica:	Argiles, Blocs, Sorres, Graves, Còdols, Pedres, Altres, Llims	
Composició Orgànica:	Carbons, Cendres, Fauna, Matèria en descomposició, Malacologia, Fusta	
Composició Artificial:	Ceràmica, Material de construcció, Morter, Runa, Vidre, Altres, Metall, Plàstics	
Color: Marró fosc	Cota Superior: 0,00 (en metres)	Cota Inferior: 0,00 (en metres)
Relacions Físiques: És tallat per: 50112 Farceix a: 50098		
Fase Cronològica: Baix medieval (XIII-XV)		Datació:
Interpretació:		

Nom Jaciment/Codi: PLAÇA SALVADOR SEGUÍ. BARCELONA. CODI: 308/05		U.E.: 50100
Tipus d'U.E.: Estructura positiva	Definició: Paviment	
Composició Geològica:		
Composició Orgànica:		
Composició Artificial: Morter, Pedra treballada, Material de construcció, Altres, Metall, Ceràmica		
Color: Blanc	Cota Superior: 0,00 (en metres)	Cota Inferior: 0,00 (en metres)
Amplada: 0,00 (en metres)	Longitud: 0,00 (en metres)	
Relacions Físiques: Cobreix a: 50101 És cobert per: 50094 És tallat per: 50083-50085-50089		
Fase Cronològica: Baix medieval (XIII-XV)		Datació:
Interpretació:		

Nom Jaciment/Codi: PLAÇA SALVADOR SEGUÍ. BARCELONA. CODI: 308/05		U.E.: 50101	
Tipus d'U.E.: Estrat/nivell		Definició: Anivellament	
Textura: Argilosa		Consistència: Compacta	
Composició Geològica: Argiles, Blocs, Sorres, Graves, Còdols, Pedres, Altres, Llims			
Composició Orgànica: Carbons, Cendres, Fauna, Matèria en descomposició, Malacologia, Fusta			
Composició Artificial: Ceràmica, Material de construcció, Morter, Runa, Vidre, Altres, Metall, Plàstics			
Color: Vermell	Cota Superior: 0,00 (en metres)	Cota Inferior: 0,00 (en metres)	
Relacions Físiques: Cobreix a: 50000 És cobert per: 50100 És tallat per: 50107 Farceix a: 50109			
Fase Cronològica: Baix medieval (XIII-XV)		Datació:	
Interpretació:			

Nom Jaciment/Codi: PLAÇA SALVADOR SEGUÍ. BARCELONA. CODI: 308/05		U.E.: 50102	
Tipus d'U.E.: Estrat/nivell		Definició: Obliteració	
Textura: Argil-losorrenca		Consistència: Compacta	
Composició Geològica: Argiles, Blocs, Sorres, Graves, Còdols, Pedres, Altres, Llims			
Composició Orgànica: Carbons, Cendres, Fauna, Matèria en descomposició, Malacologia, Fusta			
Composició Artificial: Ceràmica, Material de construcció, Morter, Runa, Vidre, Altres, Metall, Plàstics			
Color: Gris	Cota Superior: 0,00 (en metres)	Cota Inferior: 0,00 (en metres)	
Relacions Físiques: Farceix a: 50103 És lliura a: 50104			
Fase Cronològica: Època moderna (XVI-XVIII)		Datació:	
Interpretació: Suposa l'amortització del pou mort UE 50104.			

Nom Jaciment/Codi: PLAÇA SALVADOR SEGUÍ. BARCELONA. CODI: 308/05		U.E.: 50103	
Tipus d'U.E.: Estructura negativa/retall		Definició: Rasa de fonamentació	
Cota Superior: 0,00 (en metres)	Cota Inferior: 0,00 (en metres)		
Relacions Físiques: És farcit per: 50102-50104			
Fase Cronològica: Baix medieval (XIII-XV)		Datació:	
Interpretació: Rasa de fonamentació del pou mort UE 50104.			

Nom Jaciment/Codi: PLAÇA SALVADOR SEGUÍ. BARCELONA. CODI: 308/05		U.E.: 50104	
Tipus d'U.E.: Estructura positiva		Definició: Fossa sèptica	
Composició Geològica:			
Composició Orgànica:			
Composició Artificial: Morter, Pedra treballada, Material de construcció, Altres, Metall, Ceràmica			
Color: Beige	Cota Superior: 5,76 (en metres)	Cota Inferior: 5,25 (en metres)	
Amplada: 0,20 (en metres)	Longitud: 0,70 (en metres)		
Relacions Físiques: Farceix a: 50103 Se li lliura: 50102			
Fase Cronològica: Època moderna (XVI-XVIII)		Datació:	
Interpretació: Mur que tanca pel costat oest el pou mort que forma el retall UE 50103.			

Nom Jaciment/Codi: PLAÇA SALVADOR SEGUÍ. BARCELONA. CODI: 308/05		U.E.: 50105	
Tipus d'U.E.: Estructura negativa/retall		Definició: Cubeta	
Cota Superior: 0,00 (en metres)	Cota Inferior: 0,00 (en metres)		
Relacions Físiques: Talla a: 50000 És farcit per: 50106			
Fase Cronològica: Baix medieval (XIII-XV)		Datació:	
Interpretació:			

Nom Jaciment/Codi: PLAÇA SALVADOR SEGUÍ. BARCELONA. CODI: 308/05		U.E.: 50106	
Tipus d'U.E.: Estrat/nivell		Definició: Farciment	
Textura: Argilosa		Consistència: Compacta	
Composició Geològica: Argiles, Blocs, Sorres, Graves, Còdols, Pedres, Altres, Llims			
Composició Orgànica: Carbons, Cendres, Fauna, Matèria en descomposició, Malacologia, Fusta			
Composició Artificial: Ceràmica, Material de construcció, Morter, Runa, Vidre, Altres, Metall, Plàstics			
Color: Marró fosc	Cota Superior: 0,00 (en metres)	Cota Inferior: 0,00 (en metres)	
Relacions Físiques: És tallat per: 50089 Farceix a: 50105			
Fase Cronològica: Baix medieval (XIII-XV)		Datació:	
Interpretació:			

Nom Jaciment/Codi: PLAÇA SALVADOR SEGUÍ. BARCELONA. CODI: 308/05		U.E.: 50107
Tipus d'U.E.: Estructura negativa/retall	Definició: Cubeta	
Cota Superior: 0,00 (en metres)	Cota Inferior: 0,00 (en metres)	
Relacions Físiques: Talla a: 50000-50101 És farcit per: 50108		
Fase Cronològica: Baix medieval (XIII-XV)	Datació:	
Interpretació:		

Nom Jaciment/Codi: PLAÇA SALVADOR SEGUÍ. BARCELONA. CODI: 308/05		U.E.: 50108
Tipus d'U.E.: Estrat/nivell	Definició: Farciment	
Textura:	Consistència: Compacta	
Composició Geològica: Argiles, Blocs, Sorres, Graves, Còdols, Pedres, Altres, Llims		
Composició Orgànica: Carbons, Cendres, Fauna, Matèria en descomposició, Malacologia, Fusta		
Composició Artificial: Ceràmica, Material de construcció, Morter, Runa, Vidre, Altres, Metall, Plàstics		
Color: Vermell	Cota Superior: 0,00 (en metres)	Cota Inferior: 0,00 (en metres)
Relacions Físiques: És tallat per: 50089 Farceix a: 50107		
Fase Cronològica: Baix medieval (XIII-XV)	Datació:	
Interpretació:		

Nom Jaciment/Codi: PLAÇA SALVADOR SEGUÍ. BARCELONA. CODI: 308/05		U.E.: 50109
Tipus d'U.E.: Estructura negativa/retall	Definició: Retall indeterminat	
Cota Superior: 0,00 (en metres)	Cota Inferior: 0,00 (en metres)	
Relacions Físiques: Talla a: 50000 És farcit per: 50101		
Fase Cronològica: Baix medieval (XIII-XV)	Datació:	
Interpretació:		

Nom Jaciment/Codi: PLAÇA SALVADOR SEGUÍ. BARCELONA. CODI: 308/05		U.E.: 50110
Tipus d'U.E.: Estructura negativa/retall	Definició: Pou	
Cota Superior: 0,00 (en metres)	Cota Inferior: 0,00 (en metres)	
Relacions Físiques: Talla a: 50000 És farcit per: 50111		
Fase Cronològica: Baix medieval (XIII-XV)	Datació:	
Interpretació:		

Nom Jaciment/Codi: PLAÇA SALVADOR SEGUÍ. BARCELONA. CODI: 308/05		U.E.: 50111
Tipus d'U.E.: Estrat/nivell	Definició: Obliteració	
Textura: Argilosa	Consistència: Compacta	
Composició Geològica: Argiles, Blocs, Sorres, Graves, Còdols, Pedres, Altres, Llims		
Composició Orgànica: Carbons, Cendres, Fauna, Matèria en descomposició, Malacologia, Fusta		
Composició Artificial: Ceràmica, Material de construcció, Morter, Runa, Vidre, Altres, Metall, Plàstics		
Color: Vermell	Cota Superior: 0,00 (en metres)	Cota Inferior: 0,00 (en metres)
Relacions Físiques: Farceix a: 50110		
Fase Cronològica: Època moderna (XVI-XVIII)	Datació:	
Interpretació: Suposa l'amortització del pou UE 50110.		

Nom Jaciment/Codi: PLAÇA SALVADOR SEGUÍ. BARCELONA. CODI: 308/05		U.E.: 50112
Tipus d'U.E.: Estructura negativa/retall	Definició: Rasa de fonamentació	
Cota Superior: 0,00 (en metres)	Cota Inferior: 0,00 (en metres)	
Relacions Físiques: Talla a: 50000-50093-50099 És farcit per: 50113		
Fase Cronològica: Època contemporània (XIX-XXI)	Datació:	
Interpretació: Rasa pere encabir claveguera UE 50113.		

Nom Jaciment/Codi: PLAÇA SALVADOR SEGUÍ. BARCELONA. CODI: 308/05		U.E.: 50113	
Tipus d'U.E.: Estructura positiva		Definició: Claveguera	
Composició Geològica:			
Composició Orgànica:			
Composició Artificial: Morter, Pedra treballada, Material de construcció, Altres, Metall, Ceràmica			
Color: Blanc	Cota Superior: 0,00 (en metres)	Cota Inferior:	0,00 (en metres)
Amplada: 0,00 (en metres)	Longitud: 0,00 (en metres)		
Relacions Físiques: Farceix a: 50112			
Fase Cronològica: Època contemporània (XIX-XXI)		Datació:	
Interpretació:			

Nom Jaciment/Codi: PLAÇA SALVADOR SEGUÍ. BARCELONA. CODI: 308/05		U.E.: 50114	
Tipus d'U.E.: Estructura positiva		Definició: Paviment	
Composició Geològica:			
Composició Orgànica:			
Composició Artificial: Morter, Pedra treballada, Material de construcció, Altres, Metall, Ceràmica			
Color: Blanc	Cota Superior: 0,00 (en metres)	Cota Inferior:	0,00 (en metres)
Amplada: 0,00 (en metres)	Longitud: 0,00 (en metres)		
Relacions Físiques: És lliura a: 50076-50116			
Fase Cronològica: Època contemporània (XIX-XXI)		Datació:	
Interpretació: paviment de rajols quadrats de 20 per 20 cm.			

Nom Jaciment/Codi: PLAÇA SALVADOR SEGUÍ. BARCELONA. CODI: 308/05		U.E.: 50115	
Tipus d'U.E.: Estructura negativa/retall		Definició: Rasa de fonamentació	
Cota Superior: 0,00 (en metres)	Cota Inferior:	0,00 (en metres)	
Relacions Físiques: Talla a: 50000 És farcit per: 50116			
Fase Cronològica: Època contemporània (XIX-XXI)		Datació:	
Interpretació:			

Nom Jaciment/Codi: PLAÇA SALVADOR SEGUÍ. BARCELONA. CODI: 308/05		U.E.: 50116	
Tipus d'U.E.: Estructura positiva		Definició: Claveguera	
Composició Geològica:			
Composició Orgànica:			
Composició Artificial: Morter, Pedra treballada, Material de construcció, Altres, Metall, Ceràmica			
Color: Blanc	Cota Superior:	0,00 (en metres)	Cota Inferior: 0,00 (en metres)
Amplada: 0,00 (en metres)	Longitud:	0,00 (en metres)	
Relacions Físiques: Farceix a: 50115 Se li lliura: 50114			
Fase Cronològica: Època contemporània (XIX-XXI)		Datació:	
Interpretació:			

Nom Jaciment/Codi: PLAÇA SALVADOR SEGUÍ. BARCELONA. CODI: 308/05		U.E.: 50117	
Tipus d'U.E.: Estructura negativa/retall		Definició: Rasa de fonamentació	
Cota Superior:	0,00 (en metres)	Cota Inferior:	0,00 (en metres)
Relacions Físiques: Talla a: 50000-50130-50138-50149-50153 És farcit per: 50118			
Fase Cronològica: Època contemporània (XIX-XXI)		Datació:	
Interpretació: Rasa de fonamentació per encabir mur UE 50118.			

Nom Jaciment/Codi: PLAÇA SALVADOR SEGUÍ. BARCELONA. CODI: 308/05		U.E.: 50118	
Tipus d'U.E.: Estructura positiva		Definició: Mur	
Composició Geològica:			
Composició Orgànica:			
Composició Artificial: Morter, Pedra treballada, Material de construcció, Altres, Metall, Ceràmica			
Color: Blanc	Cota Superior:	6,23 (en metres)	Cota Inferior: 0,00 (en metres)
Amplada: 0,40 (en metres)	Longitud:	1,70 (en metres)	
Relacions Físiques: Farceix a: 50117			
Fase Cronològica: Època contemporània (XIX-XXI)		Datació:	
Interpretació:			

Nom Jaciment/Codi: PLAÇA SALVADOR SEGUÍ. BARCELONA. CODI: 308/05		U.E.: 50119
Tipus d'U.E.: Estructura negativa/retall	Definició: Rasa de fonamentació	
Cota Superior: 0,00 (en metres)	Cota Inferior: 0,00 (en metres)	
Relacions Físiques: Talla a: 50000-50130-50137-50136-50138-50144-50149-50153 És farcit per: 50120-50121		
Fase Cronològica: Època contemporània (XIX-XXI)		Datació:
Interpretació: Rasa de fonamentació per encabir claveguera UE 50120.		

Nom Jaciment/Codi: PLAÇA SALVADOR SEGUÍ. BARCELONA. CODI: 308/05		U.E.: 50120
Tipus d'U.E.: Estrat/nivell	Definició: Farciment	
Textura:	Consistència:	
Composició Geològica: Argiles, Blocs, Sorres, Graves, Còdols, Pedres, Altres, Llims		
Composició Orgànica: Carbons, Cendres, Fauna, Matèria en descomposició, Malacologia, Fusta		
Composició Artificial:		
Color: Vermell	Cota Superior: 0,00 (en metres)	Cota Inferior: 0,00 (en metres)
Relacions Físiques: Farceix a: 50119 És lliura a: 50121		
Fase Cronològica: Època contemporània (XIX-XXI)		Datació:
Interpretació:		

Nom Jaciment/Codi: PLAÇA SALVADOR SEGUÍ. BARCELONA. CODI: 308/05		U.E.: 50121
Tipus d'U.E.: Estructura positiva	Definició: Fossa sèptica	
Composició Geològica:		
Composició Orgànica:		
Composició Artificial: Morter, Pedra treballada, Material de construcció, Altres, Metall, Ceràmica		
Color: Blanc	Cota Superior: 6,20 (en metres)	Cota Inferior: 0,00 (en metres)
Amplada: 0,90 (en metres)	Longitud: 0,90 (en metres)	
Relacions Físiques: Farceix a: 50119 Se li lliura: 50120		
Fase Cronològica: Època contemporània (XIX-XXI)		Datació:
Interpretació:		

Nom Jaciment/Codi: PLAÇA SALVADOR SEGUÍ. BARCELONA. CODI: 308/05		U.E.: 50122
Tipus d'U.E.: Estructura negativa/retall	Definició: Rasa de fonamentació	
Cota Superior: 0,00 (en metres)	Cota Inferior: 0,00 (en metres)	
Relacions Físiques: Talla a: 50000-50130-50137-50133-50136-50144-50148-50152-50155 És farcit per: 50123		
Fase Cronològica: Època contemporània (XIX-XXI)		Datació:
Interpretació: Rasa de fonamentació per encabir mur UE 50123.		

Nom Jaciment/Codi: PLAÇA SALVADOR SEGUÍ. BARCELONA. CODI: 308/05		U.E.: 50123
Tipus d'U.E.: Estructura positiva	Definició: Mur	
Composició Geològica:		
Composició Orgànica: Fauna, Fusta		
Composició Artificial: Morter, Pedra treballada, Material de construcció, Altres, Metall, Ceràmica		
Color: Blanc	Cota Superior: 6,28 (en metres)	Cota Inferior: 0,00 (en metres)
Amplada: 0,46 (en metres)	Longitud: 1,96 (en metres)	
Relacions Físiques: Farceix a: 50122 És lliura a: 50132 És solidària amb: 50125		
Fase Cronològica: Època contemporània (XIX-XXI)		Datació:
Interpretació:		

Nom Jaciment/Codi: PLAÇA SALVADOR SEGUÍ. BARCELONA. CODI: 308/05		U.E.: 50124
Tipus d'U.E.: Estructura negativa/retall	Definició: Rasa de fonamentació	
Cota Superior: 0,00 (en metres)	Cota Inferior: 0,00 (en metres)	
Relacions Físiques: Talla a: 50000-50130-50135-50147-50148-50151-50152-50155-50156 És farcit per: 50125		
Fase Cronològica: Època contemporània (XIX-XXI)		Datació:
Interpretació: Rasa de fonamentació per encabir claveguera UE 50125.		

Nom Jaciment/Codi: PLAÇA SALVADOR SEGUÍ. BARCELONA. CODI: 308/05		U.E.: 50125	
Tipus d'U.E.: Estructura positiva		Definició: Claveguera	
Composició Geològica:			
Composició Orgànica:			
Composició Artificial: Morter, Pedra treballada, Material de construcció, Altres, Metall, Ceràmica			
Color: Blanc	Cota Superior: 6,12 (en metres)	Cota Inferior: 0,00 (en metres)	
Amplada: 0,66 (en metres)	Longitud: 2,10 (en metres)		
Relacions Físiques: Farceix a: 50124 És solidària amb: 50123			
Fase Cronològica: Època contemporània (XIX-XXI)		Datació:	
Interpretació:			

Nom Jaciment/Codi: PLAÇA SALVADOR SEGUÍ. BARCELONA. CODI: 308/05		U.E.: 50126	
Tipus d'U.E.: Estructura negativa/retall		Definició: Rasa de fonamentació	
Cota Superior: 0,00 (en metres)	Cota Inferior: 0,00 (en metres)		
Relacions Físiques: Talla a: 50000-50130-50147-50151-50154-50156-50163-50164 És farcit per: 50127			
Fase Cronològica: Època contemporània (XIX-XXI)		Datació:	
Interpretació: Rasa de fonamentació per encabir la claveguera UE 50127			

Nom Jaciment/Codi: PLAÇA SALVADOR SEGUÍ. BARCELONA. CODI: 308/05		U.E.: 50127	
Tipus d'U.E.: Estructura positiva		Definició: Claveguera	
Composició Geològica:			
Composició Orgànica:			
Composició Artificial: Morter, Pedra treballada, Material de construcció, Altres, Metall, Ceràmica			
Color: Blanc	Cota Superior: 6,07 (en metres)	Cota Inferior: 0,00 (en metres)	
Amplada: 0,60 (en metres)	Longitud: 1,70 (en metres)		
Relacions Físiques: És tallat per: 50131 Farceix a: 50126			
Fase Cronològica: Època contemporània (XIX-XXI)		Datació:	
Interpretació:			

Nom Jaciment/Codi: PLAÇA SALVADOR SEGUÍ. BARCELONA. CODI: 308/05		U.E.: 50128
Tipus d'U.E.: Estructura negativa/retall	Definició: Rasa de fonamentació	
Cota Superior: 0,00 (en metres)	Cota Inferior: 0,00 (en metres)	
Relacions Físiques: Talla a: 50000-50130-50154-50162-50163-50164 És farcit per: 50129		
Fase Cronològica: Època contemporània (XIX-XXI)	Datació:	
Interpretació: Rasa de fonamentació per encabir UE 50129		

Nom Jaciment/Codi: PLAÇA SALVADOR SEGUÍ. BARCELONA. CODI: 308/05		U.E.: 50129
Tipus d'U.E.: Estructura positiva	Definició: Mur	
Composició Geològica:		
Composició Orgànica:		
Composició Artificial: Morter, Pedra treballada, Material de construcció, Altres, Metall, Ceràmica		
Color: Blanc	Cota Superior: 6,26 (en metres)	Cota Inferior: 0,00 (en metres)
Amplada: 0,48 (en metres)	Longitud: 2,60 (en metres)	
Relacions Físiques: Farceix a: 50128		
Fase Cronològica: Època contemporània (XIX-XXI)	Datació:	
Interpretació:		

Nom Jaciment/Codi: PLAÇA SALVADOR SEGUÍ. BARCELONA. CODI: 308/05		U.E.: 50130
Tipus d'U.E.: Estrat/nivell	Definició: Destrucció	
Textura:	Consistència:	
Composició Geològica:		
Composició Orgànica:		
Composició Artificial: Ceràmica, Material de construcció, Morter, Runa, Vidre, Altres, Metall, Plàstics		
Color: Beige	Cota Superior: 0,00 (en metres)	Cota Inferior: 0,00 (en metres)
Relacions Físiques: Cobreix a: 50134-50133-50136-50138 És tallat per: 50117-50119-50122-50124-50126-50128		
Fase Cronològica: Època moderna (XVI-XVIII)	Datació: s.XVIII	
Interpretació:		

Nom Jaciment/Codi: PLAÇA SALVADOR SEGUÍ. BARCELONA. CODI: 308/05		U.E.: 50131
Tipus d'U.E.: Estructura negativa/retall	Definició: Rasa de fonamentació	
Cota Superior: 0,00 (en metres)	Cota Inferior: 0,00 (en metres)	
Relacions Físiques: Talla a: 50127-50137-50135-50134-50133-50136-50138-50140-50141-50142-50144-50147-50148-50149-50150-50151-50152-50153-50155-50156-50158-50162-50163-50164 És farcit per: 50132		
Fase Cronològica: Època contemporània (XIX-XXI)	Datació: s.XIX	
Interpretació: Rasa de fonamentació per encabir el mur UE 50132.		

Nom Jaciment/Codi: PLAÇA SALVADOR SEGUÍ. BARCELONA. CODI: 308/05		U.E.: 50132
Tipus d'U.E.: Estructura positiva	Definició: Mur	
Composició Geològica:		
Composició Orgànica:		
Composició Artificial: Morter, Pedra treballada, Material de construcció, Altres, Metall, Ceràmica		
Color: Blanc	Cota Superior: 5,99 (en metres)	Cota Inferior: 0,00 (en metres)
Amplada: 0,50 (en metres)	Longitud: 15,50 (en metres)	
Relacions Físiques: Farceix a: 50131 Se li lliura: 50123 És solidària amb: 50157-50161		
Fase Cronològica: Època contemporània (XIX-XXI)	Datació: s.XIX	
Interpretació:		

Nom Jaciment/Codi: PLAÇA SALVADOR SEGUÍ. BARCELONA. CODI: 308/05		U.E.: 50133
Tipus d'U.E.: Estructura positiva	Definició: Paviment	
Composició Geològica:		
Composició Orgànica:		
Composició Artificial: Morter, Pedra treballada, Material de construcció, Altres, Metall, Ceràmica		
Color: Blanc	Cota Superior: 6,04 (en metres)	Cota Inferior: 0,00 (en metres)
Amplada: 1,60 (en metres)	Longitud: 1,60 (en metres)	
Relacions Físiques: És cobert per: 50130 És tallat per: 50122-50131 És lliura a: 50134		
Fase Cronològica: Època moderna (XVI-XVIII)	Datació:	
Interpretació: Paviment de rajols rectangulars		

Nom Jaciment/Codi: PLAÇA SALVADOR SEGUÍ. BARCELONA. CODI: 308/05		U.E.: 50134	
Tipus d'U.E.: Estructura positiva		Definició: Envà	
Composició Geològica:			
Composició Orgànica:			
Composició Artificial: Morter, Pedra treballada, Material de construcció, Altres, Metall, Ceràmica			
Color: Blanc	Cota Superior: 6,09 (en metres)	Cota Inferior: 0,00 (en metres)	
Amplada: 0,16 (en metres)	Longitud: 1,76 (en metres)		
Relacions Físiques:			
És cobert per: 50130			
És tallat per: 50131			
Se li lliura: 50135-50133			
Fase Cronològica: Època moderna (XVI-XVIII)		Datació:	
Interpretació: Envà que separa les habitacions pavimentades amb les UE 50133 i 50135.			

Nom Jaciment/Codi: PLAÇA SALVADOR SEGUÍ. BARCELONA. CODI: 308/05		U.E.: 50135	
Tipus d'U.E.: Estructura positiva		Definició: Paviment	
Composició Geològica:			
Composició Orgànica:			
Composició Artificial: Morter, Pedra treballada, Material de construcció, Altres, Metall, Ceràmica			
Color: Marró clar	Cota Superior: 6,04 (en metres)	Cota Inferior: 0,00 (en metres)	
Amplada: 0,50 (en metres)	Longitud: 0,40 (en metres)		
Relacions Físiques:			
És tallat per: 50124-50131			
És lliura a: 50134			
Fase Cronològica: Època moderna (XVI-XVIII)		Datació:	
Interpretació: Paviment de rajols			

Nom Jaciment/Codi: PLAÇA SALVADOR SEGUÍ. BARCELONA. CODI: 308/05		U.E.: 50136	
Tipus d'U.E.: Estructura positiva		Definició: Paviment	
Composició Geològica:			
Composició Orgànica:			
Composició Artificial: Morter, Pedra treballada, Material de construcció, Altres, Metall, Ceràmica			
Color: Marró clar	Cota Superior: 6,08 (en metres)	Cota Inferior: 0,00 (en metres)	
Amplada: 0,46 (en metres)	Longitud: 1,18 (en metres)		
Relacions Físiques: Cobreix a: 50137 És cobert per: 50130 És tallat per: 50119-50122-50131			
Fase Cronològica: Època moderna (XVI-XVIII)		Datació:	
Interpretació: Paviment de rajols rectangulars			

Nom Jaciment/Codi: PLAÇA SALVADOR SEGUÍ. BARCELONA. CODI: 308/05		U.E.: 50137	
Tipus d'U.E.: Estrat/nivell		Definició: Anivellament	
Textura:		Consistència:	
Composició Geològica: Argiles, Blocs, Sorres, Graves, Còdols, Pedres, Altres, Llims			
Composició Orgànica: Carbons, Cendres, Fauna, Matèria en descomposició, Malacologia, Fusta			
Composició Artificial:			
Color: Negre	Cota Superior: 5,98 (en metres)	Cota Inferior: 0,00 (en metres)	
Relacions Físiques: Cobreix a: 50144-50147-50148-50154 És cobert per: 50136 És tallat per: 50119-50122-50131 És lliura a: 50146			
Fase Cronològica: Època moderna (XVI-XVIII)		Datació:	
Interpretació: Preparació d'un paviment desaparegut.			

Nom Jaciment/Codi: PLAÇA SALVADOR SEGUÍ. BARCELONA. CODI: 308/05		U.E.: 50138	
Tipus d'U.E.: Estrat/nivell		Definició: Anivellament	
Textura:		Consistència:	
Composició Geològica: Argiles, Blocs, Sorres, Graves, Còdols, Pedres, Altres, Llims			
Composició Orgànica: Carbons, Cendres, Fauna, Matèria en descomposició, Malacologia, Fusta			
Composició Artificial:			
Color: Negre	Cota Superior: 6,08 (en metres)	Cota Inferior: 0,00 (en metres)	
Relacions Físiques: Cobreix a: 50149 És cobert per: 50130 És tallat per: 50117-50119-50131			
Fase Cronològica: Època moderna (XVI-XVIII)		Datació:	
Interpretació: Estrat negrós, sembla rubefactat.			

Nom Jaciment/Codi: PLAÇA SALVADOR SEGUÍ. BARCELONA. CODI: 308/05		U.E.: 50139	
Tipus d'U.E.: Estructura negativa/retall		Definició: Rasa de fonamentació	
Cota Superior: 0,00 (en metres)		Cota Inferior: 0,00 (en metres)	
Relacions Físiques: Talla a: 50000-50150 És farcit per: 50140			
Fase Cronològica: Baix medieval (XIII-XV)		Datació:	
Interpretació: Rasa de fonamentació per al mur UE 50140			

Nom Jaciment/Codi: PLAÇA SALVADOR SEGUÍ. BARCELONA. CODI: 308/05		U.E.: 50140	
Tipus d'U.E.: Estructura positiva		Definició: Mur	
Composició Geològica:			
Composició Orgànica:			
Composició Artificial: Morter, Pedra treballada, Material de construcció, Altres, Metall, Ceràmica			
Color: Taronja	Cota Superior: 5,45 (en metres)	Cota Inferior: 0,00 (en metres)	
Amplada: 0,40 (en metres)	Longitud: 0,46 (en metres)		
Relacions Físiques: És tallat per: 50131 Farceix a: 50139 Se li lliura: 50141-50142-50149			
Fase Cronològica: Baix medieval (XIII-XV)		Datació:	
Interpretació: Restes d'un mur obrat amb grans blocs de pedra lligats amb morter de calç de color taronja.			

Nom Jaciment/Codi: PLAÇA SALVADOR SEGUÍ. BARCELONA. CODI: 308/05		U.E.: 50141	
Tipus d'U.E.: Estrat/nivell		Definició: Abandonament	
Textura:		Consistència:	
Composició Geològica: Argiles, Blocs, Sorres, Graves, Còdols, Pedres, Altres, Llims			
Composició Orgànica: Carbons, Cendres, Fauna, Matèria en descomposició, Malacologia, Fusta			
Composició Artificial:			
Color: Gris	Cota Superior: 5,98 (en metres)	Cota Inferior: 5,87 (en metres)	
Relacions Físiques: Cobreix a: 50142 És tallat per: 50131-50143 És lliura a: 50140			
Fase Cronològica: Indeterminada		Datació:	
Interpretació:			

Nom Jaciment/Codi: PLAÇA SALVADOR SEGUÍ. BARCELONA. CODI: 308/05		U.E.: 50142	
Tipus d'U.E.: Estructura positiva		Definició: Paviment	
Composició Geològica: Pedres, Argiles			
Composició Orgànica:			
Composició Artificial:			
Color: Beige	Cota Superior: 5,87 (en metres)	Cota Inferior: 5,86 (en metres)	
Amplada: 0,00 (en metres)	Longitud: 0,00 (en metres)		
Relacions Físiques: Cobreix a: 50150 És cobert per: 50141 És tallat per: 50131-50143 És lliura a: 50140			
Fase Cronològica: Baix medieval (XIII-XV)		Datació:	
Interpretació: Paviment d'argila rubefactada.			

Nom Jaciment/Codi: PLAÇA SALVADOR SEGUÍ. BARCELONA. CODI: 308/05		U.E.: 50143	
Tipus d'U.E.: Estructura negativa/retall		Definició: Rasa de fonamentació	
Cota Superior: 0,00 (en metres)	Cota Inferior: 0,00 (en metres)		
Relacions Físiques: Talla a: 50000-50141-50142-50150 És farcit per: 50157			
Fase Cronològica: Època contemporània (XIX-XXI)		Datació:	
Interpretació: Rasa de fonamentació per encabir el mur UE 50144.			

Nom Jaciment/Codi: PLAÇA SALVADOR SEGUÍ. BARCELONA. CODI: 308/05		U.E.: 50144	
Tipus d'U.E.: Estructura positiva		Definició: Paviment	
Composició Geològica: Pedres, Argiles			
Composició Orgànica:			
Composició Artificial:			
Color: Vermell	Cota Superior: 5,96 (en metres)	Cota Inferior: 0,00 (en metres)	
Amplada: (en metres)	Longitud: (en metres)		
Relacions Físiques: Cobreix a: 50000 És cobert per: 50137 És tallat per: 50119-50122-50131 És lliura a: 50146			
Fase Cronològica: Baix medieval (XIII-XV)		Datació:	
Interpretació:			

Nom Jaciment/Codi: PLAÇA SALVADOR SEGUÍ. BARCELONA. CODI: 308/05		U.E.: 50145	
Tipus d'U.E.: Estructura negativa/retall		Definició: Rasa de fonamentació	
Cota Superior: 0,00 (en metres)	Cota Inferior: 0,00 (en metres)		
Relacions Físiques: Talla a: 50000 És farcit per: 50146			
Fase Cronològica: Baix medieval (XIII-XV)		Datació:	
Interpretació:			

Nom Jaciment/Codi: PLAÇA SALVADOR SEGUÍ. BARCELONA. CODI: 308/05		U.E.: 50146	
Tipus d'U.E.: Estructura positiva		Definició: Mur	
Composició Geològica:			
Composició Orgànica:			
Composició Artificial: Morter, Pedra treballada, Material de construcció, Altres, Metall, Ceràmica			
Color: Taronja	Cota Superior: 0,00 (en metres)	Cota Inferior: 0,00 (en metres)	
Amplada: 0,50 (en metres)	Longitud: 0,24 (en metres)		
Relacions Físiques: Farceix a: 50145 Se li lliura: 50137-50144			
Fase Cronològica: Baix medieval (XIII-XV)		Datació:	
Interpretació:			

Nom Jaciment/Codi: PLAÇA SALVADOR SEGUÍ. BARCELONA. CODI: 308/05		U.E.: 50147	
Tipus d'U.E.: Estrat/nivell		Definició: Anivellament	
Textura:		Consistència:	
Composició Geològica: Argiles, Blocs, Sorres, Graves, Còdols, Pedres, Altres, Llims			
Composició Orgànica: Carbons, Cendres, Fauna, Matèria en descomposició, Malacologia, Fusta			
Composició Artificial:			
Color: Altres	Cota Superior: 6,00 (en metres)	Cota Inferior: 5,96 (en metres)	
Relacions Físiques: Cobreix a: 50151 És cobert per: 50137 És tallat per: 50124-50126-50131			
Fase Cronològica: Època moderna (XVI-XVIII)		Datació:	
Interpretació: Estrat de sorres verdoses compactades; amb trossos rubefactats. Pot funcionar com a paviment.			

Nom Jaciment/Codi: PLAÇA SALVADOR SEGUÍ. BARCELONA. CODI: 308/05		U.E.: 50148	
Tipus d'U.E.: Estrat/nivell		Definició: Anivellament	
Textura:		Consistència:	
Composició Geològica: Argiles, Blocs, Sorres, Graves, Còdols, Pedres, Altres, Llims			
Composició Orgànica: Carbons, Cendres, Fauna, Matèria en descomposició, Malacologia, Fusta			
Composició Artificial:			
Color: Gris fosc	Cota Superior: 5,98 (en metres)	Cota Inferior: 5,91 (en metres)	
Relacions Físiques: Cobreix a: 50152 És cobert per: 50137 És tallat per: 50122-50124-50131			
Fase Cronològica: Època contemporània (XIX-XXI)		Datació:	
Interpretació: Estrat amb cendres i carbons, compacte, amb argiles i sorres. Pot funcionar com a possible paviment.			

Nom Jaciment/Codi: PLAÇA SALVADOR SEGUÍ. BARCELONA. CODI: 308/05		U.E.: 50149	
Tipus d'U.E.: Estructura positiva		Definició: Paviment	
Composició Geològica: Pedres, Argiles			
Composició Orgànica:			
Composició Artificial:			
Color: Marró clar	Cota Superior: 5,97 (en metres)	Cota Inferior: 5,96 (en metres)	
Amplada: 0,00 (en metres)	Longitud: 0,00 (en metres)		
Relacions Físiques: Cobreix a: 50153 És cobert per: 50138 És tallat per: 50117-50119-50131 És lliura a: 50140			
Fase Cronològica: Baix medieval (XIII-XV)		Datació:	
Interpretació: Estrat d'argila rubefactada i cendres allà on s'ha perdut l'argila.			

Nom Jaciment/Codi: PLAÇA SALVADOR SEGUÍ. BARCELONA. CODI: 308/05		U.E.: 50150	
Tipus d'U.E.: Estrat/nivell		Definició: Anivellament	
Textura:		Consistència:	
Composició Geològica: Argiles, Blocs, Sorres, Graves, Còdols, Pedres, Altres, Llims			
Composició Orgànica:			
Composició Artificial:			
Color: Marró fosc	Cota Superior: 5,86 (en metres)	Cota Inferior: 5,69 (en metres)	
Relacions Físiques: És igual a: 50153 Cobreix a: 50000 És cobert per: 50142 És tallat per: 50131-50139-50143			
Fase Cronològica: Baix medieval (XIII-XV)		Datació:	
Interpretació: Estrat d'argiles marrons plàstiques amb material.			

Nom Jaciment/Codi: PLAÇA SALVADOR SEGUÍ. BARCELONA. CODI: 308/05		U.E.: 50151	
Tipus d'U.E.: Estrat/nivell		Definició: Anivellament	
Textura:		Consistència:	
Composició Geològica: Argiles, Blocs, Sorres, Graves, Còdols, Pedres, Altres, Llims			
Composició Orgànica:			
Composició Artificial:			
Color: Marró fosc	Cota Superior: 5,96 (en metres)	Cota Inferior: 5,86 (en metres)	
Relacions Físiques: Cobreix a: 50156 És cobert per: 50147 És tallat per: 50124-50126-50131			
Fase Cronològica: Indeterminada		Datació:	
Interpretació: Preparació de paviment.			

Nom Jaciment/Codi: PLAÇA SALVADOR SEGUÍ. BARCELONA. CODI: 308/05		U.E.: 50152	
Tipus d'U.E.: Estrat/nivell		Definició: Anivellament	
Textura:		Consistència:	
Composició Geològica: Argiles, Blocs, Sorres, Graves, Còdols, Pedres, Altres, Llims			
Composició Orgànica:			
Composició Artificial:			
Color: Vermell	Cota Superior: 5,91 (en metres)	Cota Inferior: 5,81 (en metres)	
Relacions Físiques: Cobreix a: 50155 És cobert per: 50148 És tallat per: 50122-50124-50131			
Fase Cronològica: Baix medieval (XIII-XV)		Datació:	
Interpretació: Preparació de paviment.			

Nom Jaciment/Codi: PLAÇA SALVADOR SEGUÍ. BARCELONA. CODI: 308/05		U.E.: 50153	
Tipus d'U.E.: Estrat/nivell		Definició: Anivellament	
Textura:		Consistència:	
Composició Geològica: Argiles, Blocs, Sorres, Graves, Còdols, Pedres, Altres, Llims			
Composició Orgànica: Carbons, Cendres, Fauna, Matèria en descomposició, Malacologia, Fusta			
Composició Artificial:			
Color: Marró fosc	Cota Superior: 5,96 (en metres)	Cota Inferior: 5,63 (en metres)	
Relacions Físiques: És igual a: 50150 Cobreix a: 50000 És cobert per: 50149 És tallat per: 50117-50119-50131			
Fase Cronològica: Baix medieval (XIII-XV)		Datació:	
Interpretació:			

Nom Jaciment/Codi: PLAÇA SALVADOR SEGUÍ. BARCELONA. CODI: 308/05		U.E.: 50154	
Tipus d'U.E.: Estructura positiva		Definició: Paviment	
Composició Geològica: Pedres, Argiles			
Composició Orgànica: Fauna, Fusta, Carbons			
Composició Artificial:			
Color: Beige	Cota Superior: 6,02 (en metres)	Cota Inferior: 0,00 (en metres)	
Amplada: 0,00 (en metres)	Longitud: 0,00 (en metres)		
Relacions Físiques: Cobreix a: 50163 És cobert per: 50137 És tallat per: 50126-50128			
Fase Cronològica: Indeterminada		Datació:	
Interpretació: Argila rubefactada.			

Nom Jaciment/Codi: PLAÇA SALVADOR SEGUÍ. BARCELONA. CODI: 308/05		U.E.: 50155	
Tipus d'U.E.: Estrat/nivell		Definició: Anivellament	
Textura:		Consistència:	
Composició Geològica: Argiles, Blocs, Sorres, Graves, Còdols, Pedres, Altres, Llims			
Composició Orgànica:			
Composició Artificial:			
Color: Marró fosc	Cota Superior: 5,81 (en metres)	Cota Inferior: 0,00 (en metres)	
Relacions Físiques: És igual a: 50156 Cobreix a: 50000 És cobert per: 50152 És tallat per: 50122-50124-50131			
Fase Cronològica: Baix medieval (XIII-XV)		Datació:	
Interpretació:			

Nom Jaciment/Codi: PLAÇA SALVADOR SEGUÍ. BARCELONA. CODI: 308/05		U.E.: 50156	
Tipus d'U.E.: Estrat/nivell		Definició: Anivellament	
Textura:		Consistència:	
Composició Geològica: Argiles, Blocs, Sorres, Graves, Còdols, Pedres, Altres, Llims			
Composició Orgànica:			
Composició Artificial:			
Color: Marró fosc	Cota Superior: 5,86 (en metres)	Cota Inferior: 0,00 (en metres)	
Relacions Físiques: És igual a: 50155 Cobreix a: 50000 És cobert per: 50151 És tallat per: 50124-50126-50131			
Fase Cronològica: Baix medieval (XIII-XV)		Datació:	
Interpretació:			

Nom Jaciment/Codi: PLAÇA SALVADOR SEGUÍ. BARCELONA. CODI: 308/05		U.E.: 50157	
Tipus d'U.E.: Estructura positiva		Definició: Mur	
Composició Geològica:			
Composició Orgànica:			
Composició Artificial: Morter, Pedra treballada, Material de construcció, Altres, Metall, Ceràmica			
Color: Blanc	Cota Superior: 5,94 (en metres)	Cota Inferior: 0,00 (en metres)	
Amplada: 0,34 (en metres)	Longitud: 1,60 (en metres)		
Relacions Físiques:			
Farceix a: 50143			
És solidària amb: 50132			
Fase Cronològica: Època contemporània (XIX-XXI)		Datació:	
Interpretació:			

Nom Jaciment/Codi: PLAÇA SALVADOR SEGUÍ. BARCELONA. CODI: 308/05		U.E.: 50158	
Tipus d'U.E.: Estructura positiva		Definició: Mur	
Composició Geològica:			
Composició Orgànica:			
Composició Artificial: Morter, Pedra treballada, Material de construcció, Altres, Metall, Ceràmica			
Color: Taronja	Cota Superior: 5,73 (en metres)	Cota Inferior: 5,11 (en metres)	
Amplada: 0,32 (en metres)	Longitud: 1,50 (en metres)		
Relacions Físiques:			
És tallat per: 50131			
Se li lliura: 50159			
Fase Cronològica: Baix medieval (XIII-XV)		Datació:	
Interpretació:			

Nom Jaciment/Codi: PLAÇA SALVADOR SEGUÍ. BARCELONA. CODI: 308/05		U.E.: 50159	
Tipus d'U.E.: Estructura positiva		Definició: Mur	
Composició Geològica:			
Composició Orgànica:			
Composició Artificial: Morter, Pedra treballada, Material de construcció, Altres, Metall, Ceràmica			
Color: Beige	Cota Superior: 5,67 (en metres)	Cota Inferior: 5,40 (en metres)	
Amplada: 0,30 (en metres)	Longitud: 0,60 (en metres)		
Relacions Físiques: És lliura a: 50158			
Fase Cronològica: Època moderna (XVI-XVIII)		Datació:	
Interpretació:			

Nom Jaciment/Codi: PLAÇA SALVADOR SEGUÍ. BARCELONA. CODI: 308/05		U.E.: 50160	
Tipus d'U.E.: Estructura negativa/retall		Definició: Rasa de fonamentació	
Cota Superior: 0,00 (en metres)	Cota Inferior: 0,00 (en metres)		
Relacions Físiques: Talla a: 50000-50167 És farcit per: 50161			
Fase Cronològica: Època contemporània (XIX-XXI)		Datació:	
Interpretació: Rasa de fonamentació per encabir mur UE 50161.			

Nom Jaciment/Codi: PLAÇA SALVADOR SEGUÍ. BARCELONA. CODI: 308/05		U.E.: 50161	
Tipus d'U.E.: Estructura positiva		Definició: Mur	
Composició Geològica:			
Composició Orgànica:			
Composició Artificial: Morter, Pedra treballada, Material de construcció, Altres, Metall, Ceràmica			
Color: Blanc	Cota Superior: 5,78 (en metres)	Cota Inferior: 5,36 (en metres)	
Amplada: 0,40 (en metres)	Longitud: 1,80 (en metres)		
Relacions Físiques: Farceix a: 50160 És solidària amb: 50132			
Fase Cronològica: Època contemporània (XIX-XXI)		Datació:	
Interpretació:			

Nom Jaciment/Codi: PLAÇA SALVADOR SEGUÍ. BARCELONA. CODI: 308/05		U.E.: 50162
Tipus d'U.E.: Estrat/nivell	Definició: Anivellament	
Textura: Sorrenca	Consistència: Compacta	
Composició Geològica: Argiles, Blocs, Sorres, Graves, Còdols, Pedres, Altres, Llims		
Composició Orgànica: Carbons, Cendres, Fauna, Matèria en descomposició, Malacologia, Fusta		
Composició Artificial: Ceràmica, Material de construcció, Morter, Runa, Vidre, Altres, Metall, Plàstics		
Color: Marró fosc	Cota Superior: 5,86 (en metres)	Cota Inferior: 5,55 (en metres)
Relacions Físiques: Cobreix a: 50000-50166 És tallat per: 50131-50128		
Fase Cronològica: Època moderna (XVI-XVIII)		Datació:
Interpretació:		

Nom Jaciment/Codi: PLAÇA SALVADOR SEGUÍ. BARCELONA. CODI: 308/05		U.E.: 50163
Tipus d'U.E.: Estrat/nivell	Definició: Anivellament	
Textura: Sorrenca	Consistència: Solta	
Composició Geològica: Argiles, Blocs, Sorres, Graves, Còdols, Pedres, Altres, Llims		
Composició Orgànica:		
Composició Artificial: Ceràmica, Material de construcció, Morter, Runa, Vidre, Altres, Metall, Plàstics		
Color: Marró fosc	Cota Superior: 5,98 (en metres)	Cota Inferior: 5,78 (en metres)
Relacions Físiques: Cobreix a: 50164 És cobert per: 50154 És tallat per: 50126-50131-50128		
Fase Cronològica: Època moderna (XVI-XVIII)		Datació:
Interpretació:		

Nom Jaciment/Codi: PLAÇA SALVADOR SEGUÍ. BARCELONA. CODI: 308/05		U.E.: 50164
Tipus d'U.E.: Estrat/nivell	Definició: Anivellament	
Textura: Argil-lsorrenca	Consistència: Compacta	
Composició Geològica: Argiles, Blocs, Sorres, Graves, Còdols, Pedres, Altres, Llims		
Composició Orgànica: Carbons, Cendres, Fauna, Matèria en descomposició, Malacologia, Fusta		
Composició Artificial: Ceràmica, Material de construcció, Morter, Runa, Vidre, Altres, Metall, Plàstics		
Color: Marró fosc	Cota Superior: 5,78 (en metres)	Cota Inferior: 0,00 (en metres)
Relacions Físiques: Cobreix a: 50000 És cobert per: 50163 És tallat per: 50126-50131-50128		
Fase Cronològica: Baix medieval (XIII-XV)		Datació:
Interpretació:		

Nom Jaciment/Codi: PLAÇA SALVADOR SEGUÍ. BARCELONA. CODI: 308/05		U.E.: 50165
Tipus d'U.E.: Estructura negativa/retall	Definició: Retall indeterminat	
Cota Superior: 5,63 (en metres)	Cota Inferior: 5,55 (en metres)	
Relacions Físiques: Talla a: 50000 És farcit per: 50166		
Fase Cronològica: Baix medieval (XIII-XV)		Datació:
Interpretació:		

Nom Jaciment/Codi: PLAÇA SALVADOR SEGUÍ. BARCELONA. CODI: 308/05		U.E.: 50166
Tipus d'U.E.: Estrat/nivell	Definició: Farciment	
Textura: Argil-lsorrenca	Consistència: Compacta	
Composició Geològica: Argiles, Blocs, Sorres, Graves, Còdols, Pedres, Altres, Llims		
Composició Orgànica: Carbons, Cendres, Fauna, Matèria en descomposició, Malacologia, Fusta		
Composició Artificial: Ceràmica, Material de construcció, Morter, Runa, Vidre, Altres, Metall, Plàstics		
Color: Marró fosc	Cota Superior: 5,63 (en metres)	Cota Inferior: 5,55 (en metres)
Relacions Físiques: És cobert per: 50162 Farceix a: 50165		
Fase Cronològica: Baix medieval (XIII-XV)		Datació:
Interpretació:		

Nom Jaciment/Codi: PLAÇA SALVADOR SEGUÍ. BARCELONA. CODI: 308/05			U.E.: 50167
Tipus d'U.E.: Estrat/nivell	Definició: Anivellament		
Textura: Argil·losorrenca	Consistència: Compacta		
Composició Geològica: Argiles, Blocs, Sorres, Graves, Còdols, Pedres, Altres, Llims			
Composició Orgànica:			
Composició Artificial: Ceràmica, Material de construcció, Morter, Runa, Vidre, Altres, Metall, Plàstics			
Color: Gris fosc	Cota Superior: 5,77 (en metres)	Cota Inferior: 0,00 (en metres)	
Relacions Físiques: Cobreix a: 50000 És tallat per: 50160-50168-50192-50200			
Fase Cronològica:		Datació:	
Interpretació:			

Nom Jaciment/Codi: PLAÇA SALVADOR SEGUÍ. BARCELONA. CODI: 308/05			U.E.: 50168
Tipus d'U.E.: Estructura negativa/retall	Definició: Rasa de fonamentació		
Cota Superior: 0,00 (en metres)	Cota Inferior: 0,00 (en metres)		
Relacions Físiques: Talla a: 50000-50167-50172-50193 És farcit per: 50173-50169			
Fase Cronològica: Època contemporània (XIX-XXI)		Datació:	
Interpretació: Rasa per encabir la UE50169			

Nom Jaciment/Codi: PLAÇA SALVADOR SEGUÍ. BARCELONA. CODI: 308/05			U.E.: 50169
Tipus d'U.E.: Estrat/nivell	Definició: Farciment		
Textura: Argil·losorrenca	Consistència: Solta		
Composició Geològica: Argiles, Blocs, Sorres, Graves, Còdols, Pedres, Altres, Llims			
Composició Orgànica: Carbons, Cendres, Fauna, Matèria en descomposició, Malacologia, Fusta			
Composició Artificial:			
Color: Marró fosc	Cota Superior: 0,00 (en metres)	Cota Inferior: 0,00 (en metres)	
Relacions Físiques: Farceix a: 50168 És lliura a: 50173			
Fase Cronològica: Època contemporània (XIX-XXI)		Datació:	
Interpretació:			

Nom Jaciment/Codi: PLAÇA SALVADOR SEGUÍ. BARCELONA. CODI: 308/05		U.E.: 50170
Tipus d'U.E.: Estructura negativa/retall	Definició: Rasa de fonamentació	
Cota Superior: 0,00 (en metres)	Cota Inferior: 0,00 (en metres)	
Relacions Físiques: Talla a: 50000-50172-50201 És farcit per: 50171		
Fase Cronològica: Època contemporània (XIX-XXI)	Datació:	
Interpretació: Rasa per encabir UE50171		

Nom Jaciment/Codi: PLAÇA SALVADOR SEGUÍ. BARCELONA. CODI: 308/05		U.E.: 50171
Tipus d'U.E.: Estructura positiva	Definició: Mur	
Composició Geològica:		
Composició Orgànica:		
Composició Artificial: Morter, Pedra treballada, Material de construcció, Altres, Metall, Ceràmica		
Color: Blanc	Cota Superior: 5,88 (en metres)	Cota Inferior: 0,00 (en metres)
Amplada: 0,70 (en metres)	Longitud: 1,90 (en metres)	
Relacions Físiques: Farceix a: 50170 Se li lliura: 50186		
Fase Cronològica: Època contemporània (XIX-XXI)	Datació:	
Interpretació:		

Nom Jaciment/Codi: PLAÇA SALVADOR SEGUÍ. BARCELONA. CODI: 308/05		U.E.: 50172
Tipus d'U.E.: Estrat/nivell	Definició: Anivellament	
Textura: Argil-lorrenca	Consistència: Compacta	
Composició Geològica: Argiles, Blocs, Sorres, Graves, Còdols, Pedres, Altres, Llims		
Composició Orgànica: Carbons, Cendres, Fauna, Matèria en descomposició, Malacologia, Fusta		
Composició Artificial: Ceràmica, Material de construcció, Morter, Runa, Vidre, Altres, Metall, Plàstics		
Color: Marró fosc	Cota Superior: 5,88 (en metres)	Cota Inferior: 0,00 (en metres)
Relacions Físiques: És cobert per: 50000 És tallat per: 50168-50170		
Fase Cronològica:	Datació:	
Interpretació:		

Nom Jaciment/Codi: PLAÇA SALVADOR SEGUÍ. BARCELONA. CODI: 308/05		U.E.: 50173	
Tipus d'U.E.: Estructura positiva		Definició: Claveguera	
Composició Geològica:			
Composició Orgànica:			
Composició Artificial: Morter, Pedra treballada, Material de construcció, Altres, Metall, Ceràmica			
Color: Blanc	Cota Superior: 5,88 (en metres)	Cota Inferior: 5,53 (en metres)	
Amplada: 0,00 (en metres)	Longitud: 0,00 (en metres)		
Relacions Físiques: Farceix a: 50168 Se li lliura: 50169			
Fase Cronològica: Època contemporània (XIX-XXI)		Datació:	
Interpretació:			

Nom Jaciment/Codi: PLAÇA SALVADOR SEGUÍ. BARCELONA. CODI: 308/05		U.E.: 50174	
Tipus d'U.E.: Estructura negativa/retall		Definició: Rasa de fonamentació	
Cota Superior: 5,88 (en metres)	Cota Inferior: 0,00 (en metres)		
Relacions Físiques: Talla a: 50000-50215-50223-50224 És farcit per: 50175			
Fase Cronològica: Època contemporània (XIX-XXI)		Datació:	
Interpretació: Rasa de fonamentació d'un possible pou mort			

Nom Jaciment/Codi: PLAÇA SALVADOR SEGUÍ. BARCELONA. CODI: 308/05		U.E.: 50175	
Tipus d'U.E.: Estructura positiva		Definició: Fossa sèptica	
Composició Geològica:			
Composició Orgànica:			
Composició Artificial: Morter, Pedra treballada, Material de construcció, Altres, Metall, Ceràmica			
Color: Blanc	Cota Superior: 5,88 (en metres)	Cota Inferior: 0,00 (en metres)	
Amplada: 1,04 (en metres)	Longitud: 1,09 (en metres)		
Relacions Físiques: Farceix a: 50174			
Fase Cronològica: Època contemporània (XIX-XXI)		Datació:	
Interpretació: Pou mort, es desconeix la seva llargària ja que quedava afectat per la rasa de sondeig d'ArqueoCat. No s'esgota l'excavació per qüestions de seguretat			

Nom Jaciment/Codi: PLAÇA SALVADOR SEGUÍ. BARCELONA. CODI: 308/05			U.E.: 50176
Tipus d'U.E.: Estrat/nivell	Definició: Anivellament		
Textura: Argil-lsorrenca	Consistència: Compacta		
Composició Geològica: Argiles, Blocs, Sorres, Graves, Còdols, Pedres, Altres, Llims			
Composició Orgànica: Carbons, Cendres, Fauna, Matèria en descomposició, Malacologia, Fusta			
Composició Artificial: Ceràmica, Material de construcció, Morter, Runa, Vidre, Altres, Metall, Plàstics			
Color: Marró fosc	Cota Superior: 5,84 (en metres)	Cota Inferior: 0,00 (en metres)	
Relacions Físiques: Cobreix a: 50196 És tallat per: 50177-50179-50181-50185			
Fase Cronològica:		Datació:	
Interpretació:			

Nom Jaciment/Codi: PLAÇA SALVADOR SEGUÍ. BARCELONA. CODI: 308/05			U.E.: 50177
Tipus d'U.E.: Estructura negativa/retall	Definició: Rasa de fonamentació		
Cota Superior: 0,00 (en metres)	Cota Inferior: 0,00 (en metres)		
Relacions Físiques: Talla a: 50176-50180-50196-50197 És farcit per: 50178			
Fase Cronològica: Època contemporània (XIX-XXI)		Datació:	
Interpretació: Rasa per encabir el mur UE 50178			

Nom Jaciment/Codi: PLAÇA SALVADOR SEGUÍ. BARCELONA. CODI: 308/05			U.E.: 50178
Tipus d'U.E.: Estructura positiva	Definició: Mur		
Composició Geològica:			
Composició Orgànica:			
Composició Artificial: Morter, Pedra treballada, Material de construcció, Altres, Metall, Ceràmica			
Color: Blanc	Cota Superior: 5,92 (en metres)	Cota Inferior: 0,00 (en metres)	
Amplada: 0,40 (en metres)	Longitud: 1,80 (en metres)		
Relacions Físiques: Farceix a: 50177 És lliura a: 50186			
Fase Cronològica: Època contemporània (XIX-XXI)		Datació:	
Interpretació:			

Nom Jaciment/Codi: PLAÇA SALVADOR SEGUÍ. BARCELONA. CODI: 308/05		U.E.: 50179
Tipus d'U.E.: Estructura negativa/retall	Definició: Rasa de fonamentació	
Cota Superior: 0,00 (en metres)	Cota Inferior: 0,00 (en metres)	
Relacions Físiques: Talla a: 50176 És farcit per: 50180		
Fase Cronològica: Època contemporània (XIX-XXI)		Datació:
Interpretació: Rasa per encabir la claveguera UE 50180		

Nom Jaciment/Codi: PLAÇA SALVADOR SEGUÍ. BARCELONA. CODI: 308/05		U.E.: 50180
Tipus d'U.E.: Estructura positiva	Definició: Claveguera	
Composició Geològica:		
Composició Orgànica:		
Composició Artificial: Morter, Pedra treballada, Material de construcció, Altres, Metall, Ceràmica		
Color: Blanc	Cota Superior: 5,80 (en metres)	Cota Inferior: 5,75 (en metres)
Amplada: 0,54 (en metres)	Longitud: 1,20 (en metres)	
Relacions Físiques: És tallat per: 50177-50181 Farceix a: 50179		
Fase Cronològica: Època moderna (XVI-XVIII)		Datació:
Interpretació:		

Nom Jaciment/Codi: PLAÇA SALVADOR SEGUÍ. BARCELONA. CODI: 308/05		U.E.: 50181
Tipus d'U.E.: Estructura negativa/retall	Definició: Rasa de fonamentació	
Cota Superior: 0,00 (en metres)	Cota Inferior: 0,00 (en metres)	
Relacions Físiques: Talla a: 50176-50180-50184-50196-50197 És farcit per: 50182		
Fase Cronològica: Època contemporània (XIX-XXI)		Datació:
Interpretació: Rasa per encabir la claveguera UE 50182		

Nom Jaciment/Codi: PLAÇA SALVADOR SEGUÍ. BARCELONA. CODI: 308/05		U.E.: 50182	
Tipus d'U.E.: Estructura positiva		Definició: Claveguera	
Composició Geològica:			
Composició Orgànica:			
Composició Artificial: Morter, Pedra treballada, Material de construcció, Altres, Metall, Ceràmica			
Color:	Cota Superior:	5,80 (en metres)	Cota Inferior: 5,34 (en metres)
Amplada: 0,80 (en metres)		Longitud: 1,80 (en metres)	
Relacions Físiques: Farceix a: 50181 Se li lliura: 50186			
Fase Cronològica: Època contemporània (XIX-XXI)		Datació:	
Interpretació: L'estructura queda tallada per la rasa de ArqueoCat.			

Nom Jaciment/Codi: PLAÇA SALVADOR SEGUÍ. BARCELONA. CODI: 308/05		U.E.: 50183	
Tipus d'U.E.: Estructura negativa/retall		Definició: Rasa de fonamentació	
Cota Superior:	0,00 (en metres)	Cota Inferior:	0,00 (en metres)
Relacions Físiques: Talla a: 50000 És farcit per: 50184			
Fase Cronològica: Època moderna (XVI-XVIII)		Datació:	
Interpretació: Rasa fonamentació per encabir el pou mort UE 50184			

Nom Jaciment/Codi: PLAÇA SALVADOR SEGUÍ. BARCELONA. CODI: 308/05		U.E.: 50184	
Tipus d'U.E.: Estructura positiva		Definició: Fossa sèptica	
Composició Geològica:			
Composició Orgànica:			
Composició Artificial: Morter, Pedra treballada, Material de construcció, Altres, Metall, Ceràmica			
Color: Blanc	Cota Superior:	5,90 (en metres)	Cota Inferior: 0,00 (en metres)
Amplada: 0,80 (en metres)		Longitud: 0,90 (en metres)	
Relacions Físiques: És tallat per: 50181 Farceix a: 50183 És lliura a: 50195			
Fase Cronològica: Època moderna (XVI-XVIII)		Datació:	
Interpretació:			

Nom Jaciment/Codi: PLAÇA SALVADOR SEGUÍ. BARCELONA. CODI: 308/05		U.E.: 50185
Tipus d'U.E.: Estructura negativa/retall	Definició: Rasa de fonamentació	
Cota Superior: 0,00 (en metres)	Cota Inferior: 0,00 (en metres)	
Relacions Físiques: Talla a: 50176-50196-50197-50190-50191-50199-50202 És farcit per: 50186		
Fase Cronològica:		Datació:
Interpretació: Rasa de fonamentació per encabir la claveguera UE 50186		

Nom Jaciment/Codi: PLAÇA SALVADOR SEGUÍ. BARCELONA. CODI: 308/05		U.E.: 50186
Tipus d'U.E.: Estructura positiva	Definició: Claveguera	
Composició Geològica:		
Composició Orgànica:		
Composició Artificial: Morter, Pedra treballada, Material de construcció, Altres, Metall, Ceràmica		
Color: Blanc	Cota Superior: 5,85 (en metres)	Cota Inferior: 5,36 (en metres)
Amplada: 0,58 (en metres)	Longitud: 4,40 (en metres)	
Relacions Físiques: Farceix a: 50185 És lliura a: 50171-50182 Se li lliura: 50178		
Fase Cronològica: Època moderna (XVI-XVIII)		Datació:
Interpretació:		

Nom Jaciment/Codi: PLAÇA SALVADOR SEGUÍ. BARCELONA. CODI: 308/05		U.E.: 50187
Tipus d'U.E.: Estructura negativa/retall	Definició: Rasa de fonamentació	
Cota Superior: 0,00 (en metres)	Cota Inferior: 0,00 (en metres)	
Relacions Físiques: Talla a: 50000-50202 És farcit per: 50188		
Fase Cronològica: Època contemporània (XIX-XXI)		Datació:
Interpretació: Rasa de fonamentació del mur UE 50188		

Nom Jaciment/Codi: PLAÇA SALVADOR SEGUÍ. BARCELONA. CODI: 308/05		U.E.: 50188	
Tipus d'U.E.: Estructura positiva		Definició: Mur	
Composició Geològica:			
Composició Orgànica:			
Composició Artificial: Morter, Pedra treballada, Material de construcció, Altres, Metall, Ceràmica			
Color: Blanc	Cota Superior: 5,90 (en metres)	Cota Inferior: 0,00 (en metres)	
Amplada: 0,40 (en metres)	Longitud: 1,84 (en metres)		
Relacions Físiques: Farceix a: 50187 És lliura a: 50195			
Fase Cronològica: Època contemporània (XIX-XXI)		Datació:	
Interpretació:			

Nom Jaciment/Codi: PLAÇA SALVADOR SEGUÍ. BARCELONA. CODI: 308/05		U.E.: 50189	
Tipus d'U.E.: Estructura negativa/retall		Definició: Rasa de fonamentació	
Cota Superior: 0,00 (en metres)	Cota Inferior: 0,00 (en metres)		
Relacions Físiques: És farcit per: 50190-50191			
Fase Cronològica: Època moderna (XVI-XVIII)		Datació:	
Interpretació: Rasa de fonamentació d'un pou mort UE 50190			

Nom Jaciment/Codi: PLAÇA SALVADOR SEGUÍ. BARCELONA. CODI: 308/05		U.E.: 50190	
Tipus d'U.E.: Estructura positiva		Definició: Fossa sèptica	
Composició Geològica:			
Composició Orgànica:			
Composició Artificial: Morter, Pedra treballada, Material de construcció, Altres, Metall, Ceràmica			
Color: Blanc	Cota Superior: 5,88 (en metres)	Cota Inferior: 5,71 (en metres)	
Amplada: 0,40 (en metres)	Longitud: 0,80 (en metres)		
Relacions Físiques: És tallat per: 50185 Farceix a: 50189 Se li lliura: 50191			
Fase Cronològica: Època moderna (XVI-XVIII)		Datació:	
Interpretació: Possible pou mort, només s'ha conseqvat el mur de tancament de l'oest			

Nom Jaciment/Codi: PLAÇA SALVADOR SEGUÍ. BARCELONA. CODI: 308/05			U.E.: 50191
Tipus d'U.E.: Estrat/nivell	Definició: Farciment		
Textura: Argilosa	Consistència: Compacta		
Composició Geològica: Argiles, Blocs, Sorres, Graves, Còdols, Pedres, Altres, Llims			
Composició Orgànica: Carbons, Cendres, Fauna, Matèria en descomposició, Malacologia, Fusta			
Composició Artificial:			
Color: Negre	Cota Superior: 5,88 (en metres)	Cota Inferior: 5,71 (en metres)	
Relacions Físiques: És tallat per: 50185 Farceix a: 50189 És lliura a: 50190			
Fase Cronològica: Època moderna (XVI-XVIII)		Datació:	
Interpretació:			

Nom Jaciment/Codi: PLAÇA SALVADOR SEGUÍ. BARCELONA. CODI: 308/05			U.E.: 50192
Tipus d'U.E.: Estructura negativa/retall	Definició: Retall indeterminat		
Cota Superior: 5,54 (en metres)	Cota Inferior: 5,05 (en metres)		
Relacions Físiques: Talla a: 50000-50167 És farcit per: 50193			
Fase Cronològica: Època moderna (XVI-XVIII)		Datació:	
Interpretació:			

Nom Jaciment/Codi: PLAÇA SALVADOR SEGUÍ. BARCELONA. CODI: 308/05			U.E.: 50193
Tipus d'U.E.: Estrat/nivell	Definició: Farciment		
Textura: Argil·losorenca	Consistència: Compacta		
Composició Geològica: Argiles, Blocs, Sorres, Graves, Còdols, Pedres, Altres, Llims			
Composició Orgànica: Carbons, Cendres, Fauna, Matèria en descomposició, Malacologia, Fusta			
Composició Artificial: Ceràmica, Material de construcció, Morter, Runa, Vidre, Altres, Metall, Plàstics			
Color: Marró fosc	Cota Superior: 5,77 (en metres)	Cota Inferior: 0,00 (en metres)	
Relacions Físiques: És tallat per: 50168 Farceix a: 50192			
Fase Cronològica:		Datació:	
Interpretació:			

Nom Jaciment/Codi: PLAÇA SALVADOR SEGUÍ. BARCELONA. CODI: 308/05		U.E.: 50194
Tipus d'U.E.: Estructura negativa/retall	Definició: Rasa de fonamentació	
Cota Superior: 0,00 (en metres)	Cota Inferior: 0,00 (en metres)	
Relacions Físiques: És farcit per: 50195		
Fase Cronològica: Època moderna (XVI-XVIII)		Datació:
Interpretació: Rasa de fonamentació per encabir el mur UE 50195		

Nom Jaciment/Codi: PLAÇA SALVADOR SEGUÍ. BARCELONA. CODI: 308/05		U.E.: 50195
Tipus d'U.E.: Estructura positiva	Definició: Mur	
Composició Geològica:		
Composició Orgànica:		
Composició Artificial: Morter, Pedra treballada, Material de construcció, Altres, Metall, Ceràmica		
Color: Taronja	Cota Superior: 5,90 (en metres)	Cota Inferior: 0,00 (en metres)
Amplada: 0,30 (en metres)	Longitud: 0,80 (en metres)	
Relacions Físiques: Farceix a: 50194 Se li lliura: 50184-50188		
Fase Cronològica: Època moderna (XVI-XVIII)		Datació:
Interpretació:		

Nom Jaciment/Codi: PLAÇA SALVADOR SEGUÍ. BARCELONA. CODI: 308/05		U.E.: 50196
Tipus d'U.E.: Estructura positiva	Definició: Paviment	
Composició Geològica:		
Composició Orgànica:		
Composició Artificial: Morter, Pedra treballada, Material de construcció, Altres, Metall, Ceràmica		
Color: Blanc	Cota Superior: 5,82 (en metres)	Cota Inferior: 5,70 (en metres)
Amplada: 0,00 (en metres)	Longitud: 0,00 (en metres)	
Relacions Físiques: Cobreix a: 50197 És cobert per: 50176 És tallat per: 50177-50181-50185		
Fase Cronològica: Època moderna (XVI-XVIII)		Datació:
Interpretació: Possible paviment de morter de calç		

Nom Jaciment/Codi: PLAÇA SALVADOR SEGUÍ. BARCELONA. CODI: 308/05			U.E.: 50197
Tipus d'U.E.: Estrat/nivell	Definició: Anivellament		
Textura: Argil-lsorrenca	Consistència: Compacta		
Composició Geològica: Argiles, Blocs, Sorres, Graves, Còdols, Pedres, Altres, Llims			
Composició Orgànica:			
Composició Artificial: Ceràmica, Material de construcció, Morter, Runa, Vidre, Altres, Metall, Plàstics			
Color: Marró fosc	Cota Superior: 0,00 (en metres)	Cota Inferior: 0,00 (en metres)	
Relacions Físiques: Cobreix a: 50219 És cobert per: 50196 És tallat per: 50177-50181-50185			
Fase Cronològica:		Datació:	
Interpretació:			

Nom Jaciment/Codi: PLAÇA SALVADOR SEGUÍ. BARCELONA. CODI: 308/05			U.E.: 50198
Tipus d'U.E.: Estructura negativa/retall	Definició: Rasa de fonamentació		
Cota Superior: 0,00 (en metres)	Cota Inferior: 0,00 (en metres)		
Relacions Físiques: És farcit per: 50199			
Fase Cronològica:		Datació:	
Interpretació: Rasa de fonamentació de la claveguera UE 50199			

Nom Jaciment/Codi: PLAÇA SALVADOR SEGUÍ. BARCELONA. CODI: 308/05			U.E.: 50199
Tipus d'U.E.: Estructura positiva	Definició: Claveguera		
Composició Geològica:			
Composició Orgànica:			
Composició Artificial: Morter, Pedra treballada, Material de construcció, Altres, Metall, Ceràmica			
Color: Blanc	Cota Superior: 5,87 (en metres)	Cota Inferior: 5,50 (en metres)	
Amplada: 0,40 (en metres)	Longitud: 1,40 (en metres)		
Relacions Físiques: És tallat per: 50185 Farceix a: 50198			
Fase Cronològica: Època moderna (XVI-XVIII)		Datació:	
Interpretació:			

Nom Jaciment/Codi: PLAÇA SALVADOR SEGUÍ. BARCELONA. CODI: 308/05		U.E.: 50200
Tipus d'U.E.: Estructura negativa/retall	Definició: Rasa de fonamentació	
Cota Superior: 0,00 (en metres)	Cota Inferior: 0,00 (en metres)	
Relacions Físiques: Talla a: 50167 És farcit per: 50201		
Fase Cronològica:		Datació:
Interpretació:		

Nom Jaciment/Codi: PLAÇA SALVADOR SEGUÍ. BARCELONA. CODI: 308/05		U.E.: 50201
Tipus d'U.E.: Estructura positiva	Definició: Mur	
Composició Geològica:		
Composició Orgànica:		
Composició Artificial: Morter, Pedra treballada, Material de construcció, Altres, Metall, Ceràmica		
Color: Taronja	Cota Superior: 5,88 (en metres)	Cota Inferior: 5,47 (en metres)
Amplada: 0,40 (en metres)	Longitud: 0,80 (en metres)	
Relacions Físiques: És tallat per: 50170 Farceix a: 50200		
Fase Cronològica: Època moderna (XVI-XVIII)		Datació:
Interpretació:		

Nom Jaciment/Codi: PLAÇA SALVADOR SEGUÍ. BARCELONA. CODI: 308/05		U.E.: 50202
Tipus d'U.E.: Estrat/nivell	Definició: Anivellament	
Textura: Argil-losorrenca	Consistència: Compacta	
Composició Geològica: Argiles, Blocs, Sorres, Graves, Còdols, Pedres, Altres, Llims		
Composició Orgànica:		
Composició Artificial: Ceràmica, Material de construcció, Morter, Runa, Vidre, Altres, Metall, Plàstics		
Color: Marró fosc	Cota Superior: 5,57 (en metres)	Cota Inferior: 5,33 (en metres)
Relacions Físiques: Cobreix a: 50000 És tallat per: 50185-50187		
Fase Cronològica: Època contemporània (XIX-XXI)		Datació:
Interpretació:		

Nom Jaciment/Codi: PLAÇA SALVADOR SEGUÍ. BARCELONA. CODI: 308/05		U.E.: 50203
Tipus d'U.E.: Estructura negativa/retall	Definició: Rasa de fonamentació	
Cota Superior: 0,00 (en metres)	Cota Inferior: 0,00 (en metres)	
Relacions Físiques: Talla a: 50213 És farcit per: 50204		
Fase Cronològica: Època contemporània (XIX-XXI)		Datació:
Interpretació: Rasa de fonamentació per encabir claveguera UE 50204.		

Nom Jaciment/Codi: PLAÇA SALVADOR SEGUÍ. BARCELONA. CODI: 308/05		U.E.: 50204
Tipus d'U.E.: Estructura positiva	Definició: Claveguera	
Composició Geològica:		
Composició Orgànica:		
Composició Artificial: Morter, Pedra treballada, Material de construcció, Altres, Metall, Ceràmica		
Color: Blanc	Cota Superior: 5,82 (en metres)	Cota Inferior: 5,36 (en metres)
Amplada: 0,50 (en metres)	Longitud: 1,94 (en metres)	
Relacions Físiques: És tallat per: 50207-50211 Farceix a: 50203 Se li lliura: 50208		
Fase Cronològica: Època contemporània (XIX-XXI)		Datació:
Interpretació:		

Nom Jaciment/Codi: PLAÇA SALVADOR SEGUÍ. BARCELONA. CODI: 308/05		U.E.: 50205
Tipus d'U.E.: Estructura negativa/retall	Definició: Rasa de fonamentació	
Cota Superior: 0,00 (en metres)	Cota Inferior: 0,00 (en metres)	
Relacions Físiques: Talla a: 50213 És farcit per: 50206		
Fase Cronològica: Època contemporània (XIX-XXI)		Datació:
Interpretació: Rasa de fonamentació per encabir claveguera UE 50206.		

Nom Jaciment/Codi: PLAÇA SALVADOR SEGUÍ. BARCELONA. CODI: 308/05		U.E.: 50206	
Tipus d'U.E.: Estructura positiva		Definició: Claveguera	
Composició Geològica:			
Composició Orgànica:			
Composició Artificial: Morter, Pedra treballada, Material de construcció, Altres, Metall, Ceràmica			
Color: Blanc	Cota Superior: 5,74 (en metres)	Cota Inferior: 5,52 (en metres)	
Amplada: 0,42 (en metres)	Longitud: 1,22 (en metres)		
Relacions Físiques: És tallat per: 50211 Farceix a: 50205			
Fase Cronològica: Època contemporània (XIX-XXI)		Datació:	
Interpretació:			

Nom Jaciment/Codi: PLAÇA SALVADOR SEGUÍ. BARCELONA. CODI: 308/05		U.E.: 50207	
Tipus d'U.E.: Estructura negativa/retall		Definició: Rasa de fonamentació	
Cota Superior: 0,00 (en metres)	Cota Inferior: 0,00 (en metres)		
Relacions Físiques: Talla a: 50204 És farcit per: 50208			
Fase Cronològica: Època contemporània (XIX-XXI)		Datació:	
Interpretació:			

Nom Jaciment/Codi: PLAÇA SALVADOR SEGUÍ. BARCELONA. CODI: 308/05		U.E.: 50208	
Tipus d'U.E.: Estructura positiva		Definició: Claveguera	
Composició Geològica:			
Composició Orgànica:			
Composició Artificial: Morter, Pedra treballada, Material de construcció, Altres, Metall, Ceràmica			
Color: Gris	Cota Superior: 5,60 (en metres)	Cota Inferior: 0,00 (en metres)	
Amplada: 0,00 (en metres)	Longitud: 0,34 (en metres)		
Relacions Físiques: Farceix a: 50207 És lliura a: 50204-50210			
Fase Cronològica: Època contemporània (XIX-XXI)		Datació:	
Interpretació:			

Nom Jaciment/Codi: PLAÇA SALVADOR SEGUÍ. BARCELONA. CODI: 308/05		U.E.: 50209
Tipus d'U.E.: Estructura negativa/retall	Definició: Rasa de fonamentació	
Cota Superior: 0,00 (en metres)	Cota Inferior: 0,00 (en metres)	
Relacions Físiques: Talla a: 50213 És farcit per: 50210		
Fase Cronològica: Època contemporània (XIX-XXI)	Datació:	
Interpretació:		

Nom Jaciment/Codi: PLAÇA SALVADOR SEGUÍ. BARCELONA. CODI: 308/05		U.E.: 50210
Tipus d'U.E.: Estructura positiva	Definició: Canalització	
Composició Geològica:		
Composició Orgànica:		
Composició Artificial: Morter, Pedra treballada, Material de construcció, Altres, Metall, Ceràmica		
Color: Gris	Cota Superior: 5,09 (en metres)	Cota Inferior: 4,96 (en metres)
Amplada: 0,20 (en metres)	Longitud: 2,30 (en metres)	
Relacions Físiques: Farceix a: 50209 Se li lliura: 50208-50212		
Fase Cronològica: Època contemporània (XIX-XXI)	Datació:	
Interpretació: Tub de formigó		

Nom Jaciment/Codi: PLAÇA SALVADOR SEGUÍ. BARCELONA. CODI: 308/05		U.E.: 50211
Tipus d'U.E.: Estructura negativa/retall	Definició: Rasa de fonamentació	
Cota Superior: 0,00 (en metres)	Cota Inferior: 0,00 (en metres)	
Relacions Físiques: Talla a: 50213-50204-50206 És farcit per: 50212		
Fase Cronològica: Època contemporània (XIX-XXI)	Datació:	
Interpretació: Rasa de fonamentació per encabir tub UE 50212.		

Nom Jaciment/Codi: PLAÇA SALVADOR SEGUÍ. BARCELONA. CODI: 308/05			U.E.: 50212
Tipus d'U.E.: Estructura positiva	Definició: Canalització		
Composició Geològica:			
Composició Orgànica:			
Composició Artificial: Morter, Pedra treballada, Material de construcció, Altres, Metall, Ceràmica			
Color: Gris	Cota Superior: 5,63 (en metres)	Cota Inferior: 4,91 (en metres)	
Amplada: 0,10 (en metres)	Longitud: 1,00 (en metres)		
Relacions Físiques: Farceix a: 50211 És lliura a: 50210			
Fase Cronològica: Època contemporània (XIX-XXI)		Datació:	
Interpretació: Tub que suposa una reforma a la claveguera UE 50204.			

Nom Jaciment/Codi: PLAÇA SALVADOR SEGUÍ. BARCELONA. CODI: 308/05			U.E.: 50213
Tipus d'U.E.: Estrat/nivell	Definició: Anivellament		
Textura: Argil-losorrenca	Consistència: Compacta		
Composició Geològica: Argiles, Blocs, Sorres, Graves, Còdols, Pedres, Altres, Llims			
Composició Orgànica: Carbons, Cendres, Fauna, Matèria en descomposició, Malacologia, Fusta			
Composició Artificial: Ceràmica, Material de construcció, Morter, Runa, Vidre, Altres, Metall, Plàstics			
Color: Marró fosc	Cota Superior: 5,69 (en metres)	Cota Inferior: 0,00 (en metres)	
Relacions Físiques: Cobreix a: 50000 És tallat per: 50203-50205-50211-50209-50226			
Fase Cronològica:		Datació:	
Interpretació:			

Nom Jaciment/Codi: PLAÇA SALVADOR SEGUÍ. BARCELONA. CODI: 308/05			U.E.: 50214
Tipus d'U.E.: Estructura negativa/retall	Definició: Rasa de fonamentació		
Cota Superior: 0,00 (en metres)	Cota Inferior: 0,00 (en metres)		
Relacions Físiques: Talla a: 50000 És farcit per: 50215			
Fase Cronològica: Època moderna (XVI-XVIII)		Datació:	
Interpretació: Rasa de fonamentació per encabir pou mort UE 50215			

Nom Jaciment/Codi: PLAÇA SALVADOR SEGUÍ. BARCELONA. CODI: 308/05		U.E.: 50215	
Tipus d'U.E.: Estructura positiva		Definició: Fossa sèptica	
Composició Geològica:			
Composició Orgànica:			
Composició Artificial: Morter, Pedra treballada, Material de construcció, Altres, Metall, Ceràmica			
Color: Beige	Cota Superior: 5,88 (en metres)	Cota Inferior: 5,66 (en metres)	
Amplada: 0,50 (en metres)	Longitud: 1,98 (en metres)		
Relacions Físiques: És tallat per: 50174 Farceix a: 50214 Se li lliura: 50221			
Fase Cronològica: Època moderna (XVI-XVIII)		Datació:	
Interpretació:			

Nom Jaciment/Codi: PLAÇA SALVADOR SEGUÍ. BARCELONA. CODI: 308/05		U.E.: 50216	
Tipus d'U.E.: Estructura negativa/retall		Definició: Rasa de fonamentació	
Cota Superior: 5,53 (en metres)	Cota Inferior: 5,27 (en metres)		
Relacions Físiques: Talla a: 50000 És farcit per: 50217			
Fase Cronològica: Baix medieval (XIII-XV)		Datació:	
Interpretació: Rasa de fonamentació d'un possible mur que ja no existeix.			

Nom Jaciment/Codi: PLAÇA SALVADOR SEGUÍ. BARCELONA. CODI: 308/05		U.E.: 50217	
Tipus d'U.E.: Estrat/nivell		Definició: Farciment	
Textura: Argil-lorrenca		Consistència: Compacta	
Composició Geològica: Argiles, Blocs, Sorres, Graves, Còdols, Pedres, Altres, Llims			
Composició Orgànica: Carbons, Cendres, Fauna, Matèria en descomposició, Malacologia, Fusta			
Composició Artificial: Ceràmica, Material de construcció, Morter, Runa, Vidre, Altres, Metall, Plàstics			
Color: Marró fosc	Cota Superior: 0,00 (en metres)	Cota Inferior: 0,00 (en metres)	
Relacions Físiques: Farceix a: 50216			
Fase Cronològica: Baix medieval (XIII-XV)		Datació:	
Interpretació:			

Nom Jaciment/Codi: PLAÇA SALVADOR SEGUÍ. BARCELONA. CODI: 308/05		U.E.: 50218
Tipus d'U.E.: Estructura negativa/retall	Definició: Retall indeterminat	
Cota Superior: 5,23 (en metres)	Cota Inferior: 4,34 (en metres)	
Relacions Físiques: Talla a: 50000 És farcit per: 50219		
Fase Cronològica: Baix medieval (XIII-XV)	Datació:	
Interpretació:		

Nom Jaciment/Codi: PLAÇA SALVADOR SEGUÍ. BARCELONA. CODI: 308/05		U.E.: 50219
Tipus d'U.E.: Estrat/nivell	Definició: Farciment	
Textura: Argil-losorrenca	Consistència: Compacta	
Composició Geològica: Argiles, Blocs, Sorres, Graves, Còdols, Pedres, Altres, Llims		
Composició Orgànica: Carbons, Cendres, Fauna, Matèria en descomposició, Malacologia, Fusta		
Composició Artificial: Ceràmica, Material de construcció, Morter, Runa, Vidre, Altres, Metall, Plàstics		
Color: Marró fosc	Cota Superior: 0,00 (en metres)	Cota Inferior: 0,00 (en metres)
Relacions Físiques: És cobert per: 50197 Farceix a: 50218		
Fase Cronològica: Baix medieval (XIII-XV)	Datació:	
Interpretació:		

Nom Jaciment/Codi: PLAÇA SALVADOR SEGUÍ. BARCELONA. CODI: 308/05		U.E.: 50220
Tipus d'U.E.: Estructura negativa/retall	Definició: Rasa de fonamentació	
Cota Superior: 0,00 (en metres)	Cota Inferior: 0,00 (en metres)	
Relacions Físiques: Talla a: 50000 És farcit per: 50221		
Fase Cronològica: Època contemporània (XIX-XXI)	Datació:	
Interpretació:		

Nom Jaciment/Codi: PLAÇA SALVADOR SEGUÍ. BARCELONA. CODI: 308/05		U.E.: 50221	
Tipus d'U.E.: Estructura positiva		Definició: Fossa sèptica	
Composició Geològica:			
Composició Orgànica:			
Composició Artificial: Morter, Pedra treballada, Material de construcció, Altres, Metall, Ceràmica			
Color: Blanc	Cota Superior: 5,94 (en metres)	Cota Inferior: 3,91 (en metres)	
Amplada: 3,35 (en metres)	Longitud: 3,35 (en metres)		
Relacions Físiques: Farceix a: 50220 És lliura a: 50215			
Fase Cronològica: Època contemporània (XIX-XXI)		Datació:	
Interpretació: Dipòsit obrat majoritàriament per rajoles de 30x15 amb un revestiment a la part interior			

Nom Jaciment/Codi: PLAÇA SALVADOR SEGUÍ. BARCELONA. CODI: 308/05		U.E.: 50222	
Tipus d'U.E.: Estructura negativa/retall		Definició: Retall indeterminat	
Cota Superior: 5,39 (en metres)	Cota Inferior: 5,13 (en metres)		
Relacions Físiques: Talla a: 50254 És farcit per: 50225-50268-50269-50271			
Fase Cronològica:		Datació:	
Interpretació: Rasa indeterminada que tindria relació amb l'interior de la casa delimitada pels murs UE 50238, UE 50251 i UE 50258			

Nom Jaciment/Codi: PLAÇA SALVADOR SEGUÍ. BARCELONA. CODI: 308/05		U.E.: 50223	
Tipus d'U.E.: Estrat/nivell		Definició: Anivellament	
Textura: Argilosa		Consistència: Solta	
Composició Geològica: Argiles, Blocs, Sorres, Graves, Còdols, Pedres, Altres, Llims			
Composició Orgànica:			
Composició Artificial: Ceràmica, Material de construcció, Morter, Runa, Vidre, Altres, Metall, Plàstics			
Color: Gris fosc	Cota Superior: 5,71 (en metres)	Cota Inferior: 5,69 (en metres)	
Relacions Físiques: Cobreix a: 50224 És tallat per: 50174			
Fase Cronològica: Època contemporània (XIX-XXI)		Datació:	
Interpretació:			

Nom Jaciment/Codi: PLAÇA SALVADOR SEGUÍ. BARCELONA. CODI: 308/05		U.E.: 50224	
Tipus d'U.E.: Estrat/nivell	Definició: Anivellament		
Textura: Argil-losorrenca	Consistència: Solta		
Composició Geològica: Argiles, Blocs, Sorres, Graves, Còdols, Pedres, Altres, Llims			
Composició Orgànica: Carbons, Cendres, Fauna, Matèria en descomposició, Malacologia, Fusta			
Composició Artificial: Ceràmica, Material de construcció, Morter, Runa, Vidre, Altres, Metall, Plàstics			
Color: Marró fosc	Cota Superior: 5,69 (en metres)	Cota Inferior: 5,63 (en metres)	
Relacions Físiques: És cobert per: 50223 És tallat per: 50174			
Fase Cronològica: Època moderna (XVI-XVIII)		Datació:	
Interpretació:			

Nom Jaciment/Codi: PLAÇA SALVADOR SEGUÍ. BARCELONA. CODI: 308/05		U.E.: 50225	
Tipus d'U.E.: Estrat/nivell	Definició: Farciment		
Textura: Argil-losorrenca	Consistència: Solta		
Composició Geològica: Argiles, Blocs, Sorres, Graves, Còdols, Pedres, Altres, Llims			
Composició Orgànica: Carbons, Cendres, Fauna, Matèria en descomposició, Malacologia, Fusta			
Composició Artificial: Ceràmica, Material de construcció, Morter, Runa, Vidre, Altres, Metall, Plàstics			
Color: Marró fosc	Cota Superior: 5,38 (en metres)	Cota Inferior: 5,13 (en metres)	
Relacions Físiques: Cobreix a: 50268-50269-50271 És cobert per: 50260 Farceix a: 50222			
Fase Cronològica:		Datació:	
Interpretació:			

Nom Jaciment/Codi: PLAÇA SALVADOR SEGUÍ. BARCELONA. CODI: 308/05		U.E.: 50226	
Tipus d'U.E.: Estructura negativa/retall	Definició: Rasa de fonamentació		
Cota Superior: 0,00 (en metres)	Cota Inferior: 0,00 (en metres)		
Relacions Físiques: Talla a: 50000-50213 És farcit per: 50227-50228-50257			
Fase Cronològica: Època moderna (XVI-XVIII)		Datació:	
Interpretació: Rasa de fonamentació pe encabir el pou mort UE 50227			

Nom Jaciment/Codi: PLAÇA SALVADOR SEGUÍ. BARCELONA. CODI: 308/05		U.E.: 50227	
Tipus d'U.E.: Estructura positiva		Definició: Fossa sèptica	
Composició Geològica: Pedres, Argiles, Altres			
Composició Orgànica:			
Composició Artificial: Morter, Pedra treballada, Material de construcció, Altres, Metall, Ceràmica			
Color: Blanc	Cota Superior: 5,38 (en metres)	Cota Inferior: 4,75 (en metres)	
Amplada: 0,98 (en metres)	Longitud: 1,40 (en metres)		
Relacions Físiques: Farceix a: 50226 És farcit per: 50228-50257			
Fase Cronològica: Època moderna (XVI-XVIII)		Datació:	
Interpretació: Dipòsit del qual només resten unes filades de pedres al cantó sudoest, la resta de l'estructura està tallada al terreny natural			

Nom Jaciment/Codi: PLAÇA SALVADOR SEGUÍ. BARCELONA. CODI: 308/05		U.E.: 50228	
Tipus d'U.E.: Estrat/nivell		Definició: Farciment	
Textura: Argil·losorrenca		Consistència:	
Composició Geològica: Argiles, Blocs, Sorres, Graves, Còdols, Pedres, Altres, Llims			
Composició Orgànica: Carbons, Cendres, Fauna, Matèria en descomposició, Malacologia, Fusta			
Composició Artificial: Ceràmica, Material de construcció, Morter, Runa, Vidre, Altres, Metall, Plàstics			
Color: Marró fosc	Cota Superior: 5,60 (en metres)	Cota Inferior: 5,19 (en metres)	
Relacions Físiques: Cobreix a: 50257 Farceix a: 50226-50227			
Fase Cronològica: Època moderna (XVI-XVIII)		Datació:	
Interpretació:			

Nom Jaciment/Codi: PLAÇA SALVADOR SEGUÍ. BARCELONA. CODI: 308/05			U.E.: 50229
Tipus d'U.E.: Estrat/nivell	Definició: Anivellament		
Textura: Argil-lorrenca	Consistència: Compacta		
Composició Geològica: Argiles, Blocs, Sorres, Graves, Còdols, Pedres, Altres, Llims			
Composició Orgànica: Carbons, Cendres, Fauna, Matèria en descomposició, Malacologia, Fusta			
Composició Artificial: Ceràmica, Material de construcció, Morter, Runa, Vidre, Altres, Metall, Plàstics			
Color: Marró fosc	Cota Superior: 5,50 (en metres)	Cota Inferior: 0,00 (en metres)	
Relacions Físiques: Cobreix a: 50270 És tallat per: 50230-50232-50255-50262-50265			
Fase Cronològica: Època moderna (XVI-XVIII)		Datació:	
Interpretació:			

Nom Jaciment/Codi: PLAÇA SALVADOR SEGUÍ. BARCELONA. CODI: 308/05			U.E.: 50230
Tipus d'U.E.: Estructura negativa/retall	Definició: Rasa de fonamentació		
Cota Superior: 0,00 (en metres)	Cota Inferior: 0,00 (en metres)		
Relacions Físiques: Talla a: 50229 És farcit per: 50231			
Fase Cronològica: Època moderna (XVI-XVIII)		Datació:	
Interpretació:			

Nom Jaciment/Codi: PLAÇA SALVADOR SEGUÍ. BARCELONA. CODI: 308/05			U.E.: 50231
Tipus d'U.E.: Estructura positiva	Definició: Claveguera		
Composició Geològica: Pedres, Argiles, Altres, Graves			
Composició Orgànica:			
Composició Artificial: Morter, Pedra treballada, Material de construcció, Altres, Metall, Ceràmica			
Color: Blanc	Cota Superior: 5,60 (en metres)	Cota Inferior: 5,35 (en metres)	
Amplada: 0,52 (en metres)	Longitud: 3,48 (en metres)		
Relacions Físiques: Farceix a: 50230 És lliura a: 50233			
Fase Cronològica: Època contemporània (XIX-XXI)		Datació:	
Interpretació: Claveguera obrada amb rajoles de 30x15 unides amb morter blanc, al seu interior hi havia una tuberia de formigó			

Nom Jaciment/Codi: PLAÇA SALVADOR SEGUÍ. BARCELONA. CODI: 308/05		U.E.: 50232
Tipus d'U.E.: Estructura negativa/retall	Definició: Rasa de fonamentació	
Cota Superior: 0,00 (en metres)	Cota Inferior: 0,00 (en metres)	
Relacions Físiques: Talla a: 50000-50229 És farcit per: 50233		
Fase Cronològica: Època moderna (XVI-XVIII)	Datació:	
Interpretació: Rasa per encabir el mur UE 50233		

Nom Jaciment/Codi: PLAÇA SALVADOR SEGUÍ. BARCELONA. CODI: 308/05		U.E.: 50233
Tipus d'U.E.: Estructura positiva	Definició: Mur	
Composició Geològica: Pedres, Argiles, Altres, Graves		
Composició Orgànica:		
Composició Artificial: Morter, Pedra treballada, Material de construcció, Altres, Metall, Ceràmica		
Color: Beige	Cota Superior: 5,86 (en metres)	Cota Inferior: 5,33 (en metres)
Amplada: 0,70 (en metres)	Longitud: 3,90 (en metres)	
Relacions Físiques: Farceix a: 50232 Se li lliura: 50231		
Fase Cronològica: Època moderna (XVI-XVIII)	Datació:	
Interpretació: Mur de blocs de pedra lligats amb morter beige, possiblement formaria part de les compartimentacions de les cases medievals que es realitzen en època moderna		

Nom Jaciment/Codi: PLAÇA SALVADOR SEGUÍ. BARCELONA. CODI: 308/05		U.E.: 50234
Tipus d'U.E.: Estructura negativa/retall	Definició: Rasa de fonamentació	
Cota Superior: 0,00 (en metres)	Cota Inferior: 0,00 (en metres)	
Relacions Físiques: Talla a: 50259 És farcit per: 50235-50236-50261		
Fase Cronològica: Època moderna (XVI-XVIII)	Datació:	
Interpretació: Rasa de claveguera UE 50235, que retalla longitudinalment el mur UE50259		

Nom Jaciment/Codi: PLAÇA SALVADOR SEGUÍ. BARCELONA. CODI: 308/05			U.E.: 50235
Tipus d'U.E.: Estructura positiva	Definició: Claveguera		
Composició Geològica: Pedres, Argiles, Altres, Graves, Carbonatació càlcica			
Composició Orgànica:			
Composició Artificial: Morter, Pedra treballada, Material de construcció, Altres, Metall, Ceràmica			
Color: Beige	Cota Superior: 5,79 (en metres)	Cota Inferior: 5,61 (en metres)	
Amplada: 0,44 (en metres)	Longitud: 4,32 (en metres)		
Relacions Físiques: Farceix a: 50234 És farcit per: 50236-50261 Se li lliura: 50240-50242			
Fase Cronològica: Època moderna (XVI-XVIII)		Datació:	
Interpretació: Claveguera obrada dins d'un mur medieval, UE 50259, amb blocs de pedres i rajols amb rajoles al fons			

Nom Jaciment/Codi: PLAÇA SALVADOR SEGUÍ. BARCELONA. CODI: 308/05			U.E.: 50236
Tipus d'U.E.: Estrat/nivell	Definició: Farciment		
Textura: Sorrenca	Consistència: Solta		
Composició Geològica: Argiles, Blocs, Sorres, Graves, Còdols, Pedres, Altres, Llims			
Composició Orgànica:			
Composició Artificial: Ceràmica, Material de construcció, Morter, Runa, Vidre, Altres, Metall, Plàstics			
Color: Marró fosc	Cota Superior: 5,80 (en metres)	Cota Inferior: 5,67 (en metres)	
Relacions Físiques: Cobreix a: 50261 Farceix a: 50234-50235			
Fase Cronològica: Època moderna (XVI-XVIII)		Datació:	
Interpretació: Primer nivell de farciment de la claveguera UE 50235			

Nom Jaciment/Codi: PLAÇA SALVADOR SEGUÍ. BARCELONA. CODI: 308/05			U.E.: 50237
Tipus d'U.E.: Estructura negativa/retall	Definició: Rasa de fonamentació		
Cota Superior: 0,00 (en metres)	Cota Inferior: 0,00 (en metres)		
Relacions Físiques: Talla a: 50000 És farcit per: 50238			
Fase Cronològica: Baix medieval (XIII-XV)		Datació:	
Interpretació: Rasa per enabir el mur medieval UE 50238			

Nom Jaciment/Codi: PLAÇA SALVADOR SEGUÍ. BARCELONA. CODI: 308/05		U.E.: 50238	
Tipus d'U.E.: Estructura positiva		Definició: Mur	
Composició Geològica:			
Composició Orgànica:			
Composició Artificial: Morter, Pedra treballada, Material de construcció, Altres, Metall, Ceràmica			
Color: Taronja	Cota Superior: 5,80 (en metres)	Cota Inferior: 0,00 (en metres)	
Amplada: 0,60 (en metres)	Longitud: 4,46 (en metres)		
Relacions Físiques: És tallat per: 50245-50248 Farceix a: 50237 És solidària amb: 50259-50251			
Fase Cronològica: Baix medieval (XIII-XV)		Datació:	
Interpretació: Mur medieval de les cases que s'edificaven al llarg del carrer d'en Robador			

Nom Jaciment/Codi: PLAÇA SALVADOR SEGUÍ. BARCELONA. CODI: 308/05		U.E.: 50239	
Tipus d'U.E.: Estructura negativa/retall		Definició: Rasa de fonamentació	
Cota Superior: 0,00 (en metres)	Cota Inferior: 0,00 (en metres)		
Relacions Físiques: Talla a: 50260 És farcit per: 50240			
Fase Cronològica: Època contemporània (XIX-XXI)		Datació:	
Interpretació: Rasa per encabir la claveguera UE 50240			

Nom Jaciment/Codi: PLAÇA SALVADOR SEGUÍ. BARCELONA. CODI: 308/05		U.E.: 50240	
Tipus d'U.E.: Estructura positiva		Definició: Claveguera	
Composició Geològica:			
Composició Orgànica:			
Composició Artificial: Morter, Pedra treballada, Material de construcció, Altres, Metall, Ceràmica			
Color: Blanc	Cota Superior: 5,81 (en metres)	Cota Inferior: 5,77 (en metres)	
Amplada: 0,22 (en metres)	Longitud: 1,03 (en metres)		
Relacions Físiques: Farceix a: 50239 És lliura a: 50235-50242			
Fase Cronològica: Època contemporània (XIX-XXI)		Datació:	
Interpretació: Claveguera de la qual només resta el terra de rajoles de 30x15 col·locades longitudinalment			

Nom Jaciment/Codi: PLAÇA SALVADOR SEGUÍ. BARCELONA. CODI: 308/05		U.E.: 50241
Tipus d'U.E.: Estructura negativa/retall	Definició: Rasa de fonamentació	
Cota Superior: 0,00 (en metres)	Cota Inferior: 0,00 (en metres)	
Relacions Físiques: Talla a: 50260-50246 És farcit per: 50242		
Fase Cronològica: Època contemporània (XIX-XXI)	Datació:	
Interpretació: Rasa per encabir la claveguera UE 50242		

Nom Jaciment/Codi: PLAÇA SALVADOR SEGUÍ. BARCELONA. CODI: 308/05		U.E.: 50242
Tipus d'U.E.: Estructura positiva	Definició: Claveguera	
Composició Geològica: Pedres, Argiles, Altres, Graves, Carbonatació càlcica, Llims		
Composició Orgànica:		
Composició Artificial: Morter, Pedra treballada, Material de construcció, Altres, Metall, Ceràmica		
Color: Blanc	Cota Superior: 5,82 (en metres)	Cota Inferior: 5,69 (en metres)
Amplada: 0,22 (en metres)	Longitud: 2,48 (en metres)	
Relacions Físiques: Farceix a: 50241 És lliura a: 50235 Se li lliura: 50240		
Fase Cronològica: Època contemporània (XIX-XXI)	Datació:	
Interpretació: Claveguera de la qual només resten les rajoles de 30x15 col·locades longitudinalment		

Nom Jaciment/Codi: PLAÇA SALVADOR SEGUÍ. BARCELONA. CODI: 308/05		U.E.: 50243
Tipus d'U.E.: Estructura negativa/retall	Definició: Retall indeterminat	
Cota Superior: 5,78 (en metres)	Cota Inferior: 5,36 (en metres)	
Relacions Físiques: Talla a: 50260-50246 És farcit per: 50244		
Fase Cronològica: Època contemporània (XIX-XXI)	Datació:	
Interpretació: Retal indeterminat de planta quadrangular amb una funció indeterminada, podria tractar-se per encabir una mena de pilar o construcció que no ha estat registrada		

Nom Jaciment/Codi: PLAÇA SALVADOR SEGUÍ. BARCELONA. CODI: 308/05		U.E.: 50244	
Tipus d'U.E.: Estrat/nivell		Definició: Farciment	
Textura: Sorrenca		Consistència: Solta	
Composició Geològica: Argiles, Blocs, Sorres, Graves, Còdols, Pedres, Altres, Llims			
Composició Orgànica:			
Composició Artificial: Ceràmica, Material de construcció, Morter, Runa, Vidre, Altres, Metall, Plàstics			
Color: Marró clar	Cota Superior: 5,78 (en metres)	Cota Inferior: 5,36 (en metres)	
Relacions Físiques: Farceix a: 50243			
Fase Cronològica:		Datació:	
Interpretació:			

Nom Jaciment/Codi: PLAÇA SALVADOR SEGUÍ. BARCELONA. CODI: 308/05		U.E.: 50245	
Tipus d'U.E.: Estructura negativa/retall		Definició: Rasa de fonamentació	
Cota Superior: 0,00 (en metres)		Cota Inferior: 0,00 (en metres)	
Relacions Físiques: Talla a: 50238-50260-50254 És farcit per: 50246-50247			
Fase Cronològica: Època moderna (XVI-XVIII)		Datació:	
Interpretació: Rasa per encabir la claveguera UE 50246			

Nom Jaciment/Codi: PLAÇA SALVADOR SEGUÍ. BARCELONA. CODI: 308/05		U.E.: 50246	
Tipus d'U.E.: Estructura positiva		Definició: Claveguera	
Composició Geològica:			
Composició Orgànica:			
Composició Artificial: Morter, Pedra treballada, Material de construcció, Altres, Metall, Ceràmica			
Color: Blanc	Cota Superior: 5,66 (en metres)	Cota Inferior: 5,44 (en metres)	
Amplada: 0,72 (en metres)	Longitud: 4,80 (en metres)		
Relacions Físiques: És tallat per: 50241-50243-50248 Farceix a: 50245 És farcit per: 50247			
Fase Cronològica: Època moderna (XVI-XVIII)		Datació:	
Interpretació: Claveguera obrada amb blocs de pedra tallats units amb morter blanc i amb una bae de rajoles de 30x15.			

Nom Jaciment/Codi: PLAÇA SALVADOR SEGUÍ. BARCELONA. CODI: 308/05			U.E.: 50247
Tipus d'U.E.: Estrat/nivell	Definició: Farciment		
Textura: Sorrenca	Consistència: Solta		
Composició Geològica: Argiles, Blocs, Sorres, Graves, Còdols, Pedres, Altres, Llims			
Composició Orgànica: Carbons, Cendres, Fauna, Matèria en descomposició, Malacologia, Fusta			
Composició Artificial: Ceràmica, Material de construcció, Morter, Runa, Vidre, Altres, Metall, Plàstics			
Color: Negre	Cota Superior: 5,66 (en metres)	Cota Inferior: 5,48 (en metres)	
Relacions Físiques: Farceix a: 50246-50245			
Fase Cronològica: Època contemporània (XIX-XXI)		Datació:	
Interpretació:			

Nom Jaciment/Codi: PLAÇA SALVADOR SEGUÍ. BARCELONA. CODI: 308/05			U.E.: 50248
Tipus d'U.E.: Estructura negativa/retall	Definició: Rasa de fonamentació		
Cota Superior: 0,00 (en metres)	Cota Inferior: 0,00 (en metres)		
Relacions Físiques: Talla a: 50238-50246-50254 És farcit per: 50249			
Fase Cronològica:		Datació:	
Interpretació: Rasa per encabir la tuberia de formigóUE 500249			

Nom Jaciment/Codi: PLAÇA SALVADOR SEGUÍ. BARCELONA. CODI: 308/05			U.E.: 50249
Tipus d'U.E.: Estructura positiva	Definició: Claveguera		
Composició Geològica:			
Composició Orgànica:			
Composició Artificial: Morter, Pedra treballada, Material de construcció, Altres, Metall, Ceràmica			
Color: Gris clar	Cota Superior: 5,58 (en metres)	Cota Inferior: 5,39 (en metres)	
Amplada: 0,24 (en metres)	Longitud: 4,98 (en metres)		
Relacions Físiques: Farceix a: 50248			
Fase Cronològica: Època contemporània (XIX-XXI)		Datació:	
Interpretació: Tuberia de formigó units amb ciment i maons			

Nom Jaciment/Codi: PLAÇA SALVADOR SEGUÍ. BARCELONA. CODI: 308/05		U.E.: 50250
Tipus d'U.E.: Estructura negativa/retall	Definició: Rasa de fonamentació	
Cota Superior: 0,00 (en metres)	Cota Inferior: 0,00 (en metres)	
Relacions Físiques: Talla a: 50000-50253-50300 És farcit per: 50251		
Fase Cronològica: Baix medieval (XIII-XV)	Datació:	
Interpretació: Rasa del mur medieval UE 50251		

Nom Jaciment/Codi: PLAÇA SALVADOR SEGUÍ. BARCELONA. CODI: 308/05		U.E.: 50251
Tipus d'U.E.: Estructura positiva	Definició: Mur	
Composició Geològica:		
Composició Orgànica:		
Composició Artificial: Morter, Pedra treballada, Material de construcció, Altres, Metall, Ceràmica		
Color: Taronja	Cota Superior: 5,88 (en metres)	Cota Inferior: 0,00 (en metres)
Amplada: 0,59 (en metres)	Longitud: 4,80 (en metres)	
Relacions Físiques: Farceix a: 50250 És solidària amb: 50238-50273		
Fase Cronològica: Baix medieval (XIII-XV)	Datació:	
Interpretació: Mur de les cases medievals que estaven edificades al llarg del carrer d'en Robador		

Nom Jaciment/Codi: PLAÇA SALVADOR SEGUÍ. BARCELONA. CODI: 308/05		U.E.: 50252
Tipus d'U.E.: Estructura negativa/retall	Definició: Rasa de fonamentació	
Cota Superior: 0,00 (en metres)	Cota Inferior: 0,00 (en metres)	
Relacions Físiques: Talla a: 50254 És farcit per: 50253		
Fase Cronològica: Baix medieval (XIII-XV)	Datació:	
Interpretació:		

Nom Jaciment/Codi: PLAÇA SALVADOR SEGUÍ. BARCELONA. CODI: 308/05		U.E.: 50253	
Tipus d'U.E.: Estructura positiva		Definició: Mur	
Composició Geològica:			
Composició Orgànica:			
Composició Artificial: Morter, Pedra treballada, Material de construcció, Altres, Metall, Ceràmica			
Color: Taronja	Cota Superior: 5,60 (en metres)	Cota Inferior: 5,43 (en metres)	
Amplada: 0,34 (en metres)	Longitud: 2,52 (en metres)		
Relacions Físiques: És tallat per: 50250 Farceix a: 50252			
Fase Cronològica: Baix medieval (XIII-XV)		Datació:	
Interpretació: Possible mur medieval anterior a l'urbanització del carrer o bé formaria part d'un element en relació a les cases medievals			

Nom Jaciment/Codi: PLAÇA SALVADOR SEGUÍ. BARCELONA. CODI: 308/05		U.E.: 50254	
Tipus d'U.E.: Estrat/nivell		Definició: Anivellament	
Textura: Argil·losorrenca		Consistència: Solta	
Composició Geològica: Argiles, Blocs, Sorres, Graves, Còdols, Pedres, Altres, Llims			
Composició Orgànica: Carbons, Cendres, Fauna, Matèria en descomposició, Malacologia, Fusta			
Composició Artificial: Ceràmica, Material de construcció, Morter, Runa, Vidre, Altres, Metall, Plàstics			
Color: Marró clar	Cota Superior: 0,00 (en metres)	Cota Inferior: 0,00 (en metres)	
Relacions Físiques: És cobert per: 50270 És tallat per: 50245-50248-50252-50222			
Fase Cronològica:		Datació:	
Interpretació:			

Nom Jaciment/Codi: PLAÇA SALVADOR SEGUÍ. BARCELONA. CODI: 308/05		U.E.: 50255	
Tipus d'U.E.: Estructura negativa/retall		Definició: Rasa de fonamentació	
Cota Superior: 0,00 (en metres)	Cota Inferior: 0,00 (en metres)		
Relacions Físiques: Talla a: 50229 És farcit per: 50256			
Fase Cronològica: Època contemporània (XIX-XXI)		Datació:	
Interpretació: Rasa per encabir una tuberia de clavegueram			

Nom Jaciment/Codi: PLAÇA SALVADOR SEGUÍ. BARCELONA. CODI: 308/05			U.E.: 50256
Tipus d'U.E.: Estructura positiva	Definició: Claveguera		
Composició Geològica: Pedres, Argiles, Altres, Graves, Carbonatació càlcica, Llims, Còdols			
Composició Orgànica:			
Composició Artificial: Morter, Pedra treballada, Material de construcció, Altres, Metall, Ceràmica			
Color: Gris clar	Cota Superior: 5,22 (en metres)	Cota Inferior: 4,89 (en metres)	
Amplada: 0,32 (en metres)	Longitud: 2,78 (en metres)		
Relacions Físiques: Farceix a: 50255			
Fase Cronològica: Època contemporània (XIX-XXI)		Datació:	
Interpretació: Tuberia d'uralita que funcionaria com a claveguera			

Nom Jaciment/Codi: PLAÇA SALVADOR SEGUÍ. BARCELONA. CODI: 308/05			U.E.: 50257
Tipus d'U.E.: Estrat/nivell	Definició: Farciment		
Textura: Argilosa	Consistència: Solta		
Composició Geològica: Argiles, Blocs, Sorres, Graves, Còdols, Pedres, Altres, Llims			
Composició Orgànica: Carbons, Cendres, Fauna, Matèria en descomposició, Malacologia, Fusta			
Composició Artificial: Ceràmica, Material de construcció, Morter, Runa, Vidre, Altres, Metall, Plàstics			
Color: Gris fosc	Cota Superior: 5,22 (en metres)	Cota Inferior: 4,75 (en metres)	
Relacions Físiques: És cobert per: 50228 Farceix a: 50226-50227			
Fase Cronològica: Època moderna (XVI-XVIII)		Datació:	
Interpretació: Segon nivell de farciment, detaca la abundant presència de material arqueològic al cantó nord de l'estructura			

Nom Jaciment/Codi: PLAÇA SALVADOR SEGUÍ. BARCELONA. CODI: 308/05			U.E.: 50258
Tipus d'U.E.: Estructura negativa/retall	Definició: Rasa de fonamentació		
Cota Superior: 0,00 (en metres)	Cota Inferior: 0,00 (en metres)		
Relacions Físiques: Talla a: 50260 És farcit per: 50259			
Fase Cronològica: Baix medieval (XIII-XV)		Datació:	
Interpretació: Rasa per encabir el mur UE 50259			

Nom Jaciment/Codi: PLAÇA SALVADOR SEGUÍ. BARCELONA. CODI: 308/05		U.E.: 50259	
Tipus d'U.E.: Estructura positiva		Definició: Mur	
Composició Geològica:			
Composició Orgànica:			
Composició Artificial: Morter, Pedra treballada, Material de construcció, Altres, Metall, Ceràmica			
Color: Taronja	Cota Superior: 5,88 (en metres)	Cota Inferior: 0,00 (en metres)	
Amplada: 0,60 (en metres)	Longitud: 4,78 (en metres)		
Relacions Físiques: És tallat per: 50234 Farceix a: 50258 És solidària amb: 50238			
Fase Cronològica: Baix medieval (XIII-XV)		Datació:	
Interpretació: Mur medieval de les cases que estaven edificades a llarg del carrer d'en Robador			

Nom Jaciment/Codi: PLAÇA SALVADOR SEGUÍ. BARCELONA. CODI: 308/05		U.E.: 50260	
Tipus d'U.E.: Estrat/nivell		Definició: Anivellament	
Textura: Argil·losorrenca		Consistència:	
Composició Geològica: Argiles, Blocs, Sorres, Graves, Còdols, Pedres, Altres, Llims			
Composició Orgànica: Carbons, Cendres, Fauna, Matèria en descomposició, Malacologia, Fusta			
Composició Artificial: Ceràmica, Material de construcció, Morter, Runa, Vidre, Altres, Metall, Plàstics			
Color: Marró fosc	Cota Superior: 5,78 (en metres)	Cota Inferior: 5,57 (en metres)	
Relacions Físiques: Cobreix a: 50225 És tallat per: 50239-50241-50243-50245-50258			
Fase Cronològica:		Datació:	
Interpretació:			

Nom Jaciment/Codi: PLAÇA SALVADOR SEGUÍ. BARCELONA. CODI: 308/05		U.E.: 50261	
Tipus d'U.E.: Estrat/nivell		Definició: Farciment	
Textura: Argil-lsorrenca		Consistència: Solta	
Composició Geològica: Argiles, Blocs, Sorres, Graves, Còdols, Pedres, Altres, Llims			
Composició Orgànica:			
Composició Artificial: Ceràmica, Material de construcció, Morter, Runa, Vidre, Altres, Metall, Plàstics			
Color: Marró fosc	Cota Superior: 5,78 (en metres)	Cota Inferior: 5,67 (en metres)	
Relacions Físiques: És cobert per: 50236 Farceix a: 50234-50235			
Fase Cronològica: Època moderna (XVI-XVIII)		Datació:	
Interpretació: Segon nivell de farciment de la claveguera UE 50235			

Nom Jaciment/Codi: PLAÇA SALVADOR SEGUÍ. BARCELONA. CODI: 308/05		U.E.: 50262	
Tipus d'U.E.: Estructura negativa/retall		Definició: Rasa de fonamentació	
Cota Superior: 0,00 (en metres)		Cota Inferior: 0,00 (en metres)	
Relacions Físiques: Talla a: 50000-50229 És farcit per: 50263-50264			
Fase Cronològica: Època moderna (XVI-XVIII)		Datació:	
Interpretació: Rasa d'un dipòsit UE 50263			

Nom Jaciment/Codi: PLAÇA SALVADOR SEGUÍ. BARCELONA. CODI: 308/05		U.E.: 50263	
Tipus d'U.E.: Estructura positiva		Definició: Dipòsit	
Composició Geològica:			
Composició Orgànica:			
Composició Artificial: Morter, Pedra treballada, Material de construcció, Altres, Metall, Ceràmica			
Color: Blanc	Cota Superior: 5,72 (en metres)	Cota Inferior: 4,94 (en metres)	
Amplada: 1,76 (en metres)	Longitud: 0,00 (en metres)		
Relacions Físiques: Farceix a: 50262 És farcit per: 50264 És lliura a: 50266			
Fase Cronològica: Època moderna (XVI-XVIII)		Datació:	
Interpretació: Dipòsit o fossa sèptica, només estava conservat la part nord la resta estava enderrocada, per aquest motiu no s'ha pogut obtenir la longitud de l'estructura			

Nom Jaciment/Codi: PLAÇA SALVADOR SEGUÍ. BARCELONA. CODI: 308/05			U.E.: 50264
Tipus d'U.E.: Estrat/nivell	Definició: Farciment		
Textura: Argil·losorrenca	Consistència: Solta		
Composició Geològica:	Argiles, Blocs, Sorres, Graves, Còdols, Pedres, Altres, Llims		
Composició Orgànica:	Carbons, Cendres, Fauna, Matèria en descomposició, Malacologia, Fusta		
Composició Artificial:	Ceràmica, Material de construcció, Morter, Runa, Vidre, Altres, Metall, Plàstics		
Color: Marró clar	Cota Superior: 5,43 (en metres)	Cota Inferior: 0,00 (en metres)	
Relacions Físiques: Farceix a: 50262-50263			
Fase Cronològica: Època moderna (XVI-XVIII)		Datació:	
Interpretació: Estrat de farciment que amortitza el dipòsit UE 50263			

Nom Jaciment/Codi: PLAÇA SALVADOR SEGUÍ. BARCELONA. CODI: 308/05			U.E.: 50265
Tipus d'U.E.: Estructura negativa/retall	Definició: Rasa de fonamentació		
Cota Superior: 0,00 (en metres)	Cota Inferior: 0,00 (en metres)		
Relacions Físiques: Talla a: 50229 És farcit per: 50266			
Fase Cronològica: Època contemporània (XIX-XXI)		Datació:	
Interpretació: Rasa per encabir el mur UE 50266			

Nom Jaciment/Codi: PLAÇA SALVADOR SEGUÍ. BARCELONA. CODI: 308/05			U.E.: 50266
Tipus d'U.E.: Estructura positiva	Definició: Mur		
Composició Geològica:	Pedres, Argiles, Altres, Graves, Carbonatació càlcica, Llims, Còdols		
Composició Orgànica:			
Composició Artificial:	Morter, Pedra treballada, Material de construcció, Altres, Metall, Ceràmica		
Color: Blanc	Cota Superior: 5,80 (en metres)	Cota Inferior: 0,00 (en metres)	
Amplada: 0,30 (en metres)	Longitud: 1,00 (en metres)		
Relacions Físiques: Farceix a: 50265 Se li lliura: 50263			
Fase Cronològica: Època contemporània (XIX-XXI)		Datació:	
Interpretació:			

Nom Jaciment/Codi: PLAÇA SALVADOR SEGUÍ. BARCELONA. CODI: 308/05		U.E.: 50267
Tipus d'U.E.: Estructura negativa/retall	Definició: Rasa de fonamentació	
Cota Superior: 0,00 (en metres)	Cota Inferior: 0,00 (en metres)	
Relacions Físiques: Talla a: 50269-50271 És farcit per: 50268		
Fase Cronològica: Baix medieval (XIII-XV)	Datació:	
Interpretació: Rasa per encabir l'estructura indeterminada UE 50268		

Nom Jaciment/Codi: PLAÇA SALVADOR SEGUÍ. BARCELONA. CODI: 308/05		U.E.: 50268
Tipus d'U.E.: Estructura positiva	Definició: Altres	
Composició Geològica:		
Composició Orgànica:		
Composició Artificial: Morter, Pedra treballada, Material de construcció, Altres, Metall, Ceràmica		
Color:	Cota Superior: 5,37 (en metres)	Cota Inferior: 5,10 (en metres)
Amplada: 0,40 (en metres)	Longitud: 0,40 (en metres)	
Relacions Físiques: És cobert per: 50225 Farceix a: 50222-50267		
Fase Cronològica: Baix medieval (XIII-XV)	Datació:	
Interpretació: Estructura quadrangular amb un espai buit al mig, sembla que tindria una funció de falca d'una mena de pilar o viga de l'habitat que hi havia en època medieval		

Nom Jaciment/Codi: PLAÇA SALVADOR SEGUÍ. BARCELONA. CODI: 308/05		U.E.: 50269
Tipus d'U.E.: Estructura positiva	Definició: Paviment	
Composició Geològica: Pedres, Argiles, Altres, Graves, Carbonatació càlcica, Llims, Còdols, Sorres		
Composició Orgànica: Fauna, Fusta, Carbons, Cendres		
Composició Artificial:		
Color:	Cota Superior: 5,40 (en metres)	Cota Inferior: 5,18 (en metres)
Amplada: 1,08 (en metres)	Longitud: 1,82 (en metres)	
Relacions Físiques: Cobreix a: 50271 És cobert per: 50225 És tallat per: 50267 Farceix a: 50222		
Fase Cronològica: Baix medieval (XIII-XV)	Datació:	
Interpretació: Mena de paviment de terra apiconada d'argiles, sorres i gravetes		

Nom Jaciment/Codi: PLAÇA SALVADOR SEGUÍ. BARCELONA. CODI: 308/05		U.E.: 50270	
Tipus d'U.E.: Estrat/nivell		Definició: Anivellament	
Textura:		Consistència:	
Composició Geològica: Argiles, Blocs, Sorres, Graves, Còdols, Pedres, Altres, Llims			
Composició Orgànica: Carbons, Cendres, Fauna, Matèria en descomposició, Malacologia, Fusta			
Composició Artificial:			
Color: Taronja	Cota Superior: 5,32 (en metres)	Cota Inferior: 5,23 (en metres)	
Relacions Físiques: Cobreix a: 50254 És cobert per: 50229			
Fase Cronològica:		Datació:	
Interpretació:			

Nom Jaciment/Codi: PLAÇA SALVADOR SEGUÍ. BARCELONA. CODI: 308/05		U.E.: 50271	
Tipus d'U.E.: Estrat/nivell		Definició: Altres	
Textura: Gravosa		Consistència:	
Composició Geològica: Argiles, Blocs, Sorres, Graves, Còdols, Pedres, Altres, Llims			
Composició Orgànica: Carbons, Cendres, Fauna, Matèria en descomposició, Malacologia, Fusta			
Composició Artificial: Ceràmica, Material de construcció, Morter, Runa, Vidre, Altres, Metall, Plàstics			
Color: Marró fosc	Cota Superior: 5,33 (en metres)	Cota Inferior: 5,01 (en metres)	
Relacions Físiques: És cobert per: 50225-50269 És tallat per: 50267 Farceix a: 50222-50317			
Fase Cronològica: Baix medieval (XIII-XV)		Datació:	
Interpretació: Nivell de preparació del paviment UE 50269, abundant presència de carbons i ossos fauna			

Nom Jaciment/Codi: PLAÇA SALVADOR SEGUÍ. BARCELONA. CODI: 308/05		U.E.: 50272	
Tipus d'U.E.: Estructura negativa/retall		Definició: Rasa de fonamentació	
Cota Superior: 0,00 (en metres)	Cota Inferior: 0,00 (en metres)		
Relacions Físiques: Talla a: 50000-50300 És farcit per: 50273			
Fase Cronològica: Baix medieval (XIII-XV)		Datació:	
Interpretació: Rasa per encabir el mur medieval UE 50273			

Nom Jaciment/Codi: PLAÇA SALVADOR SEGUÍ. BARCELONA. CODI: 308/05		U.E.: 50273	
Tipus d'U.E.: Estructura positiva		Definició: Mur	
Composició Geològica:			
Composició Orgànica:			
Composició Artificial: Morter, Pedra treballada, Material de construcció, Altres, Metall, Ceràmica			
Color: Taronja	Cota Superior: 5,60 (en metres)	Cota Inferior: 0,00 (en metres)	
Amplada: 0,60 (en metres)	Longitud: 3,52 (en metres)		
Relacions Físiques:			
És tallat per: 50278-50296-50302			
Farceix a: 50272			
Se li lliura: 50287-50275			
És solidària amb: 50251			
Fase Cronològica: Baix medieval (XIII-XV)		Datació:	
Interpretació: Mur de les cases medievals que estaven al llarg del carrer d'en Robador			

Nom Jaciment/Codi: PLAÇA SALVADOR SEGUÍ. BARCELONA. CODI: 308/05		U.E.: 50274	
Tipus d'U.E.: Estructura negativa/retall		Definició: Rasa de fonamentació	
Cota Superior: 0,00 (en metres)	Cota Inferior: 0,00 (en metres)		
Relacions Físiques:			
És farcit per: 50275			
Fase Cronològica: Època moderna (XVI-XVIII)		Datació:	
Interpretació: Rasa per encabir el mur UE 50275			

Nom Jaciment/Codi: PLAÇA SALVADOR SEGUÍ. BARCELONA. CODI: 308/05		U.E.: 50275	
Tipus d'U.E.: Estructura positiva		Definició: Mur	
Composició Geològica:			
Composició Orgànica:			
Composició Artificial: Morter, Pedra treballada, Material de construcció, Altres, Metall, Ceràmica			
Color: Blanc	Cota Superior: 5,59 (en metres)	Cota Inferior: 0,00 (en metres)	
Amplada: 0,40 (en metres)	Longitud: 1,08 (en metres)		
Relacions Físiques:			
Farceix a: 50274			
És lliura a: 50273			
És solidària amb: 50277			
Fase Cronològica: Època moderna (XVI-XVIII)		Datació:	
Interpretació: Mur de compartimentació			

Nom Jaciment/Codi: PLAÇA SALVADOR SEGUÍ. BARCELONA. CODI: 308/05		U.E.: 50276
Tipus d'U.E.: Estructura negativa/retall	Definició: Rasa de fonamentació	
Cota Superior: 0,00 (en metres)	Cota Inferior: 0,00 (en metres)	
Relacions Físiques: Talla a: 50303-50304 És farcit per: 50277		
Fase Cronològica: Època moderna (XVI-XVIII)	Datació:	
Interpretació: Rasa per encabir el mur UE 50277		

Nom Jaciment/Codi: PLAÇA SALVADOR SEGUÍ. BARCELONA. CODI: 308/05		U.E.: 50277
Tipus d'U.E.: Estructura positiva	Definició: Mur	
Composició Geològica:		
Composició Orgànica:		
Composició Artificial: Morter, Pedra treballada, Material de construcció, Altres, Metall, Ceràmica		
Color: Blanc	Cota Superior: 5,61 (en metres)	Cota Inferior: 0,00 (en metres)
Amplada: 0,40 (en metres)	Longitud: 3,24 (en metres)	
Relacions Físiques: Farceix a: 50276 És solidària amb: 50275		
Fase Cronològica: Època moderna (XVI-XVIII)	Datació:	
Interpretació: Mur de compartimentació		

Nom Jaciment/Codi: PLAÇA SALVADOR SEGUÍ. BARCELONA. CODI: 308/05		U.E.: 50278
Tipus d'U.E.: Estructura negativa/retall	Definició: Rasa de fonamentació	
Cota Superior: 0,00 (en metres)	Cota Inferior: 0,00 (en metres)	
Relacions Físiques: Talla a: 50000-50273-50300-50301-50295-50308-50310 És farcit per: 50279		
Fase Cronològica: Època contemporània (XIX-XXI)	Datació:	
Interpretació: Rasa per encabir el dipòsit UE 50279		

Nom Jaciment/Codi: PLAÇA SALVADOR SEGUÍ. BARCELONA. CODI: 308/05		U.E.: 50279	
Tipus d'U.E.: Estructura positiva		Definició: Fossa sèptica	
Composició Geològica:			
Composició Orgànica:			
Composició Artificial: Morter, Pedra treballada, Material de construcció, Altres, Metall, Ceràmica			
Color: Blanc	Cota Superior: 5,69 (en metres)	Cota Inferior: 0,00 (en metres)	
Amplada: 2,90 (en metres)	Longitud: 3,10 (en metres)		
Relacions Físiques: Farceix a: 50278 Se li lliura: 50297-50283			
Fase Cronològica: Època contemporània (XIX-XXI)		Datació:	
Interpretació: Dipòsit o fossa sèptica on van a parar diverses clavegueres			

Nom Jaciment/Codi: PLAÇA SALVADOR SEGUÍ. BARCELONA. CODI: 308/05		U.E.: 50280	
Tipus d'U.E.: Estructura negativa/retall		Definició: Rasa de fonamentació	
Cota Superior: 0,00 (en metres)	Cota Inferior: 0,00 (en metres)		
Relacions Físiques: Talla a: 50301 És farcit per: 50281			
Fase Cronològica: Època contemporània (XIX-XXI)		Datació:	
Interpretació:			

Nom Jaciment/Codi: PLAÇA SALVADOR SEGUÍ. BARCELONA. CODI: 308/05		U.E.: 50281	
Tipus d'U.E.: Estructura positiva		Definició: Claveguera	
Composició Geològica:			
Composició Orgànica:			
Composició Artificial: Morter, Pedra treballada, Material de construcció, Altres, Metall, Ceràmica			
Color: Blanc	Cota Superior: 5,68 (en metres)	Cota Inferior: 5,36 (en metres)	
Amplada: 0,46 (en metres)	Longitud: 4,56 (en metres)		
Relacions Físiques: Farceix a: 50280 És solidària amb: 50283			
Fase Cronològica: Època contemporània (XIX-XXI)		Datació:	
Interpretació: Claveguera de rajoles de 30x15			

Nom Jaciment/Codi: PLAÇA SALVADOR SEGUÍ. BARCELONA. CODI: 308/05		U.E.: 50282
Tipus d'U.E.: Estructura negativa/retall	Definició: Rasa de fonamentació	
Cota Superior: 0,00 (en metres)	Cota Inferior: 0,00 (en metres)	
Relacions Físiques: Talla a: 50301 És farcit per: 50283		
Fase Cronològica: Època contemporània (XIX-XXI)		Datació:
Interpretació: Rasa per encabir la claveguera UE 50283		

Nom Jaciment/Codi: PLAÇA SALVADOR SEGUÍ. BARCELONA. CODI: 308/05		U.E.: 50283
Tipus d'U.E.: Estructura positiva	Definició: Claveguera	
Composició Geològica:		
Composició Orgànica:		
Composició Artificial: Morter, Pedra treballada, Material de construcció, Altres, Metall, Ceràmica		
Color: Blanc	Cota Superior: 5,62 (en metres)	Cota Inferior: 5,46 (en metres)
Amplada: 0,52 (en metres)	Longitud: 0,60 (en metres)	
Relacions Físiques: Farceix a: 50282 És lliura a: 50279 És solidària amb: 50281		
Fase Cronològica: Època contemporània (XIX-XXI)		Datació:
Interpretació: Claveguera de rajoles de 30x15		

Nom Jaciment/Codi: PLAÇA SALVADOR SEGUÍ. BARCELONA. CODI: 308/05		U.E.: 50284
Tipus d'U.E.: Estructura negativa/retall	Definició: Rasa de fonamentació	
Cota Superior: 0,00 (en metres)	Cota Inferior: 0,00 (en metres)	
Relacions Físiques: Talla a: 50000-50289-50299 És farcit per: 50285		
Fase Cronològica: Època contemporània (XIX-XXI)		Datació:
Interpretació: Rasa per encabir el mur UE 50285		

Nom Jaciment/Codi: PLAÇA SALVADOR SEGUÍ. BARCELONA. CODI: 308/05		U.E.: 50285	
Tipus d'U.E.: Estructura positiva		Definició: Mur	
Composició Geològica:			
Composició Orgànica:			
Composició Artificial: Morter, Pedra treballada, Material de construcció, Altres, Metall, Ceràmica			
Color: Blanc	Cota Superior: 5,72 (en metres)	Cota Inferior: 5,35 (en metres)	
Amplada: 0,40 (en metres)	Longitud: 2,02 (en metres)		
Relacions Físiques: Farceix a: 50284 És solidària amb: 50287			
Fase Cronològica: Època contemporània (XIX-XXI)		Datació:	
Interpretació: Mur de compartimentació			

Nom Jaciment/Codi: PLAÇA SALVADOR SEGUÍ. BARCELONA. CODI: 308/05		U.E.: 50286	
Tipus d'U.E.: Estructura negativa/retall		Definició: Rasa de fonamentació	
Cota Superior: 0,00 (en metres)	Cota Inferior: 0,00 (en metres)		
Relacions Físiques: Talla a: 50000-50301-50299-50291 És farcit per: 50287			
Fase Cronològica: Època contemporània (XIX-XXI)		Datació:	
Interpretació: Rasa per encabir el mur UE 50287			

Nom Jaciment/Codi: PLAÇA SALVADOR SEGUÍ. BARCELONA. CODI: 308/05		U.E.: 50287	
Tipus d'U.E.: Estructura positiva		Definició: Mur	
Composició Geològica:			
Composició Orgànica:			
Composició Artificial: Morter, Pedra treballada, Material de construcció, Altres, Metall, Ceràmica			
Color: Blanc	Cota Superior: 5,93 (en metres)	Cota Inferior: 0,00 (en metres)	
Amplada: 0,40 (en metres)	Longitud: 4,70 (en metres)		
Relacions Físiques: És tallat per: 50296 Farceix a: 50286 És lliura a: 50273 És solidària amb: 50285-50293			
Fase Cronològica: Època contemporània (XIX-XXI)		Datació:	
Interpretació: Mur de compartimentació			

Nom Jaciment/Codi: PLAÇA SALVADOR SEGUÍ. BARCELONA. CODI: 308/05		U.E.: 50288
Tipus d'U.E.: Estructura negativa/retall	Definició: Rasa de fonamentació	
Cota Superior: 0,00 (en metres)	Cota Inferior: 0,00 (en metres)	
Relacions Físiques: Talla a: 50000 És farcit per: 50289		
Fase Cronològica: Baix medieval (XIII-XV)		Datació:
Interpretació: Rasa per encabir el mur UE 50289		

Nom Jaciment/Codi: PLAÇA SALVADOR SEGUÍ. BARCELONA. CODI: 308/05		U.E.: 50289
Tipus d'U.E.: Estructura positiva	Definició: Mur	
Composició Geològica:		
Composició Orgànica:		
Composició Artificial: Morter, Pedra treballada, Material de construcció, Altres, Metall, Ceràmica		
Color: Taronja	Cota Superior: 5,67 (en metres)	Cota Inferior: 5,32 (en metres)
Amplada: 0,54 (en metres)	Longitud: 4,18 (en metres)	
Relacions Físiques: És tallat per: 50284 Farceix a: 50288 És solidària amb: 50291		
Fase Cronològica: Baix medieval (XIII-XV)		Datació:
Interpretació: Fonamentació de mur de les cases d'època medieval que estaven edificades al llarg del carrer d'en Robador		

Nom Jaciment/Codi: PLAÇA SALVADOR SEGUÍ. BARCELONA. CODI: 308/05		U.E.: 50290
Tipus d'U.E.: Estructura negativa/retall	Definició: Rasa de fonamentació	
Cota Superior: 0,00 (en metres)	Cota Inferior: 0,00 (en metres)	
Relacions Físiques: Talla a: 50000 És farcit per: 50291		
Fase Cronològica: Baix medieval (XIII-XV)		Datació:
Interpretació: Rasa per encabir el mur UE 50291		

Nom Jaciment/Codi: PLAÇA SALVADOR SEGUÍ. BARCELONA. CODI: 308/05		U.E.: 50291	
Tipus d'U.E.: Estructura positiva		Definició: Mur	
Composició Geològica:			
Composició Orgànica:			
Composició Artificial: Morter, Pedra treballada, Material de construcció, Altres, Metall, Ceràmica			
Color: Taronja	Cota Superior: 5,85 (en metres)	Cota Inferior: 5,35 (en metres)	
Amplada: 0,60 (en metres)	Longitud: 5,78 (en metres)		
Relacions Físiques: És tallat per: 50286-50292 Farceix a: 50290 És solidària amb: 50289			
Fase Cronològica: Baix medieval (XIII-XV)		Datació:	
Interpretació: Mur de les cases medievals que s'edificaven al llarg del carrer d'en Robador			

Nom Jaciment/Codi: PLAÇA SALVADOR SEGUÍ. BARCELONA. CODI: 308/05		U.E.: 50292	
Tipus d'U.E.: Estructura negativa/retall		Definició: Rasa de fonamentació	
Cota Superior: 0,00 (en metres)	Cota Inferior: 0,00 (en metres)		
Relacions Físiques: Talla a: 50291 És farcit per: 50293			
Fase Cronològica: Època moderna (XVI-XVIII)		Datació:	
Interpretació: Rasa per encabir el mur UE 50293			

Nom Jaciment/Codi: PLAÇA SALVADOR SEGUÍ. BARCELONA. CODI: 308/05		U.E.: 50293	
Tipus d'U.E.: Estructura positiva		Definició: Mur	
Composició Geològica: Pedres, Argiles, Altres, Graves, Carbonatació càlcica, Llims, Còdols, Sorres			
Composició Orgànica:			
Composició Artificial: Morter, Pedra treballada, Material de construcció, Altres, Metall, Ceràmica			
Color: Blanc	Cota Superior: 6,01 (en metres)	Cota Inferior: 0,00 (en metres)	
Amplada: 0,60 (en metres)	Longitud: 6,24 (en metres)		
Relacions Físiques: Farceix a: 50292 És solidària amb: 50287			
Fase Cronològica: Època moderna (XVI-XVIII)		Datació:	
Interpretació: Mur de façana de les cases que s'edificaven al llarg de carrer Sant Josep Oriol			

Nom Jaciment/Codi: PLAÇA SALVADOR SEGUÍ. BARCELONA. CODI: 308/05		U.E.: 50294
Tipus d'U.E.: Estructura negativa/retall	Definició: Retall indeterminat	
Cota Superior: 5,47 (en metres)	Cota Inferior: 5,23 (en metres)	
Relacions Físiques: Talla a: 50300 És farcit per: 50295		
Fase Cronològica: Època contemporània (XIX-XXI)		Datació:
Interpretació: Retall ple de runa de funcionalitat desconeguda		

Nom Jaciment/Codi: PLAÇA SALVADOR SEGUÍ. BARCELONA. CODI: 308/05		U.E.: 50295
Tipus d'U.E.: Estrat/nivell	Definició: Farciment	
Textura: Sorrenca	Consistència: Solta	
Composició Geològica: Argiles, Blocs, Sorres, Graves, Còdols, Pedres, Altres, Llims		
Composició Orgànica:		
Composició Artificial: Ceràmica, Material de construcció, Morter, Runa, Vidre, Altres, Metall, Plàstics		
Color: Gris clar	Cota Superior: 5,47 (en metres)	Cota Inferior: 5,23 (en metres)
Relacions Físiques: És tallat per: 50278 Farceix a: 50294		
Fase Cronològica: Època contemporània (XIX-XXI)		Datació:
Interpretació: Farciment d'un retall que desconeixem la seva funcionalitat		

Nom Jaciment/Codi: PLAÇA SALVADOR SEGUÍ. BARCELONA. CODI: 308/05		U.E.: 50296
Tipus d'U.E.: Estructura negativa/retall	Definició: Rasa de fonamentació	
Cota Superior: 0,00 (en metres)	Cota Inferior: 0,00 (en metres)	
Relacions Físiques: Talla a: 50273-50287 És farcit per: 50297		
Fase Cronològica: Època contemporània (XIX-XXI)		Datació:
Interpretació: Rasa per encabir una claveguera UE 50297		

Nom Jaciment/Codi: PLAÇA SALVADOR SEGUÍ. BARCELONA. CODI: 308/05		U.E.: 50297	
Tipus d'U.E.: Estructura positiva		Definició: Claveguera	
Composició Geològica:			
Composició Orgànica:			
Composició Artificial: Morter, Pedra treballada, Material de construcció, Altres, Metall, Ceràmica			
Color: Blanc	Cota Superior: 5,61 (en metres)	Cota Inferior: 5,44 (en metres)	
Amplada: 0,64 (en metres)	Longitud: 1,04 (en metres)		
Relacions Físiques: Farceix a: 50296 És lliura a: 50279			
Fase Cronològica: Època contemporània (XIX-XXI)		Datació:	
Interpretació: Claveguera de rajols de 30x15			

Nom Jaciment/Codi: PLAÇA SALVADOR SEGUÍ. BARCELONA. CODI: 308/05		U.E.: 50298	
Tipus d'U.E.: Estructura negativa/retall		Definició: Retall indeterminat	
Cota Superior: 0,00 (en metres)		Cota Inferior: 0,00 (en metres)	
Relacions Físiques: Talla a: 50000 És farcit per: 50299			
Fase Cronològica: Baix medieval (XIII-XV)		Datació:	
Interpretació: Retal que podria estar dins de les estructures d'habitat d'època medieval			

Nom Jaciment/Codi: PLAÇA SALVADOR SEGUÍ. BARCELONA. CODI: 308/05		U.E.: 50299	
Tipus d'U.E.: Estrat/nivell		Definició: Farciment	
Textura: Argil-losorrenca		Consistència: Solta	
Composició Geològica: Argiles, Blocs, Sorres, Graves, Còdols, Pedres, Altres, Llims			
Composició Orgànica: Carbons, Cendres, Fauna, Matèria en descomposició, Malacologia, Fusta			
Composició Artificial: Ceràmica, Material de construcció, Morter, Runa, Vidre, Altres, Metall, Plàstics			
Color: Marró fosc	Cota Superior: 5,40 (en metres)	Cota Inferior: 4,87 (en metres)	
Relacions Físiques: És tallat per: 50284-50286 Farceix a: 50298			
Fase Cronològica: Època moderna (XVI-XVIII)		Datació:	
Interpretació:			

Nom Jaciment/Codi: PLAÇA SALVADOR SEGUÍ. BARCELONA. CODI: 308/05		U.E.: 50300	
Tipus d'U.E.: Estrat/nivell		Definició: Anivellament	
Textura: Argil-losorrenca		Consistència:	
Composició Geològica: Argiles, Blocs, Sorres, Graves, Còdols, Pedres, Altres, Llims			
Composició Orgànica: Carbons, Cendres, Fauna, Matèria en descomposició, Malacologia, Fusta			
Composició Artificial: Ceràmica, Material de construcció, Morter, Runa, Vidre, Altres, Metall, Plàstics			
Color: Marró fosc	Cota Superior: 5,56 (en metres)	Cota Inferior: 0,00 (en metres)	
Relacions Físiques: Cobreix a: 50310 És tallat per: 50250-50272-50278-50294-50307-50313			
Fase Cronològica: Baix medieval (XIII-XV)		Datació:	
Interpretació:			

Nom Jaciment/Codi: PLAÇA SALVADOR SEGUÍ. BARCELONA. CODI: 308/05		U.E.: 50301	
Tipus d'U.E.: Estrat/nivell		Definició: Farciment	
Textura: Argil-losorrenca		Consistència: Solta	
Composició Geològica: Argiles, Blocs, Sorres, Graves, Còdols, Pedres, Altres, Llims			
Composició Orgànica: Carbons, Cendres, Fauna, Matèria en descomposició, Malacologia, Fusta			
Composició Artificial: Ceràmica, Material de construcció, Morter, Runa, Vidre, Altres, Metall, Plàstics			
Color:	Cota Superior: 5,56 (en metres)	Cota Inferior: 0,00 (en metres)	
Relacions Físiques: És tallat per: 50278-50280-50282-50286-50307			
Fase Cronològica: Baix medieval (XIII-XV)		Datació:	
Interpretació: Nivell de farciment molt heterogeni amb tovots i material de construcció			

Nom Jaciment/Codi: PLAÇA SALVADOR SEGUÍ. BARCELONA. CODI: 308/05		U.E.: 50302	
Tipus d'U.E.: Estructura negativa/retall		Definició: Rasa de fonamentació	
Cota Superior: 0,00 (en metres)	Cota Inferior: 0,00 (en metres)		
Relacions Físiques: Talla a: 50000-50273 És farcit per: 50303			
Fase Cronològica: Baix medieval (XIII-XV)		Datació:	
Interpretació:			

Nom Jaciment/Codi: PLAÇA SALVADOR SEGUÍ. BARCELONA. CODI: 308/05		U.E.: 50303	
Tipus d'U.E.: Estructura positiva		Definició: Dipòsit	
Composició Geològica:			
Composició Orgànica:			
Composició Artificial: Morter, Pedra treballada, Material de construcció, Altres, Metall, Ceràmica			
Color: Taronja	Cota Superior: 5,57 (en metres)	Cota Inferior: 4,86 (en metres)	
Amplada: 2,00 (en metres)	Longitud: 2,00 (en metres)		
Relacions Físiques: És tallat per: 50276 Farceix a: 50302 És farcit per: 50304 És lliura a: 50312 Se li lliura: 50306			
Fase Cronològica: Baix medieval (XIII-XV)		Datació:	
Interpretació:			

Nom Jaciment/Codi: PLAÇA SALVADOR SEGUÍ. BARCELONA. CODI: 308/05		U.E.: 50304	
Tipus d'U.E.: Estrat/nivell		Definició: Farciment	
Textura: Argil·losorrenca		Consistència: Solta	
Composició Geològica: Argiles, Blocs, Sorres, Graves, Còdols, Pedres, Altres, Llims			
Composició Orgànica:			
Composició Artificial: Ceràmica, Material de construcció, Morter, Runa, Vidre, Altres, Metall, Plàstics			
Color: Marró fosc	Cota Superior: 0,00 (en metres)	Cota Inferior: 0,00 (en metres)	
Relacions Físiques: És tallat per: 50276-50305 Farceix a: 50303			
Fase Cronològica: Baix medieval (XIII-XV)		Datació:	
Interpretació:			

Nom Jaciment/Codi: PLAÇA SALVADOR SEGUÍ. BARCELONA. CODI: 308/05		U.E.: 50305	
Tipus d'U.E.: Estructura negativa/retall		Definició: Rasa de fonamentació	
Cota Superior: 0,00 (en metres)	Cota Inferior: 0,00 (en metres)		
Relacions Físiques: Talla a: 50304 És farcit per: 50306			
Fase Cronològica: Època moderna (XVI-XVIII)		Datació:	
Interpretació: Rasa per encabir el mur UE 50306			

Nom Jaciment/Codi: PLAÇA SALVADOR SEGUÍ. BARCELONA. CODI: 308/05		U.E.: 50306	
Tipus d'U.E.: Estructura positiva		Definició: Mur	
Composició Geològica:			
Composició Orgànica:			
Composició Artificial: Morter, Pedra treballada, Material de construcció, Altres, Metall, Ceràmica			
Color: Gris clar	Cota Superior: 5,48 (en metres)	Cota Inferior: 5,19 (en metres)	
Amplada: 0,36 (en metres)	Longitud: 1,54 (en metres)		
Relacions Físiques: Farceix a: 50305 És lliura a: 50303			
Fase Cronològica: Època moderna (XVI-XVIII)		Datació:	
Interpretació: Muret que es contrueix un cop s'ha amortitzat el dipòsit UE 50303. Constitueix la continuació del mur medieval UE 50273			

Nom Jaciment/Codi: PLAÇA SALVADOR SEGUÍ. BARCELONA. CODI: 308/05		U.E.: 50307	
Tipus d'U.E.: Estructura negativa/retall		Definició: Rasa de fonamentació	
Cota Superior: 0,00 (en metres)	Cota Inferior: 0,00 (en metres)		
Relacions Físiques: Talla a: 50300-50301 És farcit per: 50308			
Fase Cronològica: Època contemporània (XIX-XXI)		Datació:	
Interpretació: Rasa per encabir el mur UE 50308			

Nom Jaciment/Codi: PLAÇA SALVADOR SEGUÍ. BARCELONA. CODI: 308/05		U.E.: 50308	
Tipus d'U.E.: Estructura positiva		Definició: Mur	
Composició Geològica:			
Composició Orgànica:			
Composició Artificial: Morter, Pedra treballada, Material de construcció, Altres, Metall, Ceràmica			
Color: Blanc	Cota Superior: 5,49 (en metres)	Cota Inferior: 5,32 (en metres)	
Amplada: 0,48 (en metres)	Longitud: 0,70 (en metres)		
Relacions Físiques: És tallat per: 50278 Farceix a: 50307			
Fase Cronològica: Època contemporània (XIX-XXI)		Datació:	
Interpretació: Mur de compartimentació d'època centemporània, és solidaria amb el mur de façana de les cases que estaven al llarg del carrer d'en Robadors			

Nom Jaciment/Codi: PLAÇA SALVADOR SEGUÍ. BARCELONA. CODI: 308/05		U.E.: 50309
Tipus d'U.E.: Estructura negativa/retall	Definició: Retall indeterminat	
Cota Superior: 0,00 (en metres)	Cota Inferior: 0,00 (en metres)	
Relacions Físiques: Talla a: 50000 És farcit per: 50310		
Fase Cronològica: Baix medieval (XIII-XV)		Datació:
Interpretació: Retall indeterminat que pot tenir relació amb les cases que hi havia edificades al llarg del carrer d'en Robador		

Nom Jaciment/Codi: PLAÇA SALVADOR SEGUÍ. BARCELONA. CODI: 308/05		U.E.: 50310
Tipus d'U.E.: Estrat/nivell	Definició: Farciment	
Textura: Argil-losorrenca	Consistència: Solta	
Composició Geològica: Argiles, Blocs, Sorres, Graves, Còdols, Pedres, Altres, Llims		
Composició Orgànica: Carbons, Cendres, Fauna, Matèria en descomposició, Malacologia, Fusta		
Composició Artificial: Ceràmica, Material de construcció, Morter, Runa, Vidre, Altres, Metall, Plàstics		
Color: Marró fosc	Cota Superior: 5,17 (en metres)	Cota Inferior: 0,00 (en metres)
Relacions Físiques: És cobert per: 50300 És tallat per: 50278 Farceix a: 50309		
Fase Cronològica: Baix medieval (XIII-XV)		Datació:
Interpretació:		

Nom Jaciment/Codi: PLAÇA SALVADOR SEGUÍ. BARCELONA. CODI: 308/05		U.E.: 50311
Tipus d'U.E.: Estructura negativa/retall	Definició: Rasa de fonamentació	
Cota Superior: 0,00 (en metres)	Cota Inferior: 0,00 (en metres)	
Relacions Físiques: Talla a: 50000 És farcit per: 50312		
Fase Cronològica: Baix medieval (XIII-XV)		Datació:
Interpretació: Rasa de fonamentació per encabir mur UE 50312.		

Nom Jaciment/Codi: PLAÇA SALVADOR SEGUÍ. BARCELONA. CODI: 308/05		U.E.: 50312	
Tipus d'U.E.: Estructura positiva		Definició: Mur	
Composició Geològica:			
Composició Orgànica:			
Composició Artificial: Morter, Pedra treballada, Material de construcció, Altres, Metall, Ceràmica			
Color: Taronja	Cota Superior: 0,00 (en metres)	Cota Inferior:	0,00 (en metres)
Amplada: 0,60 (en metres)	Longitud: 0,50 (en metres)		
Relacions Físiques: Farceix a: 50311 Se li lliura: 50303			
Fase Cronològica: Baix medieval (XIII-XV)		Datació:	
Interpretació:			

Nom Jaciment/Codi: PLAÇA SALVADOR SEGUÍ. BARCELONA. CODI: 308/05		U.E.: 50313	
Tipus d'U.E.: Estructura negativa/retall		Definició: Rasa de fonamentació	
Cota Superior: 0,00 (en metres)		Cota Inferior: 0,00 (en metres)	
Relacions Físiques: Talla a: 50000-50300-50316 És farcit per: 50314			
Fase Cronològica: Època moderna (XVI-XVIII)		Datació:	
Interpretació: Rasa de fonamentació per un mur que va desaparèixer en fer el mur de façana d'època contemporània.			

Nom Jaciment/Codi: PLAÇA SALVADOR SEGUÍ. BARCELONA. CODI: 308/05		U.E.: 50314	
Tipus d'U.E.: Estrat/nivell		Definició: Farciment	
Textura: Argil-losorrenca		Consistència: Solta	
Composició Geològica:			
Composició Orgànica:			
Composició Artificial: Ceràmica, Material de construcció, Morter, Runa, Vidre, Altres, Metall, Plàstics			
Color: Taronja	Cota Superior: 0,00 (en metres)	Cota Inferior:	0,00 (en metres)
Relacions Físiques: Farceix a: 50313			
Fase Cronològica: Època moderna (XVI-XVIII)		Datació:	
Interpretació:			

Nom Jaciment/Codi: PLAÇA SALVADOR SEGUÍ. BARCELONA. CODI: 308/05		U.E.: 50315
Tipus d'U.E.: Estructura negativa/retall	Definició: Retall indeterminat	
Cota Superior: 5,00 (en metres)	Cota Inferior: 0,00 (en metres)	
Relacions Físiques: Talla a: 50000 És farcit per: 50316		
Fase Cronològica: Baix medieval (XIII-XV)	Datació:	
Interpretació:		

Nom Jaciment/Codi: PLAÇA SALVADOR SEGUÍ. BARCELONA. CODI: 308/05		U.E.: 50316
Tipus d'U.E.: Estrat/nivell	Definició: Farciment	
Textura: Argilosa	Consistència: Compacta	
Composició Geològica: Argiles, Blocs, Sorres, Graves, Còdols, Pedres, Altres, Llims		
Composició Orgànica: Carbons, Cendres, Fauna, Matèria en descomposició, Malacologia, Fusta		
Composició Artificial: Ceràmica, Material de construcció, Morter, Runa, Vidre, Altres, Metall, Plàstics		
Color: Gris fosc	Cota Superior: 0,00 (en metres)	Cota Inferior: 0,00 (en metres)
Relacions Físiques: És tallat per: 50313 Farceix a: 50315		
Fase Cronològica: Baix medieval (XIII-XV)	Datació:	
Interpretació:		

Nom Jaciment/Codi: PLAÇA SALVADOR SEGUÍ. BARCELONA. CODI: 308/05		U.E.: 50317
Tipus d'U.E.: Estructura negativa/retall	Definició: Retall indeterminat	
Cota Superior: 0,00 (en metres)	Cota Inferior: 0,00 (en metres)	
Relacions Físiques: Talla a: 50000 És farcit per: 50271		
Fase Cronològica: Baix medieval (XIII-XV)	Datació:	
Interpretació:		

Nom Jaciment/Codi: PLAÇA SALVADOR SEGUÍ. BARCELONA. CODI: 308/05			U.E.: 50318
Tipus d'U.E.: Estrat/nivell	Definició: Anivellament		
Textura: Argil-lsorrenca	Consistència: Compacta		
Composició Geològica: Argiles, Blocs, Sorres, Graves, Còdols, Pedres, Altres, Llims			
Composició Orgànica: Carbons, Cendres, Fauna, Matèria en descomposició, Malacologia, Fusta			
Composició Artificial: Ceràmica, Material de construcció, Morter, Runa, Vidre, Altres, Metall, Plàstics			
Color: Marró fosc	Cota Superior: 5,75 (en metres)	Cota Inferior: 5,55 (en metres)	
Relacions Físiques: Cobreix a: 50326 És tallat per: 50322-50319-50324			
Fase Cronològica:		Datació:	
Interpretació:			

Nom Jaciment/Codi: PLAÇA SALVADOR SEGUÍ. BARCELONA. CODI: 308/05			U.E.: 50319
Tipus d'U.E.: Estructura negativa/retall	Definició: Rasa de fonamentació		
Cota Superior: 0,00 (en metres)	Cota Inferior: 0,00 (en metres)		
Relacions Físiques: Talla a: 50318-50326 És farcit per: 50320			
Fase Cronològica: Època moderna (XVI-XVIII)		Datació:	
Interpretació: Rasa de fonamentació per encabir pou mort UE 50320.			

Nom Jaciment/Codi: PLAÇA SALVADOR SEGUÍ. BARCELONA. CODI: 308/05			U.E.: 50320
Tipus d'U.E.: Estructura positiva	Definició: Fossa sèptica		
Composició Geològica:			
Composició Orgànica:			
Composició Artificial: Morter, Pedra treballada, Material de construcció, Altres, Metall, Ceràmica			
Color: Beige	Cota Superior: 5,70 (en metres)	Cota Inferior: 0,00 (en metres)	
Amplada: 0,60 (en metres)	Longitud: 1,30 (en metres)		
Relacions Físiques: És tallat per: 50322 Farceix a: 50319 És farcit per: 50321			
Fase Cronològica: Època moderna (XVI-XVIII)		Datació:	
Interpretació:			

Nom Jaciment/Codi: PLAÇA SALVADOR SEGUÍ. BARCELONA. CODI: 308/05			U.E.: 50321
Tipus d'U.E.: Estrat/nivell	Definició: Farciment		
Textura: Sorrenca	Consistència: Solta		
Composició Geològica: Argiles, Blocs, Sorres, Graves, Còdols, Pedres, Altres, Llims			
Composició Orgànica:			
Composició Artificial: Ceràmica, Material de construcció, Morter, Runa, Vidre, Altres, Metall, Plàstics			
Color: Blanc	Cota Superior: 5,70 (en metres)	Cota Inferior: 0,00 (en metres)	
Relacions Físiques: És tallat per: 50322 Farceix a: 50320			
Fase Cronològica: Època contemporània (XIX-XXI)		Datació:	
Interpretació: Aquest estrat més que l'amortització del pou suposa el farciment de la rasa del mur UE 50323, d'època contemporània i que talla el pou.			

Nom Jaciment/Codi: PLAÇA SALVADOR SEGUÍ. BARCELONA. CODI: 308/05			U.E.: 50322
Tipus d'U.E.: Estructura negativa/retall	Definició: Rasa de fonamentació		
Cota Superior: 0,00 (en metres)	Cota Inferior: 0,00 (en metres)		
Relacions Físiques: Talla a: 50318-50326-50320-50321 És farcit per: 50323			
Fase Cronològica: Època moderna (XVI-XVIII)		Datació:	
Interpretació: Rasa de fonamentació per encabir mur UE 50323.			

Nom Jaciment/Codi: PLAÇA SALVADOR SEGUÍ. BARCELONA. CODI: 308/05			U.E.: 50323
Tipus d'U.E.: Estructura positiva	Definició: Mur		
Composició Geològica:			
Composició Orgànica:			
Composició Artificial: Morter, Pedra treballada, Material de construcció, Altres, Metall, Ceràmica			
Color: Blanc	Cota Superior: 5,80 (en metres)	Cota Inferior: 5,30 (en metres)	
Amplada: 0,65 (en metres)	Longitud: 7,20 (en metres)		
Relacions Físiques: Farceix a: 50322 Se li lliura: 50330			
Fase Cronològica: Època moderna (XVI-XVIII)		Datació:	
Interpretació:			

Nom Jaciment/Codi: PLAÇA SALVADOR SEGUÍ. BARCELONA. CODI: 308/05		U.E.: 50324
Tipus d'U.E.: Estructura negativa/retall	Definició: Rasa de fonamentació	
Cota Superior: 0,00 (en metres)	Cota Inferior: 0,00 (en metres)	
Relacions Físiques: Talla a: 50318-50326 És farcit per: 50325		
Fase Cronològica: Època contemporània (XIX-XXI)		Datació:
Interpretació: Rasa de fonamentació per encabir muret UE 50325.		

Nom Jaciment/Codi: PLAÇA SALVADOR SEGUÍ. BARCELONA. CODI: 308/05		U.E.: 50325
Tipus d'U.E.: Estructura positiva	Definició: Envà	
Composició Geològica:		
Composició Orgànica:		
Composició Artificial: Morter, Pedra treballada, Material de construcció, Altres, Metall, Ceràmica		
Color: Blanc	Cota Superior: 5,68 (en metres)	Cota Inferior: 5,50 (en metres)
Amplada: 0,15 (en metres)	Longitud: 1,60 (en metres)	
Relacions Físiques: Farceix a: 50324		
Fase Cronològica: Època contemporània (XIX-XXI)		Datació:
Interpretació:		

Nom Jaciment/Codi: PLAÇA SALVADOR SEGUÍ. BARCELONA. CODI: 308/05		U.E.: 50326
Tipus d'U.E.: Estrat/nivell	Definició: Anivellament	
Textura: Argilosa	Consistència: Solta	
Composició Geològica: Argiles, Blocs, Sorres, Graves, Còdols, Pedres, Altres, Llims		
Composició Orgànica: Carbons, Cendres, Fauna, Matèria en descomposició, Malacologia, Fusta		
Composició Artificial: Ceràmica, Material de construcció, Morter, Runa, Vidre, Altres, Metall, Plàstics		
Color: Taronja	Cota Superior: 5,55 (en metres)	Cota Inferior: 5,24 (en metres)
Relacions Físiques: És cobert per: 50318 És tallat per: 50322-50319-50324		
Fase Cronològica:		Datació:
Interpretació:		

Nom Jaciment/Codi: PLAÇA SALVADOR SEGUÍ. BARCELONA. CODI: 308/05			U.E.: 50328
Tipus d'U.E.: Estrat/nivell	Definició: Anivellament		
Textura: Argilosa	Consistència: Compacta		
Composició Geològica:			
Composició Orgànica:			
Composició Artificial:			
Color: Marró fosc	Cota Superior: 5,82 (en metres)	Cota Inferior: 5,69 (en metres)	
Relacions Físiques: Cobreix a: 50336 És tallat per: 50331-50344			
Fase Cronològica:		Datació:	
Interpretació:			

Nom Jaciment/Codi: PLAÇA SALVADOR SEGUÍ. BARCELONA. CODI: 308/05			U.E.: 50329
Tipus d'U.E.: Estructura negativa/retall	Definició: Rasa de fonamentació		
Cota Superior: 0,00 (en metres)	Cota Inferior: 0,00 (en metres)		
Relacions Físiques: Talla a: 50335 És farcit per: 50330			
Fase Cronològica: Època moderna (XVI-XVIII)		Datació:	
Interpretació: Rasa de fonamentació per encabir mur UE 50330.			

Nom Jaciment/Codi: PLAÇA SALVADOR SEGUÍ. BARCELONA. CODI: 308/05			U.E.: 50330
Tipus d'U.E.: Estructura positiva	Definició: Mur		
Composició Geològica:			
Composició Orgànica:			
Composició Artificial: Morter, Pedra treballada, Material de construcció, Altres, Metall, Ceràmica			
Color: Blanc	Cota Superior: 5,82 (en metres)	Cota Inferior: 5,20 (en metres)	
Amplada: 0,48 (en metres)	Longitud: 5,40 (en metres)		
Relacions Físiques: Farceix a: 50329 És lliura a: 50323-50363			
Fase Cronològica: Època moderna (XVI-XVIII)		Datació:	
Interpretació:			

Nom Jaciment/Codi: PLAÇA SALVADOR SEGUÍ. BARCELONA. CODI: 308/05		U.E.: 50331
Tipus d'U.E.: Estructura negativa/retall	Definició: Rasa de fonamentació	
Cota Superior: 0,00 (en metres)	Cota Inferior: 0,00 (en metres)	
Relacions Físiques: Talla a: 50328-50336 És farcit per: 50332		
Fase Cronològica: Baix medieval (XIII-XV)		Datació:
Interpretació: Rasa de fonamentació per encabir mur UE 50332.		

Nom Jaciment/Codi: PLAÇA SALVADOR SEGUÍ. BARCELONA. CODI: 308/05		U.E.: 50332
Tipus d'U.E.: Estructura positiva	Definició: Mur	
Composició Geològica:		
Composició Orgànica:		
Composició Artificial: Morter, Pedra treballada, Material de construcció, Altres, Metall, Ceràmica		
Color: Altres	Cota Superior: 5,89 (en metres)	Cota Inferior: 5,33 (en metres)
Amplada: 0,55 (en metres)	Longitud: 2,70 (en metres)	
Relacions Físiques: És tallat per: 50333 Farceix a: 50331		
Fase Cronològica: Baix medieval (XIII-XV)		Datació:
Interpretació:		

Nom Jaciment/Codi: PLAÇA SALVADOR SEGUÍ. BARCELONA. CODI: 308/05		U.E.: 50333
Tipus d'U.E.: Estructura negativa/retall	Definició: Rasa de fonamentació	
Cota Superior: 0,00 (en metres)	Cota Inferior: 0,00 (en metres)	
Relacions Físiques: Talla a: 50335-50332-50370 És farcit per: 50334		
Fase Cronològica: Època moderna (XVI-XVIII)		Datació:
Interpretació: rasa de fonamentació per encabir l'estructura UE 50334.		

Nom Jaciment/Codi: PLAÇA SALVADOR SEGUÍ. BARCELONA. CODI: 308/05		U.E.: 50334	
Tipus d'U.E.: Estructura positiva		Definició: Fossa sèptica	
Composició Geològica:			
Composició Orgànica:			
Composició Artificial: Morter, Pedra treballada, Material de construcció, Altres, Metall, Ceràmica			
Color: Beige	Cota Superior: 5,75 (en metres)	Cota Inferior: 4,74 (en metres)	
Amplada: 3,50 (en metres)	Longitud: 3,70 (en metres)		
Relacions Físiques:			
És cobert per: 50337			
Farceix a: 50333			
És farcit per: 50337-50338-50341			
Fase Cronològica: Època moderna (XVI-XVIII)		Datació:	
Interpretació: Suposem que és una fossa sèptica malgrat no ho sabem amb certesa. Compta amb un envà interior i una obertura a mode de decantador.			

Nom Jaciment/Codi: PLAÇA SALVADOR SEGUÍ. BARCELONA. CODI: 308/05		U.E.: 50335	
Tipus d'U.E.: Estrat/nivell		Definició: Anivellament	
Textura: Argilosa		Consistència: Compacta	
Composició Geològica: Argiles, Blocs, Sorres, Graves, Còdols, Pedres, Altres, Llims			
Composició Orgànica: Carbons, Cendres, Fauna, Matèria en descomposició, Malacologia, Fusta			
Composició Artificial: Ceràmica, Material de construcció, Morter, Runa, Vidre, Altres, Metall, Plàstics			
Color: Altres	Cota Superior: 5,70 (en metres)	Cota Inferior: 5,18 (en metres)	
Relacions Físiques:			
És tallat per: 50329-50333			
Fase Cronològica:		Datació:	
Interpretació: De color verd degut a les filtracions de l'estructura UE 50334.			

Nom Jaciment/Codi: PLAÇA SALVADOR SEGUÍ. BARCELONA. CODI: 308/05		U.E.: 50336
Tipus d'U.E.: Estrat/nivell	Definició: Anivellament	
Textura: Argilosa	Consistència: Compacta	
Composició Geològica: Argiles, Blocs, Sorres, Graves, Còdols, Pedres, Altres, Llims		
Composició Orgànica: Carbons, Cendres, Fauna, Matèria en descomposició, Malacologia, Fusta		
Composició Artificial: Ceràmica, Material de construcció, Morter, Runa, Vidre, Altres, Metall, Plàstics		
Color: Marró clar	Cota Superior: 5,69 (en metres)	Cota Inferior: 4,56 (en metres)
Relacions Físiques: Cobreix a: 50342 És cobert per: 50328 És tallat per: 50331-50344 Farceix a: 50343		
Fase Cronològica: Baix medieval (XIII-XV)		Datació:
Interpretació:		

Nom Jaciment/Codi: PLAÇA SALVADOR SEGUÍ. BARCELONA. CODI: 308/05		U.E.: 50337
Tipus d'U.E.: Estrat/nivell	Definició: Anivellament	
Textura: Argil-losorrenca	Consistència: Compacta	
Composició Geològica: Argiles, Blocs, Sorres, Graves, Còdols, Pedres, Altres, Llims		
Composició Orgànica: Carbons, Cendres, Fauna, Matèria en descomposició, Malacologia, Fusta		
Composició Artificial: Ceràmica, Material de construcció, Morter, Runa, Vidre, Altres, Metall, Plàstics		
Color: Altres	Cota Superior: 5,40 (en metres)	Cota Inferior: 5,26 (en metres)
Relacions Físiques: Cobreix a: 50334-50338 Farceix a: 50334		
Fase Cronològica: Època contemporània (XIX-XXI)		Datació:
Interpretació: Color verd.		

Nom Jaciment/Codi: PLAÇA SALVADOR SEGUÍ. BARCELONA. CODI: 308/05			U.E.: 50338
Tipus d'U.E.: Estrat/nivell	Definició: Farciment		
Textura: Sorrenca	Consistència: Solta		
Composició Geològica: Argiles, Blocs, Sorres, Graves, Còdols, Pedres, Altres, Llims			
Composició Orgànica: Carbons, Cendres, Fauna, Matèria en descomposició, Malacologia, Fusta			
Composició Artificial: Ceràmica, Material de construcció, Morter, Runa, Vidre, Altres, Metall, Plàstics			
Color: Gris	Cota Superior: 5,28 (en metres)	Cota Inferior: 4,83 (en metres)	
Relacions Físiques: Cobreix a: 50341 És cobert per: 50337 Farceix a: 50334 És lliura a: 50340			
Fase Cronològica: Època moderna (XVI-XVIII)		Datació:	
Interpretació:			

Nom Jaciment/Codi: PLAÇA SALVADOR SEGUÍ. BARCELONA. CODI: 308/05			U.E.: 50339
Tipus d'U.E.: Estructura negativa/retall	Definició: Rasa de fonamentació		
Cota Superior: 0,00 (en metres)	Cota Inferior: 0,00 (en metres)		
Relacions Físiques: Talla a: 50000 És farcit per: 50340			
Fase Cronològica: Època moderna (XVI-XVIII)		Datació:	
Interpretació: Es tracta de dos rases de fonamentació per encabir els dos murs que conformen la UE 50340, amb una obertura al mig i que divideixen l'estructura en dos meitats comunicades.			

Nom Jaciment/Codi: PLAÇA SALVADOR SEGUÍ. BARCELONA. CODI: 308/05			U.E.: 50340
Tipus d'U.E.: Estructura positiva	Definició: Mur		
Composició Geològica:			
Composició Orgànica:			
Composició Artificial: Morter, Pedra treballada, Material de construcció, Altres, Metall, Ceràmica			
Color: Altres	Cota Superior: 5,57 (en metres)	Cota Inferior: 4,80 (en metres)	
Amplada: 0,48 (en metres)	Longitud: 2,60 (en metres)		
Relacions Físiques: Farceix a: 50339 Se li lliura: 50338-50341			
Fase Cronològica: Època moderna (XVI-XVIII)		Datació:	
Interpretació: Es tracta dels dos murs que divideixen l'estructura UE 50334 en dos meitats.			

Nom Jaciment/Codi: PLAÇA SALVADOR SEGUÍ. BARCELONA. CODI: 308/05		U.E.: 50341	
Tipus d'U.E.: Estrat/nivell		Definició:	
Textura:		Consistència:	
Composició Geològica: Argiles, Blocs, Sorres, Graves, Còdols, Pedres, Altres, Llims			
Composició Orgànica: Carbons, Cendres, Fauna, Matèria en descomposició, Malacologia, Fusta			
Composició Artificial: Ceràmica, Material de construcció, Morter, Runa, Vidre, Altres, Metall, Plàstics			
Color: Altres	Cota Superior: 4,95 (en metres)	Cota Inferior: 4,83 (en metres)	
Relacions Físiques: És cobert per: 50338 Farceix a: 50334 És lliura a: 50340			
Fase Cronològica: Època contemporània (XIX-XXI)		Datació:	
Interpretació:			

Nom Jaciment/Codi: PLAÇA SALVADOR SEGUÍ. BARCELONA. CODI: 308/05		U.E.: 50342	
Tipus d'U.E.: Estrat/nivell		Definició: Farciment	
Textura: Argilosa		Consistència: Solta	
Composició Geològica: Argiles, Blocs, Sorres, Graves, Còdols, Pedres, Altres, Llims			
Composició Orgànica: Carbons, Cendres, Fauna, Matèria en descomposició, Malacologia, Fusta			
Composició Artificial:			
Color: Altres	Cota Superior: 4,97 (en metres)	Cota Inferior: 4,57 (en metres)	
Relacions Físiques: Cobreix a: 50352 És cobert per: 50336 Farceix a: 50343			
Fase Cronològica: Baix medieval (XIII-XV)		Datació:	
Interpretació: Rebleix el retall UE 50343.			

Nom Jaciment/Codi: PLAÇA SALVADOR SEGUÍ. BARCELONA. CODI: 308/05		U.E.: 50343	
Tipus d'U.E.: Estructura negativa/retall		Definició: Retall indeterminat	
Cota Superior: 0,00 (en metres)	Cota Inferior: 0,00 (en metres)		
Relacions Físiques: Talla a: 50000 És farcit per: 50336-50342-50352-50351			
Fase Cronològica: Baix medieval (XIII-XV)		Datació:	
Interpretació:			

Nom Jaciment/Codi: PLAÇA SALVADOR SEGUÍ. BARCELONA. CODI: 308/05		U.E.: 50344
Tipus d'U.E.: Estructura negativa/retall	Definició: Rasa de fonamentació	
Cota Superior: 0,00 (en metres)	Cota Inferior: 0,00 (en metres)	
Relacions Físiques: Talla a: 50328-50336 És farcit per: 50345		
Fase Cronològica: Època moderna (XVI-XVIII)	Datació:	
Interpretació: Rasa de fonamentació per encabir mur UE 50345.		

Nom Jaciment/Codi: PLAÇA SALVADOR SEGUÍ. BARCELONA. CODI: 308/05		U.E.: 50345
Tipus d'U.E.: Estructura positiva	Definició: Mur	
Composició Geològica:		
Composició Orgànica:		
Composició Artificial: Morter, Pedra treballada, Material de construcció, Altres, Metall, Ceràmica		
Color: Blanc	Cota Superior: 5,88 (en metres)	Cota Inferior: 5,28 (en metres)
Amplada: 0,42 (en metres)	Longitud: 2,50 (en metres)	
Relacions Físiques: Farceix a: 50344		
Fase Cronològica: Època moderna (XVI-XVIII)	Datació:	
Interpretació:		

Nom Jaciment/Codi: PLAÇA SALVADOR SEGUÍ. BARCELONA. CODI: 308/05		U.E.: 50346
Tipus d'U.E.: Estructura negativa/retall	Definició: Rasa de fonamentació	
Cota Superior: 0,00 (en metres)	Cota Inferior: 0,00 (en metres)	
Relacions Físiques: Talla a: 1000 És farcit per: 50347		
Fase Cronològica: Època moderna (XVI-XVIII)	Datació:	
Interpretació: Rasa de fonamentació per encabir mur UE 50347.		

Nom Jaciment/Codi: PLAÇA SALVADOR SEGUÍ. BARCELONA. CODI: 308/05		U.E.: 50347	
Tipus d'U.E.: Estructura positiva		Definició: Mur	
Composició Geològica:			
Composició Orgànica:			
Composició Artificial: Morter, Pedra treballada, Material de construcció, Altres, Metall, Ceràmica			
Color: Blanc	Cota Superior:	0,00 (en metres)	Cota Inferior: 0,00 (en metres)
Amplada: 0,50 (en metres)	Longitud:	2,50 (en metres)	
Relacions Físiques: Farceix a: 50346			
Fase Cronològica: Època moderna (XVI-XVIII)		Datació:	
Interpretació:			

Nom Jaciment/Codi: PLAÇA SALVADOR SEGUÍ. BARCELONA. CODI: 308/05		U.E.: 50348	
Tipus d'U.E.: Estructura negativa/retall		Definició: Rasa de fonamentació	
Cota Superior:	0,00 (en metres)	Cota Inferior:	0,00 (en metres)
Relacions Físiques: Talla a: 50000 És farcit per: 50349			
Fase Cronològica: Època moderna (XVI-XVIII)		Datació:	
Interpretació: Rasa de fonamentació per encabir mur UE 50349.			

Nom Jaciment/Codi: PLAÇA SALVADOR SEGUÍ. BARCELONA. CODI: 308/05		U.E.: 50349	
Tipus d'U.E.: Estructura positiva		Definició: Mur	
Composició Geològica:			
Composició Orgànica:			
Composició Artificial: Morter, Pedra treballada, Material de construcció, Altres, Metall, Ceràmica			
Color: Blanc	Cota Superior:	0,00 (en metres)	Cota Inferior: 0,00 (en metres)
Amplada: 0,55 (en metres)	Longitud:	2,50 (en metres)	
Relacions Físiques: Farceix a: 50348			
Fase Cronològica: Època moderna (XVI-XVIII)		Datació:	
Interpretació:			

Nom Jaciment/Codi: PLAÇA SALVADOR SEGUÍ. BARCELONA. CODI: 308/05		U.E.: 50351	
Tipus d'U.E.: Estrat/nivell		Definició:	
Textura:		Consistència:	
Composició Geològica:			
Composició Orgànica:			
Composició Artificial:			
Color:	Cota Superior:	4,51 (en metres)	Cota Inferior:
			4,30 (en metres)
Relacions Físiques:			
Farceix a: 50343-50360			
Fase Cronològica:		Datació:	
Interpretació:			

Nom Jaciment/Codi: PLAÇA SALVADOR SEGUÍ. BARCELONA. CODI: 308/05		U.E.: 50352	
Tipus d'U.E.: Estrat/nivell		Definició:	
Textura:		Consistència:	
Composició Geològica:			
Composició Orgànica:			
Composició Artificial:			
Color:	Cota Superior:	4,57 (en metres)	Cota Inferior:
			4,54 (en metres)
Relacions Físiques:			
És cobert per: 50342 Farceix a: 50343			
Fase Cronològica:		Datació:	
Interpretació:			

Nom Jaciment/Codi: PLAÇA SALVADOR SEGUÍ. BARCELONA. CODI: 308/05		U.E.: 50353	
Tipus d'U.E.: Estructura negativa/retall		Definició: Retall indeterminat	
Cota Superior:	0,00 (en metres)	Cota Inferior:	0,00 (en metres)
Relacions Físiques:			
Talla a: 50000 És farcit per: 50354			
Fase Cronològica:		Datació:	
Interpretació:			

Nom Jaciment/Codi: PLAÇA SALVADOR SEGUÍ. BARCELONA. CODI: 308/05			U.E.: 50354
Tipus d'U.E.: Estrat/nivell	Definició: Farciment		
Textura: Argilosa	Consistència: Compacta		
Composició Geològica:	Argiles, Blocs, Sorres, Graves, Còdols, Pedres, Altres, Llims		
Composició Orgànica:	Carbons, Cendres, Fauna, Matèria en descomposició, Malacologia, Fusta		
Composició Artificial:	Ceràmica, Material de construcció, Morter, Runa, Vidre, Altres, Metall, Plàstics		
Color: Marró clar	Cota Superior: 5,40 (en metres)	Cota Inferior: 5,22 (en metres)	
Relacions Físiques: Farceix a: 50353			
Fase Cronològica:		Datació:	
Interpretació:			

Nom Jaciment/Codi: PLAÇA SALVADOR SEGUÍ. BARCELONA. CODI: 308/05			U.E.: 50355
Tipus d'U.E.: Estructura negativa/retall	Definició: Retall indeterminat		
Cota Superior: 5,45 (en metres)	Cota Inferior: 5,06 (en metres)		
Relacions Físiques: Talla a: 50000 És farcit per: 50356			
Fase Cronològica:		Datació:	
Interpretació:			

Nom Jaciment/Codi: PLAÇA SALVADOR SEGUÍ. BARCELONA. CODI: 308/05			U.E.: 50356
Tipus d'U.E.: Estrat/nivell	Definició: Farciment		
Textura: Argilosa	Consistència: Compacta		
Composició Geològica:	Argiles, Blocs, Sorres, Graves, Còdols, Pedres, Altres, Llims		
Composició Orgànica:	Carbons, Cendres, Fauna, Matèria en descomposició, Malacologia, Fusta		
Composició Artificial:	Ceràmica, Material de construcció, Morter, Runa, Vidre, Altres, Metall, Plàstics		
Color: Marró fosc	Cota Superior: 5,45 (en metres)	Cota Inferior: 5,06 (en metres)	
Relacions Físiques: Farceix a: 50355			
Fase Cronològica:		Datació:	
Interpretació:			

Nom Jaciment/Codi: PLAÇA SALVADOR SEGUÍ. BARCELONA. CODI: 308/05		U.E.: 50357
Tipus d'U.E.: Estructura negativa/retall	Definició: Retall indeterminat	
Cota Superior: 0,00 (en metres)	Cota Inferior: 0,00 (en metres)	
Relacions Físiques: Talla a: 50000 És farcit per: 50358		
Fase Cronològica:		Datació:
Interpretació:		

Nom Jaciment/Codi: PLAÇA SALVADOR SEGUÍ. BARCELONA. CODI: 308/05		U.E.: 50358
Tipus d'U.E.: Estrat/nivell	Definició: Farciment	
Textura: Argilosa	Consistència: Compacta	
Composició Geològica: Argiles, Blocs, Sorres, Graves, Còdols, Pedres, Altres, Llims		
Composició Orgànica: Carbons, Cendres, Fauna, Matèria en descomposició, Malacologia, Fusta		
Composició Artificial: Ceràmica, Material de construcció, Morter, Runa, Vidre, Altres, Metall, Plàstics		
Color: Gris fosc	Cota Superior: 5,41 (en metres)	Cota Inferior: 5,13 (en metres)
Relacions Físiques: Farceix a: 50357		
Fase Cronològica:		Datació:
Interpretació:		

Nom Jaciment/Codi: PLAÇA SALVADOR SEGUÍ. BARCELONA. CODI: 308/05		U.E.: 50359
Tipus d'U.E.: Estrat/nivell	Definició: Anivellament	
Textura: Argil·losorenca	Consistència: Compacta	
Composició Geològica: Argiles, Blocs, Sorres, Graves, Còdols, Pedres, Altres, Llims		
Composició Orgànica: Carbons, Cendres, Fauna, Matèria en descomposició, Malacologia, Fusta		
Composició Artificial: Ceràmica, Material de construcció, Morter, Runa, Vidre, Altres, Metall, Plàstics		
Color: Vermell	Cota Superior: 5,61 (en metres)	Cota Inferior: 4,94 (en metres)
Relacions Físiques:		
Fase Cronològica: Baix medieval (XIII-XV)		Datació:
Interpretació:		

Nom Jaciment/Codi: PLAÇA SALVADOR SEGUÍ. BARCELONA. CODI: 308/05		U.E.: 50360
Tipus d'U.E.: Estructura negativa/retall	Definició: Retall indeterminat	
Cota Superior: 0,00 (en metres)	Cota Inferior: 0,00 (en metres)	
Relacions Físiques: Talla a: 50000 És farcit per: 50351		
Fase Cronològica: Baix medieval (XIII-XV)	Datació:	
Interpretació:		

Nom Jaciment/Codi: PLAÇA SALVADOR SEGUÍ. BARCELONA. CODI: 308/05		U.E.: 50361
Tipus d'U.E.: Estrat/nivell	Definició: Anivellament	
Textura: Sorrenca	Consistència: Solta	
Composició Geològica: Argiles, Blocs, Sorres, Graves, Còdols, Pedres, Altres, Llims		
Composició Orgànica: Carbons, Cendres, Fauna, Matèria en descomposició, Malacologia, Fusta		
Composició Artificial: Ceràmica, Material de construcció, Morter, Runa, Vidre, Altres, Metall, Plàstics		
Color:	Cota Superior: 5,68 (en metres)	Cota Inferior: 5,25 (en metres)
Relacions Físiques: Cobreix a: 50000		
Fase Cronològica:	Datació:	
Interpretació:		

Nom Jaciment/Codi: PLAÇA SALVADOR SEGUÍ. BARCELONA. CODI: 308/05		U.E.: 50362
Tipus d'U.E.: Estructura negativa/retall	Definició: Rasa de fonamentació	
Cota Superior: 0,00 (en metres)	Cota Inferior: 0,00 (en metres)	
Relacions Físiques: Talla a: 50000 És farcit per: 50363		
Fase Cronològica: Baix medieval (XIII-XV)	Datació:	
Interpretació: Rasa de fonamentació per encabir mur UE 50363.		

Nom Jaciment/Codi: PLAÇA SALVADOR SEGUÍ. BARCELONA. CODI: 308/05		U.E.: 50363	
Tipus d'U.E.: Estructura positiva		Definició: Mur	
Composició Geològica:			
Composició Orgànica:			
Composició Artificial: Morter, Pedra treballada, Material de construcció, Altres, Metall, Ceràmica			
Color: Taronja	Cota Superior: 5,79 (en metres)	Cota Inferior: 5,32 (en metres)	
Amplada: 0,54 (en metres)	Longitud: 5,12 (en metres)		
Relacions Físiques: Farceix a: 50362 Se li lliura: 50330-50409-50365-50371-50380			
Fase Cronològica: Baix medieval (XIII-XV)		Datació:	
Interpretació:			

Nom Jaciment/Codi: PLAÇA SALVADOR SEGUÍ. BARCELONA. CODI: 308/05		U.E.: 50364	
Tipus d'U.E.: Estructura negativa/retall		Definició: Rasa de fonamentació	
Cota Superior: 0,00 (en metres)	Cota Inferior: 0,00 (en metres)		
Relacions Físiques: Talla a: 50000 És farcit per: 50365			
Fase Cronològica: Època contemporània (XIX-XXI)		Datació:	
Interpretació: Rasa de fonamentació per encabir mur UE 50365.			

Nom Jaciment/Codi: PLAÇA SALVADOR SEGUÍ. BARCELONA. CODI: 308/05		U.E.: 50365	
Tipus d'U.E.: Estructura positiva		Definició: Fossa sèptica	
Composició Geològica:			
Composició Orgànica:			
Composició Artificial: Morter, Pedra treballada, Material de construcció, Altres, Metall, Ceràmica			
Color: Blanc	Cota Superior: 5,80 (en metres)	Cota Inferior: 0,00 (en metres)	
Amplada: 1,48 (en metres)	Longitud: 2,70 (en metres)		
Relacions Físiques: Farceix a: 50364 És farcit per: 50368 És lliura a: 50363-50373 Se li lliura: 50371			
Fase Cronològica: Època contemporània (XIX-XXI)		Datació:	
Interpretació:			

Nom Jaciment/Codi: PLAÇA SALVADOR SEGUÍ. BARCELONA. CODI: 308/05		U.E.: 50366	
Tipus d'U.E.: Estructura positiva		Definició: Paviment	
Composició Geològica:			
Composició Orgànica:			
Composició Artificial: Morter, Pedra treballada, Material de construcció, Altres, Metall, Ceràmica			
Color: Blanc	Cota Superior: 5,30 (en metres)	Cota Inferior: 0,00 (en metres)	
Amplada: 0,00 (en metres)	Longitud: 0,00 (en metres)		
Relacions Físiques: Cobreix a: 50000			
Fase Cronològica: Alt medieval (VIII-XII)		Datació:	
Interpretació:			

Nom Jaciment/Codi: PLAÇA SALVADOR SEGUÍ. BARCELONA. CODI: 308/05		U.E.: 50367	
Tipus d'U.E.: Estructura negativa/retall		Definició: Rasa de fonamentació	
Cota Superior: 0,00 (en metres)	Cota Inferior: 0,00 (en metres)		
Relacions Físiques: Talla a: 50000 És farcit per: 50371			
Fase Cronològica: Època contemporània (XIX-XXI)		Datació:	
Interpretació: Rasa de fonamentació per encabir col·lector UE 50368.			

Nom Jaciment/Codi: PLAÇA SALVADOR SEGUÍ. BARCELONA. CODI: 308/05		U.E.: 50368	
Tipus d'U.E.: Estrat/nivell		Definició: Farciment	
Textura: Sorrenca		Consistència: Solta	
Composició Geològica: Argiles, Blocs, Sorres, Graves, Còdols, Pedres, Altres, Llims			
Composició Orgànica:			
Composició Artificial:			
Color: Gris	Cota Superior: 0,00 (en metres)	Cota Inferior: 0,00 (en metres)	
Relacions Físiques: És tallat per: 50379 Farceix a: 50365-50371			
Fase Cronològica: Època contemporània (XIX-XXI)		Datació:	
Interpretació:			

Nom Jaciment/Codi: PLAÇA SALVADOR SEGUÍ. BARCELONA. CODI: 308/05		U.E.: 50369
Tipus d'U.E.: Estructura negativa/retall	Definició: Rasa de fonamentació	
Cota Superior: 0,00 (en metres)	Cota Inferior: 0,00 (en metres)	
Relacions Físiques: Talla a: 50000 És farcit per: 50370		
Fase Cronològica: Baix medieval (XIII-XV)	Datació:	
Interpretació: Rasa de fonamentació per encabir estructura UE 50370.		

Nom Jaciment/Codi: PLAÇA SALVADOR SEGUÍ. BARCELONA. CODI: 308/05		U.E.: 50370
Tipus d'U.E.: Estructura positiva	Definició: Basament	
Composició Geològica:		
Composició Orgànica:		
Composició Artificial: Morter, Pedra treballada, Material de construcció, Altres, Metall, Ceràmica		
Color: Ocre	Cota Superior: 4,81 (en metres)	Cota Inferior: 4,56 (en metres)
Amplada: 1,60 (en metres)	Longitud: 1,90 (en metres)	
Relacions Físiques: És tallat per: 50333 Farceix a: 50369		
Fase Cronològica: Baix medieval (XIII-XV)	Datació:	
Interpretació: ES tracta d'un basament obrat amb una corona de pedra i morter que circumda quatre grans lloses de sorrenca treballada per cinc cares.		

Nom Jaciment/Codi: PLAÇA SALVADOR SEGUÍ. BARCELONA. CODI: 308/05		U.E.: 50371
Tipus d'U.E.: Estructura positiva	Definició: Claveguera	
Composició Geològica:		
Composició Orgànica:		
Composició Artificial: Morter, Pedra treballada, Material de construcció, Altres, Metall, Ceràmica		
Color: Blanc	Cota Superior: 5,80 (en metres)	Cota Inferior: 0,00 (en metres)
Amplada: 1,10 (en metres)	Longitud: 3,50 (en metres)	
Relacions Físiques: Farceix a: 50367 És farcit per: 50368 És lliura a: 50363-50409-50365-50373		
Fase Cronològica: Època contemporània (XIX-XXI)	Datació:	
Interpretació: Gran col·lector.		

Nom Jaciment/Codi: PLAÇA SALVADOR SEGUÍ. BARCELONA. CODI: 308/05		U.E.: 50372
Tipus d'U.E.: Estructura negativa/retall	Definició: Rasa de fonamentació	
Cota Superior: 0,00 (en metres)	Cota Inferior: 0,00 (en metres)	
Relacions Físiques: Talla a: 50000-50393-50396-50395 És farcit per: 50373		
Fase Cronològica: Època contemporània (XIX-XXI)		Datació:
Interpretació: Rasa de fonamentació per encabir mur UE 50373.		

Nom Jaciment/Codi: PLAÇA SALVADOR SEGUÍ. BARCELONA. CODI: 308/05		U.E.: 50373
Tipus d'U.E.: Estructura positiva	Definició: Mur	
Composició Geològica:		
Composició Orgànica:		
Composició Artificial: Morter, Pedra treballada, Material de construcció, Altres, Metall, Ceràmica		
Color: Blanc	Cota Superior: 5,81 (en metres)	Cota Inferior: 5,10 (en metres)
Amplada: 0,80 (en metres)	Longitud: 5,50 (en metres)	
Relacions Físiques: Farceix a: 50372 Se li lliura: 50365-50371 És solidària amb: 50384		
Fase Cronològica: Època contemporània (XIX-XXI)		Datació:
Interpretació:		

Nom Jaciment/Codi: PLAÇA SALVADOR SEGUÍ. BARCELONA. CODI: 308/05		U.E.: 50374
Tipus d'U.E.: Estructura negativa/retall	Definició: Rasa de fonamentació	
Cota Superior: 0,00 (en metres)	Cota Inferior: 0,00 (en metres)	
Relacions Físiques: Talla a: 50000 És farcit per: 50375		
Fase Cronològica: Baix medieval (XIII-XV)		Datació:
Interpretació: Rasa de fonamentació per encabir mur UE 50375.		

Nom Jaciment/Codi: PLAÇA SALVADOR SEGUÍ. BARCELONA. CODI: 308/05		U.E.: 50375	
Tipus d'U.E.: Estructura positiva		Definició: Basament	
Composició Geològica:			
Composició Orgànica:			
Composició Artificial: Morter, Pedra treballada, Material de construcció, Altres, Metall, Ceràmica			
Color: Taronja	Cota Superior: 5,84 (en metres)	Cota Inferior: 5,36 (en metres)	
Amplada: 0,50 (en metres)	Longitud: 0,64 (en metres)		
Relacions Físiques: Farceix a: 50374			
Fase Cronològica: Baix medieval (XIII-XV)		Datació:	
Interpretació:			

Nom Jaciment/Codi: PLAÇA SALVADOR SEGUÍ. BARCELONA. CODI: 308/05		U.E.: 50376	
Tipus d'U.E.: Estructura negativa/retall		Definició: Rasa de fonamentació	
Cota Superior: 0,00 (en metres)	Cota Inferior: 0,00 (en metres)		
Relacions Físiques: Talla a: 50000-50399 És farcit per: 50377-50378			
Fase Cronològica: Baix medieval (XIII-XV)		Datació:	
Interpretació: Retall que suposa una possible estructura de combustió.			

Nom Jaciment/Codi: PLAÇA SALVADOR SEGUÍ. BARCELONA. CODI: 308/05		U.E.: 50377	
Tipus d'U.E.: Estructura positiva		Definició: Estructura de combustió	
Composició Geològica:			
Composició Orgànica:			
Composició Artificial: Morter, Pedra treballada, Material de construcció, Altres, Metall, Ceràmica			
Color: Blanc	Cota Superior: 5,40 (en metres)	Cota Inferior: 4,72 (en metres)	
Amplada: 0,00 (en metres)	Longitud: 0,00 (en metres)		
Relacions Físiques: Farceix a: 50376 És farcit per: 50378			
Fase Cronològica: Baix medieval (XIII-XV)		Datació:	
Interpretació: Estructura de combustió.			

Nom Jaciment/Codi: PLAÇA SALVADOR SEGUÍ. BARCELONA. CODI: 308/05			U.E.: 50378
Tipus d'U.E.: Estrat/nivell	Definició: Farciment		
Textura: Argil-lorrenca	Consistència: Compacta		
Composició Geològica: Argiles, Blocs, Sorres, Graves, Còdols, Pedres, Altres, Llims			
Composició Orgànica: Carbons, Cendres, Fauna, Matèria en descomposició, Malacologia, Fusta			
Composició Artificial: Ceràmica, Material de construcció, Morter, Runa, Vidre, Altres, Metall, Plàstics			
Color: Gris fosc	Cota Superior: 5,30 (en metres)	Cota Inferior: 4,72 (en metres)	
Relacions Físiques: Farceix a: 50376-50377			
Fase Cronològica: Baix medieval (XIII-XV)		Datació:	
Interpretació: Estrat d'amortització de l'estructura UE 50377. Argiles, cendres, 300 fragments de teula i 30 ossos cremats.			

Nom Jaciment/Codi: PLAÇA SALVADOR SEGUÍ. BARCELONA. CODI: 308/05			U.E.: 50379
Tipus d'U.E.: Estructura negativa/retall	Definició: Rasa de fonamentació		
Cota Superior: 0,00 (en metres)	Cota Inferior: 0,00 (en metres)		
Relacions Físiques: Talla a: 50368 És farcit per: 50380			
Fase Cronològica: Època contemporània (XIX-XXI)		Datació:	
Interpretació: Rasa de fonamentació per encabir mur UE 50380.			

Nom Jaciment/Codi: PLAÇA SALVADOR SEGUÍ. BARCELONA. CODI: 308/05			U.E.: 50380
Tipus d'U.E.: Estructura positiva	Definició: Envà		
Composició Geològica:			
Composició Orgànica:			
Composició Artificial: Morter, Pedra treballada, Material de construcció, Altres, Metall, Ceràmica			
Color: Blanc	Cota Superior: 5,73 (en metres)	Cota Inferior: 0,00 (en metres)	
Amplada: 0,18 (en metres)	Longitud: 1,10 (en metres)		
Relacions Físiques: Farceix a: 50379 És lliura a: 50363			
Fase Cronològica: Època contemporània (XIX-XXI)		Datació:	
Interpretació:			

Nom Jaciment/Codi: PLAÇA SALVADOR SEGUÍ. BARCELONA. CODI: 308/05		U.E.: 50381
Tipus d'U.E.: Estructura negativa/retall	Definició: Rasa de fonamentació	
Cota Superior: 0,00 (en metres)	Cota Inferior: 0,00 (en metres)	
Relacions Físiques: Talla a: 50000-50393-50396-50395-50427 És farcit per: 50382		
Fase Cronològica: Època contemporània (XIX-XXI)	Datació:	
Interpretació: Rasa per encabir mur UE 50382.		

Nom Jaciment/Codi: PLAÇA SALVADOR SEGUÍ. BARCELONA. CODI: 308/05		U.E.: 50382
Tipus d'U.E.: Estructura positiva	Definició: Mur	
Composició Geològica:		
Composició Orgànica:		
Composició Artificial: Morter, Pedra treballada, Material de construcció, Altres, Metall, Ceràmica		
Color: Blanc	Cota Superior: 5,60 (en metres)	Cota Inferior: 5,10 (en metres)
Amplada: 0,78 (en metres)	Longitud: 6,70 (en metres)	
Relacions Físiques: Farceix a: 50381 És solidària amb: 50384		
Fase Cronològica: Època contemporània (XIX-XXI)	Datació:	
Interpretació:		

Nom Jaciment/Codi: PLAÇA SALVADOR SEGUÍ. BARCELONA. CODI: 308/05		U.E.: 50383
Tipus d'U.E.: Estructura negativa/retall	Definició: Rasa de fonamentació	
Cota Superior: 0,00 (en metres)	Cota Inferior: 0,00 (en metres)	
Relacions Físiques: Talla a: 50000-50396-50395-50419-50420-50426 És farcit per: 50384		
Fase Cronològica: Època contemporània (XIX-XXI)	Datació:	
Interpretació: Rasa de fonamentació per encabir mur UE 50384.		

Nom Jaciment/Codi: PLAÇA SALVADOR SEGUÍ. BARCELONA. CODI: 308/05		U.E.: 50384	
Tipus d'U.E.: Estructura positiva		Definició: Mur	
Composició Geològica:			
Composició Orgànica:			
Composició Artificial: Morter, Pedra treballada, Material de construcció, Altres, Metall, Ceràmica			
Color: Blanc	Cota Superior: 5,82 (en metres)	Cota Inferior: 5,10 (en metres)	
Amplada: 0,84 (en metres)	Longitud: 21,80 (en metres)		
Relacions Físiques:			
Farceix a: 50383			
És solidària amb: 50373-50382-50405-50407-50434-50416-50414-50418			
Fase Cronològica: Època contemporània (XIX-XXI)		Datació:	
Interpretació:			

Nom Jaciment/Codi: PLAÇA SALVADOR SEGUÍ. BARCELONA. CODI: 308/05		U.E.: 50385	
Tipus d'U.E.: Estructura negativa/retall		Definició: Rasa de fonamentació	
Cota Superior: 0,00 (en metres)	Cota Inferior: 0,00 (en metres)		
Relacions Físiques:			
Talla a: 50000-50396			
És farcit per: 50386			
Fase Cronològica: Època moderna (XVI-XVIII)		Datació:	
Interpretació: Rasa de fonamentació per encabir pou mrt UE 50386.			

Nom Jaciment/Codi: PLAÇA SALVADOR SEGUÍ. BARCELONA. CODI: 308/05		U.E.: 50386	
Tipus d'U.E.: Estructura positiva		Definició: Fossa sèptica	
Composició Geològica:			
Composició Orgànica:			
Composició Artificial: Morter, Pedra treballada, Material de construcció, Altres, Metall, Ceràmica			
Color: Blanc	Cota Superior: 5,36 (en metres)	Cota Inferior: 4,79 (en metres)	
Amplada: 0,66 (en metres)	Longitud: 2,08 (en metres)		
Relacions Físiques:			
Farceix a: 50385			
És farcit per: 50387			
Fase Cronològica: Època moderna (XVI-XVIII)		Datació:	
Interpretació:			

Nom Jaciment/Codi: PLAÇA SALVADOR SEGUÍ. BARCELONA. CODI: 308/05		U.E.: 50387	
Tipus d'U.E.: Estrat/nivell		Definició: Enderroc	
Textura: Altres		Consistència: Solta	
Composició Geològica: Argiles, Blocs, Sorres, Graves, Còdols, Pedres, Altres, Llims			
Composició Orgànica:			
Composició Artificial: Ceràmica, Material de construcció, Morter, Runa, Vidre, Altres, Metall, Plàstics			
Color: Blanc	Cota Superior: 5,36 (en metres)	Cota Inferior: 4,79 (en metres)	
Relacions Físiques: Farceix a: 50386			
Fase Cronològica: Època contemporània (XIX-XXI)		Datació:	
Interpretació:			

Nom Jaciment/Codi: PLAÇA SALVADOR SEGUÍ. BARCELONA. CODI: 308/05		U.E.: 50388	
Tipus d'U.E.: Estructura negativa/retall		Definició: Rasa de fonamentació	
Cota Superior: 0,00 (en metres)		Cota Inferior: 0,00 (en metres)	
Relacions Físiques: Talla a: 50000 És farcit per: 50389			
Fase Cronològica: Època moderna (XVI-XVIII)		Datació:	
Interpretació: Rasa de fonamentació per encabir pou mort UE 50389.			

Nom Jaciment/Codi: PLAÇA SALVADOR SEGUÍ. BARCELONA. CODI: 308/05		U.E.: 50389	
Tipus d'U.E.: Estructura positiva		Definició: Fossa sèptica	
Composició Geològica:			
Composició Orgànica:			
Composició Artificial: Morter, Pedra treballada, Material de construcció, Altres, Metall, Ceràmica			
Color: Blanc	Cota Superior: 5,47 (en metres)	Cota Inferior: 4,15 (en metres)	
Amplada: 1,50 (en metres)	Longitud: 2,80 (en metres)		
Relacions Físiques: Farceix a: 50388 És farcit per: 50390-50391-50394			
Fase Cronològica: Època moderna (XVI-XVIII)		Datació:	
Interpretació:			

Nom Jaciment/Codi: PLAÇA SALVADOR SEGUÍ. BARCELONA. CODI: 308/05		U.E.: 50390
Tipus d'U.E.: Estrat/nivell	Definició: Destrucció	
Textura: Sorrenca	Consistència: Solta	
Composició Geològica:		
Composició Orgànica:		
Composició Artificial: Ceràmica, Material de construcció, Morter, Runa, Vidre, Altres, Metall, Plàstics		
Color: Gris	Cota Superior: 5,47 (en metres)	Cota Inferior: 5,05 (en metres)
Relacions Físiques: Cobreix a: 50391-50394 Farceix a: 50389		
Fase Cronològica: Època contemporània (XIX-XXI)		Datació:
Interpretació:		

Nom Jaciment/Codi: PLAÇA SALVADOR SEGUÍ. BARCELONA. CODI: 308/05		U.E.: 50391
Tipus d'U.E.: Estrat/nivell	Definició: Farciment	
Textura: Cendrosa	Consistència: Compacta	
Composició Geològica:		
Composició Orgànica: Carbons, Cendres, Fauna, Matèria en descomposició, Malacologia, Fusta		
Composició Artificial: Ceràmica, Material de construcció, Morter, Runa, Vidre, Altres, Metall, Plàstics		
Color: Gris fosc	Cota Superior: 5,44 (en metres)	Cota Inferior: 5,12 (en metres)
Relacions Físiques: Cobreix a: 50394 És cobert per: 50390 Farceix a: 50389		
Fase Cronològica: Època moderna (XVI-XVIII)		Datació:
Interpretació:		

Nom Jaciment/Codi: PLAÇA SALVADOR SEGUÍ. BARCELONA. CODI: 308/05		U.E.: 50392
Tipus d'U.E.: Estructura negativa/retall	Definició: Rasa de fonamentació	
Cota Superior: 0,00 (en metres)	Cota Inferior: 0,00 (en metres)	
Relacions Físiques: Talla a: 50000-50395-50427 És farcit per: 50393		
Fase Cronològica: Baix medieval (XIII-XV)		Datació:
Interpretació: Rasa de fonamentació per encabir mur UE 50393.		

Nom Jaciment/Codi: PLAÇA SALVADOR SEGUÍ. BARCELONA. CODI: 308/05		U.E.: 50393	
Tipus d'U.E.: Estructura positiva		Definició: Mur	
Composició Geològica:			
Composició Orgànica:			
Composició Artificial: Morter, Pedra treballada, Material de construcció, Altres, Metall, Ceràmica			
Color: Taronja	Cota Superior: 5,47 (en metres)	Cota Inferior: 5,34 (en metres)	
Amplada: 0,70 (en metres)	Longitud: 5,40 (en metres)		
Relacions Físiques: És tallat per: 50372-50381 Farceix a: 50392			
Fase Cronològica: Baix medieval (XIII-XV)		Datació:	
Interpretació:			

Nom Jaciment/Codi: PLAÇA SALVADOR SEGUÍ. BARCELONA. CODI: 308/05		U.E.: 50394	
Tipus d'U.E.: Estrat/nivell		Definició: Farciment	
Textura: Argilosa		Consistència: Compacta	
Composició Geològica: Argiles, Blocs, Sorres, Graves, Còdols, Pedres, Altres, Llims			
Composició Orgànica: Carbons, Cendres, Fauna, Matèria en descomposició, Malacologia, Fusta			
Composició Artificial: Ceràmica, Material de construcció, Morter, Runa, Vidre, Altres, Metall, Plàstics			
Color: Marró fosc	Cota Superior: 5,12 (en metres)	Cota Inferior: 4,15 (en metres)	
Relacions Físiques: És cobert per: 50390-50391 Farceix a: 50389			
Fase Cronològica: Època moderna (XVI-XVIII)		Datació:	
Interpretació:			

Nom Jaciment/Codi: PLAÇA SALVADOR SEGUÍ. BARCELONA. CODI: 308/05		U.E.: 50395
Tipus d'U.E.: Estrat/nivell	Definició: Anivellament	
Textura: Argilosa	Consistència: Compacta	
Composició Geològica:	Argiles, Blocs, Sorres, Graves, Còdols, Pedres, Altres, Llims	
Composició Orgànica:	Carbons, Cendres, Fauna, Matèria en descomposició, Malacologia, Fusta	
Composició Artificial:	Ceràmica, Material de construcció, Morter, Runa, Vidre, Altres, Metall, Plàstics	
Color: Marró fosc	Cota Superior: 0,00 (en metres)	Cota Inferior: 0,00 (en metres)
Relacions Físiques: Cobreix a: 50000 És tallat per: 50372-50381-50383-50392		
Fase Cronològica: Alt medieval (VIII-XII)		Datació:
Interpretació:		

Nom Jaciment/Codi: PLAÇA SALVADOR SEGUÍ. BARCELONA. CODI: 308/05		U.E.: 50396
Tipus d'U.E.: Estrat/nivell	Definició: Anivellament	
Textura: Argilosa	Consistència:	
Composició Geològica:	Argiles, Blocs, Sorres, Graves, Còdols, Pedres, Altres, Llims	
Composició Orgànica:	Carbons, Cendres, Fauna, Matèria en descomposició, Malacologia, Fusta	
Composició Artificial:	Ceràmica, Material de construcció, Morter, Runa, Vidre, Altres, Metall, Plàstics	
Color: Marró fosc	Cota Superior: 5,35 (en metres)	Cota Inferior: 5,05 (en metres)
Relacions Físiques: Cobreix a: 50000 És tallat per: 50372-50381-50383-50385		
Fase Cronològica: Baix medieval (XIII-XV)		Datació:
Interpretació:		

Nom Jaciment/Codi: PLAÇA SALVADOR SEGUÍ. BARCELONA. CODI: 308/05		U.E.: 50397	
Tipus d'U.E.: Estrat/nivell		Definició: Farciment	
Textura: Argilosa		Consistència: Compacta	
Composició Geològica: Argiles, Blocs, Sorres, Graves, Còdols, Pedres, Altres, Llims			
Composició Orgànica: Carbons, Cendres, Fauna, Matèria en descomposició, Malacologia, Fusta			
Composició Artificial: Ceràmica, Material de construcció, Morter, Runa, Vidre, Altres, Metall, Plàstics			
Color: Marró fosc	Cota Superior: 5,60 (en metres)	Cota Inferior: 5,26 (en metres)	
Relacions Físiques: Cobreix a: 50000-50400			
Fase Cronològica: Època contemporània (XIX-XXI)		Datació:	
Interpretació:			

Nom Jaciment/Codi: PLAÇA SALVADOR SEGUÍ. BARCELONA. CODI: 308/05		U.E.: 50398	
Tipus d'U.E.: Estructura negativa/retall		Definició: Cubeta	
Cota Superior: 0,00 (en metres)		Cota Inferior: 0,00 (en metres)	
Relacions Físiques: Talla a: 50000 És farcit per: 50399			
Fase Cronològica: Baix medieval (XIII-XV)		Datació:	
Interpretació: Retall rubefactat de planta rectangular. No es conserva sencer. Es possible que es tracti d'una estructura de combustió.			

Nom Jaciment/Codi: PLAÇA SALVADOR SEGUÍ. BARCELONA. CODI: 308/05		U.E.: 50399	
Tipus d'U.E.: Estrat/nivell		Definició: Farciment	
Textura: Cendrosa		Consistència: Solta	
Composició Geològica:			
Composició Orgànica: Carbons, Cendres, Fauna, Matèria en descomposició, Malacologia, Fusta			
Composició Artificial: Ceràmica, Material de construcció, Morter, Runa, Vidre, Altres, Metall, Plàstics			
Color: Negre	Cota Superior: 5,30 (en metres)	Cota Inferior: 5,00 (en metres)	
Relacions Físiques: És tallat per: 50376 Farceix a: 50398			
Fase Cronològica: Baix medieval (XIII-XV)		Datació:	
Interpretació:			

Nom Jaciment/Codi: PLAÇA SALVADOR SEGUÍ. BARCELONA. CODI: 308/05		U.E.: 50400	
Tipus d'U.E.: Estrat/nivell		Definició: Farciment	
Textura: Argilosa		Consistència: Compacta	
Composició Geològica: Argiles, Blocs, Sorres, Graves, Còdols, Pedres, Altres, Llims			
Composició Orgànica: Carbons, Cendres, Fauna, Matèria en descomposició, Malacologia, Fusta			
Composició Artificial: Ceràmica, Material de construcció, Morter, Runa, Vidre, Altres, Metall, Plàstics			
Color: Marró fosc	Cota Superior: 5,26 (en metres)	Cota Inferior: 4,34 (en metres)	
Relacions Físiques: És cobert per: 50397 Farceix a: 50403			
Fase Cronològica: Baix medieval (XIII-XV)		Datació:	
Interpretació:			

Nom Jaciment/Codi: PLAÇA SALVADOR SEGUÍ. BARCELONA. CODI: 308/05		U.E.: 50401	
Tipus d'U.E.: Estructura negativa/retall		Definició: Retall indeterminat	
Cota Superior: 5,33 (en metres)		Cota Inferior: 5,05 (en metres)	
Relacions Físiques: Talla a: 50000 És farcit per: 50402			
Fase Cronològica: Indeterminada		Datació:	
Interpretació:			

Nom Jaciment/Codi: PLAÇA SALVADOR SEGUÍ. BARCELONA. CODI: 308/05		U.E.: 50402	
Tipus d'U.E.: Estrat/nivell		Definició: Farciment	
Textura: Argilosa		Consistència: Compacta	
Composició Geològica: Argiles, Blocs, Sorres, Graves, Còdols, Pedres, Altres, Llims			
Composició Orgànica: Carbons, Cendres, Fauna, Matèria en descomposició, Malacologia, Fusta			
Composició Artificial: Ceràmica, Material de construcció, Morter, Runa, Vidre, Altres, Metall, Plàstics			
Color: Marró fosc	Cota Superior: 5,33 (en metres)	Cota Inferior: 5,02 (en metres)	
Relacions Físiques: És tallat per: 50404 Farceix a: 50401			
Fase Cronològica: Indeterminada		Datació:	
Interpretació:			

Nom Jaciment/Codi: PLAÇA SALVADOR SEGUÍ. BARCELONA. CODI: 308/05		U.E.: 50403
Tipus d'U.E.: Estructura negativa/retall	Definició: Retall indeterminat	
Cota Superior: 0,00 (en metres)	Cota Inferior: 0,00 (en metres)	
Relacions Físiques: Talla a: 50000 És farcit per: 50400		
Fase Cronològica: Indeterminada	Datació:	
Interpretació:		

Nom Jaciment/Codi: PLAÇA SALVADOR SEGUÍ. BARCELONA. CODI: 308/05		U.E.: 50404
Tipus d'U.E.: Estructura negativa/retall	Definició: Rasa de fonamentació	
Cota Superior: 0,00 (en metres)	Cota Inferior: 0,00 (en metres)	
Relacions Físiques: Talla a: 50000-50402-50419-50427 És farcit per: 50405		
Fase Cronològica: Època contemporània (XIX-XXI)	Datació:	
Interpretació: Rasa de fonamentació per encabir mur UE 50405.		

Nom Jaciment/Codi: PLAÇA SALVADOR SEGUÍ. BARCELONA. CODI: 308/05		U.E.: 50405
Tipus d'U.E.: Estructura positiva	Definició: Mur	
Composició Geològica:		
Composició Orgànica:		
Composició Artificial: Morter, Pedra treballada, Material de construcció, Altres, Metall, Ceràmica		
Color: Blanc	Cota Superior: 5,65 (en metres)	Cota Inferior: 5,00 (en metres)
Amplada: 0,72 (en metres)	Longitud: 6,60 (en metres)	
Relacions Físiques: Farceix a: 50404 És solidària amb: 50384		
Fase Cronològica: Època contemporània (XIX-XXI)	Datació:	
Interpretació:		

Nom Jaciment/Codi: PLAÇA SALVADOR SEGUÍ. BARCELONA. CODI: 308/05		U.E.: 50406
Tipus d'U.E.: Estructura negativa/retall	Definició: Rasa de fonamentació	
Cota Superior: 0,00 (en metres)	Cota Inferior: 0,00 (en metres)	
Relacions Físiques: Talla a: 50000 És farcit per: 50407		
Fase Cronològica: Època contemporània (XIX-XXI)		Datació:
Interpretació: Rasa de fonamentació per encabir mur UE 50407.		

Nom Jaciment/Codi: PLAÇA SALVADOR SEGUÍ. BARCELONA. CODI: 308/05		U.E.: 50407
Tipus d'U.E.: Estructura positiva	Definició: Mur	
Composició Geològica:		
Composició Orgànica:		
Composició Artificial: Morter, Pedra treballada, Material de construcció, Altres, Metall, Ceràmica		
Color: Blanc	Cota Superior: 5,52 (en metres)	Cota Inferior: 5,10 (en metres)
Amplada: 0,62 (en metres)	Longitud: 7,00 (en metres)	
Relacions Físiques: Farceix a: 50406 És lliura a: 50429 És solidària amb: 50384-50414		
Fase Cronològica: Època contemporània (XIX-XXI)		Datació:
Interpretació:		

Nom Jaciment/Codi: PLAÇA SALVADOR SEGUÍ. BARCELONA. CODI: 308/05		U.E.: 50408
Tipus d'U.E.: Estructura negativa/retall	Definició: Rasa de fonamentació	
Cota Superior: 0,00 (en metres)	Cota Inferior: 0,00 (en metres)	
Relacions Físiques: Talla a: 50000 És farcit per: 50409		
Fase Cronològica: Època moderna (XVI-XVIII)		Datació:
Interpretació: Rasa de fonamentació per encabir mur UE 50409, una reforma moderna en un mur gòtic.		

Nom Jaciment/Codi: PLAÇA SALVADOR SEGUÍ. BARCELONA. CODI: 308/05		U.E.: 50409	
Tipus d'U.E.: Estructura positiva		Definició: Mur	
Composició Geològica:			
Composició Orgànica:			
Composició Artificial: Morter, Pedra treballada, Material de construcció, Altres, Metall, Ceràmica			
Color: Ocre	Cota Superior: 5,78 (en metres)	Cota Inferior: 5,32 (en metres)	
Amplada: 0,80 (en metres)	Longitud: 1,50 (en metres)		
Relacions Físiques: Farceix a: 50408 És lliura a: 50363 Se li lliura: 50371			
Fase Cronològica: Època moderna (XVI-XVIII)		Datació:	
Interpretació: Reforma del mur gòtic UE 50363.			

Nom Jaciment/Codi: PLAÇA SALVADOR SEGUÍ. BARCELONA. CODI: 308/05		U.E.: 50410	
Tipus d'U.E.: Estructura negativa/retall		Definició: Rasa de fonamentació	
Cota Superior: 0,00 (en metres)	Cota Inferior: 0,00 (en metres)		
Relacions Físiques: Talla a: 50000 És farcit per: 50411			
Fase Cronològica: Època moderna (XVI-XVIII)		Datació:	
Interpretació: Rasa de fonamentació per encabir pou mort UE 50411.			

Nom Jaciment/Codi: PLAÇA SALVADOR SEGUÍ. BARCELONA. CODI: 308/05		U.E.: 50411	
Tipus d'U.E.: Estructura positiva		Definició: Fossa sèptica	
Composició Geològica:			
Composició Orgànica:			
Composició Artificial: Morter, Pedra treballada, Material de construcció, Altres, Metall, Ceràmica			
Color: Blanc	Cota Superior: 4,98 (en metres)	Cota Inferior: 4,47 (en metres)	
Amplada: 0,90 (en metres)	Longitud: 1,10 (en metres)		
Relacions Físiques: Farceix a: 50410 És farcit per: 50412			
Fase Cronològica: Època moderna (XVI-XVIII)		Datació:	
Interpretació:			

Nom Jaciment/Codi: PLAÇA SALVADOR SEGUÍ. BARCELONA. CODI: 308/05			U.E.: 50412
Tipus d'U.E.: Estrat/nivell	Definició: Farciment		
Textura: Sorrenca	Consistència: Solta		
Composició Geològica:	Argiles, Blocs, Sorres, Graves, Còdols, Pedres, Altres, Llims		
Composició Orgànica:	Carbons, Cendres, Fauna, Matèria en descomposició, Malacologia, Fusta		
Composició Artificial:	Ceràmica, Material de construcció, Morter, Runa, Vidre, Altres, Metall, Plàstics		
Color: Gris fosc	Cota Superior: 4,90 (en metres)	Cota Inferior:	4,47 (en metres)
Relacions Físiques: Farceix a: 50411			
Fase Cronològica: Època moderna (XVI-XVIII)		Datació:	
Interpretació:			

Nom Jaciment/Codi: PLAÇA SALVADOR SEGUÍ. BARCELONA. CODI: 308/05			U.E.: 50413
Tipus d'U.E.: Estructura negativa/retall	Definició: Rasa de fonamentació		
Cota Superior: 0,00 (en metres)	Cota Inferior: 0,00 (en metres)		
Relacions Físiques: Talla a: 50000-50423 És farcit per: 50414			
Fase Cronològica: Època contemporània (XIX-XXI)		Datació:	
Interpretació: Rasa de fonamentació per encabir el mur UE 50414.			

Nom Jaciment/Codi: PLAÇA SALVADOR SEGUÍ. BARCELONA. CODI: 308/05			U.E.: 50414
Tipus d'U.E.: Estructura positiva	Definició: Mur		
Composició Geològica:			
Composició Orgànica:			
Composició Artificial: Morter, Pedra treballada, Material de construcció, Altres, Metall, Ceràmica			
Color: Blanc	Cota Superior: 5,59 (en metres)	Cota Inferior:	5,10 (en metres)
Amplada: 0,80 (en metres)	Longitud: 9,50 (en metres)		
Relacions Físiques: Farceix a: 50413 És solidària amb: 50384-50407			
Fase Cronològica: Època contemporània (XIX-XXI)		Datació:	
Interpretació:			

Nom Jaciment/Codi: PLAÇA SALVADOR SEGUÍ. BARCELONA. CODI: 308/05		U.E.: 50415
Tipus d'U.E.: Estructura negativa/retall	Definició: Rasa de fonamentació	
Cota Superior: 0,00 (en metres)	Cota Inferior: 0,00 (en metres)	
Relacions Físiques: Talla a: 50000 És farcit per: 50416		
Fase Cronològica: Època contemporània (XIX-XXI)		Datació:
Interpretació: Rasa de fonamentació per encabir mur UE 50416.		

Nom Jaciment/Codi: PLAÇA SALVADOR SEGUÍ. BARCELONA. CODI: 308/05		U.E.: 50416
Tipus d'U.E.: Estructura positiva	Definició: Mur	
Composició Geològica:		
Composició Orgànica:		
Composició Artificial: Morter, Pedra treballada, Material de construcció, Altres, Metall, Ceràmica		
Color: Blanc	Cota Superior: 5,57 (en metres)	Cota Inferior: 5,13 (en metres)
Amplada: 0,70 (en metres)	Longitud: 5,90 (en metres)	
Relacions Físiques: Farceix a: 50415 És solidària amb: 50384		
Fase Cronològica: Època contemporània (XIX-XXI)		Datació:
Interpretació:		

Nom Jaciment/Codi: PLAÇA SALVADOR SEGUÍ. BARCELONA. CODI: 308/05		U.E.: 50417
Tipus d'U.E.: Estructura negativa/retall	Definició: Rasa de fonamentació	
Cota Superior: 0,00 (en metres)	Cota Inferior: 0,00 (en metres)	
Relacions Físiques: Talla a: 50000-50420 És farcit per: 50418		
Fase Cronològica: Època contemporània (XIX-XXI)		Datació:
Interpretació: Rasa de fonamentació per encabir mur UE 50418.		

Nom Jaciment/Codi: PLAÇA SALVADOR SEGUÍ. BARCELONA. CODI: 308/05		U.E.: 50418	
Tipus d'U.E.: Estructura positiva		Definició:	
Composició Geològica:			
Composició Orgànica:			
Composició Artificial:			
Color:	Cota Superior:	0,00 (en metres)	Cota Inferior:
			0,00 (en metres)
Amplada: 0,00 (en metres)	Longitud: 0,00 (en metres)		
Relacions Físiques:			
Farceix a: 50417			
És solidària amb: 50384			
Fase Cronològica:		Datació:	
Interpretació:			

Nom Jaciment/Codi: PLAÇA SALVADOR SEGUÍ. BARCELONA. CODI: 308/05		U.E.: 50419	
Tipus d'U.E.: Estrat/nivell		Definició: Farciment	
Textura: Sorrenca		Consistència: Compacta	
Composició Geològica: Argiles, Blocs, Sorres, Graves, Còdols, Pedres, Altres, Llims			
Composició Orgànica: Carbons, Cendres, Fauna, Matèria en descomposició, Malacologia, Fusta			
Composició Artificial: Ceràmica, Material de construcció, Morter, Runa, Vidre, Altres, Metall, Plàstics			
Color: Marró fosc	Cota Superior:	0,00 (en metres)	Cota Inferior:
			0,00 (en metres)
Relacions Físiques:			
És tallat per: 50383-50404			
Farceix a: 50432			
Fase Cronològica: Època moderna (XVI-XVIII)		Datació:	
Interpretació:			

Nom Jaciment/Codi: PLAÇA SALVADOR SEGUÍ. BARCELONA. CODI: 308/05		U.E.: 50420
Tipus d'U.E.: Estrat/nivell	Definició: Anivellament	
Textura: Sorrenca	Consistència: Compacta	
Composició Geològica: Argiles, Blocs, Sorres, Graves, Còdols, Pedres, Altres, Llims		
Composició Orgànica: Carbons, Cendres, Fauna, Matèria en descomposició, Malacologia, Fusta		
Composició Artificial: Ceràmica, Material de construcció, Morter, Runa, Vidre, Altres, Metall, Plàstics		
Color: Marró fosc	Cota Superior: 5,35 (en metres)	Cota Inferior: 4,66 (en metres)
Relacions Físiques: Cobreix a: 50000 És tallat per: 50383-50417-50433		
Fase Cronològica: Baix medieval (XIII-XV)		Datació:
Interpretació:		

Nom Jaciment/Codi: PLAÇA SALVADOR SEGUÍ. BARCELONA. CODI: 308/05		U.E.: 50421
Tipus d'U.E.: Estrat/nivell	Definició: Anivellament	
Textura: Argilosa	Consistència: Compacta	
Composició Geològica: Argiles, Blocs, Sorres, Graves, Còdols, Pedres, Altres, Llims		
Composició Orgànica: Carbons, Cendres, Fauna, Matèria en descomposició, Malacologia, Fusta		
Composició Artificial: Ceràmica, Material de construcció, Morter, Runa, Vidre, Altres, Metall, Plàstics		
Color: Altres	Cota Superior: 5,30 (en metres)	Cota Inferior: 5,20 (en metres)
Relacions Físiques: Cobreix a: 50000-50424		
Fase Cronològica: Època contemporània (XIX-XXI)		Datació:
Interpretació:		

Nom Jaciment/Codi: PLAÇA SALVADOR SEGUÍ. BARCELONA. CODI: 308/05		U.E.: 50422
Tipus d'U.E.: Estructura negativa/retall	Definició: Rasa de fonamentació	
Cota Superior: 0,00 (en metres)	Cota Inferior: 0,00 (en metres)	
Relacions Físiques: Talla a: 50000 És farcit per: 50423		
Fase Cronològica: Època moderna (XVI-XVIII)		Datació:
Interpretació: Rasa de fonamentació per encabir pou mort UE 50423.		

Nom Jaciment/Codi: PLAÇA SALVADOR SEGUÍ. BARCELONA. CODI: 308/05		U.E.: 50423	
Tipus d'U.E.: Estructura positiva		Definició: Fossa sèptica	
Composició Geològica:			
Composició Orgànica:			
Composició Artificial: Morter, Pedra treballada, Material de construcció, Altres, Metall, Ceràmica			
Color: Ocre	Cota Superior: 5,15 (en metres)	Cota Inferior: 4,80 (en metres)	
Amplada: 0,50 (en metres)	Longitud: 1,20 (en metres)		
Relacions Físiques: És tallat per: 50413 Farceix a: 50422 És farcit per: 50424			
Fase Cronològica: Època moderna (XVI-XVIII)		Datació:	
Interpretació:			

Nom Jaciment/Codi: PLAÇA SALVADOR SEGUÍ. BARCELONA. CODI: 308/05		U.E.: 50424	
Tipus d'U.E.: Estrat/nivell		Definició: Farciment	
Textura: Sorrenca		Consistència: Solta	
Composició Geològica: Argiles, Blocs, Sorres, Graves, Còdols, Pedres, Altres, Llims			
Composició Orgànica: Carbons, Cendres, Fauna, Matèria en descomposició, Malacologia, Fusta			
Composició Artificial: Ceràmica, Material de construcció, Morter, Runa, Vidre, Altres, Metall, Plàstics			
Color: Gris fosc	Cota Superior: 5,15 (en metres)	Cota Inferior: 4,80 (en metres)	
Relacions Físiques: És cobert per: 50421 Farceix a: 50423			
Fase Cronològica: Època moderna (XVI-XVIII)		Datació:	
Interpretació:			

Nom Jaciment/Codi: PLAÇA SALVADOR SEGUÍ. BARCELONA. CODI: 308/05		U.E.: 50425	
Tipus d'U.E.: Estructura negativa/retall		Definició: Rasa de fonamentació	
Cota Superior: 0,00 (en metres)	Cota Inferior: 0,00 (en metres)		
Relacions Físiques: Talla a: 50000-50427 És farcit per: 50426			
Fase Cronològica: Època moderna (XVI-XVIII)		Datació:	
Interpretació: Rasa de fonamentació per encabir mur UE 50426			

Nom Jaciment/Codi: PLAÇA SALVADOR SEGUÍ. BARCELONA. CODI: 308/05		U.E.: 50426	
Tipus d'U.E.: Estructura positiva		Definició: Mur	
Composició Geològica:			
Composició Orgànica:			
Composició Artificial: Morter, Pedra treballada, Material de construcció, Altres, Metall, Ceràmica			
Color: Taronja	Cota Superior: 5,58 (en metres)	Cota Inferior: 5,35 (en metres)	
Amplada: 0,40 (en metres)	Longitud: 0,90 (en metres)		
Relacions Físiques: És tallat per: 50383 Farceix a: 50425			
Fase Cronològica: Època moderna (XVI-XVIII)		Datació:	
Interpretació:			

Nom Jaciment/Codi: PLAÇA SALVADOR SEGUÍ. BARCELONA. CODI: 308/05		U.E.: 50427	
Tipus d'U.E.: Estrat/nivell		Definició: Anivellament	
Textura: Argilosa		Consistència: Compacta	
Composició Geològica: Argiles, Blocs, Sorres, Graves, Còdols, Pedres, Altres, Llims			
Composició Orgànica: Carbons, Cendres, Fauna, Matèria en descomposició, Malacologia, Fusta			
Composició Artificial: Ceràmica, Material de construcció, Morter, Runa, Vidre, Altres, Metall, Plàstics			
Color: Marró fosc	Cota Superior: 5,50 (en metres)	Cota Inferior: 5,48 (en metres)	
Relacions Físiques: Cobreix a: 50000 És tallat per: 50381-50392-50404-50425			
Fase Cronològica: Baix medieval (XIII-XV)		Datació:	
Interpretació:			

Nom Jaciment/Codi: PLAÇA SALVADOR SEGUÍ. BARCELONA. CODI: 308/05		U.E.: 50428	
Tipus d'U.E.: Estructura negativa/retall		Definició: Rasa de fonamentació	
Cota Superior: 0,00 (en metres)	Cota Inferior: 0,00 (en metres)		
Relacions Físiques: Talla a: 50000 És farcit per: 50429			
Fase Cronològica: Baix medieval (XIII-XV)		Datació:	
Interpretació: Rasa de fonamentació per encabir mur UE 50429.			

Nom Jaciment/Codi: PLAÇA SALVADOR SEGUÍ. BARCELONA. CODI: 308/05		U.E.: 50429	
Tipus d'U.E.: Estructura positiva		Definició: Mur	
Composició Geològica:			
Composició Orgànica:			
Composició Artificial: Morter, Pedra treballada, Material de construcció, Altres, Metall, Ceràmica			
Color: Taronja	Cota Superior: 5,55 (en metres)	Cota Inferior: 5,33 (en metres)	
Amplada: 0,75 (en metres)	Longitud: 0,80 (en metres)		
Relacions Físiques: Farceix a: 50428 Se li lliura: 50407			
Fase Cronològica: Baix medieval (XIII-XV)		Datació:	
Interpretació:			

Nom Jaciment/Codi: PLAÇA SALVADOR SEGUÍ. BARCELONA. CODI: 308/05		U.E.: 50430	
Tipus d'U.E.: Estructura negativa/retall		Definició: Retall indeterminat	
Cota Superior: (en metres)		Cota Inferior: (en metres)	
Relacions Físiques: Talla a: 50000 És farcit per: 50431			
Fase Cronològica: Indeterminada		Datació:	
Interpretació:			

Nom Jaciment/Codi: PLAÇA SALVADOR SEGUÍ. BARCELONA. CODI: 308/05		U.E.: 50431	
Tipus d'U.E.: Estrat/nivell		Definició: Farciment	
Textura: Sorrenca		Consistència: Solta	
Composició Geològica: Argiles, Blocs, Sorres, Graves, Còdols, Pedres, Altres, Llims			
Composició Orgànica: Carbons, Cendres, Fauna, Matèria en descomposició, Malacologia, Fusta			
Composició Artificial: Ceràmica, Material de construcció, Morter, Runa, Vidre, Altres, Metall, Plàstics			
Color: Marró fosc	Cota Superior: 5,43 (en metres)	Cota Inferior: 4,58 (en metres)	
Relacions Físiques: És tallat per: 50435 Farceix a: 50430			
Fase Cronològica: Indeterminada		Datació:	
Interpretació:			

Nom Jaciment/Codi: PLAÇA SALVADOR SEGUÍ. BARCELONA. CODI: 308/05		U.E.: 50432
Tipus d'U.E.: Estructura negativa/retall	Definició: Retall indeterminat	
Cota Superior: 0,00 (en metres)	Cota Inferior: 0,00 (en metres)	
Relacions Físiques: Talla a: 50000 És farcit per: 50419		
Fase Cronològica: Indeterminada		Datació:
Interpretació:		

Nom Jaciment/Codi: PLAÇA SALVADOR SEGUÍ. BARCELONA. CODI: 308/05		U.E.: 50433
Tipus d'U.E.: Estructura negativa/retall	Definició: Rasa de fonamentació	
Cota Superior: 0,00 (en metres)	Cota Inferior: 0,00 (en metres)	
Relacions Físiques: Talla a: 50000-50420 És farcit per: 50434		
Fase Cronològica: Època contemporània (XIX-XXI)		Datació:
Interpretació:		

Nom Jaciment/Codi: PLAÇA SALVADOR SEGUÍ. BARCELONA. CODI: 308/05		U.E.: 50434
Tipus d'U.E.: Estructura positiva	Definició: Mur	
Composició Geològica:		
Composició Orgànica:		
Composició Artificial: Morter, Pedra treballada, Material de construcció, Altres, Metall, Ceràmica		
Color: Blanc	Cota Superior: 5,63 (en metres)	Cota Inferior: 5,20 (en metres)
Amplada: 0,70 (en metres)	Longitud: 0,90 (en metres)	
Relacions Físiques: Farceix a: 50433 És solidària amb: 50384		
Fase Cronològica: Època contemporània (XIX-XXI)		Datació:
Interpretació:		

Nom Jaciment/Codi: PLAÇA SALVADOR SEGUÍ. BARCELONA. CODI: 308/05		U.E.: 50435
Tipus d'U.E.: Estructura negativa/retall	Definició: Rasa de fonamentació	
Cota Superior: 0,00 (en metres)	Cota Inferior: 0,00 (en metres)	
Relacions Físiques: Talla a: 50431 És farcit per: 50436		
Fase Cronològica: Indeterminada		Datació:
Interpretació: Rasa de fonamentació per encabir mur UE 50436.		

Nom Jaciment/Codi: PLAÇA SALVADOR SEGUÍ. BARCELONA. CODI: 308/05		U.E.: 50436
Tipus d'U.E.: Estructura positiva	Definició: Mur	
Composició Geològica:		
Composició Orgànica:		
Composició Artificial: Morter, Pedra treballada, Material de construcció, Altres, Metall, Ceràmica		
Color: Taronja	Cota Superior: 5,43 (en metres)	Cota Inferior: 4,60 (en metres)
Amplada: 0,42 (en metres)	Longitud: 0,50 (en metres)	
Relacions Físiques: Farceix a: 50435		
Fase Cronològica: Indeterminada		Datació:
Interpretació:		

Nom Jaciment/Codi: PLAÇA SALVADOR SEGUÍ. BARCELONA. CODI: 308/05		U.E.: 60000
Tipus d'U.E.: Estrat/nivell	Definició: Anivellament	
Textura: Argilosa	Consistència: Compacta	
Composició Geològica: Argiles, Blocs, Sorres, Graves, Còdols, Pedres, Altres, Llims		
Composició Orgànica:		
Composició Artificial: Ceràmica, Material de construcció, Morter, Runa, Vidre, Altres, Metall, Plàstics		
Color: Taronja	Cota Superior: 0,00 (en metres)	Cota Inferior: 0,00 (en metres)
Relacions Físiques: Cobreix a: 60001 És tallat per: 60003-60005-60007-60009-60011-60013		
Fase Cronològica: Món romà altimperial (I-III)		Datació:
Interpretació:		

Nom Jaciment/Codi: PLAÇA SALVADOR SEGUÍ. BARCELONA. CODI: 308/05		U.E.: 60001
Tipus d'U.E.: Estrat/nivell	Definició: Anivellament	
Textura: Argilosa	Consistència:	
Composició Geològica: Argiles, Blocs, Sorres, Graves, Còdols, Pedres, Altres, Llims		
Composició Orgànica: Carbons, Cendres, Fauna, Matèria en descomposició, Malacologia, Fusta		
Composició Artificial: Ceràmica, Material de construcció, Morter, Runa, Vidre, Altres, Metall, Plàstics		
Color: Marró fosc	Cota Superior: 0,00 (en metres)	Cota Inferior: 0,00 (en metres)
Relacions Físiques: Cobreix a: 60002-60017 És cobert per: 60000		
Fase Cronològica:		Datació:
Interpretació:		

Nom Jaciment/Codi: PLAÇA SALVADOR SEGUÍ. BARCELONA. CODI: 308/05		U.E.: 60002
Tipus d'U.E.: Estrat/nivell	Definició: Anivellament	
Textura: Argil-losorrenca	Consistència: Solta	
Composició Geològica: Argiles, Blocs, Sorres, Graves, Còdols, Pedres, Altres, Llims		
Composició Orgànica:		
Composició Artificial:		
Color: Marró clar	Cota Superior: 0,00 (en metres)	Cota Inferior: 0,00 (en metres)
Relacions Físiques: És cobert per: 60001		
Fase Cronològica:		Datació:
Interpretació:		

Nom Jaciment/Codi: PLAÇA SALVADOR SEGUÍ. BARCELONA. CODI: 308/05		U.E.: 60003
Tipus d'U.E.: Estructura negativa/retall	Definició: Rasa de fonamentació	
Cota Superior: 0,00 (en metres)	Cota Inferior: 0,00 (en metres)	
Relacions Físiques: Talla a: 60000 És farcit per: 60004		
Fase Cronològica: Època contemporània (XIX-XXI)		Datació:
Interpretació:		

Nom Jaciment/Codi: PLAÇA SALVADOR SEGUÍ. BARCELONA. CODI: 308/05		U.E.: 60004	
Tipus d'U.E.: Estructura positiva		Definició: Mur	
Composició Geològica:			
Composició Orgànica:			
Composició Artificial: Morter, Pedra treballada, Material de construcció, Altres, Metall, Ceràmica			
Color: Blanc	Cota Superior: 6,88 (en metres)	Cota Inferior: 5,10 (en metres)	
Amplada: 0,70 (en metres)	Longitud: 0,00 (en metres)		
Relacions Físiques: Farceix a: 60003			
Fase Cronològica: Època contemporània (XIX-XXI)		Datació:	
Interpretació:			

Nom Jaciment/Codi: PLAÇA SALVADOR SEGUÍ. BARCELONA. CODI: 308/05		U.E.: 60005	
Tipus d'U.E.: Estructura negativa/retall		Definició: Rasa de fonamentació	
Cota Superior: 0,00 (en metres)	Cota Inferior: 0,00 (en metres)		
Relacions Físiques: Talla a: 60000 És farcit per: 60006			
Fase Cronològica: Època contemporània (XIX-XXI)		Datació:	
Interpretació:			

Nom Jaciment/Codi: PLAÇA SALVADOR SEGUÍ. BARCELONA. CODI: 308/05		U.E.: 60006	
Tipus d'U.E.: Estructura positiva		Definició: Mur	
Composició Geològica:			
Composició Orgànica:			
Composició Artificial: Morter, Pedra treballada, Material de construcció, Altres, Metall, Ceràmica			
Color: Blanc	Cota Superior: 7,09 (en metres)	Cota Inferior: 5,91 (en metres)	
Amplada: 0,70 (en metres)	Longitud: 0,00 (en metres)		
Relacions Físiques: Farceix a: 60005			
Fase Cronològica: Època contemporània (XIX-XXI)		Datació:	
Interpretació:			

Nom Jaciment/Codi: PLAÇA SALVADOR SEGUÍ. BARCELONA. CODI: 308/05		U.E.: 60007
Tipus d'U.E.: Estructura negativa/retall	Definició: Sitja	
Cota Superior: 0,00 (en metres)	Cota Inferior: 0,00 (en metres)	
Relacions Físiques: Talla a: 60000 És farcit per: 60008		
Fase Cronològica: Època moderna (XVI-XVIII)		Datació:
Interpretació:		

Nom Jaciment/Codi: PLAÇA SALVADOR SEGUÍ. BARCELONA. CODI: 308/05		U.E.: 60008
Tipus d'U.E.: Estrat/nivell	Definició: Farciment	
Textura: Argil-losorrenca	Consistència: Solta	
Composició Geològica: Argiles, Blocs, Sorres, Graves, Còdols, Pedres, Altres, Llims		
Composició Orgànica: Carbons, Cendres, Fauna, Matèria en descomposició, Malacologia, Fusta		
Composició Artificial: Ceràmica, Material de construcció, Morter, Runa, Vidre, Altres, Metall, Plàstics		
Color: Marró fosc	Cota Superior: 0,00 (en metres)	Cota Inferior: 0,00 (en metres)
Relacions Físiques: Farceix a: 60007		
Fase Cronològica: Època moderna (XVI-XVIII)		Datació:
Interpretació:		

Nom Jaciment/Codi: PLAÇA SALVADOR SEGUÍ. BARCELONA. CODI: 308/05		U.E.: 60009
Tipus d'U.E.: Estructura negativa/retall	Definició: Rasa de fonamentació	
Cota Superior: 0,00 (en metres)	Cota Inferior: 0,00 (en metres)	
Relacions Físiques: Talla a: 60000 És farcit per: 60010		
Fase Cronològica: Època contemporània (XIX-XXI)		Datació:
Interpretació:		

Nom Jaciment/Codi: PLAÇA SALVADOR SEGUÍ. BARCELONA. CODI: 308/05		U.E.: 60010	
Tipus d'U.E.: Estructura positiva		Definició: Mur	
Composició Geològica:			
Composició Orgànica:			
Composició Artificial: Morter, Pedra treballada, Material de construcció, Altres, Metall, Ceràmica			
Color: Blanc	Cota Superior: 0,00 (en metres)	Cota Inferior: 0,00 (en metres)	
Amplada: 0,00 (en metres)	Longitud: 0,00 (en metres)		
Relacions Físiques: Farceix a: 60009 Se li lliura: 60015			
Fase Cronològica: Època contemporània (XIX-XXI)		Datació:	
Interpretació:			

Nom Jaciment/Codi: PLAÇA SALVADOR SEGUÍ. BARCELONA. CODI: 308/05		U.E.: 60011	
Tipus d'U.E.: Estructura negativa/retall		Definició: Rasa de fonamentació	
Cota Superior: 0,00 (en metres)	Cota Inferior: 0,00 (en metres)		
Relacions Físiques: Talla a: 60000 És farcit per: 60012			
Fase Cronològica: Època contemporània (XIX-XXI)		Datació:	
Interpretació: Rasa de fonamentació per encabir mur UE 60010			

Nom Jaciment/Codi: PLAÇA SALVADOR SEGUÍ. BARCELONA. CODI: 308/05		U.E.: 60012	
Tipus d'U.E.: Estructura positiva		Definició: Mur	
Composició Geològica:			
Composició Orgànica:			
Composició Artificial: Morter, Pedra treballada, Material de construcció, Altres, Metall, Ceràmica			
Color: Blanc	Cota Superior: 0,00 (en metres)	Cota Inferior: 0,00 (en metres)	
Amplada: 0,00 (en metres)	Longitud: 0,00 (en metres)		
Relacions Físiques: Farceix a: 60011 Se li lliura: 60015-60016			
Fase Cronològica: Època contemporània (XIX-XXI)		Datació:	
Interpretació:			

Nom Jaciment/Codi: PLAÇA SALVADOR SEGUÍ. BARCELONA. CODI: 308/05		U.E.: 60013
Tipus d'U.E.: Estructura negativa/retall	Definició: Rasa de fonamentació	
Cota Superior: 0,00 (en metres)	Cota Inferior: 0,00 (en metres)	
Relacions Físiques: Talla a: 60000 És farcit per: 60014		
Fase Cronològica: Època contemporània (XIX-XXI)		Datació:
Interpretació: Rasa de fonamentació per encabir mur UE 60014		

Nom Jaciment/Codi: PLAÇA SALVADOR SEGUÍ. BARCELONA. CODI: 308/05		U.E.: 60014
Tipus d'U.E.: Estructura positiva	Definició: Altres	
Composició Geològica:		
Composició Orgànica:		
Composició Artificial: Morter, Pedra treballada, Material de construcció, Altres, Metall, Ceràmica		
Color: Blanc	Cota Superior: 0,00 (en metres)	Cota Inferior: 0,00 (en metres)
Amplada: 0,00 (en metres)	Longitud: 0,00 (en metres)	
Relacions Físiques: Farceix a: 60013		
Fase Cronològica: Època contemporània (XIX-XXI)		Datació:
Interpretació: És possible que sigui una claveguera o una espècie de dipòsit.		

Nom Jaciment/Codi: PLAÇA SALVADOR SEGUÍ. BARCELONA. CODI: 308/05		U.E.: 60015
Tipus d'U.E.: Estructura positiva	Definició: Paviment	
Composició Geològica:		
Composició Orgànica:		
Composició Artificial: Morter, Pedra treballada, Material de construcció, Altres, Metall, Ceràmica		
Color: Blanc	Cota Superior: 0,00 (en metres)	Cota Inferior: 0,00 (en metres)
Amplada: 0,00 (en metres)	Longitud: 0,00 (en metres)	
Relacions Físiques: És lliura a: 60010-60012		
Fase Cronològica: Època contemporània (XIX-XXI)		Datació:
Interpretació:		

Nom Jaciment/Codi: PLAÇA SALVADOR SEGUÍ. BARCELONA. CODI: 308/05		U.E.: 60016	
Tipus d'U.E.: Estructura positiva		Definició: Paviment	
Composició Geològica:			
Composició Orgànica:			
Composició Artificial: Morter, Pedra treballada, Material de construcció, Altres, Metall, Ceràmica			
Color: Blanc	Cota Superior:	0,00 (en metres)	Cota Inferior: 0,00 (en metres)
Amplada: 0,00 (en metres)	Longitud:	0,00 (en metres)	
Relacions Físiques: És lliura a: 60012			
Fase Cronològica: Època contemporània (XIX-XXI)		Datació:	
Interpretació:			

Nom Jaciment/Codi: PLAÇA SALVADOR SEGUÍ. BARCELONA. CODI: 308/05		U.E.: 60017	
Tipus d'U.E.: Estrat/nivell		Definició: Farciment	
Textura: Argil·losorrenca		Consistència: Compacta	
Composició Geològica: Argiles, Blocs, Sorres, Graves, Còdols, Pedres, Altres, Llims			
Composició Orgànica: Carbons, Cendres, Fauna, Matèria en descomposició, Malacologia, Fusta			
Composició Artificial: Ceràmica, Material de construcció, Morter, Runa, Vidre, Altres, Metall, Plàstics			
Color: Marró fosc	Cota Superior:	0,00 (en metres)	Cota Inferior: 0,00 (en metres)
Relacions Físiques: Cobreix a: 60018-60020-60022 És cobert per: 60001 Farceix a: 60024-60026			
Fase Cronològica:		Datació:	
Interpretació:			

Nom Jaciment/Codi: PLAÇA SALVADOR SEGUÍ. BARCELONA. CODI: 308/05			U.E.: 60018
Tipus d'U.E.: Estrat/nivell	Definició: Altres		
Textura: Argil·losorrenca	Consistència: Compacta		
Composició Geològica: Argiles, Blocs, Sorres, Graves, Còdols, Pedres, Altres, Llims			
Composició Orgànica: Carbons, Cendres, Fauna, Matèria en descomposició, Malacologia, Fusta			
Composició Artificial: Ceràmica, Material de construcció, Morter, Runa, Vidre, Altres, Metall, Plàstics			
Color: Altres	Cota Superior: 0,00 (en metres)	Cota Inferior: 0,00 (en metres)	
Relacions Físiques: Cobreix a: 60030 És cobert per: 60017 És tallat per: 60019-60021-60024-60026			
Fase Cronològica:		Datació:	
Interpretació: Estrat afectat per diversos retalls i que, al mateix temps sembla amortitzar una sèrie d'estructures negatives. De diversos colors barrejats; verds, taronges i grisos.			

Nom Jaciment/Codi: PLAÇA SALVADOR SEGUÍ. BARCELONA. CODI: 308/05			U.E.: 60019
Tipus d'U.E.: Estructura negativa/retall	Definició: Retall indeterminat		
Cota Superior: 0,00 (en metres)	Cota Inferior: 0,00 (en metres)		
Relacions Físiques: Talla a: 60018 És farcit per: 60020			
Fase Cronològica:		Datació:	
Interpretació:			

Nom Jaciment/Codi: PLAÇA SALVADOR SEGUÍ. BARCELONA. CODI: 308/05			U.E.: 60020
Tipus d'U.E.: Estrat/nivell	Definició: Farciment		
Textura: Argilosa	Consistència: Compacta		
Composició Geològica: Argiles, Blocs, Sorres, Graves, Còdols, Pedres, Altres, Llims			
Composició Orgànica: Carbons, Cendres, Fauna, Matèria en descomposició, Malacologia, Fusta			
Composició Artificial: Ceràmica, Material de construcció, Morter, Runa, Vidre, Altres, Metall, Plàstics			
Color: Marró fosc	Cota Superior: 0,00 (en metres)	Cota Inferior: 0,00 (en metres)	
Relacions Físiques: És cobert per: 60017 Farceix a: 60019			
Fase Cronològica:		Datació:	
Interpretació: Molt semblant a la UE 60017 en el cas de que no sigui la mateixa.			

Nom Jaciment/Codi: PLAÇA SALVADOR SEGUÍ. BARCELONA. CODI: 308/05		U.E.: 60021
Tipus d'U.E.: Estructura negativa/retall	Definició: Retall indeterminat	
Cota Superior: 0,00 (en metres)	Cota Inferior: 0,00 (en metres)	
Relacions Físiques: Talla a: 60018 És farcit per: 60022		
Fase Cronològica:		Datació:
Interpretació: Afecta la UE 60018 i arriba fins a les sorres.		

Nom Jaciment/Codi: PLAÇA SALVADOR SEGUÍ. BARCELONA. CODI: 308/05		U.E.: 60022
Tipus d'U.E.: Estrat/nivell	Definició: Farciment	
Textura: Argilosa	Consistència: Compacta	
Composició Geològica: Argiles, Blocs, Sorres, Graves, Còdols, Pedres, Altres, Llims		
Composició Orgànica: Carbons, Cendres, Fauna, Matèria en descomposició, Malacologia, Fusta		
Composició Artificial: Ceràmica, Material de construcció, Morter, Runa, Vidre, Altres, Metall, Plàstics		
Color: Marró fosc	Cota Superior: 0,00 (en metres)	Cota Inferior: 0,00 (en metres)
Relacions Físiques: És cobert per: 60017 Farceix a: 60021		
Fase Cronològica:		Datació:
Interpretació: Estrat de farciment del retall UE 60021. Molt semblant a l'estrat UE 60017 si no és el mateix.		

Nom Jaciment/Codi: PLAÇA SALVADOR SEGUÍ. BARCELONA. CODI: 308/05		U.E.: 60024
Tipus d'U.E.: Estructura negativa/retall	Definició: Retall indeterminat	
Cota Superior: 0,00 (en metres)	Cota Inferior: 0,00 (en metres)	
Relacions Físiques: Talla a: 60018 És farcit per: 60017		
Fase Cronològica:		Datació:
Interpretació:		

Nom Jaciment/Codi: PLAÇA SALVADOR SEGUÍ. BARCELONA. CODI: 308/05		U.E.: 60025
Tipus d'U.E.: Estructura negativa/retall	Definició: Retall indeterminat	
Cota Superior: 0,00 (en metres)	Cota Inferior: 0,00 (en metres)	
Relacions Físiques: Talla a: 60030 És farcit per: 60027		
Fase Cronològica:		Datació:
Interpretació:		

Nom Jaciment/Codi: PLAÇA SALVADOR SEGUÍ. BARCELONA. CODI: 308/05		U.E.: 60026
Tipus d'U.E.: Estructura negativa/retall	Definició: Retall indeterminat	
Cota Superior: 0,00 (en metres)	Cota Inferior: 0,00 (en metres)	
Relacions Físiques: Talla a: 60018 És farcit per: 60017		
Fase Cronològica:		Datació:
Interpretació: És possible que formi part del retall UE 60024.		

Nom Jaciment/Codi: PLAÇA SALVADOR SEGUÍ. BARCELONA. CODI: 308/05		U.E.: 60027
Tipus d'U.E.: Estrat/nivell	Definició: Farciment	
Textura: Argilosa	Consistència: Compacta	
Composició Geològica: Argiles, Blocs, Sorres, Graves, Còdols, Pedres, Altres, Llims		
Composició Orgànica:		
Composició Artificial:		
Color: Marró fosc	Cota Superior: 0,00 (en metres)	Cota Inferior: 0,00 (en metres)
Relacions Físiques: Farceix a: 60025		
Fase Cronològica:		Datació:
Interpretació: Farceix el retall UE 60025.		

Nom Jaciment/Codi: PLAÇA SALVADOR SEGUÍ. BARCELONA. CODI: 308/05		U.E.: 60028
Tipus d'U.E.: Estructura negativa/retall	Definició: Retall indeterminat	
Cota Superior: 0,00 (en metres)	Cota Inferior: 0,00 (en metres)	
Relacions Físiques: Talla a: 60030 És farcit per: 60029		
Fase Cronològica:		Datació:
Interpretació:		

Nom Jaciment/Codi: PLAÇA SALVADOR SEGUÍ. BARCELONA. CODI: 308/05		U.E.: 60029
Tipus d'U.E.: Estrat/nivell	Definició: Farciment	
Textura: Argilosa	Consistència: Compacta	
Composició Geològica: Argiles, Blocs, Sorres, Graves, Còdols, Pedres, Altres, Llims		
Composició Orgànica:		
Composició Artificial: Ceràmica, Material de construcció, Morter, Runa, Vidre, Altres, Metall, Plàstics		
Color: Marró fosc	Cota Superior: 0,00 (en metres)	Cota Inferior: 0,00 (en metres)
Relacions Físiques: Farceix a: 60028		
Fase Cronològica:		Datació:
Interpretació:		

Nom Jaciment/Codi: PLAÇA SALVADOR SEGUÍ. BARCELONA. CODI: 308/05		U.E.: 60030
Tipus d'U.E.: Estrat/nivell	Definició: Geològic	
Textura:	Consistència:	
Composició Geològica: Argiles, Blocs, Sorres, Graves, Còdols, Pedres, Altres, Llims		
Composició Orgànica:		
Composició Artificial:		
Color: Altres	Cota Superior: 0,00 (en metres)	Cota Inferior: 0,00 (en metres)
Relacions Físiques: És cobert per: 60018 És tallat per: 60025-60028		
Fase Cronològica:		Datació:
Interpretació: Successió de capes de sorres i llims de colors taronja, verd i gris.		

Nom Jaciment/Codi: PLAÇA SALVADOR SEGUÍ. BARCELONA. CODI: 308/05		U.E.: 60031	
Tipus d'U.E.: Estructura positiva		Definició: Estructura de combustió	
Composició Geològica: Pedres, Argiles, Altres, Graves, Carbonatació càlcica, Llims, Còdols, Sorres			
Composició Orgànica: Fauna, Fusta, Carbons, Cendres			
Composició Artificial: Morter, Pedra treballada, Material de construcció, Altres, Metall, Ceràmica			
Color: Vermell	Cota Superior: 0,00 (en metres)	Cota Inferior: 0,00 (en metres)	
Amplada: 0,00 (en metres)	Longitud: 0,00 (en metres)		
Relacions Físiques:			
Fase Cronològica:		Datació:	
Interpretació: Possible estructura de combustió de planta irregular allargada composta per tovots i pedres envoltats i cobertes de cendres.			

INVENTARI DEL MATERIAL

TAULA CODIS PER A INVENTARI DE MATERIALS ARQUEOLÒGICS

CERÀMICA

1. CLASSIFICACIÓ

11000	Prehistòria	13050	campaniana/vernís negre indeterminada
11001	Neolítica	13051	precampaniana
11050	del Coure	13052	campaniana A
11101	del Bronze	13053	campaniana A tardana
11101	del Bronze antic	13054	campaniana B
11102	del Bronze mig	13055	campaniana B-oide
11103	del Bronze final	13056	campaniana C
12000	Protohistòrica sense determinar	13057	campaniana empuritàna
12001	feno-púnica indeterminada	13058	etrusca vernís negre
12002	feno-púnica engalba vermella	13059	imitacions campanianes
12003	feno-púnica engalba negra	13060	vernís negre púnic
12004	no-púnica engalba comuna		
12005	grega d'occident	13100	terra sigillata indeterminada
12050	roja a torn	13101	presigillata
12051	engalba roja	13102	T S precoç
12052	pintada	13103	T S aretina
12053	comuna ibèrica	13104	T S itàlica
12054	grisa de la costa catalana	13105	T S tardo-itàlica
12055	grollera	13106	T S sudgàl·lica
12056	grans recipients d'emmagatzematge	13107	T S marmorata
13000	Món Clàssic sense determinar	13108	T S clara B
13001	grega indeterminada	13109	T S hispànica tardana
13002	<i>buchero nero</i>	13110	T S hispànica indeterminada
13003	àtica figures negres	13111	T S africana A
13004	àtica figures vermelles	13112	T S africana A/D
13005	àtica vernís negre	13113	T S africana A/C
13006	taller de les petites estampetes	13114	T S africana C
13007	taller de Rhode	13115	T S africana D
13008	taller de Nikia-Ion	13116	T S africana indeterminada
13009	taller de pàteres 3 palmetes radials	13117	imitacions T S hispànica
		13118	T S clara
		13119	T S lucente

13120	paleocristina grisa	13300	àmfora indeterminada
13121	paleocristina ataronjada	13301	àmfora massaliota
13122	<i>late Roman C</i>	13302	àmfora feno-púnica
13123	produccions orientals (corintia)	13303	àmfora ebussitana
13124	vidriada romana	13304	àmfora romana
13125	imitacions clara D	13305	àmfora greco-itàlica
13126	paleocristina pintada	13306	àmfora itàlica
		13307	àmfora gà·lica
13150	parets fines indeterminades	13308	àmfora hispànica
13151	parets fines itàliques	13309	àmfora bètica
13152	parets fines d'Acco	13310	àmfora de la Tarraconense
13153	parets fines sudgà·liques	13311	àmfora lusitana
13154	parets fines "clofolla d'ou"	13312	àmfora africana
13155	parets fines hispàniques	13313	àmfora oriental
13156	imitacions parets fines	13314	suports d'àmfores
		13315	amforiscs
13200	llàntia indeterminada	13316	disc terra cuita
13201	llàntia grega	13317	taps
13202	llàntia republicana	13318	fragments vasos retallats
13203	llàntia republicana vernís negre	13319	altres accessoris
13204	llàntia imperial	13320	<i>dollia</i>
13205	llàntia imperial de volutes	13321	àmfora rodia
13206	llàntia imperial de disc	13322	àmfora corintia
13207	llàntia africana de canal	13323	àmfora Samos
13208	llàntia africana		
13209	llàntia africana paleocristiana	13400	comuna a torn oxidada d'època indeterminada
13210	llàntia africana ARS	13401	comuna a mà oxidada d'època indeterminada
		13402	comuna a torn reduïda d'època indeterminada
13250	comuna oxidada	13403	comuna a mà reduïda d'època indeterminada
13251	comuna reduïda	13404	comuna oxidada d'època indeterminada
13252	comuna baix-imperial	13405	comuna reduïda d'època indeterminada
13253	comuna engalba blanca	13406	comuna a torn bescuitada indeterminada
13254	comuna engalba negra		
13255	comuna engalba vermella	13500	comuna oxidada medieval
13256	comuna roig pompejà	13501	comuna reduïda medieval
13257	comuna itàlica	13502	comuna bescuitada medieval
13258	comuna africana de cuina		
13259	comuna emporitana oxidada		
13260	comuna de cuina acurada		
13261	imitacions comuna africana		
13262	comuna bescuitada		
13263	ceràmica comuna de Lípari		
13264	ceràmica daurada		
13265	ceràmica eivissenca tardo antiga		
13266	ceràmica de Pantelleria		
13267	ceràmica itàlica tardo antiga		

14000	Món medieval i modern indeterminat	14126	blanca i blava de la cirera
14001	comuna oxidada a mà	14128	blanca i blava Paterna-Manises
14002	comuna oxidada a torn	14129	blanca i groga “orla d’influència del Renaixement”
14003	comuna oxidada vidriada		
14004	comuna reduïda a mà	14200	reflex metàl·lic
14005	comuna reduïda a torn	14201	reflex metàl·lic producció catalana
14006	comuna reduïda vidriada	14202	reflex metàl·lic de l’ungla
		14203	reflex metàl·lic de sanefa amb gallons
14050	islàmica indeterminada	14204	reflex metàl·lic de sanefa amb fulles
14051	islàmica verd-manganès	14205	reflex metàl·lic de sanefa en negatiu
14052	islàmica melada	14206	reflex metàl·lic decoració floral
14053	islàmica corda seca total	14207	reflex metàl·lic de fons picat
14054	islàmica corda seca parcial	14208	reflex metàl·lic de pinzell-pinta
14055	islàmica esgrafiada	14209	reflex metàl·lic decoració geomètrica
14056	islàmica pintada	14210	reflex metàl·lic amb lletres o anagrames
14057	islàmica daurada reflex metàl·lic	14211	reflex metàl·lic i blava
14058	islàmica a motlle	14212	reflex metàl·lic de Paterna
14059	islàmica comuna oxidada	14213	reflex metàl·lic de Manises
14060	islàmica comuna reduïda	14214	reflex metàl·lic de Paterna-Manises
14061	islàmica manganés sota coberta melada	14215	reflex metàl·lic sanefa reticulada
14062	islàmica vidrada		
14100	vidrada blanca	14250	blanca i manganès
14101	blanca i blava	14251	blanca-manganès blau i manganès
14102	blanca i blava de Barcelona	14252	blanca-manganès verd i manganès
14103	blanca i blava catalana	14253	blanca-manganès verd i manganès de Paterna
14104	blanca i blava d’orles diverses	14254	blanca-manganès verd i manganès de Manises
14105	blanca i blava de la botifarrada	14255	blanca-manganès verd i manganès catalana
14106	blanca i blava de l’arracada	14256	blanca-manganès i verd
14107	blanca i blava d’influència francesa	14257	blanca-manganès i polícroma
14108	blanca i blava de la cirereta		
14109	blanca i blava de faixes o cintes	14300	pisa blanca
14110	blanca i blava de la Segarra	14301	pisa decorada
14111	blanca i blava d’Escornalbou	14302	porcellana
14112	blanca i blava de la panotxa	14303	Pickman/Cartuja
14113	blanca i blava regalats	14304	d’importació
14114	blanca i blava de Poblet	14305	maiolica lligur
14115	blanca i blava de sanefa negativa	14306	polícroma
14116	blanca i blava de transició		
14117	blanca i blava amb la Tau	14400	vaixella segle XX
14118	blanca i blava d’influència de Savona		
14119	blanca i blava corbata o palmera	15000	material ceràmic no recipient
14120	blanca i blava ditada		
14121	blanca i blava de blondes		
14122	blanca i blava de Paterna		
14123	blanca i blava de Manises		
14124	blanca i blava de Manises i groga		
14125	blanca i blava de la figueta		

2. DEFINICIÓ DEL FRAGMENT

sense forma	SN
sense definir	SD
perfil sencer	PS
vora	VO
nansa	NA
arrencament de nansa	AN
coll	CO
carena	CR
llavi	LL
fons	FO
abocador	AB
escòria	ER
pom agafor	AG
broc	BR
orelleta	OR
peu	PE
pivot	PI
bec	BE

Per a llànties:

<i>Infundibulum</i>	IN
Pico (<i>rostrum</i>)	RO
Orla (<i>margo</i>)	MA
Disc	DI
Volutes	VL

3. TIPOLOGIA: Per materials del Món Clàssic amb una tipologia ja establerta.

ABAS.	Abascal
AFRIC.	Africana
AGUARD.	Aguarod
ALM.	Almagro
ATL.	Atlante
BAIL.	Bailey
BEL.	Beltran
BRUCK.	Bruckner
DECHEL.	Dechelette
DRAG	Dragendorf
DRES.	Dressel
EBUS.	Ebusitana
GOUD.	Goudineau
H.	Hayes
HALT.	Haltern
HERM.	Hermet
KEAY	Keay

LAMB.	Lamboglia
LAIET.	Laietana
LOPEZ	López Mullor
LUDOW.	Ludowici
M.	Morel
MEZQ.	Mezquiriz
OBER.	Oberaden
OELM.	Oelman
OST.	Ostia
OSW.	Oswald
PALL.	Pallarès
PASC.	Pascual
RIG.	Rigoir
RITT.	Ritterling
SAL.	Salomonson
SPT.	Spitzer

4. FORMA: Per a materials no classificats tipològicament. Bàsicament, ceràmiques prehistòriques, medievals i modernes)

Ceràmica a mà:

bol/vas carenat	BCA
bol/vas cilíndric	BCI
bol/vas bitroncocònic	BBT
bol/vas troncocònic	BTR
bol/vas elíptic	BEL
bol/vas globular	BGL
bol/vas globular amb coll	BGC
bol/vas germinat	BGE
bol/vas múltiple	BMU
bol/vas ovoide	BOV
bol/vas perfil en S	BPS
bol/vas semiesfèric	BSE
bol/vas subesfèric o subesfèric de vora exvasada	BSU
copa	COP
cullera	CUL
formatgera	FOR
forma indeterminada	FIN
fragment retallat no perforat	FRN
fragment retallat perforat	FRP
gresol	GES
paleta	PAL
plat carenat	PCA
plat/tapadora	PLT

plata PLA
suport SOP
tassa TAS

Ceràmica a torn:

Ceràmica grega

Alabastró ALA
Àmfora AMF
Aryballos ARY
Hydria HYD
Kalathos KAL
kratera calze KCA
kratera campana KCP
krateracolumnes KCO
kratera volutes KVO
kylix KYL
lebes LEB
lekythos LEK
oinochoe OIN
pelike PEL
skiphos SKI
stamnos STA
ungüentari bulb UBU
ungüentari fusiforme UFU
ungüentari UGU

Ceràmica clàssica, medieval i moderna

abeurador ABE
ampolla AMP
bací BAC
barral BLN
bol BOL
canalobre CAN
cassola CSS
cassola patina cendrosa CSC
càntir CAT
catúfol CAF
colador COL
copa COP
cossi COS
cremaperfums CRP
cubell CUB
escalfeta ESF
escudella ESC
escudella d'orelletes EOR
fogó FOG
formes amb abocador FAB
formes obertes FOB
formes tancades FTA

forma indeterminada FIN
fruiter FRU
gerra GER
gerreta GET
gerro GRR
gibrell GIB
got GOT
greixonera GRE
guardiola GUA
llàntia cassola i bec pessigat LCB
llàntia peu alt LPA
llàntia piquera LPI
llumanera LLU
menjadora MEN
mesura MES
morter MOR
motlle MOT
motlle sigillata MSG
olla OLL
olla patina cendrosa OPC
orsa ORS
pàtera PTT
plat PAT
plat d'ala PDA
plat/tapadora PTA
plat/tapadora vora fumada PTF
plata PLA
plat tallador PTL
poal POA
pot POT
pot de farmàcia PFA
rentamans REN
safata SAF
saler SLR
salsera SAL
servidora SEV
setrill SET
sitra SIT
suport SOP
suport d'anell SAN
suport rodet SRD
tallador TAL
tapadora TAP
tassa TAS
tenalla TEN
test TES
tinter TIN
tupí TUP
urna URN
xocolatera XOC

Material ceràmic no recipient (codi classificació 15000):

artefacte no definit	AND
bola	BLA
cilindres de forn	CFO
dena	DEN
figura antropomorfa	FAN
figura zoomorfa	FZM
fragment d'argila indet.	FAI
fussaiola	FUS
joguina	JOG
màscara	MAS
pes de teler circular	PTC
pes de teler oval	PTO
pes de teler rectangular	PTR
pes de teler indeterminat	PTI
pes de teler troncocònic	PTT
pipes	PIP
placa	PLC
rodet	ROD
tres peus terrisser	TPT
disc circular terrisser	DCT
suport llar de foc	SLF
peça circular foradada	PCF

4. TÈCNICA

a mà	MA
a torn	TO
a torn lent	TL
a motlle	MO
motlle cistelleria	MC
ensablada	EN
indeterminada	IN

5. DECORACIÓ

acanalada	AC
aiguada	AG
aplicació	AL
aplicació metàl·lica	AM
aplicació pasta blanca	AL
aplicació pasta roja	AR
aplicació pedres	AP
baquetons	BA
barbotina	BB
bigoti	BI

botons	BO
calada	CA
cordons digitacions	CD
cordons incisió	CI
cordons impressió	CM
cordons llisos	CL
cordons pessigats	CP
ditada	DI
esgrafiada	ES
excisa	EX
impresa canya/os	IO
impresa cardial	IC
impresa cistelleria	IL
impresa digitada	ID
impresa espàtula	IE
impresa estampillada	NP
impresa pinta	LL
impresa punxó	MA
impresa puntillada	MG
impresa raspatllada	MO
impresa teixit	IT
impresa ungulada	IU
impresió fent incisió	IM
impressions diverses	IF
incisa	IN
incisa pintada	NP
llengüeta	LL
mamellons	MA
mangra	MG
motlle	MO
mugró	MU
ondulació en vora	OV
perforada	PF
pessigada	PE
pintada blanca	PB
pintada negra	PN
pintada roja	PR
pintada roig-marronós	PM
polícroma	PP
pseudoexcisa	PS
rodeta	RO
vernís roig	VR

6. PASTA

grollera	GO
grollera oxidada	GO
grollera reduïda	GR
grollera mixta	GM
acurada oxidada	AO

acurada reduïda	AR
acurada mixta	AM
acurada bescuitada	AB
grollera bescuitada	GB
bescuitada	BE
caolinítica	CA

7. ACABATS

allisat	AL
allisat amb fang	AF
arenós	AR
brunyit	BR
encastació de fang	EF
engalbat	EN
esmaltat	EM
espatulat	ES
estriat	ET
marques terrisser	MT
pàtina cendrosa	PC
pentinada	PE
pintat	PI
rugós	RU
<i>strice</i>	ST
vernissat	VE
vidrat	VI

METALL

1. CLASSIFICACIÓ

20000	indeterminat
20001	bronze
20002	ferro
20003	plata
20004	or
20005	plom
20006	aleacions diverses
20007	altres metalls
20008	coure

2. FORMA

agulla	AGU
agulla de cap	AGC
alabarda	ALB
àncora	ANC
anell	ANL
anella	ANE
arracada	ARR
arreus de cavall	ARC
artefacte indeterminat	ATI
ast	AST
bala	BAL
barra	BRR
bola/boleta	BLT
bomba	BOM
botó	BOT
braçalet	BRA
braser	BRS
cadena	CAD
clau	CLA
dena	DEN
destral	DRT
diadema	DMA
didal	DID
elements de carro	ECR
elements religiosos	ERE
enformador	ENF
escarpa	EPA
escòria	ESR
escultura	ESC
escut	EST
espasa	ESP
falcata	FAL
fíbula indeterminada	FBI

fíbula anular	FAN
fíbula d'apèndix caudal	FAC
fíbula de bucla	FBU
fíbula de naveta	FNA
fíbulade pivot	FPV
fíbula doble ressort	FDR
fíbula indígena de colze	FIC
figura antropomorfa	FAN
figura zoomorfa	FZM
fil/frag. riscle/anell/braçalet	FFR
frontissa	FTS
ganivet	GNV
gerra	GER
globelet	GOB
llingot	LIN
mirall	MRL
moneda	MON
pectoral	PEC
penjant	PJA
pinces	PNC
placa	PLC
pondius	PON
punta fletxa	PFL
punta llança/javelina	PLJ
punxó	PNX
punyal	PNY
serra	SER
sivella	SIV
vas	VAS
xinxeta	XIN

3. TÈCNICA

forja	FJ
fosa	FS
cisellar	CS
repussar	RP
calat	CL

VIDRE

1. CLASSIFICACIÓ

30000	vidre
30001	pasta vítrea
30002	cristall
30003	escòria

2. DEFINICIÓ DEL FRAGMENT

sense forma	SF
sense definir	SD
perfil sencer	PS
vora	VO
nansa	NA
arrencament de nansa	AN
coll	CO
carena	CR
llavi	LL
fons	FO
peu	PE
pivot	PI
bec	BE
pom/agafador	AG
escòria	ER
boca	BO

3. FORMA

fragment no definit	VIN
ampolla	AMP
amforisc	VAR
barreta	BAR
bol	BOL
camafeu	VCS
copa	COP
dena	DEN
element construcció	VEC
element d'ús funerari	VEF
element d'ús personal	VEP
flascons	VFL
gerra	GER
plat	PAT
plata	PLA
setrill	SET
ungüentari	UGU
vas	VAS

4. TÈCNICA

realització no definida	VIN
vidre-mosaic	AMP
motlle decorat	VAF
motlle baix relleu	MB
motlle volum rodó	MR
poliment	VL
tallat	VT
gravat	VG
amb aplicacions	VA
fondi d'or	VO
pintat	VP
bufat	VG

MATERIAL LÍTIC

1. CLASSIFICACIÓ

40000	indeterminat	anell	ANE
40001	sílex	artefacte indeterminat	ATI
40002	quars	artefacte no definit	ATD
40003	jaspi	baix relleu	BAR
40004	granit	bala	BAL
40005	arenisca	bola	BLA
40006	volcànic	braçalet	BRA
40007	micaesquistos	braçalet d'arquer	BÇA
40008	caliça	cassoleta	CTA
40009	marbre	dena	DEN
40010	alabastre	enformador	ENF
40011	conglomerat	escultura	ESC
40012	travertí	figura zoomorfa	FZM
40013	pissarra	figura antropomorfa	FAN
40014	pedres precioses	gresol	GES
40015	minerals	inscripció	INS
40016	fòssils	mà de molí	MMO
40017	rierencs	molí barquiforme	MBA
40018	calcària	molí (roda)	MOL
		morter	MOR
		motlle de fundició	MFU
		peça circular foradada	PCF
		peça circular no perforada	PCN
		pedestal	PED
		penjant	PJA
		placa	PLC
		placa decorada	PDC
		placa foradada	PFD
		punyal	PNY
		sarcòfag	SAR

2. FORMA

pedra tallada no retocada ascla	ASC
pedra tallada no retocada fulla	FLL
pedra tallada no retocada rebuig	REB
nucli fragmentat	FNU
nucli amb còrtex	NCO
nucli sense còrtex	NSC
pedra retocada perforador	PFD
pedra retocada gratador	GRA
pedra retocada rascadora	RAS
pedra retocada làmina de dors	LDO
pedra retocada làmina retocada	LRE
pedra retocada punta de dors	PDO
pedra retocada punta (retoc simple)	PUN
pedra retocada geomètric	GEO
pedra retocada denticulat	DNT
pedra retocada truncadura	TRU
pedra retocada punta de fletxa	PFL
pedra retocada osca	OSC
pedra polida cisell	CIS
pedra polida destal	DTA
allisador	ALS
àncora	ANC

MATERIALS CONSTRUCCIÓ

1. CLASSIFICACIÓ

50000	alabastre
50001	arenisca
50002	elements ceràmics
50003	estuc/arrebossat
50004	fusta
50005	ímbrex
50006	indeterminat
50007	maó
50008	marbre
50009	morter
50010	mosaic
50011	tessel·les
50012	opus signinum
50013	pintura/estuc pintat
50014	rajoles
50015	tegula
50016	tegula “mammata”
50017	tegula de suports
50018	terracotes
50019	tovots/tapial
50020	cornisa
50021	columna
50022	capitell
50023	carreu
50024	antefix
50025	canonada
50026	gàrgola
50027	tubuli
50028	teula vidrada
50029	teula
50030	rajola blanca i blava (XVI)
50031	rajola blanca i blava moderna (XVII-XVIII)
50032	rajola polícroma (XVIII- XIX)
50033	rajola polícroma anterior (XVIII)
50034	rajola blanca i blava anterior (XVIII)
50035	canaló
50036	motllura
50037	rajola vidrada
50038	totxana

MATÈRIA ORGÀNICA

1. CLASSIFICACIÓ

60000	matèria orgànica general
60001	os
60002	ivori
60003	closca
60004	fusta treballada
60005	teixit
60006	cuïro
60007	vegetals
60008	paper
60050	restes antropològiques
60051	macrofauna
60052	microfauna
60053	fauna aquàtica
60054	malacofauna
60055	fusta no treballada
60056	carbó
60057	granes
60058	fauna terrestre no definida

2. FORMA

agulla	AGU
agulla de cap agulla o punxó	AGC
ampolla	AMP
anell	ANE
aplic	APL
artefacte d'os/petxina/ibori	OPI
artefacte no definit	AND
beiana	BEI
bossa	BSA
botó	BOT
braçalet	BRA
caixa	CXA
calçat	CÇA
cistell	CTL
cistelleria	CIS
corda	CDA
corn tallat	COT
cullera	CUL
cullereta tocador	CUT
dau	DAU
dena	DEN
dent decorada	DTD
dent perforada	DTP

diari	DIA
enformador	ENF
espàtula	ESP
falange decorada	FLD
figura antropomorfa	FAN
figura zoomorfa	FZM
fitxa de joc	FIJ
frontissa	FTS
fus	FUS
fusta frag. indet.	FFI
fusta construcció naval	FCO
fusta construcció	FCN
ganxet	GAN
mànec	MEC
marcador	MCD
penjant	PJA
petxina frag. polida	POP
pinta	PNT
polidor	PUL
punta fletxa	PFL
punxó	PNX
punyal	PNY
raspall	RAS
resquill apuntat	RQA
sabates	SAB
tapadora	TAP
teixit	TXI
ullal porc sengnar tallat	UPS

3. TÈCNICA

matèria prima sense modificar	MPS
matèria prima en procés de fabricació	MPF
matèria prima modificada	MPM

MOSTRES PER A ANÀLISIS

70000	terra
70001	morter
70002	pedra
70003	metall
70004	carbó (anàlisi antracològica)
70005	pol·len
70006	granes
70007	llavors
70008	carbó (C14)

C/ SALVADOR SEGUÍ,... (CIUTAT VELLA, BARCELONA) CODI: 308/05

INVENTARI DE MATERIAL ARQUEOLÒGIC

U.E.	Núm. Frag.	Class. Fragm.	Def.	Tipo	Tècnica	Decoració		Acabats		Cronologia	Observacions	
						Pasta	Int.	Ext.	Int.			Ext.
1004	1	40003		ASC								
1004	1	14104	VO	ESC	TO	AO	PI		VI	VI	S.XVII	Motiu indeterminat
1004	2	14100	SF	FIN	TO	AO			VI	VI		
1004	5	14003	SF	FIN	TO	AO			VI			Vidrat melat
1004	1	14003	VO	GIB	TO	AO			VI			Vidrat melat
1004	2	14003	SF	FIN	TO	AO			VI			Vidrat verd
1004	1	14003	FO	FIN	TO	AO			VI			Vidrat verd
1004	3	14003	SF	FIN	TO	AO			VI			Vidrat marró
1004	2	14003	FO	FIN	TO	AO			VI			Vidrat marró
1004	1	14003	VO	OLL	TO	AO			VI			Vidrat marró

C/ SALVADOR SEGUÍ,... (CIUTAT VELLA, BARCELONA) CODI: 308/05

INVENTARI DE MATERIAL ARQUEOLÒGIC

U.E.	Núm.	Frag.	Class.	Def. Fragm.	Típo	Tècnica	Decoració		Acabats		Cronologia	Observacions
							Pasta	Int.	Ext.	Int.		
1004		1	14003	VO	PAT	TO	AO			VI		Vidrat marró
1004		1	14003	SF	PAT	TO	AO			VI		Vidrat marró
1004		1	20002		CLA							
1005		12	60051									
1005		16	20001		MON							
1005		2	20001		PLC							
1005		1	20002		CLA							
1005		8	14003	VO	GIB	TO	AO			VI		Vidrat marró
1005		3	14003	SF	GIB	TO	AO			VI		Vidrat marró
1005		1	14003	VO	CSS	TO	AO			VI		Vidrat marró, nansa a la vora

C/ SALVADOR SEGUÍ,... (CIUTAT VELLA, BARCELONA) CODI: 308/05

INVENTARI DE MATERIAL ARQUEOLÒGIC

U.E.	Núm. Frag.	Class. Fragm.	Def. Tipo	Tècnica	Decoració		Acabats		Cronologia	Observacions	
					Pasta	Int.	Ext.	Int.			Ext.
1005	6	14003	VO	CSS	TO	AO			VI		Vidrat marró
1005	1	14003	VO	OLL	TO	AO			VI		Vidrat marró, nansa a la vora
1005	1	14003	FO	JOG	TO	AO			VI	VI	Vidrat marró
1005	1	14003	PS	LLU	TO	AO			VI	VI	Vidrat marró
1005	1	14003	VO	GER	TO	AO			VI		Vidrat marró
1005	3	14003	VO	OLL	TO	AO			VI		Vidrat marró
1005	15	14003	SF	FIN	TO	AO			VI		Vidrat marró
1005	1	15000	VO	CAN					VI		Vidrat marró
1005	1	14003	VO	ESC	TO	AO			VI		Vidrat marró
1005	4	14003	FO	FIN	TO	AO			VI		Vidrat marró

C/ SALVADOR SEGUÍ,... (CIUTAT VELLA, BARCELONA) CODI: 308/05

INVENTARI DE MATERIAL ARQUEOLÒGIC

U.E.	Núm.	Frag.	Class.	Def. Fragm.	Tècnica	Pasta	Decoració		Acabats		Cronologia	Observacions	
							Int.	Ext.	Int.	Ext.			
1005		7	14003	VO	PAT	TO	AO	PI		VI	VI	S.XVII	Vidrat marró, ceràmica de dol
1005		3	14003	FO	PAT	TO	AO	PI		VI	VI	S.XVII	Vidrat marró, ceràmica de dol
1005		2	14003	SF	PAT	TO	AO	PI		VI	VI	S.XVII	Vidrat marró, ceràmica de dol
1005		1	14003	SF	FIN	TO	AO			VI			Vidrat melat
1005		5	14003	SF	FIN	TO	GO			VI			Vidrat verd
1005		1	14003	VO	BAC	TO	GO			VI			Vidrat verd
1005		1	14003	FO	FIN	TO	GO			VI			Vidrat verd
1005		6	14003	BR	FIN	TO	AO				VI		Vidrat verd
1005		1	14306	VO	PAT	TO	AO	PI		VI	VI		Motiu vegetal en negre i groc
1005		1	14306	FO	PAT	TO	AO	PI		VI	VI		Motiu vegetal en negre i groc

C/ SALVADOR SEGUÍ,... (CIUTAT VELLA, BARCELONA) CODI: 308/05

INVENTARI DE MATERIAL ARQUEOLÒGIC

U.E.	Núm.	Frag.	Class.	Def. Fragm.	Tècnica	Pasta	Decoració		Acabats		Cronologia	Observacions	
							Int.	Ext.	Int.	Ext.			
1005		1	14003	SF	PAT	TO	AO			VI	VI		Vidrat negre
1005		1	14003	NA	FIN	TO	AO				VI		Vidrat verd
1005		1	14306	AG	ESF	TO	AO				VI		Motius jaspejats en marró i groc
1005		1	14306	FO	POT	TO	AO		PI		VI		Orla de filets grocs sobre fons marró
1005		3	14306	SF	POT	TO	AO		PI		VI		Orla de filets grocs sobre fons marró
1005		1	14306	VO	COL	TO	AO	PI		VI			Motius jaspejats en marró i verd sobre fons groc
1005		1	14306	SF	FIN	TO	AO	PI		VI			Motius jaspejats en marró i verd sobre fons groc
1005		1	14002	NA	FIN	TO	AO						
1005		2	14002	PE	FIN	TO	AO						
1005		2	14100	VO	SEV	TO	AO			VI	VI		

C/ SALVADOR SEGUÍ,... (CIUTAT VELLA, BARCELONA) CODI: 308/05

INVENTARI DE MATERIAL ARQUEOLÒGIC

U.E.	Núm.	Frag.	Class.	Def. Fragm.	Tipo	Tècnica	Decoració		Acabats		Cronologia	Observacions	
							Pasta	Int.	Ext.	Int.			Ext.
1005		1	14100	SF	SEV	TO	AO			VI	VI		
1005		6	14100	PE	ESC	TO	AO			VI	VI		
1005		7	14100	VO	ESC	TO	AO			VI	VI		
1005		6	14100	VO	ESC	TO	AO			VI	VI		
1005		6	14100	SF	ESC	TO	AO			VI	VI		
1005		6	14100	VO	PAT	TO	AO			VI	VI		
1005		4	14100	SF	PAT	TO	AO			VI	VI		
1005		4	14100	SF	PAT	TO	AO			VI	VI		
1005		5	14306	VO	PAT	TO	AO	PI		VI	VI		Orla de quatre filets en marró i morat
1005		1	14306	SF	PAT	TO	AO	PI		VI	VI		Orla de quatre filets en marró i morat

C/ SALVADOR SEGUÍ,... (CIUTAT VELLA, BARCELONA) CODI: 308/05

INVENTARI DE MATERIAL ARQUEOLÒGIC

U.E.	Núm.	Frag.	Class.	Def. Fragm.	Tipo	Tècnica	Decoració		Acabats		Cronologia	Observacions	
							Pasta	Int.	Ext.	Int.			Ext.
1005		1	14306	VO	PAT	TO	AO	PI		VI	VI		Orla d'un filets en marró a la vora
1005		1	14107	VO	PAT	TO	AO	PI		VI	VI	S.XVIII	Orla de dos filets i punts
1005		1	14306	VO	SEV	TO	AO	PI		VI	VI	S.XVIII	Orla floral en blau marró i groc
1005		1	14303	FO	PAT	TO	AO	PI		VI	VI	S.XIX	Motiu paisatgistic en negre
1005		1	14306	SF	PAT	TO	AO	PI		VI	VI		Motiu vegetal
1005		1	14108	VO	PAT	TO	AO	PI		VI	VI	S.XVIII	
1005		1	14100	SD	FIN	TO	AO			VI	VI		Mànec d'un útil sense definir
1005		6	14100	PE	TAS	TO	AO			VI	VI		
1005		2	14100	PS	TAS	TO	AO			VI	VI		
1005		1	14306	PE	TAS	TO	AO		PI	VI	VI		Motiu floral en marró, morat i blau

C/ SALVADOR SEGUÍ,... (CIUTAT VELLA, BARCELONA) CODI: 308/05

INVENTARI DE MATERIAL ARQUEOLÒGIC

U.E.	Núm.	Frag.	Class.	Def. Fragm.	Tipo	Tècnica	Decoració		Acabats		Cronologia	Observacions
							Pasta	Int.	Ext.	Int.		
1005	1	1	14100	PS	TAS	TO	AO			VI	VI	
1005	2	1	14100	PS	JOG	TO	AO			VI	VI	Fireta de bota de vi
1010		1	14201	VO	PAT	TO	AO	PI	PI	VI	VI	S.XVI- XVII Motiu geomètrics a l'interior i cercles concèntrics a l'exterior
1010		1	14100	SF	PAT	TO	AO			VI		
1010		1	14003	SF	FIN	TO	AO				VI	Vidrat verd
1010		1	14003	SF	OLL	TO	AO			VI		Vidrat verd
1010		2	14003	VO	TAP	TO	AO			VI	VI	Vidrat verd
1010		1	15000	SF	CAN						VI	Vidrat melat
1010		1	15000	VO	CAN					VI		Vidrat melat
1010		2	14003	SF	PAT	TO	AO			VI	VI	Vidrat marró

C/ SALVADOR SEGUÍ,... (CIUTAT VELLA, BARCELONA) CODI: 308/05

INVENTARI DE MATERIAL ARQUEOLÒGIC

U.E.	Núm. Frag.	Class.	Def. Fragm.	Tècnica	Pasta	Decoració		Acabats		Cronologia	Observacions	
						Int.	Ext.	Int.	Ext.			
1010	2	14003	SF	FIN	TO	AO			VI	VI		Vidrat marró
1010	3	14003	SF	PAT	TO	AO			VI			Vidrat marró
1010	1	14003	SF	FIN	TO	AO			VI			Vidrat marró
1010	2	14003	VO	PAT	TO	AO			VI			Vidrat marró
1013	1	14201	VO	PAT	TO	AO			VI	VI	S.XVI- XVII	Motiu vegetal
1013	2	14201	SF	FIN	TO	AO			VI	VI	S.XVI- XVII	Motiu vegetal
1013	1	14100	VO	PAT	TO	AO			VI	VI		
1013	3	14103	SF	FIN	TO	AO			VI	VI	S.XVII	
1013	2	14103	VO	FIN	TO	AO			VI	VI	S.XVII	
1013	3	14129	SF	FIN	TO	AO			VI	VI	S.XVII	

C/ SALVADOR SEGUÍ,... (CIUTAT VELLA, BARCELONA) CODI: 308/05

INVENTARI DE MATERIAL ARQUEOLÒGIC

U.E.	Núm. Frag.	Class.	Def. Fragm.	Tipo	Tècnica	Decoració		Acabats		Cronologia	Observacions	
						Pasta	Int.	Ext.	Int.			Ext.
1013	3	14003	NA	FIN	TO	AO			VI	VI		Vidrat marró
1013	6	14003	VO	PAT	TO	AO			VI			Vidrat marró
1013	1	14003	VO	OLL	TO	AO			VI			Vidrat marró
1013	1	14003	VO	GER	TO	AO			VI			Vidrat marró
1013	14	14003	SF	FIN	TO	AO			VI			Vidrat marró
1013	3	14003	SF	FIN	TO	AO			VI	VI		Vidrat marró
1013	2	14003	FO	FIN	TO	AO			VI			Vidrat marró
1013	3	14003	SF	FIN	TO	AO			VI	VI		Vidrat verd
1013	1	14003	VO	CAS	TO	AO			VI			Vidrat verd
1013	1	14003	VO	POA	TO	AO			VI	VI		Vidrat verd

C/ SALVADOR SEGUÍ,... (CIUTAT VELLA, BARCELONA) CODI: 308/05

INVENTARI DE MATERIAL ARQUEOLÒGIC

U.E.	Núm. Frag.	Class. Fragm.	Def. Tipo	Tècnica	Decoració		Acabats		Cronologia	Observacions	
					Pasta	Int.	Ext.	Int.			Ext.
1013	1	14003	SF	FIN	TO	AO			VI		Vidrat verd
1013	1	14002	VO	GIB	TO	AO					Acanaladura externa
1024	35	14003	VO	PDA	TO	AO			VI		Vidrat marró
1024	1	14003	PS	PDA	TO	AO			VI		Vidrat marró
1024	8	14003	FO	PAT	TO	AO			VI		Vidrat marró
1024	15	14003	SF	PAT	TO	AO			VI		Vidrat marró
1024	2	14003	VO	PTL	TO	AO			VI		Vidrat marró
1024	24	14003	SF	FIN	TO	AO			VI		Vidrat marró
1024	1	14003	BR	CAT	TO	AO				VI	Vidrat marró
1024	7	14003	FO	FIN	TO	AO			VI		Vidrat marró

C/ SALVADOR SEGUÍ,... (CIUTAT VELLA, BARCELONA) CODI: 308/05

INVENTARI DE MATERIAL ARQUEOLÒGIC

U.E.	Núm. Frag.	Class.	Def. Fragm.	Tècnica	Pasta	Decoració		Acabats		Cronologia	Observacions	
						Int.	Ext.	Int.	Ext.			
1024	3	14003	VO	TAP	TO	AO			VI	VI		Vidrat marró
1024	1	14003	VO	SEV	TO	AO			VI			Vidrat marró
1024	4	14003	VO	CAS	TO	AO			VI			Vidrat marró
1024	6	14003	VO	OLL	TO	AO			VI			Vidrat marró
1024	9	14003	VO	GER	TO	AO			VI			Vidrat marró
1024	4	14003	SF	GER	TO	AO			VI			Vidrat marró
1024	10	14003	FO	GER	TO	AO			VI			Vidrat marró
1024	2	14003	NA	FIN	TO	AO			VI			Vidrat verd
1024	1	14003	BR	CAT	TO	AO			VI			Vidrat verd
1024	1	14003	VO	FIN	TO	AO			VI	VI		Vidrat verd

C/ SALVADOR SEGUÍ,... (CIUTAT VELLA, BARCELONA) CODI: 308/05

INVENTARI DE MATERIAL ARQUEOLÒGIC

U.E.	Núm. Frag.	Class. Fragm.	Def. Tipo	Tècnica	Decoració		Acabats		Cronologia	Observacions	
					Pasta	Int.	Ext.	Int.			Ext.
1024	4	14003	FO	FIN	TO	AO			VI		Vidrat verd
1024	7	14003	SF	FIN	TO	AO			VI	VI	Vidrat verd
1024	13	14003	SF	FIN	TO	AO			VI		Vidrat verd
1024	7	14003	SF	FIN	TO	AO			VI		Vidrat verd
1024	1	14003	VO	PAT	TO	AO			VI		Vidrat verd
1024	1	14003	VO	GER	TO	AO			VI		Vidrat verd
1024	1	14003	PS	GIB	TO	AO			VI		Vidrat melat
1024	1	14003	SF	GIB	TO	AO			VI		Vidrat melat
1024	1	14003	PS	LLU	TO	AO			VI	VI	Vidrat melat
1024	3	14003	SF	OLL	TO	AO			VI		Vidrat blanc

C/ SALVADOR SEGUÍ,... (CIUTAT VELLA, BARCELONA) CODI: 308/05

INVENTARI DE MATERIAL ARQUEOLÒGIC

U.E.	Núm.	Frag.	Class.	Def. Fragm.	Típo	Tècnica	Pasta	Decoració		Acabats		Cronologia	Observacions
								Int.	Ext.	Int.	Ext.		
1024		1	14002	PS	PAT	TO	AO						
1024		7	14002	VO	PAT	TO	AO						
1024		3	14002	SF	FIN	TO	AO						
1024		2	14002	FO	FIN	TO	AO						
1024		1	14005	VO	CAS	TO	AR						
1024		1	14005	FO	FIN	TO	AR						
1024		2	14005	SF	FIN	TO	AR						
1024		1	20002	CLA									
1024		9	14103	OR	ESC	TO	AO	PI		VI	VI	S.XVII	
1024		3	14103	FO	ESC	TO	AO	PI		VI	VI	S.XVII	

C/ SALVADOR SEGUÍ,... (CIUTAT VELLA, BARCELONA) CODI: 308/05

INVENTARI DE MATERIAL ARQUEOLÒGIC

U.E.	Núm.	Frag.	Class.	Def. Fragm.	Tipo	Tècnica	Decoració		Acabats		Cronologia	Observacions	
							Pasta	Int.	Ext.	Int.			Ext.
1024		1	14103	PS	ESC	TO	AO	PI		VI	VI	S.XVII	
1024		2	14103	VO	ESC	TO	AO	PI		VI	VI	S.XVII	Orla de roda de carro
1024		1	14114	VO	ESC	TO	AO	PI		VI	VI	S.XVII	
1024		2	14125	VO	ESC	TO	AO	PI		VI	VI	S.XVII	Orla de la figueta
1024		3	14103	VO	ESC	TO	AO	PI		VI	VI	S.XVII	
1024		4	14103	SF	ESC	TO	AO	PI		VI	VI	S.XVII	
1024		1	14100	PS	ESC	TO	AO	PI		VI	VI		
1024		15	14103	SF	PAT	TO	AO	PI		VI	VI	S.XVII	
1024		6	14103	FO	PAT	TO	AO	PI		VI	VI	S.XVII	
1024		6	14120	VO	PAT	TO	AO	PI		VI	VI	S.XVII	

C/ SALVADOR SEGUÍ,... (CIUTAT VELLA, BARCELONA) CODI: 308/05

INVENTARI DE MATERIAL ARQUEOLÒGIC

U.E.	Núm. Frag.	Class. Fragm.	Def.	Tipo	Tècnica	Decoració		Acabats		Cronologia	Observacions	
						Pasta	Int.	Ext.	Int.			Ext.
1024	1	14103	VO	PAT	TO	AO	PI		VI	VI	S.XVII	Orla de la doble salsitxa
1024	4	14103	VO	PAT	TO	AO	PI		VI	VI	S.XVII	Orla de garlanda i roda de carro
1024	3	14119	VO	PAT	TO	AO	PI		VI	VI	S.XVII	Orla de la corbata
1024	2	14125	VO	PAT	TO	AO	PI		VI	VI	S.XVII	Orla de la figueta
1024	1	14103	VO	PAT	TO	AO	PI		VI	VI	S.XVII	Orla de "S"
1024	1	14103	PS	PAT	TO	AO	PI		VI	VI	S.XVII	Orla d'espiga i motiu floral al centre
1024	1	14108	PS	PAT	TO	AO	PI		VI	VI		Orla d'espiga i motiu central amb cireretes i flor
1024	1	14129	VO	PAT	TO	AO	PI		VI	VI	S.XVII	Orla de "S" amb filet groc
1024	1	14129	VO	PAT	TO	AO	PI		VI	VI	S.XVII	Orla de triple arc cap endins amb filet groc
1024	1	14129	SF	ESC	TO	AO	PI		VI	VI	S.XVII	Traços en blau i groc

C/ SALVADOR SEGUÍ,... (CIUTAT VELLA, BARCELONA) CODI: 308/05

INVENTARI DE MATERIAL ARQUEOLÒGIC

U.E.	Núm.	Frag.	Class.	Def. Fragm.	Tècnica	Pasta	Decoració		Acabats		Cronologia	Observacions
							Int.	Ext.	Int.	Ext.		
1024	1		20001		MON							
1024	1		30001	PE	COP							
1025	3		60051									
1025	1		14002	SF	FIN	TO	GO					
1025	1		14005	SF	FIN	TO	AR					
1025	1		14002	SF	FIN	TO	AO			VI		Vidrat verd.
1025	1		14100	FO	GET	TO	AO				VI	
1041	2		14005	SF	FIN	TO	AR					
1041	1		14005	NA	FIN	TO	AR					
1041	1		14002	SF	FIN	TO	AO					

C/ SALVADOR SEGUÍ,... (CIUTAT VELLA, BARCELONA) CODI: 308/05

INVENTARI DE MATERIAL ARQUEOLÒGIC

U.E.	Núm.	Frag.	Class.	Def. Fragm.	Tècnica	Pasta	Decoració		Acabats		Cronologia	Observacions
							Int.	Ext.	Int.	Ext.		
1041		6	14003	SF	FIN	TO	AO			VI		Vidrat melat
1041		1	14003	SF	FIN	TO	AO			VI	VI	Vidrat melat
1041		2	14003	FO	FIN	TO	AO			VI		Vidrat melat
1041		2	14003	NA	FIN	TO	AO				VI	Vidrat melat
1041		3	14003	VO	GIB	TO	AO			VI		Vidrat melat
1041		2	14003	VO	GER	TO	AO			VI	VI	Vidrat melat
1041		16	14003	SF	FIN	TO	AO			VI		Vidrat marró
1041		3	14003	NA	FIN	TO	AO				VI	Vidrat marró
1041		1	14003	BR	CAT	TO	AO				VI	Vidrat marró
1041		1	14003	VO	GRE	TO	AO			VI		Vidrat marró

C/ SALVADOR SEGUÍ,... (CIUTAT VELLA, BARCELONA) CODI: 308/05

INVENTARI DE MATERIAL ARQUEOLÒGIC

U.E.	Núm. Frag.	Class.	Def. Fragm.	Tipo	Tècnica	Decoració		Acabats		Cronologia	Observacions	
						Pasta	Int.	Ext.	Int.			Ext.
1041	1	14003	VO	CAS	TO	AO			VI	VI		Vidrat marró
1041	1	14003	FO	FIN	TO	AO			VI			Vidrat marró
1041	2	14003	VO	FIN	TO	AO			VI	VI		Vidrat marró
1041	1	14003	PE	FRU	TO	AO			VI	VI		Vidrat marró
1041	1	14003	AG	ESF	TO	AO			VI	VI		Vidrat marró
1041	7	14003	VO	PDA	TO	AO			VI			Vidrat marró
1041	1	14003	VO	ESC	TO	AO			VI	VI		Vidrat negre
1041	2	14003	SF	ESC	TO	GO			VI			Vidrat negre
1041	3	14003	SF	FIN	TO	AO				VI		Vidrat verd
1041	4	14003	SF	FIN	TO	AO			VI			Vidrat verd

C/ SALVADOR SEGUÍ,... (CIUTAT VELLA, BARCELONA) CODI: 308/05

INVENTARI DE MATERIAL ARQUEOLÒGIC

U.E.	Núm.	Frag.	Class.	Def. Fragm.	Tipo	Tècnica	Decoració		Acabats		Cronologia	Observacions	
							Pasta	Int.	Ext.	Int.			Ext.
1041		1	14003	VO	POA	TO	AO				VI	Vidrat verd	
1041		1	14003	VO	CAS	TO	AO				VI	Vidrat verd	
1041		3	14114	SF	PAT	TO	AO	PI		VI	VI	S.XVII	
1041		2	14103	VO	PAT	TO	AO	PI		VI	VI	S.XVII	
1041		1	14103	FO	PAT	TO	AO	PI		VI	VI	S.XVII	Dibuix d'un vaixell
1041		1	14125	SF	PAT	TO	AO	PI		VI	VI	S.XVII	Orla de la figueta
1041		1	14129	FO	ESC	TO	AO	PI		VI	VI	S.XVII	Traços en groc i blau
1041		1	14201	PS	PAT	TO	AO	PI		VI		S.XVI- XVII	Cercles concèntrics en reflex metàl·lic
1041		1	14201	SF	PAT	TO	AO	PI	PI	VI	VI	S.XVI- XVII	
1041		1	14100	FO	PAT	TO	AO			VI	VI		

C/ SALVADOR SEGUÍ,... (CIUTAT VELLA, BARCELONA) CODI: 308/05

INVENTARI DE MATERIAL ARQUEOLÒGIC

U.E.	Núm.	Frag.	Class.	Def. Fragm.	Tipo	Tècnica	Pasta	Decoració		Acabats		Cronologia	Observacions
								Int.	Ext.	Int.	Ext.		
1041		1	14100	VO	PAT	TO	AO			VI	VI		
1042		1	14107	SF	PAT	TO	AO			VI	VI	S.XVIII	Cercles i puntes
1042		1	14107	PE	PAT	TO	AO			VI	VI	S.XVIII	Traços en blau
1042		1	14107	VO	PAT	TO	AO			VI	VI	S.XVIII	Orla d'esglaons i garlandes
1042		1	14107	VO	ESC	TO	AO			VI	VI	S.XVIII	Cercles concèntrics
1042		1	14306	SF	PAT	TO	AO			VI	VI	S.XVIII	Traços florals en marró i groc
1042		1	14302	VO	TAS	TO	AO			VI	VI	S.XVIII	
1042		1	14003	PE	FIN	TO	AO			VI	VI		Vidrat verd
1042		1	14003	SF	FIN	TO	AO			VI	VI		Vidrat verd
1042		5	14003	SF	FIN	TO	AO			VI			Vidrat marró

C/ SALVADOR SEGUÍ,... (CIUTAT VELLA, BARCELONA) CODI: 308/05

INVENTARI DE MATERIAL ARQUEOLÒGIC

U.E.	Núm.	Frag.	Class.	Def. Fragm.	Tècnica	Decoració		Acabats		Cronologia	Observacions		
						Pasta	Int.	Ext.	Int.			Ext.	
1052		1	20002		ESC								
1053		1	14100	SF	ESC	TO	AO			VI	VI		
1053		1	14128	FO	ESC	TO	AO			VI	VI	S.XIV- XV	Traços en blau a l'interior
1053		1	14003	SF	FIN	TO	AO			VI	VI		Vidrat melat
1053		1	14003	FO	OLL	TO	AO			VI			Vidrat marró
1053		1	14002	SF	FIN	TO	AO						
1055		1	14100	FO	FIN	TO	AO			VI	VI		
1055		1	14201	PS	ESC	TO	AO			VI	VI	S.XVI- XVII	Cercles concèntrics en blau i reflex a l'interior
1055		2	14003	VO	PAT	TO	AO			VI			Vidrat marró
1055		1	14003	VO	OLL	TO	AO			VI			Vidrat marró

C/ SALVADOR SEGUÍ,... (CIUTAT VELLA, BARCELONA) CODI: 308/05

INVENTARI DE MATERIAL ARQUEOLÒGIC

U.E.	Núm. Frag.	Class.	Def. Fragm.	Tipo	Tècnica	Decoració		Acabats		Cronologia	Observacions
						Pasta	Int.	Ext.	Int.		
1055	4	14003	SF	FIN	TO	AO			VI		Vidrat marró
1055	1	14003	SF	FIN	TO	AO			VI		Vidrat marró
1055	1	14003	SF	FIN	TO	AO			VI	VI	Vidrat marró
1055	1	14003	FO	FIN	TO	AO			VI	VI	Vidrat marró
1055	1	14003	VO	CAS	TO	AO			VI	VI	Vidrat marró
1055	1	14003	NA	CAS	TO	AO			VI		Vidrat melat
1055	1	14003	VO	GIB	TO	AO			VI		Vidrat melat
1055	1	14003	SF	FIN	TO	AO			VI		Vidrat melat
1055	1	14003	BR	CAT	TO	AO			VI	VI	Vidrat verd
1055	1	14003	PE	FIN	TO	AO			VI		Vidrat verd

C/ SALVADOR SEGUÍ,... (CIUTAT VELLA, BARCELONA) CODI: 308/05

INVENTARI DE MATERIAL ARQUEOLÒGIC

U.E.	Núm. Frag.	Class. Fragm.	Def. Tipo	Tècnica	Pasta	Decoració		Acabats		Cronologia	Observacions	
						Int.	Ext.	Int.	Ext.			
1059	1	14250	SF	PAT	TO	AO			VI		S.XIII-XIV	Traços en morat
1059	1	14255	SF	PAT	TO	AO			VI		S.XIII-XIV	Traços en verd i morat
1059	1	14128	PE	PAT	TO	AO			VI	VI	S.XIV-XV	Decoració amb palmetes
1059	1	14003	VO	OLL	TO	AO			VI			Vidrat marró
1059	1	14003	SF	FIN	TO	AO			VI			Vidrat marró
1059	1	14003	VO	MOR	TO	AO			VI	VI		Vidrat verd
1059	1	14003	SF	FIN	TO	AO			VI			Vidrat verd
1059	1	14002	NA	FIN	TO	AO						
1062	1	14255	SF	PAT	TO	AO			VI		S.XIII-XIV	Pinya a l'interior
1062	3	14003	SF	FIN	TO	AO			VI	VI		Vidra verd

C/ SALVADOR SEGUÍ,... (CIUTAT VELLA, BARCELONA) CODI: 308/05

INVENTARI DE MATERIAL ARQUEOLÒGIC

U.E.	Núm.	Frag.	Class.	Def. Fragm.	Tècnica	Pasta	Decoració		Acabats		Cronologia	Observacions
							Int.	Ext.	Int.	Ext.		
1062		1	14003	VO	POA	TO	AO			VI		Vidra verd
1062		1	14003	SF	FIN	TO	AO			VI		Vidra verd
1062		3	14003	SF	FIN	TO	AO			VI		Vidra marró
1062		1	14003	NA	OLL	TO	AO			VI		Vidra marró
1062		1	14005	FO	OLL	TO	AR					
1062		3	30000	SF	FIN							
1062		2	20001		CLA							
1062		1	20002		ESC							
1064		1	14100	VO	ESC	TO	AO			VI		
1064		3	14100	SF	PAT	TO	AO			VI		

C/ SALVADOR SEGUÍ,... (CIUTAT VELLA, BARCELONA) CODI: 308/05

INVENTARI DE MATERIAL ARQUEOLÒGIC

U.E.	Núm.	Frag.	Class.	Def. Fragm.	Tipo	Tècnica	Pasta	Decoració		Acabats		Cronologia	Observacions
								Int.	Ext.	Int.	Ext.		
1064		1	14128	SF	ESC	TO	AO			VI	VI	S.XIV-XV	Decoració de palmetes
1064		24	60051										
1064		1	14201	PE	PAT	TO	AO			VI		S.XVI-XVII	Moti radial interior i tracços en reflex metàl·lic a l'exterior.
1064		6	20002	ESR									
1064		1	14005	SF	FIN	TO	AR						
1064		2	14005	SF	FIN	TO	GR						
1064		1	14005	FO	FIN	TO	GR						
1064		7	14003	SF	FIN	TO	AO			VI	VI		Vidrat verd
1064		2	14003	SF	FIN	TO	AO			VI			Vidrat verd
1064		1	14003	VO	POA	TO	AO			VI			Vidrat verd

C/ SALVADOR SEGUÍ,... (CIUTAT VELLA, BARCELONA) CODI: 308/05

INVENTARI DE MATERIAL ARQUEOLÒGIC

U.E.	Núm. Frag.	Class.	Def. Fragm.	Tipo	Tècnica	Decoració		Acabats		Cronologia	Observacions
						Pasta	Int.	Ext.	Int.		
1064	1	14003	NAN	GER	TO	AO			VI		Vidrat verd
1064	1	14003	VO	GER	TO	AO			VI	VI	Vidrat verd
1064	5	14003	FO	FIN	TO	AO			VI		Vidrat marró
1064	9	14003	SF	FIN	TO	AO			VI		Vidrat marró
1064	6	14003	SF	FIN	TO	AO			VI		Vidrat negre
1064	4	14003	SF	FIN	TO	AO			VI	VI	Vidrat melat
1064	1	14003	VO	GER	TO	AO			VI		Vidrat melat
1064	1	14003	VO	GIB	TO	AO			VI		Vidrat melat
1064	1	14003	VO	OLL	TO	AO			VI		Vidrat melat
1064	1	14003	PE	FIN	TO	AO			VI		Vidrat melat

C/ SALVADOR SEGUÍ,... (CIUTAT VELLA, BARCELONA) CODI: 308/05

INVENTARI DE MATERIAL ARQUEOLÒGIC

U.E.	Núm.	Frag.	Class.	Def. Fragm.	Tipo	Tècnica	Decoració		Acabats		Cronologia	Observacions	
							Pasta	Int.	Ext.	Int.			Ext.
1064		1	14002	PE	FIN	TO	AO						
1064		1	30000	SF	FIN								
1064		1	30003										
1068		1	14002	VO	TEN	TO	AO						
1068		1	14003	PE	FIN	TO	AO			VI			Vidrat marró
1068		2	14003	SF	FIN	TO	AO			VI			Vidrat marró
1068		1	14003	BR	CAT	TO	AO				VI		Vidrat marró
1068		5	14003	VO	TAP	TO	AO			VI	VI		Vidrat marró
1068		1	14003	VO	PAT	TO	AO			VI	VI		Vidrat marró
1068		1	14003	SF	PAT	TO	AO			VI	VI		Vidrat marró

C/ SALVADOR SEGUÍ,... (CIUTAT VELLA, BARCELONA) CODI: 308/05

INVENTARI DE MATERIAL ARQUEOLÒGIC

U.E.	Núm. Frag.	Class.	Def. Fragm.	Tipo	Tècnica	Decoració		Acabats		Cronologia	Observacions	
						Pasta	Int.	Ext.	Int.			Ext.
1068	2	14003	SF	PAT	TO	AO			VI	VI		Vidrat verd
1068	1	14100	VO	PAT	TO	AO			VI	VI		
1068	1	14100	VO	PAT	TO	AO			VI	VI		Cercles concèntrics
1068	1	14306	SF	PAT	TO	AO			VI	VI		Groc i verd
1070	1	20002		CLA								
1070	3	30003										
1077	6	14003	VO	OLL	TO	AO			VI			Vidrat marró
1077	2	14003	FO	OLL	TO	AO			VI			Vidrat marró
1077	7	14003	SF	OLL	TO	AO			VI			Vidrat marró
1077	1	14100	VO	ESC	TO	AO			VI	VI		

C/ SALVADOR SEGUÍ,... (CIUTAT VELLA, BARCELONA) CODI: 308/05

INVENTARI DE MATERIAL ARQUEOLÒGIC

U.E.	Núm.	Frag.	Class.	Def. Fragm.	Tipo	Tècnica	Decoració		Acabats		Cronologia	Observacions
							Pasta	Int.	Ext.	Int.		
1079		12	20002		ESR							
1090		3	60051									
1090		2	14002	SF	FIN	TO	AO					
1090		4	14003	SF	FIN	TO	AO			VI		Vidrat marró.
1090		1	14006	VO	COS	TO	GR			VI	VI	Vidrat verd.
1090		1	14100	VO	PTL	TO	AO			VI		
1090		1	30000	SF	FIN							
1093		3	20002		CLA							
1097		10	20002		ESR							
1101		1	14250	SF	PAT	TO	AO	PI		VI		S.XIII- XIV Traços en morat

C/ SALVADOR SEGUÍ,... (CIUTAT VELLA, BARCELONA) CODI: 308/05

INVENTARI DE MATERIAL ARQUEOLÒGIC

U.E.	Núm. Frag.	Class.	Def. Fragm.	Tipo	Tècnica	Pasta	Decoració		Acabats		Cronologia	Observacions
							Int.	Ext.	Int.	Ext.		
1101	2	14002	SF	FIN	TO	AO						
1101	1	14002	VO	GIB	TO	GO						
1101	1	14003	VO	PAT	TO	AO			VI			Vidrat melat
1101	1	14003	SF	PDA	TO	AO			VI			Vidrat melat
1124	11	60051										
1124	3	14003	SF	FIN	TO	AO			VI			Vidrat verd
1124	1	14003	SF	FIN	TO	AO			VI			Vidrat verd
1124	1	14003	FO	FIN	TO	AO			VI			Vidrat verd
1124	1	14003	VO	CAS	TO	AO			VI			Vidrat negre
1124	1	14003	VO	LLU	TO	AO			VI	VI		Vidrat melat

C/ SALVADOR SEGUÍ,... (CIUTAT VELLA, BARCELONA) CODI: 308/05

INVENTARI DE MATERIAL ARQUEOLÒGIC

U.E.	Núm. Frag.	Class. Fragm.	Def. Tipo	Tècnica	Decoració		Acabats		Cronologia	Observacions	
					Pasta	Int.	Ext.	Int.			Ext.
1124	3	14003	SF	FIN	TO	AO			VI		Vidrat marró
1124	2	14003	VO	OLL	TO	AO			VI		Vidrat marró
1124	5	14003	VO	PDA	TO	AO			VI		Vidrat marró
1124	1	14003	VO	GER	TO	AO			VI		Vidrat marró
1124	1	14003	VO	TAP	TO	AO			VI	VI	Vidrat marró
1124	1	14003	VO	CAS	TO	AO			VI		Vidrat verd
1124	1	14005	SF	FIN	TO	AR					Stampillat
1124	1	14005	VO	GRE	TO	GR					
1124	1	14005	SF	FIN	TO	GR					
1124	1	14002	NA	GER	TO	AO					

C/ SALVADOR SEGUÍ,... (CIUTAT VELLA, BARCELONA) CODI: 308/05

INVENTARI DE MATERIAL ARQUEOLÒGIC

U.E.	Núm. Frag.	Class.	Def. Fragm.	Tècnica	Pasta	Decoració		Acabats		Cronologia	Observacions	
						Int.	Ext.	Int.	Ext.			
1124	5	14120	VO	PAT	TO	AO	PI		VI	VI	S.XVII	Orla de la ditada
1124	3	14120	SF	PAT	TO	AO	PI		VI	VI	S.XVII	Orla de la ditada
1124	1	14129	SF	PAT	TO	AO	PI		VI	VI	S.XVII	Orla de la ditada amb filet groc
1124	1	14103	SF	PAT	TO	AO	PI		VI	VI	S.XVII	Orla de triple arc endins
1124	7	14104	SF	FIN	TO	AO	PI		VI	VI	S.XVII	
1124	4	14103	OR	ESC	TO	AO	PI		VI	VI	S.XVII	
1124	2	14103	VO	ESC	TO	AO	PI		VI	VI	S.XVII	Línies concèntriques
1124	1	14100	VO	PAT	TO	AO			VI	VI		
1124	2	14100	FO	PAT	TO	AO			VI	VI		
1124	1	14250	SF	PAT	TO	AO	PI		VI	VI	S.XIII- XIV	Motiu pseudoheràldic

C/ SALVADOR SEGUÍ,... (CIUTAT VELLA, BARCELONA) CODI: 308/05

INVENTARI DE MATERIAL ARQUEOLÒGIC

U.E.	Núm. Frag.	Class. Fragm.	Def. Tipo	Tècnica	Decoració		Acabats		Cronologia	Observacions	
					Pasta	Int.	Ext.	Int.			Ext.
1128	6	60051									
1128	1	60054									
1128	5	14003	SF	FIN	TO	AO			VI		Vidrat melat
1128	1	14003	PE	FIN	TO	AO			VI		Vidrat melat
1128	1	14003	SF	FIN	TO	AO				VI	Vidrat melat
1128	1	14003	VO	TEN	TO	AO				VI	Vidrat verd
1128	1	14003	BR	CAT	TO	AO				VI	Vidrat verd
1128	4	14003	NA	POA	TO	AO				VI	Vidrat verd
1128	1	14003	NA	GER	TO	AO				VI	Vidrat verd
1128	1	14003	SF	FIN	TO	AO			VI	VI	Vidrat verd

C/ SALVADOR SEGUÍ,... (CIUTAT VELLA, BARCELONA) CODI: 308/05

INVENTARI DE MATERIAL ARQUEOLÒGIC

U.E.	Núm. Frag.	Class.	Def. Fragm.	Tipo	Tècnica	Decoració		Acabats		Cronologia	Observacions
						Pasta	Int.	Ext.	Int.		
1128	8	14003	SF	FIN	TO	AO			VI		Vidrat verd
1128	1	14003	VO	PAT	TO	AO			VI		Vidrat verd
1128	2	14003	VO	MOR	TO	AO			VI	VI	Vidrat verd
1128	1	14003	VO	OLL	TO	AO			VI		Vidrat verd
1128	1	14003	VO	OLL	TO	AO			VI		Vidrat melat
1128	2	14003	SF	FIN	TO	AO			VI		Vidrat melat
1128	1	14003	SF	FIN	TO	AO			VI	VI	Vidrat marró
1128	18	14003	SF	FIN	TO	AO			VI		Vidrat marró
1128	1	14003	VO	TAP	TO	AO			VI	VI	Vidrat marró
1128	1	14003	SF	TAP	TO	AO			VI		Vidrat marró

C/ SALVADOR SEGUÍ,... (CIUTAT VELLA, BARCELONA) CODI: 308/05

INVENTARI DE MATERIAL ARQUEOLÒGIC

U.E.	Núm.	Frag.	Class.	Def. Fragm.	Tècnica	Pasta	Decoració		Acabats		Cronologia	Observacions
							Int.	Ext.	Int.	Ext.		
1128		3	14003	NA	FIN	TO	AO			VI		Vidrat marró
1128		2	14003	VO	CAS	TO	AO			VI		Vidrat marró
1128		1	14003	VO	GIB	TO	AO			VI		Vidrat marró
1128		1	14003	VO	GER	TO	AO			VI		Vidrat marró
1128		1	14003	VO	OLL	TO	AO			VI		Vidrat marró
1128		3	14003	SF	FIN	TO	AO			VI		Vidrat marró
1128		1	14003	FO	FIN	TO	AO			VI	VI	Vidrat marró
1128		2	14002	PE	FIN	TO	AO					
1128		1	14002	VO	CAS	TO	AO					
1128		3	14002	VO	FIN	TO	AO					

C/ SALVADOR SEGUÍ,... (CIUTAT VELLA, BARCELONA) CODI: 308/05

INVENTARI DE MATERIAL ARQUEOLÒGIC

U.E.	Núm.	Frag.	Class.	Def. Fragm.	Tipo	Tècnica	Decoració		Acabats		Cronologia	Observacions
							Pasta	Int.	Ext.	Int.		
1128		26	14002	SF	FIN	TO	AO					
1128		2	14002	FO	FIN	TO	AO					
1128		1	50014									
1128		1	14306	SF	FIN	TO	AO	PI		VI		Jaspejat verd i groc
1128		1	14306	VO	GIB	TO	AO	PI		VI		Jaspejat verd i groc
1128		2	14306	VO	PAT	TO	AO	PI		VI		Marró amb traços grocs
1128		3	14005	SF	FIN	TO	AR					
1128		1	14005	NA	FIN	TO	AR					
1128		1	14128	VO	ESC	TO	AO	PI		VI	VI	S.XIV-XV Decoració amb palmetes
1128		1	14128	VO	PAT	TO	AO	PI		VI		S.XIV-XV

C/ SALVADOR SEGUÍ,... (CIUTAT VELLA, BARCELONA) CODI: 308/05

INVENTARI DE MATERIAL ARQUEOLÒGIC

U.E.	Núm. Frag.	Class. Fragm.	Def. Tipo	Tècnica	Pasta	Decoració		Acabats		Cronologia	Observacions	
						Int.	Ext.	Int.	Ext.			
1128	2	14100	SF	FIN	TO	AO			VI	VI		
1128	1	14100	PE	PAT	TO	AO			VI	VI		
1128	6	14100	VO	PAT	TO	AO			VI	VI		
1128	1	14201	SF	FIN	TO	AO	PI	PI	VI	VI	S.XVI-XVII	
1128	1	14102	PE	PAT	TO	AO	PI		VI		S.XV-XVI	Motiu d'aspes
1128	6	14103	SF	FIN	TO	AO	PI		VI	VI	S.XVII	
1128	5	14114	SF	FIN	TO	AO	PI		VI	VI	S.XVII	
1128	4	14103	VO	PAT	TO	AO	PI		VI	VI	S.XVII	
1128	1	14129	FO	ESC	TO	AO	PI		VI	VI	S.XVII	
1128	1	14255	VO	PTL	TO	AO	PI		VI		S.XIII-XIV	Orla núm. 2

C/ SALVADOR SEGUÍ,... (CIUTAT VELLA, BARCELONA) CODI: 308/05

INVENTARI DE MATERIAL ARQUEOLÒGIC

U.E.	Núm.	Frag.	Class.	Def. Fragm.	Tècnica	Pasta	Decoració		Acabats		Cronologia	Observacions
							Int.	Ext.	Int.	Ext.		
1128		1	14100	SF	PAT	TO	AO			VI	VI	
1128		1	14003	SF	FIN	TO	AO			VI		Vidrat verd
1128		1	14003	SF	FIN	TO	AO				VI	Vidrat verd
1128		5	14005	SF	FIN	TO	GR					
1128		7	14002	SF	FIN	TO	GO					
1133		1	14002	SF	FIN	TO	AO					
1133		1	14003	FO	FIN	TO	AO			VI		Vidrat marró.
1133		1	14003	SF	FIN	TO	AO			VI		Vidrat melat.
1133		1	14003	PE	FIN	TO	AO			VI		Vidrat melat.
1133		2	14003	NA	POA	TO	AO				VI	Vidrat melat.

C/ SALVADOR SEGUÍ,... (CIUTAT VELLA, BARCELONA) CODI: 308/05

INVENTARI DE MATERIAL ARQUEOLÒGIC

U.E.	Núm.	Frag.	Class.	Def. Fragm.	Tipo	Tècnica	Pasta	Decoració		Acabats		Cronologia	Observacions
								Int.	Ext.	Int.	Ext.		
1133		11	14005	SF	FIN	TO	AR						
1133		1	14005	NA	FIN	TO	AR						
1133		1	14005	VO	OLL	TO	AR						
1133		1	14005	VO	COS	TO	AR						
1133		1	14100	VO	PAT	TO	AO			VI	VI		
1133		1	14100	SF	PAT	TO	AO			VI	VI		
1135		1	60051										
1135		1	14002	SF	FIN	TO	AO						
1135		2	14003	SF	FIN	TO	AO			VI			Vidrat marró.
1135		1	14003	VO	PAT	TO	AO			VI			Vidrat marró.

C/ SALVADOR SEGUÍ,... (CIUTAT VELLA, BARCELONA) CODI: 308/05

INVENTARI DE MATERIAL ARQUEOLÒGIC

U.E.	Núm.	Frag.	Class.	Def. Fragm.	Tipo	Tècnica	Decoració		Acabats		Cronologia	Observacions
							Pasta	Int.	Ext.	Int.		
1135		2	14003	VO	OLL	TO	GO			VI		Vidrat marró.
1135		1	14003	SF	FIN	TO	AO			VI	VI	Vidrat verd.
1135		1	14100	VO	PTL	TO	AO			VI		
1135		1	14200	SF	ESC	TO	AO	PI	PI	VI	VI	Procedència valenciana.
1135		1	14306	SF	PAT	TO	AO	PI		VI		Marró i groc.
1141		1	60051									
1141		13	14002	SF	FIN	TO	AO					
1141		1	14002	PE	FIN	TO	AO					
1141		1	14002	FO	FIN	TO	AO					
1141		1	14003	SF	FIN	TO	AO			VI		Vidrat melat.

C/ SALVADOR SEGUÍ,... (CIUTAT VELLA, BARCELONA) CODI: 308/05

INVENTARI DE MATERIAL ARQUEOLÒGIC

U.E.	Núm. Frag.	Class.	Def. Fragm.	Tipo	Tècnica	Decoració		Acabats		Cronologia	Observacions
						Pasta	Int.	Ext.	Int.		
1141	6	14003	SF	FIN	TO	AO			VI		Vidrat melat.
1141	1	14003	VO	ESC	TO	AO			VI		Vidrat melat.
1141	1	14003	VO	FIN	TO	AO			VI		Vidrat melat.
1141	2	14003	VO	PAT	TO	AO			VI		Vidrat marró.
1141	5	14003	SF	FIN	TO	AO			VI		Vidrat marró.
1141	2	14003	FO	FIN	TO	AO			VI		Vidrat marró.
1141	1	14003	FO	FIN	TO	AO			VI		Vidrat marró.
1141	1	14003	SF	FIN	TO	AO			VI	VI	Vidrat marró.
1141	1	14003	VO	FIN	TO	AO			VI	VI	Vidrat marró.
1141	1	14003	BRO	FIN	TO	AO			VI		Vidrat marró.

C/ SALVADOR SEGUÍ,... (CIUTAT VELLA, BARCELONA) CODI: 308/05

INVENTARI DE MATERIAL ARQUEOLÒGIC

U.E.	Núm.	Frag.	Class.	Def. Fragm.	Tipo	Tècnica	Decoració		Acabats		Cronologia	Observacions
							Pasta	Int.	Ext.	Int.		
1141		2	14003	SF	FIN	TO	AO			VI		Vidrat verd.
1141		1	14003	FO	FIN	TO	AO			VI		Vidrat verd.
1141		1	14003	VO	PAT	TO	AO			VI		Vidrat verd.
1141		1	14003	NA	FIN	TO	AO			VI		Vidrat verd.
1141		1	14005	SF	FIN	TO	AR					
1141		1	14003	VO	GIB	TO	AO			VI	VI	Vidrat groc.
1141		1	14200	FO	FIN	TO	AO	PI		VI	VI	
1141		5	14100	SF	FIN	TO	AO			VI	VI	
1141		1	14100	OR	ESC	TO	AO			VI	VI	
1141		1	14100	NA	GER	TO	AO			VI		

C/ SALVADOR SEGUÍ,... (CIUTAT VELLA, BARCELONA) CODI: 308/05

INVENTARI DE MATERIAL ARQUEOLÒGIC

U.E.	Núm. Frag.	Class.	Def. Fragm.	Tipo	Tècnica	Decoració		Acabats		Cronologia	Observacions
						Pasta	Int.	Ext.	Int.		
1141	2	14100	VO	PAT	TO	AO			VI	VI	
1141	10	14104	SF	FIN	TO	AO	PI		VI	VI	S.XVII
1141	1	14104	OR	ESC	TO	AO	PI		VI	VI	S.XVII
1141	2	14104	VO	ESC	TO	AO	PI		VI	VI	S.XVII
1141	1	14104	FO	PAT	TO	AO	PI		VI	VI	S.XVII
1141	2	14120	VO	PAT	TO	AO	PI		VI	VI	S.XVII
1141	1	14109	SF	PAT	TO	AO	PI		VI	VI	
1141	1	50032	SF		TO	AO		PI		VI	
1141	1	60051									
1141	5	14002	SF	FIN	TO	AO					

C/ SALVADOR SEGUÍ,... (CIUTAT VELLA, BARCELONA) CODI: 308/05

INVENTARI DE MATERIAL ARQUEOLÒGIC

U.E.	Núm.	Frag.	Class.	Def. Fragm.	Tipo	Tècnica	Decoració		Acabats		Cronologia	Observacions	
							Pasta	Int.	Ext.	Int.			Ext.
1141		1	14003	SF	FIN	TO	AO			VI	VI		Vidrat marró.
1141		1	14003	SF	FIN	TO	AO			VI			Vidrat marró.
1141		1	14003	SF	FIN	TO	AO			VI	VI		Ceràmica de dol.
1141		1	50025	SF		TO	AO			VI			Vidrat melat.
1141		1	14003	SF	FIN	TO	AO			VI	VI		Vidrat verd.
1141		1	14003	SF	FIN	TO	AO				VI		Vidrat verd.
1141		1	14100	OR	EOR	TO	AO			VI	VI		
1141		1	14208	PE	FIN	TO	AO	PI		VI	VI	S.XVI- XVII	
1141		1	14306	VO	PAT	TO	AO	PI	PI	VI	VI		
1141		1	14129	VO	PAT	TO	AO	PI		VI	VI	S.XVII	

C/ SALVADOR SEGUÍ,... (CIUTAT VELLA, BARCELONA) CODI: 308/05

INVENTARI DE MATERIAL ARQUEOLÒGIC

U.E.	Núm.	Frag.	Class.	Def. Fragm.	Tècnica	Pasta	Decoració		Acabats		Cronologia	Observacions	
							Int.	Ext.	Int.	Ext.			
1141		1	14103	FO	PAT	TO	AO	PI		VI	VI	S.XVII	
1142		1	30000	PE	COP								
1142		1	20002		CLA								
1145		6	14002	SF	FIN	TO	AO						
1145		2	60051										
1145		1	14002	NA	FIN	TO	AO						
1145		1	14002	PE	FIN	TO	AO						
1145		1	14002	VO	FIN	TO	AO						
1145		18	14003	SF	FIN	TO	AO			VI			Vidrat marró.
1145		3	14003	VO	SEV	TO	AO			VI			Vidrat marró.

C/ SALVADOR SEGUÍ,... (CIUTAT VELLA, BARCELONA) CODI: 308/05

INVENTARI DE MATERIAL ARQUEOLÒGIC

U.E.	Núm. Frag.	Class.	Def. Fragm.	Tècnica	Pasta	Decoració		Acabats		Cronologia	Observacions
						Int.	Ext.	Int.	Ext.		
1145	3	14003	VO	PAT	TO	AO			VI		Vidrat marró.
1145	1	14003	VO	FIN	TO	AO			VI		Vidrat marró.
1145	1	14003	VO	GET	TO	AO			VI		Vidrat marró.
1145	1	14003	VO	FIN	TO	AO			VI		Vidrat marró.
1145	1	14003	PE	FIN	TO	AO			VI		Vidrat marró.
1145	1	14003	VO	TAP	TO	AO			VI		Vidrat marró.
1145	1	14003	FO	FIN	TO	AO			VI		Vidrat marró.
1145	2	14003	FO	FIN	TO	AM			VI		Vidrat marró.
1145	1	14003	FO	FIN	TO	AO			VI		Vidrat melat.
1145	1	14003	SF	FIN	TO	AO			VI		Vidrat melat.

C/ SALVADOR SEGUÍ,... (CIUTAT VELLA, BARCELONA) CODI: 308/05

INVENTARI DE MATERIAL ARQUEOLÒGIC

U.E.	Núm.	Frag.	Class.	Def. Fragm.	Tipo	Tècnica	Pasta	Decoració		Acabats		Cronologia	Observacions
								Int.	Ext.	Int.	Ext.		
1145		1	14003	VO	TAP	TO	AO			VI	VI		Vidrat melat.
1145		1	14003	VO	GIB	TO	AO			VI			Vidrat melat.
1145		1	14003	VO	SEV	TO	AO			VI			Vidrat melat.
1145		4	14003	SF	FIN	TO	AO			VI			Vidrat verd.
1145		6	14003	SF	FIN	TO	AO				VI		Vidrat verd.
1145		1	14003	FO	FIN	TO	AO			VI			Vidrat verd.
1145		1	14003	VO	GET	TO	AO			VI			Vidrat verd.
1145		1	14003	VO	CAS	TO	AO			VI	VI		Vidrat verd.
1145		1	14003	VO	GET	TO	AO			VI	VI		Vidrat verd.
1145		1	14003	VO	POA	TO	AO				VI		Vidrat verd.

C/ SALVADOR SEGUÍ,... (CIUTAT VELLA, BARCELONA) CODI: 308/05

INVENTARI DE MATERIAL ARQUEOLÒGIC

U.E.	Núm.	Frag.	Class.	Def. Fragm.	Tècnica	Pasta	Decoració		Acabats		Cronologia	Observacions
							Int.	Ext.	Int.	Ext.		
1145		2	14003	VO	OLL	TO	AO			VI		Vidrat verd.
1145		1	14003	NA	POA	TO	AO			VI		Vidrat verd.
1145		1	14005	SF	FIN	TO	AR					
1145		27	14104	SF	FIN	TO	AO	PI		VI	VI	S.XVII
1145		1	14100	SF	FIN	TO	AO			VI	VI	
1145		1	14250	SF	PAT	TO	AO	PI		VI		S.XIII- XIV
1145		4	14104	PE	PAT	TO	AO	PI		VI		S.XVII
1145		1	14104	PE	PAT	TO	AO	PI	PI	VI	VI	S.XVII
1145		1	14104	FO	PAT	TO	AO	PI		VI		S.XVII
1145		1	14104	FO	ESC	TO	AO	PI		VI	VI	S.XVII

C/ SALVADOR SEGUÍ,... (CIUTAT VELLA, BARCELONA) CODI: 308/05

INVENTARI DE MATERIAL ARQUEOLÒGIC

U.E.	Núm.	Frag.	Class.	Def. Fragm.	Tipo	Tècnica	Decoració		Acabats		Cronologia	Observacions	
							Pasta	Int.	Ext.	Int.			Ext.
1145		4	14104	VO	ESC	TO	AO	PI		VI	VI	S.XVII	
1145		2	14104	VO	PAT	TO	AO	PI		VI	VI	S.XVII	
1145		3	14120	VO	PAT	TO	AO	PI		VI	VI	S.XVII	
1145		4	14125	VO	PAT	TO	AO	PI		VI	VI	S.XVII	Orla de la figueta
1145		1	14104	VO	PAT	TO	AO	PI		VI	VI	S.XVII	Orla d'arcs i puntes.
1145		1	14305	SF	PAT	TO	AO	PI	PI	VI	VI	S.XVI- XVII	
1145		1	50031	SF			AO		PI		VI		
1162		1	14306	PE	FIN	TO	AO			VI	VI		Polícrom en verd, groc i marró.
1162		1	14301	VO	TAS	TO	AO		PI	VI	VI		Motiu vegetal en groc, blau i taronja.
1162		1	14301	SF	TAS	TO	AO		PI	VI	VI		Motiu vegetal en morat i blau.

C/ SALVADOR SEGUÍ,... (CIUTAT VELLA, BARCELONA) CODI: 308/05

INVENTARI DE MATERIAL ARQUEOLÒGIC

U.E.	Núm.	Frag.	Class.	Def. Fragm.	Tècnica	Pasta	Decoració		Acabats		Cronologia	Observacions	
							Int.	Ext.	Int.	Ext.			
1162	01	1	14003	SF	FAN	TO	AO			VI	VI		Verge amb nen
1163		10	14002	SF	FIN	TO	AO						
1163		4	14002	PE	FIN	TO	AO						
1163		2	14002	FO	FIN	TO	AO						
1163		16	14003	SF	FIN	TO	AO				VI		Vidrat marró
1163		1	14003	VO	PDA	TO	AO				VI		Vidrat marró
1163		3	14003	SF	FIN	TO	AO				VI		Vidrat marró
1163		1	14003	SF	LLU	TO	AO				VI		Vidrat marró
1163		1	14003	VO	CAS	TO	AO				VI		Vidrat marró
1163		1	14003	VO	OLL	TO	AO				VI		Vidrat marró

C/ SALVADOR SEGUÍ,... (CIUTAT VELLA, BARCELONA) CODI: 308/05

INVENTARI DE MATERIAL ARQUEOLÒGIC

U.E.	Núm. Frag.	Class. Fragm.	Def. Tipo	Tècnica	Decoració		Acabats		Cronologia	Observacions	
					Pasta	Int.	Ext.	Int.			Ext.
1163	2	14003	FO	FIN	TO	AO			VI		Vidrat marró
1163	1	14003	FO	GIB	TO	AO			VI		Vidrat marró
1163	2	14003	VO	PAT	TO	AO			VI		Vidrat marró
1163	2	14003	VO	PAT	TO	AO			VI		Vidrat marró
1163	2	14003	NA	OLL	TO	AO			VI		Vidrat melat
1163	1	14003	PE	FIN	TO	AO			VI		Vidrat melat
1163	2	14003	VO	GIB	TO	AO				VI	Vidrat melat
1163	1	14003	VO	OLL	TO	AO			VI	VI	Vidrat melat
1163	1	14003	NA	POA	TO	AO				VI	Vidrat melat
1163	2	14003	SF	FIN	TO	AO			VI		Vidrat melat

C/ SALVADOR SEGUÍ,... (CIUTAT VELLA, BARCELONA) CODI: 308/05

INVENTARI DE MATERIAL ARQUEOLÒGIC

U.E.	Núm.	Frag.	Class.	Def. Fragm.	Tècnica	Pasta	Decoració		Acabats		Cronologia	Observacions	
							Int.	Ext.	Int.	Ext.			
1163		1	14003	SF	FIN	TO	AO				VI		Vidrat melat
1163		1	14003	VO	GIB	TO	AO				VI		Vidrat verd
1163		1	14003	VO	MOR	TO	AO			VI	VI		Vidrat verd
1163		1	14003	NA	POA	TO	AO				VI		Vidrat verd
1163		1	14003	VO	PDA	TO	AO				VI		Vidrat verd
1163		1	14003	VO	GER	TO	AO			VI	VI		Vidrat verd
1163		1	14003	BR	CAT	TO	AO				VI		Vidrat verd
1163		1	14003	SF	FIN	TO	AO				VI		Vidrat verd
1163		2	30000	SF	AMP	VIN							
1163		1	14128	PE	ESC	TO	AO	PI		VI	VI	S.XIV-XV	Palmetes

C/ SALVADOR SEGUÍ,... (CIUTAT VELLA, BARCELONA) CODI: 308/05

INVENTARI DE MATERIAL ARQUEOLÒGIC

U.E.	Núm.	Frag.	Class.	Def. Fragm.	Tècnica	Pasta	Decoració		Acabats		Cronologia	Observacions	
							Int.	Ext.	Int.	Ext.			
1163		3	14128	VO	ESC	TO	AO	PI		VI	VI	S.XIV-XV	Palmetes
1163		1	14128	SF	ESC	TO	AO	PI		VI	VI	S.XIV-XV	Palmetes
1163		1	14128	SF	ESC	TO	AO	PI		VI	VI	S.XIV-XV	Motiu reticulat.
1163		2	14128	SF	ESC	TO	AO	PI		VI	VI	S.XIV-XV	
1163		1	14255	VO	PAT	TO	AO	PI		VI		S.XIII-XIV	Orla núm. 3.
1163		1	14255	SF	PAT	TO	AO	PI		VI		S.XIII-XIV	
1163		1	14102	FO	PAT	TO	AO	PI		VI		S.XV-XVI	Estrella de David amb rosa a l'interior.
1163		3	14102	SF	PAT	TO	AO	PI		VI		S.XV-XVI	Traços en blau.
1163		1	14102	SF	ESC	TO	AO	PI		VI		S.XV-XVI	Cercles concèntrics.
1163		1	14305	SF	PAT	TO	AO	PI		VI		S.XVI-XVII	

C/ SALVADOR SEGUÍ,... (CIUTAT VELLA, BARCELONA) CODI: 308/05

INVENTARI DE MATERIAL ARQUEOLÒGIC

U.E.	Núm.	Frag.	Class.	Def. Fragm.	Tipo	Tècnica	Decoració		Acabats		Cronologia	Observacions	
							Pasta	Int.	Ext.	Int.			Ext.
1163		1	14208	VO	PAT	TO	AO	PI	PI	VI	VI	S.XVI-XVII	Cercles concèntrics a l'exterior.
1163		1	14208	FO	PAT	TO	AO	PI		VI	VI	S.XVI-XVII	
1163		4	14103	VO	PAT	TO	AO	PI		VI	VI	S.XVII	
1163		1	14103	VO	ESC	TO	AO	PI		VI	VI	S.XVII	
1163		1	14107	SF	PAT	TO	AO	PI		VI	VI	S.XVIII	
1163		7	14100	SF	FIN	TO	AO			VI	VI		
1163		2	14100	PE	FIN	TO	AO			VI	VI		
1163		3	14100	VO	PAT	TO	AO			VI	VI		
1166		35	60051										
1166		2	14005	SF	FIN		GR						

C/ SALVADOR SEGUÍ,... (CIUTAT VELLA, BARCELONA) CODI: 308/05

INVENTARI DE MATERIAL ARQUEOLÒGIC

U.E.	Núm.	Frag.	Class.	Def. Fragm.	Típo	Tècnica	Decoració		Acabats		Cronologia	Observacions	
							Pasta	Int.	Ext.	Int.			Ext.
1166		2	14005	BR	CAT		AR						
1166		1	14005	VO	CAS		AR						
1166		1	14005	SF	FIN		AR						Acanladura externa
1166		2	14005	SF	FIN		AR						
1166		6	14002	PE	FIN		AO						
1166		2	14002	FO	FIN		AO						
1166		21	14002	SF	FIN		AO						
1166		1	50021										Fragment de petit tambor de columna en pedra
1166		6	14003	NA	POA	TO	AO				VI		Vidrat verd
1166		2	14003	NA	CAT	TO	AO				VI		Vidrat verd

C/ SALVADOR SEGUÍ,... (CIUTAT VELLA, BARCELONA) CODI: 308/05

INVENTARI DE MATERIAL ARQUEOLÒGIC

U.E.	Núm. Frag.	Class. Fragm.	Def. Tipo	Tècnica	Pasta	Decoració		Acabats		Cronologia	Observacions
						Int.	Ext.	Int.	Ext.		
1166	2	14003	BR	CAT	TO	AO			VI		Vidrat verd
1166	2	14003	VO	POA	TO	AO			VI		Vidrat verd
1166	1	14003	SF	GIB	TO	AO			VI		Vidrat verd
1166	3	14003	SF	FIN	TO	AO			VI	VI	Vidrat verd
1166	9	14003	SF	FIN	TO	AO			VI		Vidrat verd
1166	1	14003	VO	CAS	TO	AO			VI	VI	Vidrat marró. Acanaladures externes fent meandres
1166	9	14003	VO	PDA	TO	AO			VI		Vidrat marró.
1166	1	14003	VO	CAS	TO	AO			VI		Vidrat marró.
1166	1	14003	VO	ESF	TO	AO			VI	VI	Vidrat marró.
1166	3	14003	VO	OLL	TO	AO			VI	VI	Vidrat marró.

C/ SALVADOR SEGUÍ,... (CIUTAT VELLA, BARCELONA) CODI: 308/05

INVENTARI DE MATERIAL ARQUEOLÒGIC

U.E.	Núm. Frag.	Class.	Def. Fragm.	Tipo	Tècnica	Decoració		Acabats		Cronologia	Observacions	
						Pasta	Int.	Ext.	Int.			Ext.
1166	3	14003	VO	TAP	TO	AO			VI	VI		Vidrat marró.
1166	3	14003	NA	FIN	TO	AO				VI		Vidrat marró.
1166	2	14003	FO	FIN	TO	AO			VI	VI		Vidrat marró.
1166	10	14003	SF	FIN	TO	AO			VI	VI		Vidrat marró.
1166	46	14003	SF	FIN	TO	AO			VI	VI		Vidrat marró.
1166	4	14003	VO	GIB	TO	AO			VI			Vidrat melat
1166	3	14003	VO	CAS	TO	AO			VI			Vidrat melat
1166	1	14003	VO	PDA	TO	AO			VI			Vidrat melat
1166	1	14003	PE	FIN	TO	AO			VI			Vidrat melat
1166	3	14003	VO	OLL	TO	AO			VI			Vidrat melat

C/ SALVADOR SEGUÍ,... (CIUTAT VELLA, BARCELONA) CODI: 308/05

INVENTARI DE MATERIAL ARQUEOLÒGIC

U.E.	Núm. Frag.	Class. Fragm.	Def. Tipo	Tècnica	Decoració		Acabats		Cronologia	Observacions		
					Pasta	Int.	Ext.	Int.			Ext.	
1166	1	14003	BR	CAT	TO	AO			VI		Vidrat melat	
1166	1	14003	SF	TAP	TO	AO			VI	VI		Vidrat melat
1166	1	14003	AG	TAP	TO	AO			VI	VI		Vidrat melat
1166	2	14003	SF	GER	TO	AO			VI			Vidrat melat
1166	2	14003	NA	POA	TO	AO			VI			Vidrat melat
1166	23	14003	SF	FIN	TO	AO			VI			Vidrat melat
1166	1	14128	PE	PAT	TO	AO	PI		VI	VI	S.XIV-XV	Motiu central basat en un cercle amb volutes que emmarca un rombe amb motiu vegetal
1166	1	14128	VO	ESC	TO	AO	PI		VI	VI	S.XIV-XV	Palmetes
1166	3	14128	SF	ESC	TO	AO	PI		VI	VI	S.XIV-XV	
1166	1	14128	PE	FIN	TO	AO	PI		VI	VI	S.XIV-XV	"V" creuades

C/ SALVADOR SEGUÍ,... (CIUTAT VELLA, BARCELONA) CODI: 308/05

INVENTARI DE MATERIAL ARQUEOLÒGIC

U.E.	Núm.	Frag.	Class.	Def. Fragm.	Tècnica	Pasta	Decoració		Acabats		Cronologia	Observacions	
							Int.	Ext.	Int.	Ext.			
1166		1	14201	FO	FIN	TO	AO	PI		VI	VI	S.XVI-XVII	Motiu central amb un quadrat lobulat amb aspa al centre
1166		1	14201	OR	ESC	TO	AO	PI		VI	VI	S.XVI-XVII	Motiu reticulat
1166		2	14201	SF	ESC	TO	AO	PI		VI	VI	S.XVI-XVII	Cercles concèntrics
1166		2	14208	OR	ESC	TO	AO	PI		VI	VI	S.XVI-XVII	
1166		2	14208	VO	PAT	TO	AO	PI		VI	VI	S.XVI-XVII	
1166		4	14208	SF	PAT	TO	AO	PI		VI	VI	S.XVI-XVII	
1166		1	14305	VO	PAT	TO	AO	PI	PI	VI	VI	S.XVI-XVII	
1166		1	14255	VO	PAT	TO	AO	PI		VI		S.XIII-XIV	Fulles de pi
1166		2	14255	SF	PAT	TO	AO	PI		VI		S.XIII-XIV	
1166		1	14255	PE	PAT	TO	AO	PI		VI		S.XIII-XIV	

C/ SALVADOR SEGUÍ,... (CIUTAT VELLA, BARCELONA) CODI: 308/05

INVENTARI DE MATERIAL ARQUEOLÒGIC

U.E.	Núm. Frag.	Class. Fragm.	Def. Tipo	Tècnica	Decoració		Acabats		Cronologia	Observacions		
					Pasta	Int.	Ext.	Int.			Ext.	
1166	1	14102	PE	PAT	TO	AO	PI		VI		S.XV-XVI	
1166	7	14102	SF	PAT	TO	AO	PI		VI		S.XV-XVI	
1166	6	14102	SF	FIN	TO	AO			VI	VI	S.XV-XVI	
1166	1	14102	VO	ESC	TO	AO			VI	VI	S.XV-XVI	
1166	4	14102	VO	PAT	TO	AO			VI	VI	S.XV-XVI	
1166	2	14128	VO	PAT	TO	AO	PI		VI	VI	S.XIV-XV	Orla de la ditada
1166	1	14128	VO	ESC	TO	AO	PI		VI	VI	S.XIV-XV	Orla de la roda de carro
1166	1	14128	PS	PAT	TO	AO	PI		VI	VI	S.XIV-XV	Poblet
1166	1	14128	VO	ESC	TO	AO	PI		VI	VI	S.XIV-XV	Cercles concèntrics
1166	1	14128	VO	PAT	TO	AO	PI		VI	VI	S.XIV-XV	Orla de la corbata

C/ SALVADOR SEGUÍ,... (CIUTAT VELLA, BARCELONA) CODI: 308/05

INVENTARI DE MATERIAL ARQUEOLÒGIC

U.E.	Núm.	Frag.	Class.	Def. Fragm.	Tècnica	Pasta	Decoració		Acabats		Cronologia	Observacions	
							Int.	Ext.	Int.	Ext.			
1166		2	14128	SF	PAT	TO	AO	PI		VI	VI	S.XIV-XV	Motiu vegetal
1166		1	14128	VO	PAT	TO	AO	PI		VI	VI	S.XIV-XV	Orla de l'ull creuat
1166		3	14128	VO	ESC	TO	AO	PI		VI	VI	S.XIV-XV	Cercles concèntrics
1166		1	14128	FO	ESC	TO	AO	PI		VI	VI	S.XIV-XV	
1166		3	14128	SF	FIN	TO	AO	PI		VI	VI	S.XIV-XV	
1166		1	14105	VO	ESC	TO	AO	PI		VI	VI		Motiu vegetal en groc i blau
1166		1	14129	OR	ESC	TO	AO	PI		VI	VI	S.XVII	
1166		1	14100	VO	PAT	TO	AR			VI	VI		
1166		1	14200	SF	FIN	TO	AO		PI	VI	VI		
1166		1	14002	PE	FIN	TO	AO			VI			Vidrat melat.

C/ SALVADOR SEGUÍ,... (CIUTAT VELLA, BARCELONA) CODI: 308/05

INVENTARI DE MATERIAL ARQUEOLÒGIC

U.E.	Núm.	Frag.	Class.	Def. Fragm.	Tipo	Tècnica	Decoració		Acabats		Cronologia	Observacions
							Pasta	Int.	Ext.	Int.		
1166		3	14002	SF	FIN	TO	AO			VI		Vidrat marró.
1166		1	14002	AG	ESF	TO	AO			VI	VI	Vidrat marró.
1166		3	14002	SF	FIN	TO	AO				VI	Vidrat verd.
1166		2	14002	SF	FIN	TO	AO			VI	VI	Vidrat verd.
1166		2	14002	VO	CAS	TO	AO			VI		Vidrat verd.
1166		1	14002	VO	POA	TO	AO					Vidrat verd.
1167		9	14002	SF	FIN	TO	AO					
1167		3	14002	NA	OLL	TO	AO					
1167		1	14002	VO	GIB	TO	AO					
1167		1	14002	VO	OLL	TO	AO					

C/ SALVADOR SEGUÍ,... (CIUTAT VELLA, BARCELONA) CODI: 308/05

INVENTARI DE MATERIAL ARQUEOLÒGIC

U.E.	Núm.	Frag.	Class.	Def. Fragm.	Tipo	Tècnica	Pasta	Decoració		Acabats		Cronologia	Observacions
								Int.	Ext.	Int.	Ext.		
1167		1	14002	PE	FIN	TO	AO						
1167		1	14005	BR	CAT	TO	AR						
1167		1	14005	VO	OLL	TO	AR						
1167		2	14003	NA	OLL	TO	AO						Vidrat negre
1167		55	14003	SF	FIN	TO	AO			VI			Vidrat marró
1167		3	14003	NA	OLL	TO	AO			VI			Vidrat marró
1167		5	14003	VO	CAS	TO	AO			VI	VI		Vidrat marró
1167		3	14003	VO	OLL	TO	AO			VI			Vidrat marró
1167		1	14003	VO	CAS	TO	AO			VI			Vidrat marró
1167		2	14003	VO	GER	TO	AO			VI	VI		Vidrat marró

C/ SALVADOR SEGUÍ,... (CIUTAT VELLA, BARCELONA) CODI: 308/05

INVENTARI DE MATERIAL ARQUEOLÒGIC

U.E.	Núm. Frag.	Class. Fragm.	Def. Tipo	Tècnica	Decoració		Acabats		Cronologia	Observacions	
					Pasta	Int.	Ext.	Int.			Ext.
1167	13	14003	VO	P0A	TO	AO			VI		Vidrat marró
1167	13	14003	PE	FIN	TO	AO			VI		Vidrat marró
1167	5	14003	FO	FIN	TO	AO			VI		Vidrat marró
1167	7	14003	SF	FIN	TO	AO			VI		Vidrat melat
1167	3	14003	SF	FIN	TO	AO				VI	Vidrat melat
1167	1	14003	AG	ESF	TO	AO				VI	Vidrat melat
1167	1	14003	NA	CAS	TO	AO			VI	VI	Vidrat melat
1167	3	14003	VO	GIB	TO	AO			VI		Vidrat melat
1167	2	14003	VO	PDA	TO	AO			VI		Vidrat melat
1167	3	14003	VO	CAS	TO	AO			VI		Vidrat melat

C/ SALVADOR SEGUÍ,... (CIUTAT VELLA, BARCELONA) CODI: 308/05

INVENTARI DE MATERIAL ARQUEOLÒGIC

U.E.	Núm. Frag.	Class.	Def. Fragm.	Tipo	Tècnica	Decoració		Acabats		Cronologia	Observacions	
						Pasta	Int.	Ext.	Int.			Ext.
1167	2	14003	VO	TAP	TO	AO			VI	VI		Vidrat melat
1167	2	14003	PS	TAP	TO	AO			VI	VI		Vidrat melat
1167	5	14003	NA	POA	TO	AO				VI		Vidrat verd
1167	1	14003	BR	FIN	TO	AO				VI		Vidrat verd
1167	1	14003	VO	GIB	TO	AO			VI			Vidrat verd
1167	1	14003	NA	GER	TO	AO				VI		Vidrat verd
1167	1	14003	VO	MOR	TO	AO			VI	VI		Vidrat verd
1167	2	14003	SF	FIN	TO	AO				VI		Vidrat verd
1167	3	14003	SF	FIN	TO	AO			VI	VI		Vidrat verd
1167	1	50014				AO			VI	VI		Vidrat turquesa. Forma d'estrella de 8 puntes

C/ SALVADOR SEGUÍ,... (CIUTAT VELLA, BARCELONA) CODI: 308/05

INVENTARI DE MATERIAL ARQUEOLÒGIC

U.E.	Núm. Frag.	Class. Fragm.	Def. Tipo	Tècnica	Decoració		Acabats		Cronologia	Observacions		
					Pasta	Int.	Ext.	Int.			Ext.	
1167	2	14305	PE	PAT	TO	AO	PI	PI	VI	VI	S.XVI-XVII	
1167	2	14305	VO	PAT	TO	AO	PI	PI	VI	VI	S.XVI-XVII	
1167	6	14305	SF	PAT	TO	AO	PI	PI	VI	VI	S.XVI-XVII	
1167	2	14102	PE	PAT	TO	AO	PI		VI		S.XV-XVI	Traços en blau
1167	2	14102	FO	PAT	TO	AO	PI		VI		S.XV-XVI	Traços en blau
1167	6	14102	SF	PAT	TO	AO	PI		VI		S.XV-XVI	Traços en blau
1167	3	14201	OR	ESC	TO	AO	PI		VI	VI	S.XVI-XVII	
1167	3	14201	FO	ESC	TO	AO	PI		VI	VI	S.XVI-XVII	
1167	2	14201	FO	ESC	TO	AO	PI		VI	VI	S.XVI-XVII	Mitja taronja
1167	1	14201	FO	ESC	TO	AO	PI		VI	VI	S.XVI-XVII	Cercles concèntrics

C/ SALVADOR SEGUÍ,... (CIUTAT VELLA, BARCELONA) CODI: 308/05

INVENTARI DE MATERIAL ARQUEOLÒGIC

U.E.	Núm.	Frag.	Class.	Def. Fragm.	Tipo	Tècnica	Decoració		Acabats		Cronologia	Observacions	
							Pasta	Int.	Ext.	Int.			Ext.
1167		4	14201	SF	ESC	TO	AO	PI		VI	VI	S.XVI-XVII	
1167		1	14201	VO	ESC	TO	AO	PI		VI	VI	S.XVI-XVII	Motiu floral
1167		7	14201	SF	PAT	TO	AO	PI		VI	VI	S.XVI-XVII	
1167		1	14201	VO	PAT	TO	AO	PI		VI	VI	S.XVI-XVII	
1167		1	14128	SF	ESC	TO	AO	PI		VI	VI	S.XIV-XV	
1167		1	14128	FO	PAT	TO	AO	PI		VI	VI	S.XIV-XV	
1167		2	14100	FO	ESC	TO	AO	PI		VI	VI		
1167		4	14100	VO	ESC	TO	AO	PI		VI	VI		
1167		5	14100	VO	PAT	TO	AO	PI		VI	VI		
1167		8	14100	SF	PAT	TO	AO	PI		VI	VI		

C/ SALVADOR SEGUÍ,... (CIUTAT VELLA, BARCELONA) CODI: 308/05

INVENTARI DE MATERIAL ARQUEOLÒGIC

U.E.	Núm.	Frag.	Class.	Def. Fragm.	Tipo	Tècnica	Decoració		Acabats		Cronologia	Observacions
							Pasta	Int.	Ext.	Int.		
1167		2	60051									
1167		3	14002	SF	FIN	TO	AO					
1167		1	14002	VO	BAC	TO	AO					
1167		3	14003	SF	FIN	TO	AO			VI		Vidrat marró.
1167		2	14003	FO	FIN	TO	AO			VI		Vidrat marró.
1167		1	14003	VO	GIB	TO	AO			VI		Vidrat marró.
1167		1	14003	VO	OLL	TO	AO			VI		Vidrat marró.
1167		1	14003	VO	SEV	TO	AO			VI		Vidrat marró.
1167		1	14003	SF	FIN	TO	AO			VI		Vidrat melat.
1167		1	14003	VO	OLL	TO	AO			VI		Vidrat melat.

C/ SALVADOR SEGUÍ,... (CIUTAT VELLA, BARCELONA) CODI: 308/05

INVENTARI DE MATERIAL ARQUEOLÒGIC

U.E.	Núm.	Frag.	Class.	Def. Fragm.	Tipo	Tècnica	Decoració		Acabats		Cronologia	Observacions
							Pasta	Int.	Ext.	Int.		
1167		1	14003	VO	SEV	TO	AO			VI		Vidrat melat.
1167		1	14003	VO	TAP	TO	AO			VI		Vidrat melat.
1167		7	14003	SF	FIN	TO	AO			VI		Vidrat verd.
1167		3	14003	SF	FIN	TO	AO				VI	Vidrat verd.
1167		1	14003	NA	GER	TO	AO				VI	Vidrat verd.
1167		2	14005	SF	FIN	TO	AR					
1167		1	14100	OR	EOR	TO	AO			VI	VI	
1167		1	14100	SF	ESC	TO	AO			VI	VI	
1167		2	14200	SF	ESC	TO	AO	PI	PI	VI	VI	Producció valenciana.
1167		1	14200	VO	ESC	TO	AO	PI	PI	VI	VI	

C/ SALVADOR SEGUÍ,... (CIUTAT VELLA, BARCELONA) CODI: 308/05

INVENTARI DE MATERIAL ARQUEOLÒGIC

U.E.	Núm.	Frag.	Class.	Def. Fragm.	Tipo	Tècnica	Decoració		Acabats		Cronologia	Observacions	
							Pasta	Int.	Ext.	Int.			Ext.
1167		1	14128	FO	ESC	TO	AO	PI		VI	VI	S.XIV-XV	
1167		1	14128	VO	ESC	TO	AO	PI		VI	VI	S.XIV-XV	
1167		1	14208	OR	EOR	TO	AO	PI		VI	VI	S.XVI-XVII	
1167		2	14104	SF	PAT	TO	AO	PI		VI	VI	S.XVII	
1167		1	14104	SF	ESC	TO	AO	PI		VI	VI	S.XVII	
1167		1	14109	VO	PAT	TO	AO	PI		VI	VI		
1167		1	14107	VO	PAT	TO	AO	PI		VI	VI	S.XVIII	
1167		3	14003	PS	LLU	TO	AO			VI	VI		Vidrat melat.
1179		1	60051										
1179		1	14005	FO	FOG	TO	AR						

C/ SALVADOR SEGUÍ,... (CIUTAT VELLA, BARCELONA) CODI: 308/05

INVENTARI DE MATERIAL ARQUEOLÒGIC

U.E.	Núm.	Frag.	Class.	Def. Fragm.	Tipo	Tècnica	Decoració		Acabats		Cronologia	Observacions	
							Pasta	Int.	Ext.	Int.			Ext.
1179		1	14252	PE	FIN	TO	AO	PI		VI		S.XIII-XIV	Motiu pseudo-heràldic.
1179		1	14102	VO	ESC	TO	AO	PI		VI		S.XV-XVI	Orla d'alàfies.
1180		1	14003	FO	GIB	TO	AO			VI			Vidrat melat
1180		1	14003	VO	GIB	TO	AO			VI			Vidrat marró
1180		1	14003	FO	FIN	TO	AO			VI			Vidrat marró
1180		2	14003	SF	FIN	TO	AO			VI			Vidrat marró
1180		1	14005	VO	CSS	TO	AR						
1180		1	14005	SF	CSS	TO	AR		AC				
1180		3	14002	SF	FIN	TO	AO						
1180		3	14102	SF	FIN	TO	AO	PI		VI	VI	S.XV-XVI	Traços en blau

C/ SALVADOR SEGUÍ,... (CIUTAT VELLA, BARCELONA) CODI: 308/05

INVENTARI DE MATERIAL ARQUEOLÒGIC

U.E.	Núm.	Frag.	Class.	Def. Fragm.	Tipo	Tècnica	Pasta	Decoració		Acabats		Cronologia	Observacions
								Int.	Ext.	Int.	Ext.		
1180		1	14100	SF	FIN	TO	AO			VI	VI		
1180		1	14120	VO	PAT	TO	AO	PI		VI	VI	S.XVII	
1180		1	20002		CLA								
1182		1	60051										
1182		1	14003	SF	FIN	TO	AO			VI	VI		Vidrat verd.
1182		1	14003	SF	FIN	TO	AO				VI		Vidrat verd.
1182		1	14003	VO	FIN	TO	AO			VI	VI		Vidrat verd.
1182		1	14003	SF	FIN	TO	AO			VI			Vidrat marró.
1185		3	60051										
1185		12	14002	SF	FIN	TO	AO						

C/ SALVADOR SEGUÍ,... (CIUTAT VELLA, BARCELONA) CODI: 308/05

INVENTARI DE MATERIAL ARQUEOLÒGIC

U.E.	Núm.	Frag.	Class.	Def. Fragm.	Tipo	Tècnica	Decoració		Acabats		Cronologia	Observacions
							Pasta	Int.	Ext.	Int.		
1185		1	14003	FO	FIN	TO	AO			VI		Vidrat marró.
1185		1	14003	FO	FIN	TO	AM			VI		Vidrat marró.
1185		9	14003	SF	FIN	TO	AO			VI		Vidrat marró.
1185		2	14003	SF	FIN	TO	AO				VI	Vidrat marró.
1185		2	14003	VO	OLL	TO	AO			VI		Vidrat marró.
1185		3	14003	VO	SEV	TO	AO			VI		Vidrat marró.
1185		1	14003	VO	PAT	TO	AO			VI		Vidrat marró.
1185		1	14003	VO	TAP	TO	AO			VI		Vidrat marró.
1185		1	14003	NA	GER	TO	AO				VI	Vidrat marró.
1185		1	14003	AG	TAP	TO	AO				VI	Vidrat melat.

C/ SALVADOR SEGUÍ,... (CIUTAT VELLA, BARCELONA) CODI: 308/05

INVENTARI DE MATERIAL ARQUEOLÒGIC

U.E.	Núm.	Frag.	Class.	Def. Fragm.	Tipo	Tècnica	Decoració		Acabats		Cronologia	Observacions
							Pasta	Int.	Ext.	Int.		
1185		1	14003	FO	FIN	TO	AO			VI		Vidrat melat.
1185		4	14003	SF	FIN	TO	AO			VI		Vidrat verd.
1185		3	14003	SF	FIN	TO	AO			VI	VI	Vidrat verd.
1185		2	14003	SF	FIN	TO	AO				VI	Vidrat verd.
1185		1	14003	VO	POA	TO	AO				VI	Vidrat verd.
1185		1	14003	VO	GIB	TO	AO			VI		Vidrat melat.
1185		1	14005	SF	FIN	TO	AR					
1185		1	14003	SF	FIN	TO	AO			VI	VI	Vidrat marró.
1185		4	14200	VO	PAT	TO	AO	PI	PI	VI	VI	
1185		4	14200	SF	FIN	TO	AO	PI	PI	VI	VI	

C/ SALVADOR SEGUÍ,... (CIUTAT VELLA, BARCELONA) CODI: 308/05

INVENTARI DE MATERIAL ARQUEOLÒGIC

U.E.	Núm.	Frag.	Class.	Def. Fragm.	Tipo	Tècnica	Decoració		Acabats		Cronologia	Observacions	
							Pasta	Int.	Ext.	Int.			Ext.
1185		1	14208	PE	FIN	TO	AO	PI	PI	VI	VI	S.XVI-XVII	
1185		1	14208	SF	PAT	TO	AO	PI	PI	VI	VI	S.XVI-XVII	
1185		1	14005	FO	PAT	TO	AO			VI	VI		
1185		1	14005	VO	PAT	TO	AO			VI	VI		
1185		1	14005	SF	PAT	TO	AO			VI	VI		
1185		1	14005	SF	FIN	TO	AO				VI		
1185		1	14102	VO	ESC	TO	AO	PI		VI		S.XV-XVI	
1185		1	14102	SF	PAT	TO	AO	PI		VI		S.XV-XVI	
1185		2	14128	VO	ESC	TO	AO	PI		VI	VI	S.XIV-XV	Decoració amb palmetes.
1185		1	14128	VO	ESC	TO	AO	PI		VI	VI	S.XIV-XV	Orla d'alàfies.

C/ SALVADOR SEGUÍ,... (CIUTAT VELLA, BARCELONA) CODI: 308/05

INVENTARI DE MATERIAL ARQUEOLÒGIC

U.E.	Núm.	Frag.	Class.	Def. Fragm.	Tipo	Tècnica	Decoració		Acabats		Cronologia	Observacions	
							Pasta	Int.	Ext.	Int.			Ext.
1185		1	14128	VO	FIN	TO	AO		PI	VI	VI	S.XIV-XV	Orla d'ull creuat.
1185		4	14128	SF	FIN	TO	AO	PI		VI	VI	S.XIV-XV	
1185		2	14002	SF	FIN	TO	AO						
1185		1	14002	PE	FIN	TO	AO						
1185		1	14003	NA	FIN	TO	AO			VI			Vidrat marró.
1185		2	14003	SF	FIN	TO	AO			VI			Vidrat marró.
1185		1	14003	FO	FIN	TO	AO			VI			Vidrat melat.
1185		1	14003	FO	FIN	TO	AO				VI		Vidrat melat.
1185		1	14005	VO	OLL	TO	GR						
1185		1	14006	VO	GER	TO	AR			VI	VI		Vidrat verd.

C/ SALVADOR SEGUÍ,... (CIUTAT VELLA, BARCELONA) CODI: 308/05

INVENTARI DE MATERIAL ARQUEOLÒGIC

U.E.	Núm.	Frag.	Class.	Def. Fragm.	Tipo	Tècnica	Pasta	Decoració		Acabats		Cronologia	Observacions
								Int.	Ext.	Int.	Ext.		
1185		4	14002	SF	FIN	TO	AO						
1185		1	14003	SF	FIN	TO	AO			VI			Vidrat melat.
1185		1	14003	NA	FIN	TO	AO			VI			Vidrat melat.
1185		1	14003	VO	MOR	TO	AO			VI	VI		Vidrat verd.
1185		1	14003	SF	POA	TO	AO				VI		Vidrat verd.
1185		1	14100	SF	GET	TO	AO				VI		
1185		1	14128	PE	PAT	TO	AO	PI		VI	VI	S.XIV- XV	
1185		1	20001	SF	FIN								
1186		5	60051										
1186		13	14003	VO	OLL	TO	AO			VI			Vidrat marró

C/ SALVADOR SEGUÍ,... (CIUTAT VELLA, BARCELONA) CODI: 308/05

INVENTARI DE MATERIAL ARQUEOLÒGIC

U.E.	Núm. Frag.	Class. Fragm.	Def.	Tipo	Tècnica	Decoració		Acabats		Cronologia	Observacions
						Pasta	Int.	Ext.	Int.		
1186	1	14003	PE	FIN	TO	AO			VI		Vidrat marró
1186	3	14003	VO	PAT	TO	AO			VI		Vidrat marró
1186	2	14003	VO	TAP	TO	AO			VI	VI	Vidrat marró
1186	3	14003	VO	GIB	TO	AO			VI		Vidrat marró
1186	4	14003	VO	PDA	TO	AO			VI		Vidrat marró
1186	2	14003	VO	CSS	TO	AO			VI		Vidrat marró, presenta bec vertedor a la vora
1186	9	14003	VO	CSS	TO	AO			VI		Vidrat marró
1186	2	14003	VO	CSS	TO	AO			VI		Vidrat marró, presenta nansa a la vora
1186	1	14003	VO	CSS	TO	AO			VI	VI	Vidrat marró
1186	2	14003	NA	GET	TO	AO			VI		Vidrat marró

C/ SALVADOR SEGUÍ,... (CIUTAT VELLA, BARCELONA) CODI: 308/05

INVENTARI DE MATERIAL ARQUEOLÒGIC

U.E.	Núm. Frag.	Class.	Def. Fragm.	Tipo	Tècnica	Decoració		Acabats		Cronologia	Observacions
						Pasta	Int.	Ext.	Int.		
1186	2	14003	VO	GER	TO	AO			VI		Vidrat marró
1186	5	14003	SF	FIN	TO	AO			VI	VI	Vidrat marró
1186	42	14003	SF	FIN	TO	AO			VI		Vidrat marró
1186	1	14003	SF	FIN	TO	AR			VI		Vidrat marró
1186	1	14003	SF	FIN	TO	AO			VI		Vidrat verd
1186	1	14003	VO	GER	TO	AO			VI	VI	Vidrat verd
1186	6	14003	SF	FIN	TO	AO			VI		Vidrat verd
1186	3	14003	NA	GER	TO	AO				VI	Vidrat verd
1186	1	14003	VO	GER	TO	AO			VI	VI	Vidrat verd, presenta nansa a la vora
1186	1	14003	AG	ESF	TO	AO				VI	Vidrat verd

C/ SALVADOR SEGUÍ,... (CIUTAT VELLA, BARCELONA) CODI: 308/05

INVENTARI DE MATERIAL ARQUEOLÒGIC

U.E.	Núm.	Frag.	Class.	Def. Fragm.	Tipo	Tècnica	Pasta	Decoració		Acabats		Cronologia	Observacions
								Int.	Ext.	Int.	Ext.		
1186		1	14003	BR	FIN	TO	AO				VI		Vidrat verd
1186		8	14003	SF	FIN	TO	AO				VI		Vidrat verd
1186		3	14003	PE	FIN	TO	AO				VI		Vidrat melat
1186		1	14003	VO	FIN	TO	AO				VI		Vidrat melat
1186		2	14003	VO	MOR	TO	AO				VI	VI	Vidrat melat
1186		3	14003	VO	PAT	TO	AO				VI	VI	Vidrat melat
1186		1	14003	NA	FIN	TO	AO				VI		Vidrat melat
1186		1	14003	VO	POA	TO	AO		AC		VI		Vidrat melat
1186		1	15000	SF	CAN						VI		Vidrat melat
1186		2	14003	SF	FIN	TO	AO				VI	VI	Vidrat melat

C/ SALVADOR SEGUÍ,... (CIUTAT VELLA, BARCELONA) CODI: 308/05

INVENTARI DE MATERIAL ARQUEOLÒGIC

U.E.	Núm.	Frag.	Class.	Def. Fragm.	Tècnica	Pasta	Decoració		Acabats		Cronologia	Observacions
							Int.	Ext.	Int.	Ext.		
1186		5	14003	SF	FIN	TO	AO			VI		Vidrat melat
1186		1	14002	VO	ESC	TO	AO					
1186		1	14002	VO	CSS	TO	AO					
1186		2	14002	PE	FIN	TO	AO					
1186		1	14002	VO	ESF	TO	AO					
1186		1	14002	VO	FOG	TO	AO					Graella de fogó
1186		25	14002	SF	FIN	TO	AO					
1186		5	14002	SF	FIN	TO	GO					
1186		1	14002	NA	FIN	TO	GO					
1186		1	14002	PE	FIN	TO	GO					

C/ SALVADOR SEGUÍ,... (CIUTAT VELLA, BARCELONA) CODI: 308/05

INVENTARI DE MATERIAL ARQUEOLÒGIC

U.E.	Núm.	Frag.	Class.	Def. Fragm.	Tipo	Tècnica	Decoració		Acabats		Cronologia	Observacions	
							Pasta	Int.	Ext.	Int.			Ext.
1186		1	15000		DCT								
1186		1	15000		AND							Mena de maó buit per una banda de funcionalitat indeterminada	
1186		12	14005	SF	FIN	TO	AR						
1186		1	14005	FO	FIN	TO	AR						
1186		1	14005	VO	CSS	TO	AR						
1186		4	14005	VO	OLL	TO	AR						
1186		1	14255	SF	PAT	TO	AO	PI		VI	S.XIII-XIV	Motiu central de branca de pi	
1186		2	14255	VO	PAT	TO	AO	PI		VI	S.XIII-XIV	Orla núm. 8	
1186		1	14128	VO	ESC	TO	AO	PI		VI	VI	S.XIV-XV	Motiu indeterminat
1186		1	14128	SF	FIN	TO	AO	PI		VI	VI	S.XIV-XV	Motiu indeterminat

C/ SALVADOR SEGUÍ,... (CIUTAT VELLA, BARCELONA) CODI: 308/05

INVENTARI DE MATERIAL ARQUEOLÒGIC

U.E.	Núm. Frag.	Class. Fragm.	Def. Tipo	Tècnica	Decoració		Acabats		Cronologia	Observacions		
					Pasta	Int.	Ext.	Int.			Ext.	
1186	1	14102	FO	FIN	TO	AO	PI		VI	S.XV-XVI	Motiu indeterminat	
1186	2	14102	PE	PAT	TO	AO	PI		VI	S.XV-XVI	Motiu indeterminat de traços en blau	
1186	1	14102	PE	PAT	TO	AO	PI		VI	S.XV-XVI	Motiu vegetal	
1186	1	14102	VO	PAT	TO	AO	PI		VI	S.XV-XVI	Orla epigràfica d'alàfies	
1186	1	14102	SF	PAT	TO	AO	PI		VI	S.XV-XVI	Orla epigràfica d'alàfies	
1186	4	14102	SF	FIN	TO	AO	PI		VI	S.XV-XVI	Motiu indeterminat amb traços en blau	
1186	1	14102	SF	ESC	TO	AO	PI		VI	VI	S.XV-XVI	Motiu radial
1186	1	14102	SF	ESC	TO	AO	PI		VI	VI	S.XV-XVI	Motiu de creu
1186	1	14102	VO	PAT	TO	AO	PI		VI		S.XV-XVI	Motiu de línies concèntriques
1186	1	14211	SF	PAT	TO	AO	PI		VI	VI	S.XIV-XV	Motiu floral de cinc pètals inscrits en cercles i punts en blau i els reflexes perduts

C/ SALVADOR SEGUÍ,... (CIUTAT VELLA, BARCELONA) CODI: 308/05

INVENTARI DE MATERIAL ARQUEOLÒGIC

U.E.	Núm. Frag.	Class. Fragm.	Def.	Tècnica	Pasta	Decoració		Acabats		Cronologia	Observacions	
						Int.	Ext.	Int.	Ext.			
1186	1	14304	VO	ESC	TO	AO	PI		VI	VI	S.XVI	Decoració amb gallons i flors. Importació italiana
1186	1	14208	VO	ESC	TO	AO	PI	PI	VI	VI	S.XVI-XVII	Motiu indeterminat a l'interior i cercles concèntrics a l'exterior
1186	1	14208	SF	PAT	TO	AO	PI	PI	VI	VI	S.XVI-XVII	Motiu de la cadeneta a l'interior i cercles concèntrics a l'exterior
1186	2	14208	SF	PAT	TO	AO	PI	PI	VI	VI	S.XVI-XVII	Motiu geomètric a l'interior i cercles concèntrics a l'exterior
1186	1	14201	BR	ESC	TO	AO	PI		VI	VI	S.XVI-XVII	
1186	1	14201	FO	ESC	TO	AO	PI		VI	VI	S.XVI-XVII	Motiu de mitja taronja
1186	1	14201	FO	ESC	TO	AO	PI	PI	VI	VI	S.XVI-XVII	Motiu malmès a l'interior i cercles concèntrics a l'exterior
1186	2	14100	VO	PAT	TO	AO			VI	VI		
1186	2	14100	VO	ESC	TO	AO			VI	VI		
1186	2	14100	FO	ESC	TO	AO			VI	VI		

C/ SALVADOR SEGUÍ,... (CIUTAT VELLA, BARCELONA) CODI: 308/05

INVENTARI DE MATERIAL ARQUEOLÒGIC

U.E.	Núm.	Frag.	Class.	Def. Fragm.	Tipo	Tècnica	Pasta	Decoració		Acabats		Cronologia	Observacions
								Int.	Ext.	Int.	Ext.		
1186		2	14100	FO	FIN	TO	AO			VI	VI		
1186		12	14100	SF	FIN	TO	AO			VI	VI		
1186		1	14114	SF	PAT	TO	AO	PI		VI	VI	S.XVII	Orla F de Telese
1186		1	14104	SF	PAT	TO	AO	PI		VI	VI	S.XVII	Orla de la corbata
1186		1	14104	SF	PAT	TO	AO	PI		VI	VI	S.XVII	Orla de la figueta
1186		1	14104	FO	ESC	TO	AO	PI		VI	VI	S.XVII	Orla de la figueta
1186		11	14002	SF	FIN	TO	AO						
1186		1	14005	FO	FIN	TO	AO						
1186		1	14005	SF	FIN	TO	AO						
1186		3	14003	NA	OLL	TO	AO			VI			Vidrat marró

C/ SALVADOR SEGUÍ,... (CIUTAT VELLA, BARCELONA) CODI: 308/05

INVENTARI DE MATERIAL ARQUEOLÒGIC

U.E.	Núm. Frag.	Class.	Def. Fragm.	Tipo	Tècnica	Decoració		Acabats		Cronologia	Observacions
						Pasta	Int.	Ext.	Int.		
1186	3	14003	VO	OLL	TO	AO			VI		Vidrat marró
1186	1	14003	SF	OLL	TO	AO			VI	VI	Vidrat marró
1186	1	14003	VO	GER	TO	AO				VI	Vidrat marró
1186	1	14003	FO	FIN	TO	AO			VI	VI	Vidrat marró
1186	1	14003	VO	PAT	TO	AO			VI		Vidrat marró
1186	1	14003	VO	CAS	TO	AO			VI		Vidrat marró
1186	1	14003	SF	CAS	TO	AO			VI		Vidrat marró
1186	1	14003	AN	FIN	TO	AO			VI	VI	Vidrat marró
1186	1	14003	VO	BAC	TO	AO			VI		Vidrat marró
1186	42	14003	SF	FIN	TO	AO			VI		Vidrat marró

C/ SALVADOR SEGUÍ,... (CIUTAT VELLA, BARCELONA) CODI: 308/05

INVENTARI DE MATERIAL ARQUEOLÒGIC

U.E.	Núm. Frag.	Class.	Def. Fragm.	Tipo	Tècnica	Decoració		Acabats		Cronologia	Observacions
						Pasta	Int.	Ext.	Int.		
1186	4	14003	VO	GIB	TO	AO			VI		Vidrat verd
1186	1	14003	FO	FIN	TO	AO			VI		Vidrat verd
1186	1	14003	VO	GER	TO	AO			VI		Vidrat verd
1186	1	14003	VO	PAT	TO	AO			VI		Vidrat verd
1186	1	14003	SF	MOR	TO	AO			VI	VI	Vidrat verd
1186	2	14003	SF	FIN	TO	AO			VI		Vidrat verd
1186	3	14003	SF	FIN	TO	AO				VI	Vidrat verd
1186	1	14003	PE	FIN	TO	AO			VI		Vidrat verd
1186	1	14003	VO	OLL	TO	AO			VI	VI	Vidrat melat
1186	1	14128	SF	ESC	TO	AO	PI		VI	VI	S.XIV-XV Orla d'alàfies

C/ SALVADOR SEGUÍ,... (CIUTAT VELLA, BARCELONA) CODI: 308/05

INVENTARI DE MATERIAL ARQUEOLÒGIC

U.E.	Núm.	Frag.	Class.	Def. Fragm.	Tipo	Tècnica	Decoració		Acabats		Cronologia	Observacions	
							Pasta	Int.	Ext.	Int.			Ext.
1186		1	14103	VO	ESC	TO	AO	PI		VI		S.XVII	Orla d'alàfies
1186		1	14103	SF	PAT	TO	AO	PI		VI	VI	S.XVII	Reticulat entre línies
1186		2	14103	SF	PAT	TO	AO	PI		VI		S.XVII	Traços en blau
1186		2	14100	VO	PAT	TO	AO			VI	VI		
1186		1	14100	FO	FIN	TO	AO			VI	VI		
1186		1	14100	SF	PAT	TO	AO			VI	VI		
1186		2	14100	SF	FIN	TO	AO			VI	VI		
1186		1	14100	SF	ESC	TO	AO			VI	VI		
1186		2	14201	SF	PAT	TO	AO		PI	VI	VI	S.XVI- XVII	Cercles concèntrics
1186		1	14208	OR	ESC	TO	AO	PI		VI	VI	S.XVI- XVII	

C/ SALVADOR SEGUÍ,... (CIUTAT VELLA, BARCELONA) CODI: 308/05

INVENTARI DE MATERIAL ARQUEOLÒGIC

U.E.	Núm.	Frag.	Class.	Def. Fragm.	Tipo	Tècnica	Decoració		Acabats		Cronologia	Observacions	
							Pasta	Int.	Ext.	Int.			Ext.
1186		1	14208	FO	PAT	TO	AO	PI		VI	VI	S.XVI-XVII	
1186		1	14208	SF	PAT	TO	AO	PI	PI	VI	VI	S.XVI-XVII	Volutes a l'interior i cercles concèntrics a l'exterior
1186		1	14208	SF	ESC	TO	AO	PI	PI	VI	VI	S.XVI-XVII	Tres traços a l'interior i cercles concèntrics a l'exterior
1189		2	60051										
1189		2	14002	SF	FIN	TO	AO						
1189		1	60051	PE	FIN	TO	AO						
1189		4	14003	SF	FIN	TO	AO			VI			Vidrat marró.
1189		4	14003	SF	FIN	TO	AO			VI			Vidrat melat.
1189		1	14003	FO	FIN	TO	AO			VI			Vidrat melat.
1189		1	14128	PE	PAT	TO	AO	PI		VI	VI	S.XIV-XV	

C/ SALVADOR SEGUÍ,... (CIUTAT VELLA, BARCELONA) CODI: 308/05

INVENTARI DE MATERIAL ARQUEOLÒGIC

U.E.	Núm.	Frag.	Class.	Def. Fragm.	Tipo	Tècnica	Decoració		Acabats		Cronologia	Observacions	
							Pasta	Int.	Ext.	Int.			Ext.
1189		2	14102	VO	ESC	TO	AO	PI		VI	VI	S.XV- XVI	
1189		1	14102	SF	PAT	TO	AO	PI		VI	VI	S.XV- XVI	
1189		1	14102	VO	PAT	TO	AO	PI		VI	VI	S.XV- XVI	
1189		1	14200	SF	PAT	TO	AO	PI	PI	VI	VI		
1201		3	60051										
1201		1	20001		CAD								
1201		1	14128	SF	ESC	TO	AO	PI		VI	VI	S.XIV- XV	Motiu central de roseta
1201		1	14102	PS	ESC	TO	AO	PI		VI		S.XV- XVI	Motiu d'aspa
1201		3	14102	VO	PAT	TO	AO	PI		VI		S.XV- XVI	Orla amb traços indeterminats
1201		1	14102	VO	PAT	TO	AO	PI		VI		S.XV- XVI	Orla floral

C/ SALVADOR SEGUÍ,... (CIUTAT VELLA, BARCELONA) CODI: 308/05

INVENTARI DE MATERIAL ARQUEOLÒGIC

U.E.	Núm. Frag.	Class. Fragm.	Def. Tipo	Tècnica	Decoració		Acabats		Cronologia	Observacions		
					Pasta	Int.	Ext.	Int.			Ext.	
1201	1	14102	FO	ESC	TO	AO	PI		VI	S.XV-XVI	Motiu radial	
1201	1	14102	FO	FIN	TO	AO	PI		VI	S.XV-XVI	Motiu vegetal estilitzat	
1201	1	14102	VO	ESC	TO	AO	PI		VI	S.XV-XVI	Orla de cercles concèntrics	
1201	2	14102	SF	ESC	TO	AO	PI		VI	S.XV-XVI	Motiu indeterminat amb traços	
1201	1	14100	PS	ESC	TO	AO			VI	VI		
1201	1	14100	VO	PTL	TO	AO			VI			
1201	1	14100	SF	FIN	TO	AO			VI			
1201	1	14100	FO	FIN	TO	AO			VI	VI		
1201	1	14201	VO	ESC	TO	AO	PI	PI	VI	VI	S.XVI-XVII	Motiu indeterminat a l'interior i cercles concèntrics a l'exterior
1201	1	14100	FO	PAT	TO	AO			VI	VI		

C/ SALVADOR SEGUÍ,... (CIUTAT VELLA, BARCELONA) CODI: 308/05

INVENTARI DE MATERIAL ARQUEOLÒGIC

U.E.	Núm. Frag.	Class. Fragm.	Def. Tipo	Tècnica	Decoració		Acabats		Cronologia	Observacions		
					Pasta	Int.	Ext.	Int.			Ext.	
1201	1	14201	FO	FIN	TO	AO	PI	PI	VI	VI	S.XVI-XVII	Motiu indeterminat a l'interior i cercles concèntrics a l'exterior
1201	2	14201	FO	FIN	TO	AO	PI		VI	VI	S.XVI-XVII	Motiu indeterminat
1201	1	14201	VO	ESC	TO	AO	PI	PI	VI	VI	S.XVI-XVII	Motiu de cercles concèntrics a l'interior i cercles concèntrics a l'exterior
1201	2	14201	SF	FIN	TO	AO	PI	PI	VI	VI	S.XVI-XVII	Motiu indeterminat a l'interior i cercles concèntrics a l'exterior
1201	1	14201	VO	PAT	TO	AO	PI		VI	VI	S.XVI-XVII	Motiu de línies indeterminades
1201	1	14208	PS	PAT	TO	AO	PI	PI	VI	VI	S.XVI-XVII	Motiu indeterminat a l'interior i cercles concèntrics a l'exterior
1201	1	14208	FO	PAT	TO	AO	PI	PI	VI	VI	S.XVI-XVII	Motiu indeterminat a l'interior i cercles concèntrics a l'exterior
1201	1	14208	SF	ESC	TO	AO	PI	PI	VI	VI	S.XVI-XVII	Motiu indeterminat a l'interior i cercles concèntrics a l'exterior
1201	1	14208	OR	EOR	TO	AO	PI	PI	VI	VI	S.XVI-XVII	
1201	1	14003	NA	POA	TO	AO				VI		Vidrat verd

C/ SALVADOR SEGUÍ,... (CIUTAT VELLA, BARCELONA) CODI: 308/05

INVENTARI DE MATERIAL ARQUEOLÒGIC

U.E.	Núm.	Frag.	Class.	Def. Fragm.	Tipo	Tècnica	Decoració		Acabats		Cronologia	Observacions
							Pasta	Int.	Ext.	Int.		
1201		1	14003	FO	FIN	TO	AO			VI		Vidrat verd
1201		2	14003	SF	FIN	TO	AO			VI		Vidrat verd
1201		1	14003	VO	GER	TO	AO			VI	VI	Vidrat verd
1201		1	14003	VO	OLL	TO	AO			VI	VI	Vidrat verd
1201		1	14003	VO	POA	TO	AO		AC		VI	Vidrat verd
1201		1	14003	SF	MOR	TO	AO			VI	VI	Vidrat verd
1201		3	14003	VO	GIB	TO	AO				VI	Vidrat melat
1201		1	14003	VO	POA	TO	AO		AC		VI	Vidrat melat
1201		1	14003	VO	PAT	TO	AO			VI		Vidrat melat
1201		15	14003	SF	FIN	TO	AO			VI		Vidrat melat

C/ SALVADOR SEGUÍ,... (CIUTAT VELLA, BARCELONA) CODI: 308/05

INVENTARI DE MATERIAL ARQUEOLÒGIC

U.E.	Núm. Frag.	Class. Fragm.	Def.	Tipo	Tècnica	Pasta	Decoració		Acabats		Cronologia	Observacions
							Int.	Ext.	Int.	Ext.		
1201	1	14003	SF	FIN	TO	AO			VI	VI		Vidrat melat
1201	1	14003	AG	ESF	TO	AO				VI		Vidrat marró
1201	5	14003	VO	PDA	TO	AO			VI			Vidrat marró
1201	1	14003	VO	CSS	TO	AO			VI			Vidrat marró
1201	1	14003	BE	CSS	TO	AO			VI			Vidrat marró
1201	1	14003	NA	POA	TO	AO				VI		Vidrat marró
1201	2	14003	SF	OLL	TO	AO			VI			Vidrat marró
1201	1	14003	PE	FIN	TO	AO			VI			Vidrat marró
1201	2	14003	VO	CSS	TO	AO			VI			Vidrat marró
1201	1	14003	PS	CSS	TO	AO			VI			Vidrat marró

C/ SALVADOR SEGUÍ,... (CIUTAT VELLA, BARCELONA) CODI: 308/05

INVENTARI DE MATERIAL ARQUEOLÒGIC

U.E.	Núm.	Frag.	Class.	Def. Fragm.	Tipo	Tècnica	Decoració		Acabats		Cronologia	Observacions
							Pasta	Int.	Ext.	Int.		
1201		1	14003	VO	CSS	TO	AO			VI		Vidrat marró, presenta nansa a la vora
1201		4	14003	NA	CSS	TO	AO			VI		Vidrat marró
1201		23	14003	SF	FIN	TO	AO			VI		Vidrat marró
1201		1	14003	FO	OLL	TO	AO			VI		Vidrat marró
1201		5	14005	SF	FIN	TO	AR					
1201		2	14005	SF	OLL	TO	GR					
1201		1	14002	NA	BAC	TO	AO					
1201		3	14002	PE	FIN	TO	AO					
1201		1	14002	VO	GIB	TO	AO		AC			
1201		23	14002	SF	FIN	TO	AO					

C/ SALVADOR SEGUÍ,... (CIUTAT VELLA, BARCELONA) CODI: 308/05

INVENTARI DE MATERIAL ARQUEOLÒGIC

U.E.	Núm.	Frag.	Class.	Def. Fragm.	Tècnica	Pasta	Decoració		Acabats		Cronologia	Observacions	
							Int.	Ext.	Int.	Ext.			
1202		1	14208	PS	PAT	TO	AO	PI	PI	VI	VI	S.XVI-XVII	Orla de la cadeneta i motiu central vegetal a l'interior i cercles concèntrics a l'exterior
1202		1	14208	VO	PAT	TO	AO	PI	PI	VI	VI	S.XVI-XVII	Orla de garlandes a l'interior i cercles concèntrics a l'exterior
1202		1	14208	VO	PAT	TO	AO	PI	PI	VI	VI	S.XVI-XVII	Orla de retícula a l'interior i cercles concèntrics a l'exterior
1202		1	14102	FO	PAT	TO	AO	PI		VI		S.XV-XVI	Motiu vegetal estilitzat
1202		1	14102	FO	ESC	TO	AO	PI		VI		S.XV-XVI	Motiu d'angles contraposats
1202		1	14102	FO	PAT	TO	AO	PI		VI		S.XV-XVI	Motiu vegetal
1202		2	14102	SF	PAT	TO	AO	PI		VI		S.XV-XVI	Motiu de traços indeterminat
1202		1	14102	SF	PAT	TO	AO	PI		VI		S.XV-XVI	Motiu vegetal
1202		1	14128	VO	ESC	TO	AO	PI		VI	VI	S.XIV-XV	Motiu d'arcs apuntats
1202		1	14128	PS	ESC	TO	AO	PI		VI	VI	S.XIV-XV	Orla de retícula i motiu central epigràfic de "C"

C/ SALVADOR SEGUÍ,... (CIUTAT VELLA, BARCELONA) CODI: 308/05

INVENTARI DE MATERIAL ARQUEOLÒGIC

U.E.	Núm.	Frag.	Class.	Def. Fragm.	Tipo	Tècnica	Decoració		Acabats		Cronologia	Observacions	
							Pasta	Int.	Ext.	Int.			Ext.
1202		1	14128	VO	ESC	TO	AO	PI		VI	VI	S.XIV-XV	Motiu indeterminat
1202		3	14100	VO	ESC	TO	AO			VI	VI		
1202		1	14100	SF	ESC	TO	AO			VI	VI		
1202		1	14100	FO	ESC	TO	AO			VI	VI		
1202		1	14100	FO	PAT	TO	AO			VI	VI		
1202		1	14005	FO	FIN	TO	AR						
1202		1	14005	PE	FIN	TO	AR						
1202		1	14005	VO	GIB	TO	AR						
1202		3	14005	SF	FIN	TO	AR						
1202		1	14002	FO	GIB	TO	AO						

C/ SALVADOR SEGUÍ,... (CIUTAT VELLA, BARCELONA) CODI: 308/05

INVENTARI DE MATERIAL ARQUEOLÒGIC

U.E.	Núm.	Frag.	Class.	Def. Fragm.	Tècnica	Pasta	Decoració		Acabats		Cronologia	Observacions
							Int.	Ext.	Int.	Ext.		
1202		3	14002	FO	FIN	TO	AO					
1202		3	14002	PE	FIN	TO	AO					
1202		22	14002	SF	FIN	TO	AO					
1202		1	14002	NA	FIN	TO	AO					
1202		1	14002	VO	GIB	TO	AO		AC			
1202		1	14002	VO	GER	TO	AO					Gran tenalla
1202		3	14003	PE	FIN	TO	AO			VI		Vidrat melat
1202		3	14003	VO	GIB	TO	AO			VI		Vidrat melat
1202		8	14003	SF	FIN	TO	AO			VI		Vidrat melat
1202		2	14003	VO	PAT	TO	AO			VI		Vidrat melat

C/ SALVADOR SEGUÍ,... (CIUTAT VELLA, BARCELONA) CODI: 308/05

INVENTARI DE MATERIAL ARQUEOLÒGIC

U.E.	Núm.	Frag.	Class.	Def. Fragm.	Tipo	Tècnica	Decoració		Acabats		Cronologia	Observacions
							Pasta	Int.	Ext.	Int.		
1202		1	14003	VO	PDA	TO	AO			VI		Vidrat melat
1202		2	14003	VO	MOR	TO	AO			VI		Vidrat melat
1202		2	14003	VO	POA	TO	AO		AC		VI	Vidrat verd
1202		1	14003	BE	FIN	TO	AO			VI	VI	Vidrat verd
1202		1	14003	SF	POA	TO	AO		AC		VI	Vidrat verd
1202		1	14003	SF	FIN	TO	AO			VI	VI	Vidrat verd
1202		1	14003	SF	FIN	TO	AO				VI	Vidrat verd
1202		1	14003	SF	FIN	TO	AO			VI		Vidrat verd
1202		1	14003	BR	FIN	TO	AO				VI	Vidrat verd
1202		4	14003	NA	POA	TO	AO				VI	Vidrat verd

C/ SALVADOR SEGUÍ,... (CIUTAT VELLA, BARCELONA) CODI: 308/05

INVENTARI DE MATERIAL ARQUEOLÒGIC

U.E.	Núm.	Frag.	Class.	Def. Fragm.	Tipo	Tècnica	Decoració		Acabats		Cronologia	Observacions
							Pasta	Int.	Ext.	Int.		
1206		1	14002	FO	GIB	TO	AO		AC			
1206		1	14002	PE	FIN	TO	AO					
1206		8	14002	SF	FIN	TO	AO					
1206		4	14005	SF	FIN	TO	AR					
1206		1	14005	VO	CSS	TO	AR		AC			
1206		1	14005	VO	TAP	TO	AR					
1206		1	14005	FO	FOG	TO	AR					
1206		1	14002	VO	GIB	TO	AO					
1206		1	14002	VO	OLL	TO	AO					
1206		4	14003	SF	FIN	TO	AO		VI			Vidrat melat

C/ SALVADOR SEGUÍ,... (CIUTAT VELLA, BARCELONA) CODI: 308/05

INVENTARI DE MATERIAL ARQUEOLÒGIC

U.E.	Núm.	Frag.	Class.	Def. Fragm.	Tipo	Tècnica	Decoració		Acabats		Cronologia	Observacions	
							Pasta	Int.	Ext.	Int.			Ext.
1206		1	14003	VO	OLL	TO	AO			VI	VI		Vidrat melat
1206		1	14003	NA	POA	TO	AO				VI		Vidrat verd
1206		3	14003	SF	FIN	TO	AO				VI		Vidrat verd
1206		3	14003	SF	FIN	TO	AO			VI	VI		Vidrat verd
1206		1	14003	VO	OLL	TO	AO			VI			Vidrat marró
1206		1	14003	NA	CSS	TO	AO			VI			Vidrat marró
1206		1	14003	VO	ESF	TO	AO			VI			Vidrat marró
1206		2	14003	VO	PAT	TO	AO			VI	VI		Vidrat marró
1206		11	14003	SF	FIN	TO	AO			VI			Vidrat marró
1206		1	14201	SF	FIN	TO	AO	PI	PI	VI	VI	S.XVI-XVII	Motiu reticular a l'interior i cercles concèntrics a l'exterior

C/ SALVADOR SEGUÍ,... (CIUTAT VELLA, BARCELONA) CODI: 308/05

INVENTARI DE MATERIAL ARQUEOLÒGIC

U.E.	Núm. Frag.	Class. Fragm.	Def. Tipo	Tècnica	Decoració		Acabats		Cronologia	Observacions		
					Pasta	Int.	Ext.	Int.			Ext.	
1206	2	14208	VO	PAT	TO	AO	PI	PI	VI	VI	S.XVI-XVII	Motiu geomètrics a l'interior i cercles concèntrics a l'exterior
1206	1	14208	SF	ESC	TO	AO	PI	PI	VI	VI	S.XVI-XVII	Motiu vegetals a l'interior i cercles concèntrics a l'exterior
1206	1	14208	SF	ESC	TO	AO	PI	PI	VI	VI	S.XVI-XVII	Motiu de traços ondulats a l'interior i cercles concèntrics a l'exterior
1206	1	14208	FO	PAT	TO	AO	PI	PI	VI	VI	S.XVI-XVII	Motiu de traços ondulats a l'interior i cercles concèntrics a l'exterior
1206	1	14211	SF	PAT	TO	AO	PI	PI	VI	VI	S.XIV-XV	Motiu de traços indeterminats en blau i reflexes perduts a l'interior i cercles concèntrics a l'exterior en reflexes
1206	1	14128	FO	PAT	TO	AO	PI		VI	VI	S.XIV-XV	Motiu indeterminat de traços en blau
1206	1	14102	SF	FIN	TO	AO	PI		VI	VI	S.XV-XVI	Motiu indeterminat de traços en blau
1206	1	14102	SF	PAT	TO	AO	PI		VI		S.XV-XVI	Motiu indeterminat de traços en blau
1206	1	14102	SF	PAT	TO	AO	PI		VI		S.XV-XVI	Orla d'espiga
1206	1	14102	VO	ESC	TO	AO	PI		VI		S.XV-XVI	Orla de cercles concèntrics, tipus sangnador

C/ SALVADOR SEGUÍ,... (CIUTAT VELLA, BARCELONA) CODI: 308/05

INVENTARI DE MATERIAL ARQUEOLÒGIC

U.E.	Núm.	Frag.	Class.	Def. Fragm.	Típo	Tècnica	Decoració		Acabats		Cronologia	Observacions	
							Pasta	Int.	Ext.	Int.			Ext.
1206		1	14201	SF	PAT	TO	AO	PI	PI	VI	VI	S.XVI-XVII	Motiu malmés a l'interior i cercles concèntrics a l'exterior
1206		1	14100	FO	FIN	TO	AO			VI	VI		
1206		1	14100	FO	PAT	TO	AO			VI	VI		
1206		1	14100	SF	ESC	TO	AO			VI	VI		
1206		1	14100	SF	PAT	TO	AO			VI	VI		
1206		1	14100	SF	PAT	TO	AO			VI			
1206		1	14100	VO	PAT	TO	AO			VI	VI		
1206		1	14100	OR	EOR	TO	AO			VI	VI		
1206		1	60051										
1206		2	14002	SF	FIN	TO	AO						

C/ SALVADOR SEGUÍ,... (CIUTAT VELLA, BARCELONA) CODI: 308/05

INVENTARI DE MATERIAL ARQUEOLÒGIC

U.E.	Núm. Frag.	Class.	Def. Fragm.	Tipo	Tècnica	Decoració		Acabats		Cronologia	Observacions
						Pasta	Int.	Ext.	Int.		
1206	1	14003	VO	OLL	TO	AO			VI		Vidrat marró.
1206	2	14003	SF	FIN	TO	AO			VI		Vidrat melat.
1206	1	14003	SF	FIN	TO	AO			VI		Vidrat verd.
1206	1	14003	NA	POA	TO	AO				VI	Vidrat verd.
1206	1	14006	SF	FIN	TO	GR			VI		Vidrat marró.
1206	1	14100	SF	ESC	TO	AO			VI	VI	
1206	1	14003	VO	OLL	TO	AO			VI		Vidrat marró.
1206	1	14003	SF	GET	TO	AO				VI	Vidrat verd.
1206	2	60051									
1206	2	14002	SF	FIN	TO	AO					

C/ SALVADOR SEGUÍ,... (CIUTAT VELLA, BARCELONA) CODI: 308/05

INVENTARI DE MATERIAL ARQUEOLÒGIC

U.E.	Núm.	Frag.	Class.	Def. Fragm.	Tipo	Tècnica	Decoració		Acabats		Cronologia	Observacions
							Pasta	Int.	Ext.	Int.		
1206		6	14003	SF	FIN	TO	AO			VI		Vidrat marró.
1206		1	14003	VO	OLL	TO	GO			VI		Vidrat marró.
1206		1	14003	VO	FIN	TO	AO			VI	VI	Vidrat marró.
1206		1	14003	NA	FIN	TO	AO			VI		Vidrat melat.
1206		1	14003	VO	FIN	TO	AO			VI	VI	Vidrat melat.
1206		1	14003	SF	FIN	TO	AO			VI		Vidrat melat.
1206		1	14003	PTL	PAT	TO	AO			VI		Vidrat verd.
1206		2	14003	SF	FIN	TO	AO			VI		Vidrat verd.
1206		2	14003	SF	FIN	TO	AO			VI	VI	Vidrat verd.
1206		1	14003	VO	MOR	TO	AO			VI	VI	Vidrat verd.

C/ SALVADOR SEGUÍ,... (CIUTAT VELLA, BARCELONA) CODI: 308/05

INVENTARI DE MATERIAL ARQUEOLÒGIC

U.E.	Núm.	Frag.	Class.	Def. Fragm.	Tipo	Tècnica	Pasta	Decoració		Acabats		Cronologia	Observacions
								Int.	Ext.	Int.	Ext.		
1206		1	14100	SF	PAT	TO	AO			VI	VI		
1206		1	14200	PS	PAT	TO	AO	PI		VI			
1206		1	20001		MON								
1207		4	50032					PI		VI			Motiu floral radial en groc i verd
1207		1	50032					PI		VI			Motiu floral en groc, marró i verd
1207		2	14103	VO	PAT	TO	AO	PI		VI	VI	S.XVII	Orla d'espigues ratllades
1207		1	14255	VO	PAT	TO	AO	PI		VI		S.XIII-XIV	Orla núm. 3
1207		1	14255	SF	PAT	TO	AO	PI		VI		S.XIII-XIV	Motiu d'estrella de mar
1207		1	14003	FO	FIN	TO	AO			VI			Vidrat marró
1207		2	50025	VO	CAN	MO	AO			VI			Vidrat marró

C/ SALVADOR SEGUÍ,... (CIUTAT VELLA, BARCELONA) CODI: 308/05

INVENTARI DE MATERIAL ARQUEOLÒGIC

U.E.	Núm.	Frag.	Class.	Def. Fragm.	Típo	Tècnica	Decoració		Acabats		Cronologia	Observacions
							Pasta	Int.	Ext.	Int.		
1207		1	50025	SF	CAN	MO	AO			VI		Vidrat marró
1207		1	14003	PE	FIN	TO	AO			VI		Vidrat marró
1207		1	14003	SF	FIN	TO	AO			VI		Vidrat marró
1207		1	14002	SF	FIN	TO	AO					
1207		1	14005	SF	FIN	TO	AR					
1207		1	20002		CLA							
1211		6	14002	SF	FIN	TO	AO					
1211		3	14003	SF	FIN	TO	AO			VI		Vidrat marró.
1211		1	14003	VO	OLL	TO	AO			VI		Vidrat marró.
1211		1	14005	SF	FIN	TO	AR					

C/ SALVADOR SEGUÍ,... (CIUTAT VELLA, BARCELONA) CODI: 308/05

INVENTARI DE MATERIAL ARQUEOLÒGIC

U.E.	Núm.	Frag.	Class.	Def. Fragm.	Tècnica	Pasta	Decoració		Acabats		Cronologia	Observacions	
							Int.	Ext.	Int.	Ext.			
1211		1	14128	SF	FIN	TO	AO	PI		VI	VI	S.XIV-XV	
1211		1	50014	SF		TO		PI		VI			Rajola amb vidrat verd i blanc.
1221	1	1	14003	PS	GIB	TO	AO			VI			Vidrat marró, presenta gran quantitat de perforacions per fer d'escorredor
1221		23	14003	VO	GIB	TO	AO			VI			Vidrat marró
1221		2	14003	VO	CSS	TO	AO			VI			Vidrat marró
1221		1	14003	VO	CSS	TO	AO			VI			Vidrat marró, presenta nansa a la vora
1221		4	14003	VO	PAT	TO	AO			VI			Vidrat marró
1221		1	14003	VO	SEV	TO	AO			VI			Vidrat marró
1221		1	14003	PE	GIB	TO	AO			VI			Vidrat marró
1221		2	14003	VO	GER	TO	AO			VI	VI		Vidrat marró

C/ SALVADOR SEGUÍ,... (CIUTAT VELLA, BARCELONA) CODI: 308/05

INVENTARI DE MATERIAL ARQUEOLÒGIC

U.E.	Núm. Frag.	Class. Fragm.	Def. Tipo	Tècnica	Decoració		Acabats		Cronologia	Observacions	
					Pasta	Int.	Ext.	Int.			Ext.
1221	49	14003	SF	FIN	TO	AO			VI		Vidrat marró
1221	1	14003	VO	PAT	TO	GO			VI		Vidrat marró
1221	4	14003	VO	CSS	TO	GO			VI		Vidrat marró
1221	6	14003	SF	FIN	TO	GO			VI		Vidrat marró
1221	2	14003	FO	FIN	TO	AO			VI		Vidrat marró
1221	8	14003	SF	CAN	TO	AO			VI		Vidrat marró
1221	2	14003	VO	CAN	TO	AO			VI		Vidrat marró
1221	3	14003	NA	CAT	TO	AO			VI		Vidrat marró
1221	4	14003	BR	CAT	TO	AO			VI		Vidrat marró
1221	2	14003	AN	FIN	TO	AO			VI		Vidrat marró

C/ SALVADOR SEGUÍ,... (CIUTAT VELLA, BARCELONA) CODI: 308/05

INVENTARI DE MATERIAL ARQUEOLÒGIC

U.E.	Núm. Frag.	Class. Fragm.	Def.	Tipo	Tècnica	Decoració		Acabats		Cronologia	Observacions
						Pasta	Int.	Ext.	Int.		
1221	2	14003	AN	FIN	TO	AO			VI		Vidrat marró
1221	1	14003	PE	FIN	TO	AO			VI		Vidrat marró
1221	1	14003	FO	FIN	TO	AO			VI		Vidrat marró
1221	6	14003	SF	FIN	TO	AO			VI		Vidrat negre
1221	1	14003	VO	FIN	TO	AO			VI		Vidrat negre
1221	1	14003	PE	FIN	TO	AO			VI		Vidrat negre
1221	1	14003	NA	FIN	TO	AO			VI		Vidrat negre
1221	2	14003	SF	FIN	TO	AO			VI		Vidrat verd
1221	1	14003	NA	FIN	TO	AO			VI		Vidrat verd
1221	4	14306	SF	FIN	TO	AO			VI	VI	Motius jaspejats en verd, groc, marró i negre

C/ SALVADOR SEGUÍ,... (CIUTAT VELLA, BARCELONA) CODI: 308/05

INVENTARI DE MATERIAL ARQUEOLÒGIC

U.E.	Núm.	Frag.	Class.	Def. Fragm.	Típo	Tècnica	Decoració		Acabats		Cronologia	Observacions
							Pasta	Int.	Ext.	Int.		
1221		4	14306	SF	FIN	TO	AO			VI		Motius jaspejats en verd, groc, marró i negre
1221		1	14306	FO	FIN	TO	AO			VI		Motius jaspejats en verd, groc, marró i negre
1221		1	14306	VO	FIN	TO	AO			VI		Motius jaspejats en verd, groc, marró i negre
1221		3	14306	VO	PAT	TO	AO			VI		Motius jaspejats en verd, groc i marró
1221		1	14002	VO	CSS	TO	AO					
1221		2	14002	NA	CAT	TO	AO					
1221		8	14002	PE	FIN	TO	AO					
1221		3	14002	FO	FIN	TO	AO					
1221		54	14002	SF	FIN	TO	AO					
1221		1	14002	NA	FIN	TO	AO		PI			Part del coll d'una gerra, traços pintat en morat a l'exterior

C/ SALVADOR SEGUÍ,... (CIUTAT VELLA, BARCELONA) CODI: 308/05

INVENTARI DE MATERIAL ARQUEOLÒGIC

U.E.	Núm. Frag.	Class. Fragm.	Def. Tipo	Tècnica	Decoració		Acabats		Cronologia	Observacions	
					Pasta	Int.	Ext.	Int.			Ext.
1221	4	60051									
1221	2	14306	PS	PAT	TO	AO	PI		VI	VI	Vidrat groc, presenta un cercle marró al centre
1221	4	14306	FO	PAT	TO	AO	PI		VI	VI	Vidrat groc, presenta un cercle marró al centre
1221	16	14306	FO	FIN	TO	AO			VI	VI	Vidrat groc
1221	22	14306	SF	FIN	TO	AO			VI	VI	Vidrat groc
1221	2	14306	VO	EOR	TO	AO			VI	VI	Vidrat groc
1221	2	14306	OR	EOR	TO	AO			VI	VI	Vidrat groc, orelleta lobulada
1221	12	14306	VO	ESC	TO	AO			VI	VI	Vidrat groc
1221	50	14306	VO	PAT	TO	AO			VI	VI	Vidrat groc
1221	3	14103	FO	ESC	TO	AO	PI		VI	VI	S.XVII Motiu central de cercle en blau

C/ SALVADOR SEGUÍ,... (CIUTAT VELLA, BARCELONA) CODI: 308/05

INVENTARI DE MATERIAL ARQUEOLÒGIC

U.E.	Núm. Frag.	Class. Fragm.	Def. Tipo	Tècnica	Decoració		Acabats		Cronologia	Observacions		
					Pasta	Int.	Ext.	Int.			Ext.	
1221	2	14103	FO	FIN	TO	AO	PI		VI	VI	S.XVII	Motiu central de cercle en blau
1221	10	14103	FO	FIN	TO	AO	PI		VI	VI	S.XVII	Orla d'un sol filet en blau a la vora
1221	1	14120	PS	ESC	TO	AO	PI		VI	VI	S.XVII	Motiu central d'una creu
1221	1	14104	FO	ESC	TO	AO	PI		VI	VI	S.XVII	Motiu central d'una creu
1221	1	14104	FO	ESC	TO	AO	PI		VI	VI	S.XVII	Motiu vegetal
1221	4	14103	VO	PAT	TO	AO	PI		VI	VI	S.XVII	Orla de garlandes
1221	1	14104	FO	PAT	TO	AO	PI		VI	VI	S.XVII	
1221	4	14107	VO	PAT	TO	AO	PI		VI	VI	S.XVIII	Orla d'imitació a les puntes Besier
1221	2	14108	VO	ESC	TO	AO	PI		VI	VI	S.XVIII	
1221	3	14108	VO	PAT	TO	AO	PI		VI	VI	S.XVIII	

C/ SALVADOR SEGUÍ,... (CIUTAT VELLA, BARCELONA) CODI: 308/05

INVENTARI DE MATERIAL ARQUEOLÒGIC

U.E.	Núm. Frag.	Class.	Def. Fragm.	Tipo	Tècnica	Pasta	Decoració		Acabats		Cronologia	Observacions
							Int.	Ext.	Int.	Ext.		
1221	8	14108	SF	FIN	TO	AO	PI		VI	VI	S.XVIII	
1221	2	14107	SF	FIN	TO	AO	PI		VI	VI	S.XVIII	Orla d'imitació a les puntes Besier
1221	7	14103	FO	PAT	TO	AO	PI		VI	VI	S.XVII	Motiu central floral
1221	2	14107	FO	PAT	TO	AO	PI		VI	VI	S.XVIII	Motiu de línies i puntes
1221	11	14107	VO	PAT	TO	AO	PI		VI	VI	S.XVIII	Orla de línies i puntes
1221	1	14103	PE	TAS	TO	AO	PI		VI	VI	S.XVII	Motiu floral
1221	1	14306	PE	TAS	TO	AO	PI		VI	VI	S.XVIII	Motiu floral en blau i groc
1221	2	14103	FO	ESC	TO	AO			VI	VI	S.XVII	
1221	1	14103	VO	ESC	TO	AO	PI		VI	VI	S.XVII	Orla d'un filet blau a la vora
1221	1	14103	OR	EOR	TO	AO	PI		VI	VI	S.XVII	

C/ SALVADOR SEGUÍ,... (CIUTAT VELLA, BARCELONA) CODI: 308/05

INVENTARI DE MATERIAL ARQUEOLÒGIC

U.E.	Núm.	Frag.	Class.	Def. Fragm.	Tipo	Tècnica	Pasta	Decoració		Acabats		Cronologia	Observacions
								Int.	Ext.	Int.	Ext.		
1221		5	14103	SF	ESC	TO	AO			VI	VI	S.XVII	
1221		9	14103	SF	PAT	TO	AO			VI	VI	S.XVII	
1221		5	14100	OR	EOR	TO	AO			VI	VI		
1221		5	14100	PS	ESC	TO	AO			VI	VI		
1221		26	14100	FO	ESC	TO	AO			VI	VI		
1221		14	14100	VO	PAT	TO	AO			VI	VI		
1221		25	14100	VO	ESC	TO	AO			VI	VI		
1221		18	14100	SF	PAT	TO	AO			VI	VI		
1221		34	14100	SF	ESC	TO	AO			VI	VI		
1221		34	14100	SF	ESC	TO	AO			VI	VI		

C/ SALVADOR SEGUÍ,... (CIUTAT VELLA, BARCELONA) CODI: 308/05

INVENTARI DE MATERIAL ARQUEOLÒGIC

U.E.	Núm.	Frag.	Class.	Def. Fragm.	Tipo	Tècnica	Decoració		Acabats		Cronologia	Observacions	
							Pasta	Int.	Ext.	Int.			Ext.
1221		10	14103	PS	PAT	TO	AO	PI		VI	VI	S.XVII	Motiu central de cercle en blau
1221		12	14103	FO	PAT	TO	AO	PI		VI	VI	S.XVII	Motiu central de cercle en blau
1221	1	1	14103	PS	ESC	TO	AO	PI		VI	VI	S.XVII	Motiu central de cercle en blau
1221	2	1	14103	PS	ESC	TO	AO	PI		VI	VI	S.XVII	Motiu central de l'inscripció "S. CL-R-" inscrita dins un cercle en blau
1221	3	1	14103	PS	PAT	TO	AO	PI		VI	VI	S.XVII	Motiu central de cercle en blau
1221		2	30000	SF	FIN								
1221		1	20001		MON								
1221		2	20001		ESC								
1221		7	20002	SF	FIN								
1222		14	50014										Rajola a cartabó en verd

C/ SALVADOR SEGUÍ,... (CIUTAT VELLA, BARCELONA) CODI: 308/05

INVENTARI DE MATERIAL ARQUEOLÒGIC

U.E.	Núm.	Frag.	Class.	Def. Fragm.	Tècnica	Pasta	Decoració		Acabats		Cronologia	Observacions	
							Int.	Ext.	Int.	Ext.			
1222		6	50032										Motiu floral radial en blau i groc
1222		9	50032										Motiu floral en marró, verd i groc
1222		2	50032										Motiu de sanefa en groc i marró
1222		2	14104	SF	FIN	TO	AO	PI		VI	VI	S.XVII	Motiu indeterminat
1222		1	14104	SF	PAT	TO	AO	PI		VI	VI	S.XVII	Orla de triple arc cap enfora
1222		1	14100	SF	PAT	TO	AO			VI	VI		
1222		1	14103	VO	PAT	TO	AO	PI		VI	VI	S.XVII	Orla d'un filet blau a la vora
1222		1	14103	PE	ESC	TO	AO		PI	VI	VI	S.XVII	Motiu indeterminat
1222		1	14107	VO	PAT	TO	AO	PI		VI	VI	S.XVIII	Orla de puntes Besier
1222		2	14107	SF	PAT	TO	AO	PI		VI	VI	S.XVIII	Orla de puntes Besier

C/ SALVADOR SEGUÍ,... (CIUTAT VELLA, BARCELONA) CODI: 308/05

INVENTARI DE MATERIAL ARQUEOLÒGIC

U.E.	Núm.	Frag.	Class.	Def. Fragm.	Tipo	Tècnica	Decoració		Acabats		Cronologia	Observacions	
							Pasta	Int.	Ext.	Int.			Ext.
1222		1	14003	BR	CAT	TO	AO				VI		Vidrat negre
1222		1	14003	SF	CAT	TO	AO				VI		Vidrat negre
1222		1	14003	NA	CAT	TO	AO				VI		Vidrat verd
1222		1	14003	BR	CAT	TO	AO				VI		Vidrat verd
1222		2	14003	SF	FIN	TO	AO				VI		Vidrat verd
1222		1	14003	FO	BAC	TO	AO				VI		Vidrat verd
1222		1	14003	VO	GIB	TO	AO				VI		Vidrat verd
1222		2	14003	VO	GIB	TO	AO				VI		Vidrat marró
1222		1	14003	VO	FIN	TO	AO				VI		Vidrat marró
1222		1	14003	VO	GER	TO	AO				VI		Vidrat marró

C/ SALVADOR SEGUÍ,... (CIUTAT VELLA, BARCELONA) CODI: 308/05

INVENTARI DE MATERIAL ARQUEOLÒGIC

U.E.	Núm.	Frag.	Class.	Def. Fragm.	Tipo	Tècnica	Decoració		Acabats		Cronologia	Observacions
							Pasta	Int.	Ext.	Int.		
1222		2	14003	SF	FIN	TO	AO			VI		Vidrat marró
1222		3	14002	FO	FIN	TO	AO					
1222		3	14002	PE	FIN	TO	AO					
1222		2	14002	NA	FIN	TO	AO					
1222		2	14002	SF	FIN	TO	AO					
1222		1	14002	SF	CAN	TO	AO					
1224		7	60051									
1224		2	14002	PE	FIN	TO	AO					
1224		1	14002	VO	BAC	TO	AO					
1224		17	14002	SF	FIN	TO	AO					

C/ SALVADOR SEGUÍ,... (CIUTAT VELLA, BARCELONA) CODI: 308/05

INVENTARI DE MATERIAL ARQUEOLÒGIC

U.E.	Núm.	Frag.	Class.	Def. Fragm.	Tècnica	Pasta	Decoració		Acabats		Cronologia	Observacions
							Int.	Ext.	Int.	Ext.		
1224		2	14005	SF	FIN	TO	AR					
1224		1	14003	NA	FIN	TO	AO				VI	Vidrat verd
1224		1	14003	NA	POA	TO	AO				VI	Vidrat verd
1224		1	14003	NA	CAT	TO	AO				VI	Vidrat verd
1224		1	14003	VO	MOR	TO	AO			VI	VI	Vidrat verd
1224		1	14003	VO	CAS	TO	AO			VI	VI	Vidrat verd
1224		1	14003	SF	FIN	TO	AO			VI	VI	Vidrat verd
1224		1	14003	SF	FIN	TO	AO			VI	VI	Acanaladura externa.Vidrat verd
1224		1	14003	SF	FIN	TO	AO				VI	Vidrat verd
1224		1	14003	NA	CAS	TO	AO			VI	VI	Vidrat melat

C/ SALVADOR SEGUÍ,... (CIUTAT VELLA, BARCELONA) CODI: 308/05

INVENTARI DE MATERIAL ARQUEOLÒGIC

U.E.	Núm. Frag.	Class.	Def. Fragm.	Tipo	Tècnica	Decoració		Acabats		Cronologia	Observacions
						Pasta	Int.	Ext.	Int.		
1224	1	14003	VO	POA	TO	AO			VI		Vidrat melat
1224	2	14003	VO	CAS	TO	AO			VI		Vidrat melat
1224	2	14003	FO	FIN	TO	AO			VI		Vidrat melat
1224	1	14003	VO	BAC	TO	AO			VI		Vidrat melat
1224	3	14003	VO	GIB	TO	AO			VI		Vidrat melat
1224	1	14003	VO	OLL	TO	AO			VI		Vidrat melat
1224	1	14003	VO	PAT	TO	AO			VI		Vidrat melat
1224	3	14003	SF	FIN	TO	AO			VI		Vidrat melat
1224	1	14003	VO	OLL	TO	AO			VI		Vidrat negre
1224	1	14003	SF	GER	TO	AO			VI		Vidrat negre

C/ SALVADOR SEGUÍ,... (CIUTAT VELLA, BARCELONA) CODI: 308/05

INVENTARI DE MATERIAL ARQUEOLÒGIC

U.E.	Núm. Frag.	Class.	Def. Fragm.	Tipo	Tècnica	Pasta	Decoració		Acabats		Cronologia	Observacions
							Int.	Ext.	Int.	Ext.		
1224	2	14003	SF	FIN	TO	AO			VI			Vidrat negre
1224	1	14003	BO	CAT	TO	AO				VI		Vidrat marró
1224	3	14003	VO	GIB	TO	AO			VI			Vidrat marró
1224	4	14003	VO	CAS	TO	AO			VI	VI		Vidrat marró
1224	1	14003	NA	FIN	TO	AO				VI		Vidrat marró
1224	2	14003	VO	TAP	TO	AO			VI	VI		Vidrat marró
1224	2	14003	VO	GER	TO	AO			VI	VI		Vidrat marró
1224	5	14003	VO	PDA	TO	AO			VI	VI		Vidrat marró
1224	1	14003	VO	OLL	TO	AO			VI			Vidrat marró
1224	7	14003	SF	PAT	TO	AO			VI			Vidrat marró

C/ SALVADOR SEGUÍ,... (CIUTAT VELLA, BARCELONA) CODI: 308/05

INVENTARI DE MATERIAL ARQUEOLÒGIC

U.E.	Núm.	Frag.	Class.	Def. Fragm.	Tècnica	Pasta	Decoració		Acabats		Cronologia	Observacions	
							Int.	Ext.	Int.	Ext.			
1224		4	14003	SF	FIN	TO	AO			VI	VI		Vidrat marró
1224		27	14003	SF	FIN	TO	AO			VI			Vidrat marró
1224		2	14255	VO	PAT	TO	AO	PI		VI		S.XIII- XIV	Orla núm. 4
1224		1	14255	SF	PAT	TO	AO	PI		VI		S.XIII- XIV	
1224		1	14305	SF	FIN	TO	AO	PI	PI	VI	VI	S.XVI- XVII	
1224		2	14201	VO	PAT	TO	AO	PI		VI	VI	S.XVI- XVII	Traços i motiu vegetal
1224		1	14208	OR	ESC	TO	AO	PI		VI	VI	S.XVI- XVII	Pinzell-pinta
1224		1	14208	VO	PAT	TO	AO	PI		VI	VI	S.XVI- XVII	Pinzell-pinta
1224		2	14102	SF	PAT	TO	AO	PI		VI	VI	S.XV- XVI	
1224		1	14128	FO	ESC	TO	AO	PI		VI	VI	S.XIV- XV	

C/ SALVADOR SEGUÍ,... (CIUTAT VELLA, BARCELONA) CODI: 308/05

INVENTARI DE MATERIAL ARQUEOLÒGIC

U.E.	Núm.	Frag.	Class.	Def. Fragm.	Tipo	Tècnica	Decoració		Acabats		Cronologia	Observacions	
							Pasta	Int.	Ext.	Int.			Ext.
1224		2	14129	VO	PAT	TO	AO	PI		VI	VI	S.XVII	Dibuixos en groc i blau
1224		1	14129	SF	PAT	TO	AO	PI		VI	VI	S.XVII	Dibuixos en groc i blau
1224		1	14129	SF	PAT	TO	AO	PI		VI	VI	S.XVII	Dibuixos en verd i blau
1224		1	14129	FO	ESC	TO	AO	PI		VI	VI	S.XVII	Dibuixos en groc i blau
1224		1	14103	VO	PAT	TO	AO	PI		VI	VI	S.XVII	Orla de garlandes i esglaons
1224		1	14103	OR	ESC	TO	AO	PI		VI	VI	S.XVII	
1224		1	14103	PE	PAT	TO	AO	PI		VI	VI	S.XVII	Orla de la figueta
1224		1	14103	VO	PAT	TO	AO	PI		VI	VI	S.XVII	Orla de garlandes
1224		1	14103	FO	PAT	TO	AO	PI		VI	VI	S.XVII	Orla de la cirereta
1224		2	14103	SF	PAT	TO	AO	PI		VI	VI	S.XVII	Orla de la cirereta

C/ SALVADOR SEGUÍ,... (CIUTAT VELLA, BARCELONA) CODI: 308/05

INVENTARI DE MATERIAL ARQUEOLÒGIC

U.E.	Núm.	Frag.	Class.	Def. Fragm.	Tipo	Tècnica	Pasta	Decoració		Acabats		Cronologia	Observacions
								Int.	Ext.	Int.	Ext.		
1224		1	14002	SF	FIN	TO	AO						
1224		1	14002	PE	FIN	TO	AO						
1224		2	14003	SF	FIN	TO	AO			VI			Vidrat marró.
1224		4	14003	SF	FIN	TO	AO			VI			Vidrat melat.
1224		1	14003	SF	FIN	TO	AO			VI	VI		Vidrat verd.
1224		1	14003	SF	FIN	TO	AO			VI			Vidrat verd.
1224		3	14200	SF	FIN	TO	AO	PI	PI	VI	VI		
1246		1	14002	PE	FIN	TO	AO						
1246		7	14002	SF	FIN	TO	AO						
1246		1	14005	SF	FIN	TO	AR						

C/ SALVADOR SEGUÍ,... (CIUTAT VELLA, BARCELONA) CODI: 308/05

INVENTARI DE MATERIAL ARQUEOLÒGIC

U.E.	Núm.	Frag.	Class.	Def. Fragm.	Tipo	Tècnica	Pasta	Decoració		Acabats		Cronologia	Observacions
								Int.	Ext.	Int.	Ext.		
1246		1	14005	VO	OLL	TO	AR						
1246		1	14005	FO	FIN	TO	AR						
1246		2	14003	VO	GIB	TO	AO				VI		Vidrat melat
1246		3	14003	SF	FIN	TO	AO				VI		Vidrat melat
1246		1	14003	AG	TAP	TO	AO				VI		Vidrat marró
1246		3	14003	SF	FIN	TO	AO				VI	VI	Vidrat marró
1246		18	14003	SF	FIN	TO	AO				VI		Vidrat marró
1246		3	14003	VO	PAT	TO	AO				VI	VI	Vidrat marró
1246		1	14003	FO	FIN	TO	AO				VI	VI	Vidrat marró
1246		3	14003	SF	FIN	TO	AO				VI	VI	Vidrat verd

C/ SALVADOR SEGUÍ,... (CIUTAT VELLA, BARCELONA) CODI: 308/05

INVENTARI DE MATERIAL ARQUEOLÒGIC

U.E.	Núm.	Frag.	Class.	Def. Fragm.	Tècnica	Pasta	Decoració		Acabats		Cronologia	Observacions	
							Int.	Ext.	Int.	Ext.			
1246		3	14003	SF	FIN	TO	AO				VI		Vidrat verd
1246		2	14003	SF	FIN	TO	AO				VI		Vidrat verd
1246		2	14003	VO	MOR	TO	AO				VI	VI	Vidrat verd
1246		1	14003	BE	MOR	TO	AO				VI	VI	Vidrat verd
1246		1	14003	SF	MOR	TO	AO				VI	VI	Vidrat verd
1246		1	14003	VO	PDA	TO	AO				VI	VI	Vidrat verd
1246		2	14002	VO	ESC	TO	AO	PI			VI	VI	Orla d'alàfies
1246		1	14002	VO	PAT	TO	AO	PI			VI	VI	Orla d'alàfies
1246		1	14002	VO	PAT	TO	AO	PI			VI	VI	Orla simple
1246		4	14002	PE	PAT	TO	AO	PI			VI	VI	Decoració amb aspa

C/ SALVADOR SEGUÍ,... (CIUTAT VELLA, BARCELONA) CODI: 308/05

INVENTARI DE MATERIAL ARQUEOLÒGIC

U.E.	Núm.	Frag.	Class.	Def. Fragm.	Tècnica	Pasta	Decoració		Acabats		Cronologia	Observacions	
							Int.	Ext.	Int.	Ext.			
1246		8	14002	SF	PAT	TO	AO	PI		VI	VI		
1246		2	14002	SF	ESC	TO	AO	PI		VI	VI		
1246		1	14128	SF	ESC	TO	AO	PI		VI	VI	S.XIV-XV Decoració amb palmetes	
1246		1	14129	SF	TUP	TO	AO	PI		VI	VI	S.XVII Motiu floral en verd, groc i blau	
1246		1	14129	SF	TUP	TO	AO	PI		VI	VI	S.XVII Motiu floral en verd, groc i blau	
1246		1	50014				AO		PI		VI		Motiu floral en verd, groc i morat
1246		1	14208	SF	PAT	TO	AO	PI	PI	VI	VI	S.XVI-XVII Decorat amb tres pintes a l'interior i cercles concèntrics a l'exterior	
1246		1	14208	FO	FIN	TO	AO	PI	PI	VI	VI	S.XVI-XVII Decorat amb una aspa enmarcada en un quadrat	
1246		2	14201	SF	ESC	TO	AO	PI	PI	VI	VI	S.XVI-XVII Decorat amb garlandes a l'interior i cercles concèntrics a l'exterior	
1246		1	14201	SF	ESC	TO	AO	PI		VI	VI	S.XVI-XVII Decorat amb una quadrícula amb punts	

C/ SALVADOR SEGUÍ,... (CIUTAT VELLA, BARCELONA) CODI: 308/05

INVENTARI DE MATERIAL ARQUEOLÒGIC

U.E.	Núm. Frag.	Class. Fragm.	Def. Tipo	Tècnica	Decoració		Acabats		Cronologia	Observacions			
					Pasta	Int.	Ext.	Int.			Ext.		
1246	1	14201	SF	PAT	TO	AO		PI	VI	VI	S.XVI-XVII	Decorat amb cercles concèntrics a l'exterior	
1246	1	14201	OR	ESC	TO	AO		PI		VI	VI	S.XVI-XVII	Decorat amb tres pintes a l'interior
1246	1	14201	SF	ESC	TO	AO			PI	VI	VI	S.XVI-XVII	Decorat amb cercles concèntrics a l'exterior
1246	1	14100	PE	ESC	TO	AO				VI	VI		
1246	3	14100	SF	ESC	TO	AO				VI	VI		
1246	1	14100	FO	PAT	TO	AO				VI	VI		
1246	1	14100	VO	PTL	TO	AO				VI	VI		
1246	1	14100	VO	PAT	TO	AO				VI	VI		
1246	4	14100	SF	PAT	TO	AO				VI	VI		
1246	1	14002	FO	GIB	TO	AO							

C/ SALVADOR SEGUÍ,... (CIUTAT VELLA, BARCELONA) CODI: 308/05

INVENTARI DE MATERIAL ARQUEOLÒGIC

U.E.	Núm.	Frag.	Class.	Def. Fragm.	Tipo	Tècnica	Pasta	Decoració		Acabats		Cronologia	Observacions
								Int.	Ext.	Int.	Ext.		
1246		2	14002	PE	FIN	TO	AO						
1246		1	14002	FO	FIN	TO	AO						
1246		1	14002	NA	FIN	TO	AO						
1246		19	14002	SF	FIN	TO	AO						
1246		19	14002	PS	TPT		AO						
1246		1	14005	VO	CAS	TO	GR						
1246		1	14005	VO	FIN	TO	GR						
1246		2	14005	SF	FIN	TO	GR						
1246		4	14005	SF	FIN	TO	AR						
1246		1	14003	VO	TAP	TO	AO			VI			Vidrat marró

C/ SALVADOR SEGUÍ,... (CIUTAT VELLA, BARCELONA) CODI: 308/05

INVENTARI DE MATERIAL ARQUEOLÒGIC

U.E.	Núm.	Frag.	Class.	Def. Fragm.	Tècnica	Pasta	Decoració		Acabats		Cronologia	Observacions
							Int.	Ext.	Int.	Ext.		
1246		4	14003	VO	CAS	TO	AO			VI		Vidrat marró
1246		2	14003	SF	FIN	TO	AO			VI	VI	Vidrat marró
1246		14	14003	SF	FIN	TO	AO			VI		Vidrat marró
1246		3	14003	NA	POA	TO	AO				VI	Vidrat verd
1246		2	14003	VO	OLL	TO	AO			VI	VI	Vidrat verd
1246		1	14003	BR	CAT	TO	AO				VI	Vidrat verd
1246		4	14003	SF	FIN	TO	AO				VI	Vidrat verd
1246		2	14003	SF	FIN	TO	AO			VI	VI	Vidrat verd
1246		2	14003	FO	GIB	TO	AO			VI		Vidrat verd
1246		1	14003	PE	FIN	TO	AO				VI	Vidrat verd

C/ SALVADOR SEGUÍ,... (CIUTAT VELLA, BARCELONA) CODI: 308/05

INVENTARI DE MATERIAL ARQUEOLÒGIC

U.E.	Núm.	Frag.	Class.	Def. Fragm.	Tipo	Tècnica	Decoració		Acabats		Cronologia	Observacions	
							Pasta	Int.	Ext.	Int.			Ext.
1246		1	14003	VO	FIN	TO	AO			VI	VI		Vidrat verd
1246		4	14003	VO	GIB	TO	AO			VI			Vidrat melat
1246		1	14003	VO	OLL	TO	AO			VI	VI		Vidrat melat
1246		1	14003	FO	GIB	TO	AO			VI			Vidrat melat
1246		5	14003	SF	FIN	TO	AO			VI			Vidrat melat
1246		1	14003	FO	FIN	TO	AO			VI			Vidrat melat
1246		1	14003	BE	FIN	TO	AO			VI			Vidrat melat
1246		1	14128	VO	ESC	TO	AO	PI		VI	VI	S.XIV- XV	Palmetes
1246		1	14128	SF	ESC	TO	AO	PI		VI	VI	S.XIV- XV	Palmetes
1246		2	14102	VO	ESC	TO	AO	PI		VI		S.XV- XVI	Cercles concèntrics

C/ SALVADOR SEGUÍ,... (CIUTAT VELLA, BARCELONA) CODI: 308/05

INVENTARI DE MATERIAL ARQUEOLÒGIC

U.E.	Núm.	Frag.	Class.	Def. Fragm.	Tècnica	Pasta	Decoració		Acabats		Cronologia	Observacions	
							Int.	Ext.	Int.	Ext.			
1246		1	14102	VO	PAT	TO	AO	PI		VI		S.XV-XVI	Orla d'alàfies
1246		1	14102	SF	ESC	TO	AO	PI		VI		S.XV-XVI	Orla d'alàfies
1246		1	14102	SF	ESC	TO	AO	PI		VI		S.XV-XVI	
1246		1	14102	PE	PAT	TO	AO	PI		VI		S.XV-XVI	
1246		3	14102	VO	PAT	TO	AO	PI		VI		S.XV-XVI	
1246		5	14102	SF	PAT	TO	AO	PI		VI		S.XV-XVI	
1246		2	14201	FO	PAT	TO	AO	PI		VI		S.XVI-XVII	Cercles concèntrics
1246		1	14201	PE	PAT	TO	AO	PI		VI		S.XVI-XVII	Traços en reflex metàl·lic
1246		1	14201	VO	PAT	TO	AO	PI		VI		S.XVI-XVII	Traços en reflex metàl·lic
1246		1	14100	OR	ESC	TO	AO	PI		VI			

C/ SALVADOR SEGUÍ,... (CIUTAT VELLA, BARCELONA) CODI: 308/05

INVENTARI DE MATERIAL ARQUEOLÒGIC

U.E.	Núm.	Frag.	Class.	Def. Fragm.	Típo	Tècnica	Decoració		Acabats		Cronologia	Observacions
							Pasta	Int.	Ext.	Int.		
1246		2	14100	VO	PAT	TO	AO	PI		VI		
1246		1	14100	SF	PAT	TO	AO	PI		VI		
1246		2	14100	SF	ESC	TO	AO	PI		VI		
1246		1	30000	PS	DEN							
1246		1	20001		AGU							
1247		2	60051									
1247		1	14002	FO	FIN	TO	AO					
1247		7	14002	SF	FIN	TO	AO					
1247		10	14003	SF	FIN	TO	AO			VI		Vidrat marró.
1247		1	14003	VO	OLL	TO	AO			VI		Vidrat marró.

C/ SALVADOR SEGUÍ,... (CIUTAT VELLA, BARCELONA) CODI: 308/05

INVENTARI DE MATERIAL ARQUEOLÒGIC

U.E.	Núm.	Frag.	Class.	Def. Fragm.	Tècnica	Pasta	Decoració		Acabats		Cronologia	Observacions
							Int.	Ext.	Int.	Ext.		
1247		1	14003	VO	PAT	TO	AO			VI		Vidrat marró.
1247		3	14003	SF	FIN	TO	AO			VI		Vidrat melat.
1247		1	14003	FO	FIN	TO	AO			VI		Vidrat melat.
1247		1	14003	NA	POA	TO	AO			VI		Vidrat melat.
1247		3	14003	SF	FIN	TO	AO			VI		Vidrat verd.
1247		1	14003	SF	FIN	TO	AO			VI		Vidrat verd.
1247		1	14003	SF	FIN	TO	AO			VI	VI	Vidrat verd.
1247		1	14003	VO	POA	TO	AO			VI		Vidrat verd.
1247		1	14003	NA	POA	TO	AO			VI		Vidrat verd.
1247		2	14005	SF	FIN	TO	GR					

C/ SALVADOR SEGUÍ,... (CIUTAT VELLA, BARCELONA) CODI: 308/05

INVENTARI DE MATERIAL ARQUEOLÒGIC

U.E.	Núm.	Frag.	Class.	Def. Fragm.	Tipo	Tècnica	Pasta	Decoració		Acabats		Cronologia	Observacions
								Int.	Ext.	Int.	Ext.		
1247		4	14100	SF	FIN	TO	AO				VI	VI	
1247		1	14128	SF	PAT	TO	AO	PI			VI		S.XIV- XV
1252		3	14002	SF	FIN	TO	AO						
1252		1	14003	SF	FIN	TO	AO				VI		Vidrat verd
1252		1	14003	VO	POA	TO	AO				VI		Vidrat verd
1252		1	14003	NA	POA	TO	AO				VI		Vidrat verd
1252		1	14003	NA	POA	TO	AO				VI		Vidrat marró
1252		1	14003	VO	OLL	TO	AO				VI	VI	Vidrat marró
1252		4	14003	SF	FIN	TO	AO				VI		Vidrat marró
1252		1	14003	FO	BAC	TO	AO				VI		Vidrat melat

C/ SALVADOR SEGUÍ,... (CIUTAT VELLA, BARCELONA) CODI: 308/05

INVENTARI DE MATERIAL ARQUEOLÒGIC

U.E.	Núm.	Frag.	Class.	Def. Fragm.	Tipo	Tècnica	Decoració		Acabats		Cronologia	Observacions	
							Pasta	Int.	Ext.	Int.			Ext.
1252		1	14003	SF	FIN	TO	AO			VI		Vidrat melat	
1252		1	14128	VO	ESC	TO	AO	PI		VI	VI	S.XIV-XV	Estrella amb cercles concèntrics
1252		1	14128	FO	PFA	TO	AO		PI	VI	VI	S.XIV-XV	Traços en blau
1252		1	14128	VO	PAT	TO	AO	PI		VI	VI	S.XIV-XV	Restes d'una corona
1252		1	14128	VO	PAT	TO	AO	PI		VI		S.XIV-XV	Traços en blau
1252		1	20001	SF	FIN								
1261		2	60051										
1261		1	14002	SF	FIN	TO	AO						
1261		1	14002	PE	FIN	TO	AO						
1261		2	14003	FO	FIN	TO	AO			VI			Vidrat marró.

C/ SALVADOR SEGUÍ,... (CIUTAT VELLA, BARCELONA) CODI: 308/05

INVENTARI DE MATERIAL ARQUEOLÒGIC

U.E.	Núm.	Frag.	Class.	Def. Fragm.	Tipo	Tècnica	Decoració		Acabats		Cronologia	Observacions
							Pasta	Int.	Ext.	Int.		
1261		2	14003	SF	FIN	TO	AO			VI		Vidrat marró.
1261		1	14003	FO	FIN	TO	AO			VI		Vidrat melat.
1261		1	14003	SF	FIN	TO	AO			VI		Vidrat melat.
1261		1	14003	VO	FIN	TO	AO				VI	Vidrat melat.
1261		1	14003	SF	FIN	TO	AO			VI		Vidrat verd
1261		1	14003	SF	FIN	TO	AO				VI	Vidrat verd
1261		1	14003	SF	FIN	TO	AO			VI	VI	Vidrat verd
1261		1	14005	SF	FIN	TO	AR					
1261		1	14103	VO	ESC	TO	AO	PI		VI	VI	S.XVII
1261		1	14104	VO	PAT	TO	AO	PI		VI	VI	S.XVII

C/ SALVADOR SEGUÍ,... (CIUTAT VELLA, BARCELONA) CODI: 308/05

INVENTARI DE MATERIAL ARQUEOLÒGIC

U.E.	Núm.	Frag.	Class.	Def. Fragm.	Tipo	Tècnica	Decoració		Acabats		Cronologia	Observacions	
							Pasta	Int.	Ext.	Int.			Ext.
1261		1	14104	SF	PAT	TO	AO	PI		VI	VI	S.XVII	
1262		1	14003	SF	FIN	TO	AO			VI			Vidrat marró.
1262		1	14003	SF	FIN	TO	AO				VI		Vidrat verd.
1263		3	14002	SF	FIN	TO	AO						
1263		11	14003	SF	FIN	TO	AO			VI			Vidrat marró.
1263		1	14003	VO	SEV	TO	AO			VI			Vidrat marró.
1263		1	14003	VO	OLL	TO	AO			VI			Vidrat marró.
1263		1	14003	VO	CAS	TO	AO			VI			Vidrat marró.
1263		1	14003	NA	FIN	TO	AO			VI			Vidrat marró.
1263		4	14003	SF	FIN	TO	AO			VI			Vidrat melat.

C/ SALVADOR SEGUÍ,... (CIUTAT VELLA, BARCELONA) CODI: 308/05

INVENTARI DE MATERIAL ARQUEOLÒGIC

U.E.	Núm.	Frag.	Class.	Def. Fragm.	Tipo	Tècnica	Pasta	Decoració		Acabats		Cronologia	Observacions
								Int.	Ext.	Int.	Ext.		
1263		1	14003	VO	GER	TO	AO			VI	VI		Vidrat melat.
1263		1	14003	VO	CAS	TO	AO			VI	VI		Vidrat melat.
1263		1	14003	VO	CAS	TO	AO			VI			Vidrat melat.
1263		1	14003	NA	POA	TO	AO				VI		Vidrat verd.
1263		1	14003	NA	GER	TO	AO				VI		Vidrat verd.
1263		4	14003	SF	FIN	TO	AO			VI			Vidrat verd.
1263		1	14003	SF	FIN	TO	AO				VI		Vidrat verd.
1263		1	14003	VO	MOR	TO	AO			VI	VI		Vidrat verd.
1263		1	14102	FO	ESC	TO	AO	PI		VI		S.XV- XVI	Motiu d'una creu central.
1263		2	14005	SF	FIN	TO	AR						

C/ SALVADOR SEGUÍ,... (CIUTAT VELLA, BARCELONA) CODI: 308/05

INVENTARI DE MATERIAL ARQUEOLÒGIC

U.E.	Núm.	Frag.	Class.	Def. Fragm.	Tipo	Tècnica	Decoració		Acabats		Cronologia	Observacions
							Pasta	Int.	Ext.	Int.		
1264		1	14003	SF	FIN	TO	AO			VI		Vidrat marró.
1264		1	14003	VO	FIN	TO	AO			VI	VI	Vidrat marró.
1264		1	14003	VO	PAT	TO	AO			VI		Vidrat marró.
1264		1	14003	NA	FIN	TO	AO				VI	Vidrat melat.
1264		2	14003	SF	FIN	TO	AO			VI		Vidrat verd.
1264		1	14003	SF	FIN	TO	AO				VI	Vidrat verd.
1264		1	14003	SF	FIN	TO	AO			VI	VI	Vidrat verd.
1264		1	14003	NA	FIN	TO	AO				VI	Vidrat verd.
1264		3	14005	SF	FIN	TO	AR					
1264		1	14006	SF	FIN	TO	AR			VI		Vidrat verd.

C/ SALVADOR SEGUÍ,... (CIUTAT VELLA, BARCELONA) CODI: 308/05

INVENTARI DE MATERIAL ARQUEOLÒGIC

U.E.	Núm.	Frag.	Class.	Def. Fragm.	Tipo	Tècnica	Decoració		Acabats		Cronologia	Observacions		
							Pasta	Int.	Ext.	Int.			Ext.	
1264		1	14006	SF	FIN	TO	AR				VI		Vidrat verd.	
1264		2	14100	SF	FIN	TO	AO				VI	VI		
1264		1	14104	PE	FIN	TO	AO	PI			VI	VI	S.XVII	Motiu d'estrella.
1264		1	14104	SF	PAT	TO	AO	PI			VI		S.XVII	
1264		1	14100	VO	PAT	TO	AO				VI			
1264		1	14200	PS	ESC	TO	AO	PI	PI		VI	VI		
1265		32	14003	SF	FIN	TO	AO				VI			Vidrat marró
1265		1	14003	NA	OLL	TO	AO					VI		Vidrat marró
1265		1	14003	SF	FIN	TO	AO					VI		Vidrat marró
1265		5	14003	SF	FIN	TO	AO				VI	VI		Vidrat marró

C/ SALVADOR SEGUÍ,... (CIUTAT VELLA, BARCELONA) CODI: 308/05

INVENTARI DE MATERIAL ARQUEOLÒGIC

U.E.	Núm. Frag.	Class. Fragm.	Def.	Tipo	Tècnica	Decoració		Acabats		Cronologia	Observacions
						Pasta	Int.	Ext.	Int.		
1265	1	14003	FO	FIN	TO	AO			VI		Vidrat marró
1265	2	14003	FO	FIN	TO	AO			VI	VI	Vidrat marró
1265	1	14003	AG	TAP	TO	AO				VI	Vidrat marró
1265	1	14003	AG	ESL	TO	AO				VI	Vidrat marró
1265	3	14003	VO	PDA	TO	AO			VI		Vidrat marró
1265	3	14003	VO	OLL	TO	AO			VI		Vidrat marró
1265	1	14003	VO	OLL	TO	AO			VI		Vidrat marró
1265	1	14003	VO	OLL	TO	AO			VI		Vidrat marró
1265	1	14003	VO	GER	TO	AO			VI		Vidrat marró
1265	4	14003	VO	GIB	TO	AO			VI		Vidrat melat

C/ SALVADOR SEGUÍ,... (CIUTAT VELLA, BARCELONA) CODI: 308/05

INVENTARI DE MATERIAL ARQUEOLÒGIC

U.E.	Núm.	Frag.	Class.	Def. Fragm.	Tipo	Tècnica	Decoració		Acabats		Cronologia	Observacions
							Pasta	Int.	Ext.	Int.		
1265		2	14003	VO	CAS	TO	AO			VI		Vidrat melat
1265		2	14003	SF	FIN	TO	AO			VI		Vidrat melat
1265		1	14003	FO	FIN	TO	AO			VI		Vidrat melat
1265		5	14003	SF	FIN	TO	AO			VI		Vidrat verd
1265		2	14003	SF	FIN	TO	AO			VI	VI	Vidrat verd
1265		2	14003	SF	FIN	TO	AO			VI		Vidrat verd
1265		2	14003	VO	POA	TO	AO			VI		Vidrat verd
1265		1	14003	VO	GER	TO	AO			VI	VI	Vidrat verd
1265		1	14003	BR	CAT	TO	AO			VI		Vidrat verd
1265		1	14003	VO	MOR	TO	AO			VI	VI	Vidrat verd

C/ SALVADOR SEGUÍ,... (CIUTAT VELLA, BARCELONA) CODI: 308/05

INVENTARI DE MATERIAL ARQUEOLÒGIC

U.E.	Núm.	Frag.	Class.	Def. Fragm.	Tipo	Tècnica	Decoració		Acabats		Cronologia	Observacions	
							Pasta	Int.	Ext.	Int.			Ext.
1265		1	14003	SF	MOR	TO	AO			VI	VI		Vidrat verd
1265		1	14003	FO	FIN	TO	AO				VI		Vidrat verd
1265		3	14129	SF	PAT	TO	AO	PI		VI	VI	S.XVII	Motiu floral en verd,groc i blau
1265		9	14103	SF	FIN	TO	AO	PI		VI	VI	S.XVII	
1265		1	14125	VO	PAT	TO	AO	PI		VI	VI	S.XVII	Orla de la figueta
1265		1	14102	SF	PAT	TO	AO	PI		VI	VI	S.XV- XVI	Traços en blau
1265		3	14100	FO	PAT	TO	AO			VI	VI		
1265		1	14100	SF	FIN	TO	AO			VI	VI		
1265		2	14100	VO	PAT	TO	AO			VI	VI		
1265		1	14208	VO	PAT	TO	AO	PI	PI	VI	VI	S.XVI- XVII	Decorat amb tres pintes a l'interior i cercles concèntrics a l'exterior

C/ SALVADOR SEGUÍ,... (CIUTAT VELLA, BARCELONA) CODI: 308/05

INVENTARI DE MATERIAL ARQUEOLÒGIC

U.E.	Núm.	Frag.	Class.	Def. Fragm.	Tipo	Tècnica	Decoració		Acabats		Cronologia	Observacions
							Pasta	Int.	Ext.	Int.		
1265		1	20001		AGU							
1266		3	60051									
1266		1	14002	SF	FIN	TO	AO					
1266		1	14002	VO	ESC	TO	AO					
1266		5	14003	SF	FIN	TO	AO			VI		Vidrat marró.
1266		1	14003	NA	FIN	TO	AO			VI		Vidrat marró.
1266		1	14003	SF	TAP	TO	AO			VI	VI	Vidrat marró.
1266		2	14003	SF	FIN	TO	AO			VI		Vidrat melat.
1266		2	14003	SF	FIN	TO	AO				VI	Vidrat verd.
1266		1	14003	NA	POA	TO	AO			VI	VI	Vidrat verd.

C/ SALVADOR SEGUÍ,... (CIUTAT VELLA, BARCELONA) CODI: 308/05

INVENTARI DE MATERIAL ARQUEOLÒGIC

U.E.	Núm.	Frag.	Class.	Def. Fragm.	Tipo	Tècnica	Decoració		Acabats		Cronologia	Observacions	
							Pasta	Int.	Ext.	Int.			Ext.
1266		1	14003	VO	MOR	TO	AO			VI	VI		Vidrat verd.
1270		4	14003	SF	FIN	TO	GO			VI			Vidrat marró
1270		1	14003	SF	FIN	TO	AO			VI			Vidrat marró
1270		1	14003	SF	FIN	TO	GO			VI			Vidrat melat
1270		1	14003	SF	FIN	TO	GO			VI			Vidrat verd
1270		1	14003	VO	POA	TO	AO				VI		Vidrat verd
1270		1	14100	FO	PAT	TO	AO			VI	VI		
1270		1	14100	PE	PAT	TO	AO			VI			
1270		1	14100	PE	PAT	TO	AO			VI	VI		
1270		1	14100	SF	PAT	TO	AO			VI	VI		

C/ SALVADOR SEGUÍ,... (CIUTAT VELLA, BARCELONA) CODI: 308/05

INVENTARI DE MATERIAL ARQUEOLÒGIC

U.E.	Núm.	Frag.	Class.	Def. Fragm.	Tipo	Tècnica	Pasta	Decoració		Acabats		Cronologia	Observacions
								Int.	Ext.	Int.	Ext.		
1270		1	14100	VO	GER	TO	AO			VI	VI		
1270		1	14102	SF	PAT	TO	AO	PI		VI		S.XV- XVI	Motiu vegetal
1280		12	14003	SF	FIN	TO	AO			VI			Vidrat marró
1280		1	14003	SF	FIN	TO	AO			VI	VI		Vidrat marró
1280		1	14003	FO	FIN	TO	AO			VI			Vidrat marró
1280		1	14003	VO	BAC	TO	AO			VI			Vidrat marró
1280		2	14003	VO	OLL	TO	AO			VI	VI		Vidrat marró
1280		1	14003	VO	CAS	TO	AO			VI			Vidrat marró
1280		1	14003	VO	GER	TO	AO			VI	VI		Vidrat marró
1280		1	14003	VO	TAP	TO	AO			VI	VI		Vidrat marró

C/ SALVADOR SEGUÍ,... (CIUTAT VELLA, BARCELONA) CODI: 308/05

INVENTARI DE MATERIAL ARQUEOLÒGIC

U.E.	Núm.	Frag.	Class.	Def. Fragm.	Tipo	Tècnica	Decoració		Acabats		Cronologia	Observacions	
							Pasta	Int.	Ext.	Int.			Ext.
1280		1	14003	FO	BAC	TO	AO			VI		Vidrat melat	
1280		1	14003	VO	BAC	TO	AO			VI		Vidrat melat	
1280		2	14003	SF	FIN	TO	AO			VI		Vidrat melat	
1280		1	14005	SF	FIN	TO	AR						
1280		1	14002	SF	FIN	TO	AO						
1280		2	14128	VO	ESC	TO	AO	PI		VI	VI	S.XIV-XV	Decoració amb palmetes
1280		1	14211	VO	ESC	TO	AO	PI	PI	VI	VI	S.XIV-XV	Decoració de volutes en reflex i flors en blau a l'interior i traços en reflex metàl·lic a l'exterior
1280		1	14102	VO	ESC	TO	AO	PI		VI	VI	S.XV-XVI	Traços en blau a l'interior
1280		1	14102	SF	PAT	TO	AO	PI		VI		S.XV-XVI	Orla d'alàfies
1280		3	14100	SF	ESC	TO	AO			VI	VI		

C/ SALVADOR SEGUÍ,... (CIUTAT VELLA, BARCELONA) CODI: 308/05

INVENTARI DE MATERIAL ARQUEOLÒGIC

U.E.	Núm.	Frag.	Class.	Def. Fragm.	Tipo	Tècnica	Pasta	Decoració		Acabats		Cronologia	Observacions
								Int.	Ext.	Int.	Ext.		
1280		1	14100	FO	PAT	TO	AO			VI	VI		
1280		2	14100	SF	PAT	TO	AO			VI			
1280		1	14003	VO	MOR	TO	AO			VI	VI		Vidrat verd
1280		1	14103	SF	PAT	TO	AO			VI	VI	S.XVII	
1280		1	14103	VO	PAT	TO	AO			VI	VI	S.XVII	
1280		1	14108	FO	PAT	TO	AO			VI	VI		Orla de la cirereta amb flor central
1280		2	20001		AGU								
1287		32	14003	SF	FIN	TO	AO			VI			Vidrat marró
1287		5	14003	SF	FIN	TO	AO			VI	VI		Vidrat marró
1287		5	14003	VO	OLL	TO	AO			VI			Vidrat marró

C/ SALVADOR SEGUÍ,... (CIUTAT VELLA, BARCELONA) CODI: 308/05

INVENTARI DE MATERIAL ARQUEOLÒGIC

U.E.	Núm.	Frag.	Class.	Def. Fragm.	Tipo	Tècnica	Pasta	Decoració		Acabats		Cronologia	Observacions
								Int.	Ext.	Int.	Ext.		
1287		1	14003	VO	OLL	TO	AO			VI	VI		Vidrat marró
1287		1	14003	VO	GER	TO	AO			VI	VI		Vidrat marró
1287		2	14003	VO	PAT	TO	AO			VI	VI		Vidrat marró
1287		1	14003	FO	FIN	TO	AO			VI			Vidrat marró
1287		1	14003	VO	GRE	TO	AO			VI	VI		Vidrat marró
1287		1	14002	FO	FIN	TO	AO						
1287		13	14002	SF	FIN	TO	AO						
1287		1	14005	SF	FIN	TO	GR						
1287		1	14005	VO	GER	TO	GR						Presenta nansa a la vora
1287		1	14002	VO	CSS	TO	GO						Presenta nansa a la vora

C/ SALVADOR SEGUÍ,... (CIUTAT VELLA, BARCELONA) CODI: 308/05

INVENTARI DE MATERIAL ARQUEOLÒGIC

U.E.	Núm.	Frag.	Class.	Def. Fragm.	Tipo	Tècnica	Decoració		Acabats		Cronologia	Observacions	
							Pasta	Int.	Ext.	Int.			Ext.
1287		1	14002	NA	OLL	TO	AO						Presenta nansa a la vora
1287		2	14003	SF	FIN	TO	AO			VI			Vidrat melat
1287		2	14003	SF	FIN	TO	AO			VI	VI		Vidrat melat
1287		1	14003	SF	FIN	TO	AO			VI	VI		Vidrat negre
1287		6	14003	SF	FIN	TO	AO			VI			Vidrat negre
1287		2	14003	SF	FIN	TO	AO				VI		Vidrat verd
1287		3	14201	VO	PAT	TO	AO	PI	PI	VI	VI	S.XVI- XVII	Decoració malmesa a l'interior i cercles concèntrics a l'exterior
1287		1	14208	VO	ESC	TO	AO	PI		VI	VI	S.XVI- XVII	
1287		3	14208	FO	ESC	TO	AO	PI		VI	VI	S.XVI- XVII	Motiu indeterminat
1287		1	14100	FO	FIN	TO	AO			VI	VI		

C/ SALVADOR SEGUÍ,... (CIUTAT VELLA, BARCELONA) CODI: 308/05

INVENTARI DE MATERIAL ARQUEOLÒGIC

U.E.	Núm.	Frag.	Class.	Def. Fragm.	Tipo	Tècnica	Decoració		Acabats		Cronologia	Observacions	
							Pasta	Int.	Ext.	Int.			Ext.
1287		1	14211	FO	PAT	TO	AO	PI		VI	VI	S.XIV-XV	Decoració malmesa
1287		1	14128	VO	PAT	TO	AO	PI		VI	VI	S.XIV-XV	Motiu indeterminat
1287		1	14208	FO	ESC	TO	AO	PI		VI	VI	S.XVI-XVII	Motiu vegetal
1287		1	14102	VO	PAT	TO	AO	PI		VI		S.XV-XVI	Motiu indeterminat
1287		1	14102	PE	FIN	TO	AO	PI		VI		S.XV-XVI	Motiu indeterminat
1287		1	14120	VO	PAT	TO	AO	PI		VI	VI	S.XVII	
1287		1	14102	VO	PTL	TO	AO	PI		VI		S.XV-XVI	
1289		8	14002	SF	FIN	TO	AO						
1289		1	14002	VO	FIN	TO	AO						
1289		1	14003	NA	POA	TO	AO				VI		Vidrat marró

C/ SALVADOR SEGUÍ,... (CIUTAT VELLA, BARCELONA) CODI: 308/05

INVENTARI DE MATERIAL ARQUEOLÒGIC

U.E.	Núm.	Frag.	Class.	Def. Fragm.	Tècnica	Pasta	Decoració		Acabats		Cronologia	Observacions	
							Int.	Ext.	Int.	Ext.			
1289		3	14003	SF	FIN	TO	AO				VI		Vidrat marró
1289		1	14003	SF	FIN	TO	AO				VI		Vidrat marró
1289		1	14003	VO	POA	TO	AO				VI		Vidrat marró
1289		1	14003	VO	GER	TO	AO				VI		Vidrat marró
1289		1	14003	VO	PDA	TO	AO				VI		Vidrat marró
1289		1	14003	VO	GER	TO	AO				VI		Vidrat marró
1289		3	14003	SF	FIN	TO	GO				VI		Vidrat negre
1289		4	14003	SF	FIN	TO	AO				VI		Vidrat verd
1289		5	14003	SF	FIN	TO	GO				VI		Vidrat verd
1289		1	14003	VO	GIB	TO	GO				VI		Vidrat verd

C/ SALVADOR SEGUÍ,... (CIUTAT VELLA, BARCELONA) CODI: 308/05

INVENTARI DE MATERIAL ARQUEOLÒGIC

U.E.	Núm. Frag.	Class. Fragm.	Def. Tipo	Tècnica	Decoració		Acabats		Cronologia	Observacions		
					Pasta	Int.	Ext.	Int.			Ext.	
1289	2	14120	VO	PAT	TO	AO	PI		VI	VI	S.XVII	Orla de la ditada
1289	1	14103	VO	PAT	TO	AO	PI		VI	VI	S.XVII	
1289	2	14103	SF	PAT	TO	AO	PI		VI	VI	S.XVII	
1289	1	14129	VO	PAT	TO	AO	PI		VI	VI	S.XVII	Orla de la doble salsitxa amb filet groc
1289	2	14107	PE	PAT	TO	AO	PI		VI	VI	S.XVIII	Traços en blau
1289	1	14107	SF	PAT	TO	AO	PI		VI	VI	S.XVIII	Traços en blau
1289	1	14107	SF	ESC	TO	AO	PI		VI	VI	S.XVIII	Motiu reticulat
1289	1	14107	SF	ESC	TO	AO	PI		VI	VI	S.XVIII	Decoració amb palmetes
1289	1	14100	SF	ESC	TO	AO			VI	VI		
1289	1	14100	VO	PAT	TO	AO			VI	VI		

C/ SALVADOR SEGUÍ,... (CIUTAT VELLA, BARCELONA) CODI: 308/05

INVENTARI DE MATERIAL ARQUEOLÒGIC

U.E.	Núm.	Frag.	Class.	Def. Fragm.	Tècnica	Pasta	Decoració		Acabats		Cronologia	Observacions
							Int.	Ext.	Int.	Ext.		
1289		1	14100	SF	PAT	TO	AO			VI	VI	
1295		8	60051									
1295		7	14002	SF	CAF	TO	AO					
1295		1	14002	VO	GIB	TO	AO					
1295		5	14002	PE	FIN	TO	AO					
1295		2	14002	FO	FIN	TO	AO					
1295		55	14002	SF	FIN	TO	AO					
1295		1	14003	VO	GIB	TO	AO				VI	Vidrat verd
1295		1	14003	VO	GER	TO	AO			VI	VI	Vidrat verd
1295		1	14003	VO	GER	TO	AO				VI	Vidrat verd

C/ SALVADOR SEGUÍ,... (CIUTAT VELLA, BARCELONA) CODI: 308/05

INVENTARI DE MATERIAL ARQUEOLÒGIC

U.E.	Núm.	Frag.	Class.	Def. Fragm.	Tipo	Tècnica	Decoració		Acabats		Cronologia	Observacions
							Pasta	Int.	Ext.	Int.		
1295		3	14003	FO	FIN	TO	AO			VI		Vidrat verd
1295		2	14003	SF	FIN	TO	AO			VI		Vidrat verd
1295		18	14003	SF	FIN	TO	AO			VI		Vidrat verd
1295		1	14003	BR	FIN	TO	AO			VI		Vidrat verd
1295		1	14003	VO	PAT	TO	AO			VI		Vidrat verd
1295		1	14003	VO	GET	TO	AO			VI	VI	Vidrat verd
1295		1	14003	NA	POA	TO	AO			VI		Vidrat verd
1295		1	14003	NA	OLL	TO	AO			VI		Vidrat verd
1295		1	14003	VO	GIB	TO	AO			VI	VI	Vidrat melat
1295		3	14003	VO	GIB	TO	AO			VI		Vidrat melat

C/ SALVADOR SEGUÍ,... (CIUTAT VELLA, BARCELONA) CODI: 308/05

INVENTARI DE MATERIAL ARQUEOLÒGIC

U.E.	Núm. Frag.	Class.	Def. Fragm.	Tipo	Tècnica	Pasta	Decoració		Acabats		Cronologia	Observacions
							Int.	Ext.	Int.	Ext.		
1295	1	14003	VO	GER	TO	AO			VI	VI		Vidrat melat
1295	2	14003	NA	POA	TO	AO				VI		Vidrat melat
1295	1	14003	FO	FIN	TO	AO			VI			Vidrat melat
1295	1	14003	PE	FIN	TO	AO			VI			Vidrat melat
1295	15	14003	SF	FIN	TO	AO			VI			Vidrat melat
1295	12	14003	SF	FIN	TO	AO			VI	VI		Vidrat melat
1295	1	14003	BR	CAT	TO	AO				VI		Vidrat melat
1295	1	14003	NA	GER	TO	AO				VI		Vidrat melat
1295	1	14003	SF	FIN	TO	AO			VI	VI		Vidrat negre
1295	1	14003	SF	FIN	TO	AO				VI		Vidrat negre

C/ SALVADOR SEGUÍ,... (CIUTAT VELLA, BARCELONA) CODI: 308/05

INVENTARI DE MATERIAL ARQUEOLÒGIC

U.E.	Núm.	Frag.	Class.	Def. Fragm.	Tècnica	Pasta	Decoració		Acabats		Cronologia	Observacions	
							Int.	Ext.	Int.	Ext.			
1295		1	14003	SF	FIN	TO	AO			VI		Vidrat negre	
1295		1	14306	SF	PAT	TO	AO	PI		VI	VI	S.XVIII	Motiu jaspejat en verd groc i marró
1295		2	14002	VO	OLL	TO	GO						
1295		1	14002	NA	FIN	TO	AO						
1295		1	14005	FO	FIN	TO	AR						
1295		3	14005	SF	FIN	TO	AR						
1295		3	14005	SF	FIN	TO	AR		AC				
1295		1	14005	NA	POA	TO	AR						
1295		1	14005	VO	OLL	TO	GR						
1295		2	14005	SF	FIN	TO	GR						

C/ SALVADOR SEGUÍ,... (CIUTAT VELLA, BARCELONA) CODI: 308/05

INVENTARI DE MATERIAL ARQUEOLÒGIC

U.E.	Núm.	Frag.	Class.	Def. Fragm.	Tipo	Tècnica	Pasta	Decoració		Acabats		Cronologia	Observacions
								Int.	Ext.	Int.	Ext.		
1295		1	14005	NA	OLL	TO	GR						
1295		1	14005	NA	GER	TO	GR						
1295		1	14003	PS	PAT	TO	AO			VI			Vidrat marró
1295		7	14003	VO	GIB	TO	AO			VI			Vidrat marró
1295		3	14003	VO	TAP	TO	AO				VI		Vidrat marró
1295		5	14003	VO	PAT	TO	AO			VI			Vidrat marró
1295		4	14003	VO	OLL	TO	AO			VI			Vidrat marró
1295		3	14003	VO	GER	TO	AO			VI			Vidrat marró
1295		2	14003	VO	GER	TO	AO			VI			Vidrat marró, presenta nansa a la vora
1295		1	14003	VO	CSS	TO	AO			VI			Vidrat marró

C/ SALVADOR SEGUÍ,... (CIUTAT VELLA, BARCELONA) CODI: 308/05

INVENTARI DE MATERIAL ARQUEOLÒGIC

U.E.	Núm.	Frag.	Class.	Def. Fragm.	Tècnica	Pasta	Decoració		Acabats		Cronologia	Observacions	
							Int.	Ext.	Int.	Ext.			
1295		1	14003	PE	FRU	TO	AO			VI	VI		Vidrat marró
1295		3	14003	NA	GER	TO	AO				VI		Vidrat marró
1295		1	14003	BR	CAT	TO	AO				VI		Vidrat marró
1295		1	14003	FO	FIN	TO	AO			VI	VI		Vidrat marró
1295		1	14003	NA	FIN	TO	AO				VI		Vidrat marró
1295		76	14003	SF	FIN	TO	AO			VI			Vidrat marró
1295		5	14003	SF	FIN	TO	AO			VI	VI		Vidrat marró
1295		6	14003	FO	FIN	TO	AO			VI			Vidrat marró
1295		1	14003	VO	MOR	TO	AO			VI			Vidrat marró
1295		1	14003	SF	FIN	TO	AO				VI		Vidrat marró

C/ SALVADOR SEGUÍ,... (CIUTAT VELLA, BARCELONA) CODI: 308/05

INVENTARI DE MATERIAL ARQUEOLÒGIC

U.E.	Núm.	Frag.	Class.	Def. Fragm.	Tècnica	Pasta	Decoració		Acabats		Cronologia	Observacions	
							Int.	Ext.	Int.	Ext.			
1295		1	14003	SF	PAT	TO	AO	PI		VI	VI		Vidrat marró, ceràmica de dol
1295		1	14255	VO	PAT	TO	AO	PI		VI		S.XIII-XIV	Orla núm.3
1295		1	14255	SF	GET	TO	AO		PI		VI	S.XIII-XIV	Decoració indeterminada
1295		1	14255	PE	PAT	TO	AO	PI		VI		S.XIII-XIV	Motiu vegetal en verd i rombs en morat
1295		4	14120	VO	PAT	TO	AO	PI		VI	VI	S.XVII	
1295		1	14120	PE	PAT	TO	AO	PI		VI	VI	S.XVII	Motiu central vegetal
1295		1	14120	PE	PAT	TO	AO	PI		VI	VI	S.XVII	Motiu central vegetal
1295		3	14103	OR	ESC	TO	AO	PI		VI	VI	S.XVII	Motiu indeterminat
1295		3	14103	FO	PAT	TO	AO	PI		VI	VI	S.XVII	Motiu indeterminat
1295		1	14104	VO	PAT	TO	AO	PI		VI	VI	S.XVII	Orla de la medusa

C/ SALVADOR SEGUÍ,... (CIUTAT VELLA, BARCELONA) CODI: 308/05

INVENTARI DE MATERIAL ARQUEOLÒGIC

U.E.	Núm.	Frag.	Class.	Def. Fragm.	Tipo	Tècnica	Decoració		Acabats		Cronologia	Observacions	
							Pasta	Int.	Ext.	Int.			Ext.
1295		1	14104	VO	PAT	TO	AO	PI		VI	VI	S.XVII	Orla de la figueta
1295		1	14104	SF	FIN	TO	AO	PI		VI	VI	S.XVII	Motiu indeterminat
1295		1	14114	SF	ESC	TO	AO	PI		VI	VI	S.XVII	Motiu indeterminat
1295		1	14103	VO	ESC	TO	AO	PI		VI	VI	S.XVII	Orla de cercles concèntrics, tipus sangnador
1295		4	14102	VO	PAT	TO	AO	PI		VI		S.XV- XVI	Motiu indeterminat
1295		1	14102	VO	PTL	TO	AO	PI		VI		S.XV- XVI	Motiu indeterminat
1295		3	14102	SF	PAT	TO	AO	PI		VI		S.XV- XVI	Motiu indeterminat
1295		1	14102	SF	ESC	TO	AO	PI		VI		S.XV- XVI	Motiu indeterminat en pinzell pinta
1295		1	14128	VO	ESC	TO	AO	PI		VI	VI	S.XIV- XV	Orla d'un filet a la vora i un traç penpendicular
1295		2	14128	SF	ESC	TO	AO	PI		VI	VI	S.XIV- XV	Motiu de palmetes ratllades en disposició radial

C/ SALVADOR SEGUÍ,... (CIUTAT VELLA, BARCELONA) CODI: 308/05

INVENTARI DE MATERIAL ARQUEOLÒGIC

U.E.	Núm.	Frag.	Class.	Def. Fragm.	Tècnica	Pasta	Decoració		Acabats		Cronologia	Observacions	
							Int.	Ext.	Int.	Ext.			
1295		3	14128	SF	ESC	TO	AO	PI		VI	VI	S.XIV-XV	Motiu indeterminat
1295		3	14128	SF	PAT	TO	AO	PI		VI	VI	S.XIV-XV	Orla d'alàfies
1295		2	14211	SF	ESC	TO	AO	PI		VI	VI	S.XIV-XV	Decoració molt malmesa
1295		1	14100	VO	ESC	TO	AO			VI	VI	S.XV	Procedència valenciana
1295		1	14215	VO	ESC	TO	AO	PI	PI	VI	VI	S.XV	Motiu geomètric a l'interior i cercles concèntrics a l'exterior
1295		1	14215	SF	ESC	TO	AO	PI	PI	VI	VI	S.XV	Motiu geomètric a l'interior i palmetes encerclades a l'exterior
1295		1	14215	VO	JOG	TO	AO	PI		VI	VI	S.XV	Motiu de tiges i punts, morter
1295		4	14208	FO	ESC	TO	AO	PI		VI	VI	S.XVI-XVII	Motiu geomètric
1295		1	14208	VO	ESC	TO	AO	PI		VI	VI	S.XVI-XVII	Motiu geomètric
1295		1	14208	OR	ESC	TO	AO	PI		VI	VI	S.XVI-XVII	Motiu geomètric

C/ SALVADOR SEGUÍ,... (CIUTAT VELLA, BARCELONA) CODI: 308/05

INVENTARI DE MATERIAL ARQUEOLÒGIC

U.E.	Núm.	Frag.	Class.	Def. Fragm.	Tècnica	Pasta	Decoració		Acabats		Cronologia	Observacions	
							Int.	Ext.	Int.	Ext.			
1295		4	14208	SF	ESC	TO	AO	PI		VI	VI	S.XVI-XVII	Motiu geomètric
1295		1	14306	VO	PIP	TO	AO		PI		VI	S.XVIII	Part superior d'una pipa d'aigua, decorat amb bandes en groc i blau
1295		1	14201	SF	PAT	TO	AO	PI		VI	VI	S.XVI-XVII	Motiu indeterminat
1295		1	14305	SF	PAT	TO	AO	PI	PI	VI	VI	S.XVI-XVII	Motiu arquitectònic
1295		1	14304	SF	POT	TO	AO	PI		VI	VI	S.XIV	Motius geomètric en blau a l'exterior i en melat a l'interior. El vidrat és molt gruixut i està esquarterat
1295		10	14100	SF	FIN	TO	AO			VI	VI		
1295		9	14100	VO	PAT	TO	AO			VI	VI		
1295		6	14100	VO	ESC	TO	AO			VI	VI		
1295		2	14100	OR	ESC	TO	AO			VI	VI		
1295		9	14100	FO	FIN	TO	AO			VI	VI		

C/ SALVADOR SEGUÍ,... (CIUTAT VELLA, BARCELONA) CODI: 308/05

INVENTARI DE MATERIAL ARQUEOLÒGIC

U.E.	Núm. Frag.	Class. Fragm.	Def.	Tècnica	Decoració		Acabats		Cronologia	Observacions	
					Pasta	Int.	Ext.	Int.			Ext.
1295	5	20001		AGC							
1295	1	30000	VO	FIN							
1295	1	30000	SF	FIN							
1295	1	30000	PE	COP							
1304	1	14003	BR	CAT	TO	AO			VI	VI	Vidrat verd
1304	1	14003	NA	CAT	TO	AO				VI	Vidrat verd
1304	1	14003	PE	FIN	TO	AO				VI	Vidrat verd
1304	3	14003	SF	FIN	TO	AO			VI		Vidrat melat
1304	1	14003	NA	CAT	TO	AO				VI	Vidrat marró
1304	2	14003	FO	FIN	TO	AO			VI		Vidrat marró

C/ SALVADOR SEGUÍ,... (CIUTAT VELLA, BARCELONA) CODI: 308/05

INVENTARI DE MATERIAL ARQUEOLÒGIC

U.E.	Núm.	Frag.	Class.	Def. Fragm.	Tipo	Tècnica	Decoració		Acabats		Cronologia	Observacions	
							Pasta	Int.	Ext.	Int.			Ext.
1304		8	14003	SF	FIN	TO	AO			VI		Vidrat marró	
1304		1	14003	VO	PAT	TO	AO			VI		Vidrat marró	
1304		1	14002	VO	PAT	TO	AO						
1304		1	14002	FO	FIN	TO	AO						
1304		6	14002	SF	FIN	TO	AO						
1304		1	14100	OR	ESC	TO	AO			VI	VI		
1304		1	14104	VO	PAT	TO	AO	PI		VI	VI	S.XVII	Orla de la figueta
1304		1	14104	VO	PAT	TO	AO	PI		VI	VI	S.XVII	Orla de l'ull creuat
1304		2	14104	SF	FIN	TO	AO	PI		VI	VI	S.XVII	Motiu indeterminat
1304		1	14104	OR	ESC	TO	AO	PI		VI	VI	S.XVII	Motiu indeterminat

C/ SALVADOR SEGUÍ,... (CIUTAT VELLA, BARCELONA) CODI: 308/05

INVENTARI DE MATERIAL ARQUEOLÒGIC

U.E.	Núm. Frag.	Class. Fragm.	Def. Tipo	Tècnica	Pasta	Decoració		Acabats		Cronologia	Observacions	
						Int.	Ext.	Int.	Ext.			
1304	1	14107	VO	PAT	TO	AO	PI		VI	VI	S.XVIII	Orla de sanefes i punts
1304	1	14107	SF	FIN	TO	AO	PI		VI	VI	S.XVIII	Motiu indeterminat
1304	1	14107	PE	FIN	TO	AO	PI		VI	VI	S.XVIII	Motiu indeterminat
1305	11	14003	SF	FIN	TO	AO			VI			Vidrat marró
1305	3	14003	VO	OLL	TO	AO			VI			Vidrat marró
1305	1	14003	SF	FIN	TO	AO			VI	VI		Vidrat marró
1305	1	14003	VO	GRE	TO	AO			VI	VI		Vidrat marró
1305	1	14003	NA	OLL	TO	AO				VI		Vidrat marró
1305	1	14003		FAN	MO	AO				VI		Vidrat verd, representació d'una santa indeterminada
1305	1	14003	BR	CAT	TO	AO				VI		Vidrat verd

C/ SALVADOR SEGUÍ,... (CIUTAT VELLA, BARCELONA) CODI: 308/05

INVENTARI DE MATERIAL ARQUEOLÒGIC

U.E.	Núm. Frag.	Class. Fragm.	Def. Tipo	Tècnica	Decoració		Acabats		Cronologia	Observacions	
					Pasta	Int.	Ext.	Int.			Ext.
1305	1	14003	FO	GIB	TO	AO			VI		Vidrat verd
1305	1	14003	VO	GIB	TO	AO			VI		Vidrat melat
1305	1	14003	PE	GIB	TO	AO			VI		Vidrat melat
1305	1	14003	NA	POA	TO	AO				VI	Vidrat melat
1305	1	14003	SF	FIN	TO	AO			VI		Vidrat melat
1305	1	14003	SF	FIN	TO	AO			VI	VI	Vidrat melat
1305	1	14005	SF	FIN	TO	GR					
1305	1	14002	SF	FIN	TO	GO					
1305	1	14005	SF	FIN	TO	AR					
1305	1	14002	FO	FIN	TO	AO					

C/ SALVADOR SEGUÍ,... (CIUTAT VELLA, BARCELONA) CODI: 308/05

INVENTARI DE MATERIAL ARQUEOLÒGIC

U.E.	Núm.	Frag.	Class.	Def. Fragm.	Tècnica	Pasta	Decoració		Acabats		Cronologia	Observacions	
							Int.	Ext.	Int.	Ext.			
1305		13	14002	SF	FIN	TO	AO						
1305		1	14100	VO	PAT	TO	AO			VI	VI		
1305		1	14100	OR	ESC	TO	AO			VI	VI		
1305		1	14201	VO	ESC	TO	AO	PI		VI	VI	S.XVI-XVII	Orla d'un filet a la vora
1305		1	14201	FO	ESC	TO	AO	PI		VI	VI	S.XVI-XVII	Decoració indeterminada
1305		1	14208	VO	PAT	TO	AO	PI	PI	VI	VI	S.XVI-XVII	Motiu geomètric
1305		1	14102	FO	FIN	TO	AO	PI		VI		S.XV-XVI	Motiu indeterminat
1305		1	14102	SF	FIN	TO	AO	PI		VI	VI	S.XV-XVI	Motiu indeterminat
1305		1	14102	SF	FIN	TO	AO	PI		VI	VI	S.XV-XVI	Motiu zoomorfic
1305		1	14102	VO	ESC	TO	AO	PI		VI	VI	S.XV-XVI	Motiu indeterminat

C/ SALVADOR SEGUÍ,... (CIUTAT VELLA, BARCELONA) CODI: 308/05

INVENTARI DE MATERIAL ARQUEOLÒGIC

U.E.	Núm. Frag.	Class. Fragm.	Def. Tipo	Tècnica	Decoració		Acabats		Cronologia	Observacions		
					Pasta	Int.	Ext.	Int.			Ext.	
1305	1	14102	VO	ESC	TO	AO	PI		VI	VI	S.XV-XVI	Orla de cercles concèntrics
1305	1	14128	FO	FIN	TO	AO	PI		VI		S.XIV-XV	Motiu central d'estrella de sis puntes
1305	1	14128	PE	ESC	TO	AO	PI		VI		S.XIV-XV	Motiu central de quadrat inscrit dins un cercle amb els segments ratllats fent un quadrat
1305	1	14128	SF	ESC	TO	AO	PI		VI		S.XIV-XV	Motiu indeterminat
1305	1	14255	SF	PAT	TO	AO	PI		VI		S.XIII-XIV	Motiu central de branca de pi
1305	1	20001		BRR								
1307	1	14003	SF	PAT	TO	AO			VI			Vidrat negre
1307	1	14003	SF	FIN	TO	AO			VI			Vidrat marró
1307	1	14003	SF	FIN	TO	AO			VI			Vidrat melat
1307	1	14005	SF	FIN	TO	AR						

C/ SALVADOR SEGUÍ,... (CIUTAT VELLA, BARCELONA) CODI: 308/05

INVENTARI DE MATERIAL ARQUEOLÒGIC

U.E.	Núm. Frag.	Class. Fragm.	Def. Tipo	Tècnica	Pasta	Decoració		Acabats		Cronologia	Observacions
						Int.	Ext.	Int.	Ext.		
1307	1	14002	SF	FIN	TO	AO					
1310	5	14002	SF	FIN	TO	AO					
1310	1	60051									
1310	5	14002	PE	FIN	TO	AO					
1310	3	14002	SF	FIN	TO	GO					
1310	1	14003	SF	FIN	TO	GO			VI		Vidrat marró.
1310	1	14003	SF	FIN	TO	AO			VI		Vidrat marró.
1310	1	14003	VO	TAP	TO	AO			VI	VI	Vidrat marró.
1310	1	14003	VO	GET	TO	AO			VI		Vidrat marró. Fireta.
1310	3	14003	SF	FIN	TO	AO			VI		Vidrat melat.

C/ SALVADOR SEGUÍ,... (CIUTAT VELLA, BARCELONA) CODI: 308/05

INVENTARI DE MATERIAL ARQUEOLÒGIC

U.E.	Núm.	Frag.	Class.	Def. Fragm.	Tècnica	Pasta	Decoració		Acabats		Cronologia	Observacions
							Int.	Ext.	Int.	Ext.		
1310		3	14003	SF	FIN	TO	AO			VI		Vidrat verd.
1310		2	14006	SF	FIN	TO	AR			VI		Vidrat verd.
1310		1	14006	VO	FIN	TO	AR			VI		Vidrat verd.
1310		1	14100	VO	ESC	TO	AO			VI	VI	
1310		1	14102	VO	ESC	TO	AO	PI		VI		S.XV- XVI
1310		1	14126	VO	PAT	TO	AO	PI		VI		
1310		1	30001	SF	FIN							
1318		6	60051									
1318		5	14003	SF	FIN	TO	AO			VI	VI	Vidrat marró
1318		1	14100	SF	PAT	TO	AO			VI		

C/ SALVADOR SEGUÍ,... (CIUTAT VELLA, BARCELONA) CODI: 308/05

INVENTARI DE MATERIAL ARQUEOLÒGIC

U.E.	Núm.	Frag.	Class.	Def. Fragm.	Tipo	Tècnica	Decoració		Acabats		Cronologia	Observacions
							Pasta	Int.	Ext.	Int.		
1318		1	14003	VO	JOG	TO	AO				VI	Vidrat verd, fireta de gerreta
1318		1	14003	VO	OLL	TO	AO				VI	Vidrat verd
1318		1	14005	SF	OLL	TO	GR					
1318		1	14005	VO	OLL	TO	GR					
1318		4	14002	SF	FIN	TO	AO					
1319		1	14002	SF	FIN	TO	AO					
1319		1	14003	VO	PAT	TO	AO				VI	Vidrat marró.
1319		4	14003	SF	FIN	TO	AO				VI	Vidrat marró.
1319		1	14003	SF	FIN	TO	AO				VI	Vidrat verd.
1319		1	14003	VO	GER	TO	AO				VI	Vidrat verd.

C/ SALVADOR SEGUÍ,... (CIUTAT VELLA, BARCELONA) CODI: 308/05

INVENTARI DE MATERIAL ARQUEOLÒGIC

U.E.	Núm.	Frag.	Class.	Def. Fragm.	Tipo	Tècnica	Decoració		Acabats		Cronologia	Observacions	
							Pasta	Int.	Ext.	Int.			Ext.
1319		1	14104	FO	FIN	TO	AO	PI		VI	VI	S.XVII	
1319		1	14120	VO	PAT	TO	AO	PI		VI	VI	S.XVII	
1320		1	14003	AG	ESF	TO	AO				VI		Vidrat marró
1320		2	14003	FO	FIN	TO	AO			VI			Vidrat marró
1320		2	14003	FO	FIN	TO	AO			VI	VI		Vidrat marró
1320		3	14003	VO	GER	TO	AO			VI	VI		Vidrat marró
1320		1	14003	VO	GIB	TO	AO			VI	VI		Vidrat marró
1320		1	14003	BE	GER	TO	AO			VI	VI		Vidrat marró, vora pinçada
1320		8	14003	SF	FIN	TO	AO				VI		Vidrat marró
1320		6	14003	SF	FIN	TO	AO			VI			Vidrat marró

C/ SALVADOR SEGUÍ,... (CIUTAT VELLA, BARCELONA) CODI: 308/05

INVENTARI DE MATERIAL ARQUEOLÒGIC

U.E.	Núm.	Frag.	Class.	Def. Fragm.	Tècnica	Pasta	Decoració		Acabats		Cronologia	Observacions	
							Int.	Ext.	Int.	Ext.			
1320		11	14003	SF	FIN	TO	AO			VI	VI		Vidrat marró
1320		9	14003	VO	PAT	TO	AO			VI	VI		Vidrat marró
1320		2	14003	VO	TAP	TO	AO			VI	VI		Vidrat marró
1320		2	14003	NA	FIN	TO	AO				VI		Vidrat melat
1320		2	14003	VO	GIB	TO	AO			VI			Vidrat melat
1320		1	14003	FO	GIB	TO	AO			VI			Vidrat melat
1320		1	14003	NA	FIN	TO	AO				VI		Vidrat verd
1320		1	14003	VO	PAT	TO	AO			VI	VI		Vidrat verd
1320		1	14003	VO	CSS	TO	AO			VI	VI		Vidrat verd
1320		9	14003	SF	FIN	TO	AO			VI			Vidrat verd

C/ SALVADOR SEGUÍ,... (CIUTAT VELLA, BARCELONA) CODI: 308/05

INVENTARI DE MATERIAL ARQUEOLÒGIC

U.E.	Núm.	Frag.	Class.	Def. Fragm.	Tècnica	Pasta	Decoració		Acabats		Cronologia	Observacions	
							Int.	Ext.	Int.	Ext.			
1320		4	14003	SF	FIN	TO	AO			VI		Vidrat verd	
1320		1	14003	VO	CAF	TO	AO			VI		Vidrat verd	
1320		2	14003	SF	FIN	TO	AO			VI		Vidrat negre	
1320		2	14002	FO	FIN	TO	AO						
1320		1	14002	FO	FIN	TO	AO		AC				
1320		1	14002	NA	FIN	TO	AO						
1320		7	14002	SF	FIN	TO	AO						
1320		2	14005	SF	FIN	TO	AR						
1320		1	14005	VO	TAP	TO	GR						
1320		2	14208	VO	PAT	TO	AO	PI		VI	VI	S.XVI- XVII	Motiu indeterminat

C/ SALVADOR SEGUÍ,... (CIUTAT VELLA, BARCELONA) CODI: 308/05

INVENTARI DE MATERIAL ARQUEOLÒGIC

U.E.	Núm. Frag.	Class. Fragm.	Def. Tipo	Tècnica	Decoració		Acabats		Cronologia	Observacions		
					Pasta	Int.	Ext.	Int.			Ext.	
1320	2	14208	FO	ESC	TO	AO	PI		VI	VI	S.XVI-XVII	Motiu radial
1320	2	14201	VO	PAT	TO	AO	PI		VI	VI	S.XVI-XVII	Motiu malmès
1320	4	14100	FO	FIN	TO	AO			VI	VI		
1320	7	14100	SF	FIN	TO	AO			VI	VI		
1320	2	14100	VO	PAT	TO	AO			VI	VI		
1320	1	14211	SF	PAT	TO	AO	PI		VI	VI	S.XIV-XV	Motiu indeterminat en blau i el reflexe metal·lic gaire bé ha desaparegut
1320	2	14104	SF	FIN	TO	AO	PI		VI	VI	S.XVII	Motiu indeterminat
1320	1	14104	VO	ESC	TO	AO	PI		VI	VI	S.XVII	Orla de cercles concèntrics, tipus sangnador
1320	1	14103	FO	PAT	TO	AO	PI		VI	VI	S.XVII	Motiu antropomorf
1320	1	14103	SF	FIN	TO	AO	PI	PI	VI	VI	S.XVII	Motiu geomètric a l'interior i exterior

C/ SALVADOR SEGUÍ,... (CIUTAT VELLA, BARCELONA) CODI: 308/05

INVENTARI DE MATERIAL ARQUEOLÒGIC

U.E.	Núm.	Frag.	Class.	Def. Fragm.	Tipo	Tècnica	Decoració		Acabats		Cronologia	Observacions	
							Pasta	Int.	Ext.	Int.			Ext.
1320		1	14104	VO	ESC	TO	AO	PI		VI	VI	S.XVII	Orla de volutes
1320		1	14104	VO	PAT	TO	AO	PI		VI	VI	S.XVII	Orla de la figueta
1320		1	14108	VO	PAT	TO	AO	PI		VI	VI	S.XVII	
1320		1	14002	SF	FIN	TO	AO						
1320		7	14003	SF	FIN	TO	AO			VI			Vidrat marró.
1320		2	14003	VO	PAT	TO	AO			VI			Vidrat marró.
1320		1	14003	VO	CAS	TO	AO			VI	VI		Vidrat marró.
1320		1	14003	NA	FIN	TO	AO				VI		Vidrat marró.
1320		1	14003	SF	FIN	TO	AO			VI			Vidrat maelat.
1320		1	14003	SF	FIN	TO	AO				VI		Vidrat melat.

C/ SALVADOR SEGUÍ,... (CIUTAT VELLA, BARCELONA) CODI: 308/05

INVENTARI DE MATERIAL ARQUEOLÒGIC

U.E.	Núm.	Frag.	Class.	Def. Fragm.	Tipo	Tècnica	Decoració		Acabats		Cronologia	Observacions
							Pasta	Int.	Ext.	Int.		
1320		2	14003	FO	FIN	TO	AO			VI		Vidrat melat.
1320		3	14003	SF	FIN	TO	AO			VI		Vidrat melat.
1320		8	14003	SF	FIN	TO	AO			VI		Vidrat verd.
1320		1	14003	SF	FIN	TO	AO			VI		Vidrat verd.
1320		1	14003	FO	FIN	TO	AO			VI		Vidrat verd.
1320		1	14003	PE	FIN	TO	AO			VI		Vidrat verd.
1320		1	14003	VO	GER	TO	AO			VI	VI	Vidrat verd.
1320		1	14003	VO	SEV	TO	AO			VI		Vidrat verd.
1320		1	14003	VO	TAP	TO	AO			VI		Vidrat verd.
1320		1	14006	SF	FIN	TO	AR			VI		Vidrat verd.

C/ SALVADOR SEGUÍ,... (CIUTAT VELLA, BARCELONA) CODI: 308/05

INVENTARI DE MATERIAL ARQUEOLÒGIC

U.E.	Núm.	Frag.	Class.	Def. Fragm.	Tipo	Tècnica	Decoració		Acabats		Cronologia	Observacions
							Pasta	Int.	Ext.	Int.		
1320		3	14200	SF	FIN	TO	AO	PI	PI	VI	VI	
1320		1	14200	VO	EOR	TO	AO	PI	PI	VI	VI	
1320		1	14100	PE	FIN	TO	AO			VI		
1320		1	14250	VO	ESC	TO	AO	PI		VI	VI	S.XIII- XIV
1320		2	14101	VO	PAT	TO	AO	PI	PI	VI	VI	
1320		2	14101	SF	PAT	TO	AO	PI	PI	VI	VI	
1320		1	20001		SIV							
1320		1	20002		CLA							
1394		8	14002	SF	FIN	TO	AO					
1394		6	14003	SF	FIN	TO	AO			VI		Vidrat marró.

C/ SALVADOR SEGUÍ,... (CIUTAT VELLA, BARCELONA) CODI: 308/05

INVENTARI DE MATERIAL ARQUEOLÒGIC

U.E.	Núm.	Frag.	Class.	Def. Fragm.	Tècnica	Pasta	Decoració		Acabats		Cronologia	Observacions	
							Int.	Ext.	Int.	Ext.			
1394		1	14003	SF	FIN	TO	AO			VI	VI		Vidrat marró.
1394		1	14003	VO	GER	TO	AO				VI		Vidrat marró.
1394		3	14003	SF	FIN	TO	AO			VI			Vidrat melat.
1394		1	14003	VO	COS	TO	AO				VI		Vidrat melat.
1394		2	14003	SF	FIN	TO	AO				VI		Vidrat melat.
1394		4	14003	SF	FIN	TO	AO			VI			Vidrat verd.
1394		1	14003	SF	FIN	TO	AO				VI		Vidrat verd.
1394		1	14003	BEC	FIN	TO	AO				VI		Vidrat verd.
1394		3	14005	PE	FIN	TO	AR						
1394		1	14005	SF	FIN	TO	AR						

C/ SALVADOR SEGUÍ,... (CIUTAT VELLA, BARCELONA) CODI: 308/05

INVENTARI DE MATERIAL ARQUEOLÒGIC

U.E.	Núm.	Frag.	Class.	Def. Fragm.	Tipo	Tècnica	Pasta	Decoració		Acabats		Cronologia	Observacions
								Int.	Ext.	Int.	Ext.		
1394		1	14100	PS	ESC	TO	AO			VI	VI		
1394		1	14100	VO	PAT	TO	AO			VI	VI		
1394		1	14100	SF	PAT	TO	AO			VI	VI		
1394		1	14104	SF	PAT	TO	AO	PI		VI	VI	S.XVII	
1394		1	14102	PS	PAT	TO	AO	PI		VI		S.XV- XVI	
1394		1	14306	VO	PAT	TO	AO	PI		VI	VI		Jaspejada.
1395		9	60051										
1395		1	14005	VO	GER	TO	AR						
1395		1	14005	SF	FIN	TO	AR						
1395		23	14002	SF	FIN	TO	AO						

C/ SALVADOR SEGUÍ,... (CIUTAT VELLA, BARCELONA) CODI: 308/05

INVENTARI DE MATERIAL ARQUEOLÒGIC

U.E.	Núm.	Frag.	Class.	Def. Fragm.	Tipo	Tècnica	Pasta	Decoració		Acabats		Cronologia	Observacions
								Int.	Ext.	Int.	Ext.		
1395		2	14002	VO	OLL	TO	AO						
1395		1	14002	VO	FIN	TO	AO						
1395		1	14002	PE	FIN	TO	AO						
1395		1	14002	NA	FIN	TO	AO						
1395		1	14002	NA	OLL	TO	AO						
1395		1	14002	FO	FIN	TO	AO						
1395		2	14002	BRO	CAT	TO	AO						
1395		3	14005	SF	OLL	TO	GR						
1395		40	14003	SF	OLL	TO	GO						
1395		5	14003	VO	OLL	TO	GO						

C/ SALVADOR SEGUÍ,... (CIUTAT VELLA, BARCELONA) CODI: 308/05

INVENTARI DE MATERIAL ARQUEOLÒGIC

U.E.	Núm.	Frag.	Class.	Def. Fragm.	Tipo	Tècnica	Pasta	Decoració		Acabats		Cronologia	Observacions
								Int.	Ext.	Int.	Ext.		
1395		1	14003	VO	SEV	TO	GO						
1395		1	14003	NA	OLL	TO	GO			VI			Vidrat verd.
1395		5	14006	SF	FIN	TO	GO			VI			Vidrat melat.
1395		1	14006	BO	SEV	TO	GO			VI			Vidrat melat.
1395		1	14006	BO	OLL	TO	GO			VI			Vidrat melat.
1395		6	14003	SF	FIN	TO	AO			VI			Vidrat melat.
1395		3	14003	VO	GIB	TO	AO			VI			Vidrat melat.
1395		1	14003	VO	POA	TO	AO			VI	VI		Vidrat melat.
1395		1	14003	VO	FIN	TO	AO			VI	VI		Vidrat melat.
1395		1	14003	NA	GER	TO	AO			VI	VI		Vidrat melat.

C/ SALVADOR SEGUÍ,... (CIUTAT VELLA, BARCELONA) CODI: 308/05

INVENTARI DE MATERIAL ARQUEOLÒGIC

U.E.	Núm.	Frag.	Class.	Def. Fragm.	Tècnica	Pasta	Decoració		Acabats		Cronologia	Observacions	
							Int.	Ext.	Int.	Ext.			
1395		1	14003	PE	FIN	TO	AO				VI		Vidrat melat.
1395		4	14003	FO	FIN	TO	AO				VI		Vidrat melat.
1395		5	14003	SF	FIN	TO	AO				VI		Vidrat verd.
1395		2	14003	SF	FIN	TO	AO				VI		Vidrat verd.
1395		1	14003	NA	POA	TO	AO				VI	VI	Vidrat verd.
1395		1	14003	VO	POA	TO	AO				VI		Vidrat verd.
1395		1	14003	VO	CAS	TO	GO				VI		Vidrat verd.
1395		1	14003	VO	GER	TO	AO				VI	VI	Vidrat verd.
1395		21	14003	SF	FIN	TO	AO				VI		Vidrat marró.
1395		3	14003	VO	OLL	TO	AO				VI		Vidrat marró.

C/ SALVADOR SEGUÍ,... (CIUTAT VELLA, BARCELONA) CODI: 308/05

INVENTARI DE MATERIAL ARQUEOLÒGIC

U.E.	Núm. Frag.	Class.	Def. Fragm.	Tipo	Tècnica	Decoració		Acabats		Cronologia	Observacions
						Pasta	Int.	Ext.	Int.		
1395	3	14003	VO	CAS	TO	AO			VI		Vidrat marró.
1395	3	14003	FO	FIN	TO	AO			VI		Vidrat marró.
1395	1	14003	VO	GER	TO	AO			VI		Vidrat marró.
1395	1	14003	VO	GRE	TO	AO			VI		Vidrat marró.
1395	2	14003	VO	SEV	TO	AO			VI		Vidrat marró.
1395	6	14003	SF	GER	TO	AO			VI		Polícroma groc, verd i marró.
1395	1	14003	VO	PAT	TO	AO			VI		Polícroma groc, verd i marró.
1395	1	14003	NA	GER	TO	AO			VI	VI	Polícroma groc, verd i marró.
1395	2	14250	VO	ESC	TO	AO	PI		VI	S.XIII-XIV	Filet morat per tota la vora amb 3 línees perpendiculars.
1395	1	14250	SF	FIN	TO	AO	PI		VI	S.XIII-XIV	4 línees en morat.

C/ SALVADOR SEGUÍ,... (CIUTAT VELLA, BARCELONA) CODI: 308/05

INVENTARI DE MATERIAL ARQUEOLÒGIC

U.E.	Núm.	Frag.	Class.	Def. Fragm.	Tipo	Tècnica	Decoració		Acabats		Cronologia	Observacions	
							Pasta	Int.	Ext.	Int.			Ext.
1395		1	14250	FO	PAT	TO	AO	PI		VI		S.XIII-XIV	Flor central.
1395		1	14252	SF	PAT	TO	AO	PI		VI		S.XIII-XIV	Línees ondulants.
1395		1	14252	PE	PAT	TO	AO	PI		VI		S.XIII-XIV	Motiu vegetal.
1395		1	14252	PE	PAT	TO	AO	PI		VI		S.XIII-XIV	Punts en verd i morat.
1395		1	14252	VO	PAT	TO	AO	PI		VI		S.XIII-XIV	Orla de 2 línees en manganés i una interna en verd.
1395		3	14100	VO	PTL	TO	AO	PI		VI			
1395		3	14100	VO	PAT	TO	AO	PI		VI			
1395		1	14100	SF	PAT	TO	AO	PI		VI			
1395		2	14100	PE	PAT	TO	AO	PI		VI			
1395		4	14100	VO	ESC	TO	AO	PI		VI			

C/ SALVADOR SEGUÍ,... (CIUTAT VELLA, BARCELONA) CODI: 308/05

INVENTARI DE MATERIAL ARQUEOLÒGIC

U.E.	Núm.	Frag.	Class.	Def. Fragm.	Tipo	Tècnica	Decoració		Acabats		Cronologia	Observacions
							Pasta	Int.	Ext.	Int.		
1395		1	14100	FO	ESC	TO	AO	PI		VI		
1395		1	14128	FO	FIN	TO	AO		PI	VI	VI	S.XIV-XV Traces en blau.
1395		1	14200	FO	ESC	TO	AO	PI	PI	VI	VI	
1395		1	14200	SF	PAT	TO	AO	PI		VI		
1395		1	14200	VO	ESC	TO	AO	PI	PI	VI	VI	
1395		1	14102	SF	PAT	TO	AO	PI		VI		S.XV-XVI Traces en blau.
1395		1	14103	VO	PAT	TO	AO	PI		VI		S.XVII
1395		1	14103	SF	PAT	TO	AO	PI		VI		S.XVII
1395		1	14114	OR	ESC	TO	AO	PI		VI	VI	S.XVII Traces en blau.
1395		1	14107	VO	PAT	TO	AO	PI		VI	VI	S.XVIII Orla de 3 punts en blau.

C/ SALVADOR SEGUÍ,... (CIUTAT VELLA, BARCELONA) CODI: 308/05

INVENTARI DE MATERIAL ARQUEOLÒGIC

U.E.	Núm. Frag.	Class. Fragm.	Def. Tipo	Tècnica	Decoració		Acabats		Cronologia	Observacions		
					Pasta	Int.	Ext.	Int.			Ext.	
1395	1	14107	VO	PAT	TO	AO	PI		VI	VI	S.XVIII	Orla de dos filets paral·les i punts entre ziga-zagues.
1395	2	14107	VO	PAT	TO	AO	PI		VI	VI	S.XVIII	Orla d'imitació puntes Berain.
1395	2	14107	PE	PAT	TO	AO	PI		VI	VI	S.XVIII	Motiu central vegetal.
1395	1	14306	VO	TAS	TO	AO		PI	VI	VI		Motius vegetals en verd i blau.
1396	2	14002	VO	FIN	TO	AO						
1396	3	14002	SF	FIN	TO	GO						
1396	1	14003	SF	FIN	TO	AO			VI			Vidrat marró.
1396	1	14003	VO	ESC	TO	AO			VI			Vidrat melat.
1396	1	14101	SF	FIN	TO	AO	PI		VI	VI		
1396	1	14200	VO	FIN	TO	AO	PI	PI	VI	VI		

C/ SALVADOR SEGUÍ,... (CIUTAT VELLA, BARCELONA) CODI: 308/05

INVENTARI DE MATERIAL ARQUEOLÒGIC

U.E.	Núm.	Frag.	Class.	Def. Fragm.	Tipo	Tècnica	Decoració		Acabats		Cronologia	Observacions	
							Pasta	Int.	Ext.	Int.			Ext.
1434		1	14003	VO	FIN	TO	AO			VI	VI		Vidrat marró.
1434		1	20001		MON								
1436		1	14100	VO	PAT	TO	AO			VI			
1440		1	14002	SF	FIN	TO	AO						
1440		1	14003	VO	CAS	TO	AO			VI			Vidrat marró.
1440		1	14003	SF	FIN	TO	AO				VI		Vidrat melat.
1440		1	14005	SF	FIN	TO	GR						
1440		1	14005	VO	CAS	TO	GR						
1440		1	14252	SF	FIN	TO	AO	PI		VI		S.XIII- XIV	
1441		1	14003	VO	CAS	TO	AO			VI			Vidrat marró.

C/ SALVADOR SEGUÍ,... (CIUTAT VELLA, BARCELONA) CODI: 308/05

INVENTARI DE MATERIAL ARQUEOLÒGIC

U.E.	Núm.	Frag.	Class.	Def. Fragm.	Tipo	Tècnica	Decoració		Acabats		Cronologia	Observacions
							Pasta	Int.	Ext.	Int.		
1441		1	14003	FO	FIN	TO	AO			VI		Vidrat marró.
1441		3	14005	SF	FIN	TO	GR					
1441		1	14005	VO	FIN	TO	GR					
1443		1	14002	SF	FIN	TO	AO					
1443		2	14003	SF	FIN	TO	AO			VI		Vidrat melat.
1443		1	30001	SF								
1444		10	14002	SF	FIN	TO	AO					
1444		3	14002	SF	FIN	TO	GO					
1444		18	14003	SF	FIN	TO	GO			VI		Vidrat marró.
1444		3	14003	FO	FIN	TO	GO			VI		Vidrat marró.

C/ SALVADOR SEGUÍ,... (CIUTAT VELLA, BARCELONA) CODI: 308/05

INVENTARI DE MATERIAL ARQUEOLÒGIC

U.E.	Núm. Frag.	Class. Fragm.	Def. Tipo	Tècnica	Pasta	Decoració		Acabats		Cronologia	Observacions
						Int.	Ext.	Int.	Ext.		
1444	2	14003	SF	FIN	TO	AO			VI		Vidrat melat.
1444	2	14003	FO	FIN	TO	AO			VI		Vidrat melat.
1444	1	14003	VO	POA	TO	AO				VI	Vidrat melat.
1444	2	14003	SF	FIN	TO	AO			VI		Vidrat verd.
1444	4	14003	SF	FIN	TO	AO			VI	VI	Vidrat verd.
1444	5	14005	SF	FIN	TO	GR					
1444	1	14005	FO	FIN	TO	GR					
1444	2	14005	SF	FIN	TO	AR					
1444	2	14100	VO	ESC	TO	AO			VI		
1444	1	14100	PE	FIN	TO	AO			VI		

C/ SALVADOR SEGUÍ,... (CIUTAT VELLA, BARCELONA) CODI: 308/05

INVENTARI DE MATERIAL ARQUEOLÒGIC

U.E.	Núm. Frag.	Class. Fragm.	Def. Tipo	Tècnica	Pasta	Decoració		Acabats		Cronologia	Observacions	
						Int.	Ext.	Int.	Ext.			
1444	1	14250	SF	PAT	TO	AO	PI		VI		S.XIII-XIV	
1444	1	14252	VO	PAT	TO	AO	PI		VI		S.XIII-XIV	
1444	2	14128	VO	ESC	TO	AO	PI		VI	VI	S.XIV-XV	
1444	1	14200	VO	PAT	TO	AO	PI	PI	VI	VI		
1444	1	14104	VO	PAT	TO	AO	PI		VI	VI	S.XVII	Orla de roda de carro.
30008	1	30001	SF	COP								Part de la tija.
50001	2	14003	VO	MOR	TO	AO			VI	VI		Vidrat verd a l'exterior i melat a l'interior
50001	1	14003	PE	FIN	TO	AO			VI			Vidrat melat
50001	5	14003	SF	FIN	TO	AO			VI			Vidrat melat
50001	1	14003	BR	FIN	TO	AO			VI			Vidrat verd gòtic

C/ SALVADOR SEGUÍ,... (CIUTAT VELLA, BARCELONA) CODI: 308/05

INVENTARI DE MATERIAL ARQUEOLÒGIC

U.E.	Núm. Frag.	Class.	Def. Fragm.	Tècnica	Decoració		Acabats		Cronologia	Observacions
					Pasta	Int.	Ext.	Int.		
50001	1	14003	VO	BAC	TO	AO		VI		Vidrat melat
50001	1	14003	VO	PAT	TO	AO		VI		Vidrat melat
50001	1	14003	VO	CSS	TO	AO		VI		Vidrat melat
50001	1	14003	VO	OLL	TO	AO		VI		Vidrat melat
50001	1	14003	VO	OLL	TO	GO		VI		Vidrat marró
50001	1	14003	VO	CSS	TO	GO		VI		Vidrat marró, nansa a la vora
50001	1	14003	VO	CSS	TO	GO		VI		Vidrat marró
50001	1	14003	SF	TAP	TO	GO		VI		Vidrat marró
50001	2	14003	FO	FIN	TO	GO		VI		Vidrat marró
50001	2	14003	SF	FIN	TO	GO		VI		Vidrat marró

C/ SALVADOR SEGUÍ,... (CIUTAT VELLA, BARCELONA) CODI: 308/05

INVENTARI DE MATERIAL ARQUEOLÒGIC

U.E.	Núm.	Frag.	Class.	Def. Fragm.	Tipo	Tècnica	Pasta	Decoració		Acabats		Cronologia	Observacions
								Int.	Ext.	Int.	Ext.		
50001		9	14005	SF	FIN	TO	GR						
50001		2	14005	VO	OLL	TO	GR						
50001		3	14002	SF	FIN	TO	AO						
50001		1	14002	VO	CSS	TO	AO						
50001		1	14002	NA	FIN	TO	AO						
50001		2	14100	VO	ESC	TO	AO			VI		S.XIV	
50001		2	14100	PE	FIN	TO	AO			VI		S.XIV	
50001		1	14100	FO	FIN	TO	AO			VI		S.XIV	
50001		2	14100	SF	PAT	TO	AO			VI		S.XIV	
50001		2	14255	VO	PAT	TO	AO	PI		VI		S.XIII- XIV	Decoració malmesa

C/ SALVADOR SEGUÍ,... (CIUTAT VELLA, BARCELONA) CODI: 308/05

INVENTARI DE MATERIAL ARQUEOLÒGIC

U.E.	Núm.	Frag.	Class.	Def. Fragm.	Tipo	Tècnica	Decoració		Acabats		Cronologia	Observacions	
							Pasta	Int.	Ext.	Int.			Ext.
50001		3	14255	VO	PAT	TO	AO	PI		VI		S.XIII-XIV	Orla núm. 7
50001		1	14255	VO	PAT	TO	AO	PI		VI		S.XIII-XIV	Orla núm. 5
50001		1	14255	PE	PAT	TO	AO	PI		VI		S.XIII-XIV	Estrella de mar i lòbuls de fulles entre mig
50001		1	14255	PE	PAT	TO	AO	PI		VI		S.XIII-XIV	Motiu arquitectònic de la torre
50001		1	14250	NA	GET	TO	AO		PI		VI	S.XIII-XIV	Traços horitzontals en paral·lel. Pitxer
50016		36	14002	SF	FIN	TO	AO						
50016		1	14002	VO	CSS	TO	AO						
50016		2	14002	VO	PAT	TO	AO						
50016		2	14002	VO	TAP	TO	AO						
50016		1	14002	SF	TAP	TO	AO						

C/ SALVADOR SEGUÍ,... (CIUTAT VELLA, BARCELONA) CODI: 308/05

INVENTARI DE MATERIAL ARQUEOLÒGIC

U.E.	Núm.	Frag.	Class.	Def. Fragm.	Típo	Tècnica	Pasta	Decoració		Acabats		Cronologia	Observacions
								Int.	Ext.	Int.	Ext.		
50016		1	14002	BR	CAT	TO	AO						
50016		1	14002	NA	GER	TO	AO						Alfàbia
50016		3	14005	VO	CSS	TO	GR						
50016		1	14005	PS	CSS	TO	GR						
50016		2	14002	FO	FIN	TO	GO						
50016		4	14002	VO	TAP	TO	GO						
50016		1	14002	VO	OLL	TO	GO						
50016		21	14002	SF	FIN	TO	GO						
50016		1	20002		ESR								
50016		3	14003	SF	FIN	TO	AO			VI			Vidrat verd

C/ SALVADOR SEGUÍ,... (CIUTAT VELLA, BARCELONA) CODI: 308/05

INVENTARI DE MATERIAL ARQUEOLÒGIC

U.E.	Núm.	Frag.	Class.	Def. Fragm.	Tècnica	Pasta	Decoració		Acabats		Cronologia	Observacions
							Int.	Ext.	Int.	Ext.		
50016		1	14003	VO	PAT	TO	AO			VI		Vidrat verd
50016		2	14003	SF	FIN	TO	AO			VI		Vidrat verd
50016		1	14003	VO	GET	TO	AO			VI		Vidrat verd, redoma
50016		1	14003	SF	FIN	TO	AO			VI	VI	Vidrat verd
50016		1	14003	FO	FIN	TO	AO			VI	VI	Vidrat verd
50016		1	14002	VO	GER	TO	AO					
50016		2	14002	VO	OLL	TO	GO			VI		Vidrat marró
50016		1	14002	FO	FIN	TO	GO			VI		Vidrat marró
50016		7	14002	SF	FIN	TO	GO			VI		Vidrat marró
50016		1	14002	SF	FIN	TO	AO			VI		Vidrat marró

C/ SALVADOR SEGUÍ,... (CIUTAT VELLA, BARCELONA) CODI: 308/05

INVENTARI DE MATERIAL ARQUEOLÒGIC

U.E.	Núm. Frag.	Class. Fragm.	Def. Tipo	Tècnica	Decoració		Acabats		Cronologia	Observacions	
					Pasta	Int.	Ext.	Int.			Ext.
50016	8	14002	VO	GIB	TO	AO			VI		Vidrat melat
50016	7	14002	PE	PAT	TO	AO			VI		Vidrat melat
50016	4	14002	FO	FIN	TO	AO			VI		Vidrat melat
50016	3	14002	NA	FIN	TO	AO				VI	Vidrat melat
50016	1	14002	BR	FIN	TO	AO				VI	Vidrat melat
50016	2	14002	VO	BAC	TO	AO			VI		Vidrat melat
50016	1	14002	VO	TAP	TO	AO			VI		Vidrat melat
50016	2	14002	VO	PAT	TO	AO			VI		Vidrat melat
50016	1	14002	VO	POA	TO	AO		AC		VI	Vidrat melat
50016	1	14002	VO	MOR	TO	AO			VI	VI	Vidrat melat

C/ SALVADOR SEGUÍ,... (CIUTAT VELLA, BARCELONA) CODI: 308/05

INVENTARI DE MATERIAL ARQUEOLÒGIC

U.E.	Núm. Frag.	Class. Fragm.	Def. Tipo	Tècnica	Decoració		Acabats		Cronologia	Observacions	
					Pasta	Int.	Ext.	Int.			Ext.
50016	1	14002	VO	OLL	TO	GO			VI		Vidrat verd
50016	30	14002	SF	FIN	TO	AO			VI		Vidrat melat
50016	1	14255	VO	PAT	TO	AO	PI		VI	S.XIII-XIV	Orla núm.6
50016	2	14255	VO	PAT	TO	AO	PI		VI	S.XIII-XIV	Orla núm.9
50016	2	14255	VO	PAT	TO	AO	PI		VI	S.XIII-XIV	Orla entre quatre filets dos en morat i dos en verd, volutes en morat
50016	1	14255	VO	PAT	TO	AO	PI		VI	S.XIII-XIV	Orla indeterminada
50016	1	14255	SF	PAT	TO	AO	PI		VI	S.XIII-XIV	Motiu indeterminat
50016	1	14255	PE	PAT	TO	AO	PI		VI	S.XIII-XIV	Motiu d'estrella de sis puntes
50016	1	14255	PE	PAT	TO	AO	PI		VI	S.XIII-XIV	Motiu indeterminat
50016	2	14100	VO	ESC	TO	AO			VI	S.XIV	Escudella d'ala

C/ SALVADOR SEGUÍ,... (CIUTAT VELLA, BARCELONA) CODI: 308/05

INVENTARI DE MATERIAL ARQUEOLÒGIC

U.E.	Núm. Frag.	Class.	Def. Fragm.	Tipo	Tècnica	Pasta	Decoració		Acabats		Cronologia	Observacions
							Int.	Ext.	Int.	Ext.		
50016	1	14304	CO	GET	TO	AO			VI	VI	S.XIV	Possible procedència isàmica, vidrat verd turquesa
50016	1	14304	VO	GET	TO	AO			VI	VI	S.XIV	Possible procedència isàmica, vidrat verd turquesa
50016	1	14002	SF	FIN	TO	AO						
50016	1	14002	BRO	FIN	TO	AO						
50016	1	14003	PS	LLU	TO	AO			VI			Vidrat melat.
50016	2	14003	SF	FIN	TO	AO			VI			Vidrat melat.
50016	1	14003	FO	FIN	TO	AO			VI			Vidrat melat.
50016	1	14003	VO	CAS	TO	GO			VI			Vidrat melat.
50016	1	14003	VO	ESC	TO	AO			VI			Vidrat verd.
50016	1	14003	SF	FIN	TO	AO			VI	VI		Vidrat verd.

C/ SALVADOR SEGUÍ,... (CIUTAT VELLA, BARCELONA) CODI: 308/05

INVENTARI DE MATERIAL ARQUEOLÒGIC

U.E.	Núm.	Frag.	Class.	Def. Fragm.	Tipo	Tècnica	Decoració		Acabats		Cronologia	Observacions
							Pasta	Int.	Ext.	Int.		
50016		1	14200	VO	ESC	TO	AO	PI		VI		
50016		3	20002		ESC							
50017		315	14002	SF	FIN	TO	AO					
50017		32	14002	SF	FIN	TO	AO		AC			
50017		320	60051									
50017		3	60054									
50017		3	15000		DCT							
50017		2	14002	AG	TAP	TO	AO					
50017		7	14002	VO	TAP	TO	AO					
50017		11	14002	VO	PAT	TO	AO					

C/ SALVADOR SEGUÍ,... (CIUTAT VELLA, BARCELONA) CODI: 308/05

INVENTARI DE MATERIAL ARQUEOLÒGIC

U.E.	Núm.	Frag.	Class.	Def. Fragm.	Tipo	Tècnica	Pasta	Decoració		Acabats		Cronologia	Observacions
								Int.	Ext.	Int.	Ext.		
50017		1	14002	VO	TAP	TO	GO						
50017		2	14002	VO	OLL	TO	BE						
50017		1	14002	VO	TAP	TO	BE						
50017		5	14002	VO	TAP	TO	BE						
50017		2	14002	FO	OLL	TO	BE						
50017		1	14002	SF	TAP	TO	BE						
50017		1	14002	SF	OLL	TO	BE		AC				
50017		19	14005	VO	OLL	TO	GR						
50017		1	14005	VO	GET	TO	GR						
50017		5	14005	VO	CSS	TO	GR						

C/ SALVADOR SEGUÍ,... (CIUTAT VELLA, BARCELONA) CODI: 308/05

INVENTARI DE MATERIAL ARQUEOLÒGIC

U.E.	Núm.	Frag.	Class.	Def. Fragm.	Tipo	Tècnica	Decoració		Acabats		Cronologia	Observacions	
							Int.	Ext.	Int.	Ext.			
50017		1	14005	VO	CSS	TO	GR						Presenta bec vertedor a la vora
50017		1	14005	VO	TAP	TO	GR						
50017		4	14005	NA	FIN	TO	GR						
50017		1	14005	AN	TAP	TO	GR						
50017		11	14005	SF	FIN	TO	GR		AC				Possiblement de cassola o olla
50017		122	14005	SF	FIN	TO	GR						Possiblement de cassola o olla
50017		1	14005	VO	GIB	TO	GR						
50017		1	14005	FO	OLL	TO	GR						
50017		1	14005	FO	OLL	TO	GO						
50017		1	14005	FO	OLL	TO	AO						

C/ SALVADOR SEGUÍ,... (CIUTAT VELLA, BARCELONA) CODI: 308/05

INVENTARI DE MATERIAL ARQUEOLÒGIC

U.E.	Núm.	Frag.	Class.	Def. Fragm.	Tipo	Tècnica	Pasta	Decoració		Acabats		Cronologia	Observacions
								Int.	Ext.	Int.	Ext.		
50017		1	14005	VO	FIN	TO	AO						
50017		1	14005	VO	GIB	TO	AO		AC				Presenta representacions de rosetes a la part superior de la vora
50017		1	14005	FO	FIN	TO	GO						
50017		1	30000	PE	VIN								
50017		218	14003	SF	FIN	TO	AO			VI			Vidrat melat
50017		28	14003	SF	FIN	TO	AO				VI		Vidrat melat
50017		21	14003	SF	FIN	TO	AO			VI	VI		Vidrat melat
50017		65	14003	VO	GIB	TO	AO			VI			Vidrat melat
50017		12	14003	BR	FIN	TO	AO				VI		Vidrat melat
50017		1	14003		DCT	TO	AO				VI		Vidrat melat

C/ SALVADOR SEGUÍ,... (CIUTAT VELLA, BARCELONA) CODI: 308/05

INVENTARI DE MATERIAL ARQUEOLÒGIC

U.E.	Núm. Frag.	Class.	Def. Fragm.	Tipo	Tècnica	Pasta	Decoració		Acabats		Cronologia	Observacions
							Int.	Ext.	Int.	Ext.		
50017	12	14003	NA	POA	TO	AO		AC		VI		Vidrat melat
50017	4	14003	NA	BAC	TO	AO			VI	VI		Vidrat melat, presenten vora
50017	10	14003	NA	BAC	TO	AO			VI	VI		Vidrat melat
50017	2	14003	NA	OLL	TO	AO				VI		Vidrat melat
50017	2	14003	AN	BAC	TO	AO			VI	VI		Vidrat melat
50017	1	14003	AN	POA	TO	AO		AC		VI		Vidrat melat
50017	12	14003	VO	POA	TO	AO		AC		VI		Vidrat melat
50017	2	14003	PS	PAT	TO	AO			VI			Vidrat melat
50017	22	14003	VO	PAT	TO	AO			VI			Vidrat melat
50017	32	14003	PE	FIN	TO	AO			VI			Vidrat melat

C/ SALVADOR SEGUÍ,... (CIUTAT VELLA, BARCELONA) CODI: 308/05

INVENTARI DE MATERIAL ARQUEOLÒGIC

U.E.	Núm.	Frag.	Class.	Def. Fragm.	Tipo	Tècnica	Decoració		Acabats		Cronologia	Observacions
							Pasta	Int.	Ext.	Int.		
50017		21	14003	VO	BAC	TO	AO			VI		Vidrat melat
50017		56	14003	FO	FIN	TO	AO			VI		Vidrat melat
50017		13	14003	VO	CSS	TO	AO			VI		Vidrat melat
50017		4	14003	VO	TAP	TO	AO			VI		Vidrat melat
50017	2	1	14003	PS	TAP	TO	AO			VI		Vidrat melat
50017		3	14003	VO	MOR	TO	AO			VI		Vidrat melat
50017		2	14003	VO	OLL	TO	GO			VI		Vidrat melat
50017		10	14003	SF	FIN	TO	GO			VI		Vidrat melat
50017		6	14003	PS	LLU	TO	AO			VI		Vidrat melat
50017	1	1	14003	PS	LLU	TO	AO			VI		Vidrat melat

C/ SALVADOR SEGUÍ,... (CIUTAT VELLA, BARCELONA) CODI: 308/05

INVENTARI DE MATERIAL ARQUEOLÒGIC

U.E.	Núm. Frag.	Class.	Def. Fragm.	Tipo	Tècnica	Decoració		Acabats		Cronologia	Observacions
						Pasta	Int.	Ext.	Int.		
50017	6	14003	VO	LLU	TO	AO			VI		Vidrat melat
50017	7	14003	FO	LLU	TO	AO			VI		Vidrat melat
50017	7	14003	VO	GER	TO	AO			VI		Vidrat melat
50017	2	14003	FO	FIN	TO	AO			VI		Vidrat melat
50017	1	14003	SF	FIN	TO	AO			VI		Vidrat negre
50017	1	14003	VO	GER	TO	AO			VI		Vidrat melat
50017	9	14003	VO	OLL	TO	GO			VI		Vidrat verd
50017	15	14003	SF	FIN	TO	GO			VI		Vidrat verd
50017	13	14003	SF	FIN	TO	GO			VI	VI	Vidrat verd
50017	14	14003	SF	FIN	TO	AO			VI	VI	Vidrat verd

C/ SALVADOR SEGUÍ,... (CIUTAT VELLA, BARCELONA) CODI: 308/05

INVENTARI DE MATERIAL ARQUEOLÒGIC

U.E.	Núm. Frag.	Class. Fragm.	Def. Tipo	Tècnica	Pasta	Decoració		Acabats		Cronologia	Observacions
						Int.	Ext.	Int.	Ext.		
50017	11	14003	SF	FIN	TO	AO			VI		Vidrat verd
50017	6	14003	NA	FIN	TO	AO			VI		Vidrat verd
50017	9	14003	VO	GIB	TO	AO			VI		Vidrat verd
50017	2	14003	VO	BAC	TO	AO			VI		Vidrat verd
50017	1	14003	VO	CSS	TO	AO			VI		Vidrat verd
50017	1	14003	VO	GER	TO	AO			VI		Vidrat verd
50017	1	14003	VO	GET	TO	AO			VI	VI	Vidrat melat a l'interior i verd a l'exterior
50017	6	14003	PE	FIN	TO	AO			VI		Vidrat verd
50017	11	14003	FO	FIN	TO	AO			VI		Vidrat verd
50017	1	14003	VO	GIB	TO	AO			VI		Vidrat marró

C/ SALVADOR SEGUÍ,... (CIUTAT VELLA, BARCELONA) CODI: 308/05

INVENTARI DE MATERIAL ARQUEOLÒGIC

U.E.	Núm. Frag.	Class. Fragm.	Def. Tipo	Tècnica	Decoració		Acabats		Cronologia	Observacions	
					Pasta	Int.	Ext.	Int.			Ext.
50017	2	14003	VO	BAC	TO	AO			VI		Vidrat marró
50017	8	14003	VO	OLL	TO	GO			VI		Vidrat marró
50017	7	14003	VO	CSS	TO	GO			VI		Vidrat marró
50017	1	14003	NA	FIN	TO	GO			VI		Vidrat marró
50017	1	14003	BR	FIN	TO	GO				VI	Vidrat marró
50017	1	14003	FO	FIN	TO	AO			VI		Vidrat marró
50017	1	14003	PE	FIN	TO	AO			VI		Vidrat marró
50017	5	14003	SF	FIN	TO	AO			VI		Vidrat marró
50017	1	14003	SF	FIN	TO	AO				VI	Vidrat marró
50017	47	14003	SF	FIN	TO	GO			VI		Vidrat marró

C/ SALVADOR SEGUÍ,... (CIUTAT VELLA, BARCELONA) CODI: 308/05

INVENTARI DE MATERIAL ARQUEOLÒGIC

U.E.	Núm. Frag.	Class.	Def. Fragm.	Tècnica	Pasta	Decoració		Acabats		Cronologia	Observacions		
						Int.	Ext.	Int.	Ext.				
50017		2	13106	SF	FIN	TO	AO			VE	VE	S.I	
50017	3	1	14255	PE	SEV	TO	AO	PI		VI		S.XIII-XIV	Motiu cetral de pinya en morat i retícula interior en verd
50017		11	14255	VO	SEV	TO	AO	PI		VI		S.XIII-XIV	Orla entre quatre filets dos en morat i dos en verd, volutes en morat
50017		2	14255	VO	PAT	TO	AO	PI		VI		S.XIII-XIV	Orla entre dos filets en morat de registres quadrangulars i estrelles de vuit puntes inscrites en morat
50017		4	14255	VO	PAT	TO	AO	PI		VI		S.XIII-XIV	Orla núm. 9
50017		1	14255	VO	PAT	TO	AO	PI		VI		S.XIII-XIV	Orla núm. 2
50017		1	14255	VO	PAT	TO	AO	PI		VI		S.XIII-XIV	Orla entre dos filets en morat ziga-zaga i ratlles a l'espai superior en morat
50017		5	14255	VO	PAT	TO	AO	PI		VI		S.XIII-XIV	Decoració malmesa
50017		2	14255	VO	ESC	TO	AO	PI		VI		S.XIII-XIV	Orla de grups de traços perpendiculars a la vora en morat. Escudella d'ala
50017		1	14255	VO	ESC	TO	AO	PI		VI		S.XIII-XIV	Orla entre dos filets de línia sinuosa en morat. Escudella d'ala

C/ SALVADOR SEGUÍ,... (CIUTAT VELLA, BARCELONA) CODI: 308/05

INVENTARI DE MATERIAL ARQUEOLÒGIC

U.E.	Núm. Frag.	Class. Fragm.	Def. Tipo	Tècnica	Decoració		Acabats		Cronologia	Observacions	
					Pasta	Int.	Ext.	Int.			Ext.
50017	1	14255	VO	ESC	TO	AO	PI		VI	S.XIII-XIV	Decoració malmesa. Escudella d'ala
50017	2	14255	VO	ESC	TO	AO	PI		VI	S.XIII-XIV	Orla de grups de tres línies perpendiculars a la vora. Escudella d'ala
50017	1	14255	VO	ESC	TO	AO	PI		VI	S.XIII-XIV	Orla de grups de tres línies unides en un dels extrems i perpendiculars a la vora. Escudella d'ala
50017	2	14255	VO	PDA	TO	AO	PI		VI	S.XIII-XIV	Decoració malmesa
50017	16	14255	SF	FIN	TO	AO	PI		VI	S.XIII-XIV	Motiu vegetal
50017	1	14255	PE	PAT	TO	AO	PI		VI	S.XIII-XIV	Motiu reticulat indeterminat
50017	4	14255	PE	PAT	TO	AO	PI		VI	S.XIII-XIV	Decoració malmesa
50017	1	14255	PE	PAT	TO	AO	PI		VI	S.XIII-XIV	Decoració indeterminada en verd
50017	5	14100	PE	PAT	TO	AO			VI	S.XIV	
50017	6	14100	VO	ESC	TO	AO			VI	S.XIV	Escudella d'ala

C/ SALVADOR SEGUÍ,... (CIUTAT VELLA, BARCELONA) CODI: 308/05

INVENTARI DE MATERIAL ARQUEOLÒGIC

U.E.	Núm. Frag.	Class. Fragm.	Def. Tipo	Tècnica	Pasta	Decoració		Acabats		Cronologia	Observacions		
						Int.	Ext.	Int.	Ext.				
50017	1	14100	SF	FIN	TO	AO			VI		S.XIV		
50017	6	14255	SF	GET	TO	AO			PI		VI	S.XIII-XIV	Motiu vegetal. Pitxer
50017	1	14255	VO	GET	TO	AO			PI		VI	S.XIII-XIV	Orla núm.10. Pitxer
50017	1	14100	VO	GET	TO	AO					VI	S.XIV	Vora amb nansa. Pitxer
50017	5	14100	SF	GET	TO	AO					VI	S.XIV	Pitxer
50017	1	14100	SF	GET	TO	AO					VI	S.XIV	Redona
50017	3	14255	SF	PAT	TO	AO	PI				VI	S.XIII-XIV	Serien les primeres produccions de verd sobre blanc que hi ha, decoració amb volutes
50017	2	14002	SF	FIN	TO	AO			PI			S.XIII	Traços en morat, possible procedència de paterna
50017	1	14304	PE	ESC	TO	AO	PI			VI	VI	S.XIV	Decoració malmesa en verd turquesa, possible procedència del pròxim orient
50017	1	14304	CO	GET	TO	AO			PI	VI	VI	S.XIV	Decoració malmesa en verd turquesa línies paral·leles en morat, possible procedència del pròxim orient

C/ SALVADOR SEGUÍ,... (CIUTAT VELLA, BARCELONA) CODI: 308/05

INVENTARI DE MATERIAL ARQUEOLÒGIC

U.E.	Núm. Frag.	Class. Fragm.	Def. Tipo	Decoració		Acabats		Cronologia	Observacions	
				Pasta	Int.	Ext.	Int.			Ext.
50017	30	60051								
50017	1	14255	VO	PAT	TO	AO	PI		VI	S.XIII-XIV
50017	1	14003	VO	OLL	TO	AO			VI	Vidrat marró.
50017	1	14003	PS	LLU	TO	AO			VI	Vidrat melat.
50017	1	50006	SF							Restes de paviment amb impronta d'enbigat.
50017	3	30000	SF	FIN						
50017	1	30000	SF	FIN						
50017	1	30000	SF	FIN						
50017	2	20001	SF	FIN						
50017	4	20002	SF	FIN						

C/ SALVADOR SEGUÍ,... (CIUTAT VELLA, BARCELONA) CODI: 308/05

INVENTARI DE MATERIAL ARQUEOLÒGIC

U.E.	Núm.	Frag.	Class.	Def. Fragm.	Típo	Tècnica	Decoració		Acabats		Cronologia	Observacions
							Int.	Ext.	Int.	Ext.		
50017		1	20002		CLA							
50017		3	20002	SF	FIN							
50019		1	40018									Concreció calcària de la sínia
50020	1	1	14002	FO	CAF	TO	AO					
50020		2	14002	SF	CAF	TO	AO					
50020		5	14002	FO	FIN	TO	AO					
50020		5	14002	PE	FIN	TO	AO					
50020		4	14002	SF	FIN	TO	AO					
50020		1	14002	VO	FIN	TO	AO					
50020		2	14003	VO	GIB	TO	AO			VI		Vidrat melat

C/ SALVADOR SEGUÍ,... (CIUTAT VELLA, BARCELONA) CODI: 308/05

INVENTARI DE MATERIAL ARQUEOLÒGIC

U.E.	Núm. Frag.	Class.	Def. Fragm.	Tècnica	Pasta	Decoració		Acabats		Cronologia	Observacions
						Int.	Ext.	Int.	Ext.		
50020	3	14003	FO	FIN	TO	AO			VI		Vidrat melat
50020	11	14306	VO	GIB	TO	AO	PI		VI		Traços en marró, groc i verd
50020	1	14306	VO	BAC	TO	AO		PI		VI	Traços en marró, groc i verd
50020	1	14306	VO	PAT	TO	AO	PI		VI		Traços en marró, groc i verd
50020	4	14306	SF	FIN	TO	AO		PI		VI	Traços en marró, groc i verd
50020	2	14306	FO	FIN	TO	AO	PI		VI		Traços en marró, groc i verd
50020	1	14003	VO	PAT	TO	AO			VI		Vidrat groc
50020	1	14003	VO	TAP	TO	AO				VI	Vidrat verd
50020	1	14003	NA	CAT	TO	AO				VI	Vidrat verd
50020	1	14003	NA	GER	TO	AO				VI	Vidrat verd

C/ SALVADOR SEGUÍ,... (CIUTAT VELLA, BARCELONA) CODI: 308/05

INVENTARI DE MATERIAL ARQUEOLÒGIC

U.E.	Núm. Frag.	Class. Fragm.	Def. Tipo	Tècnica	Decoració		Acabats		Cronologia	Observacions	
					Pasta	Int.	Ext.	Int.			Ext.
50020	1	14003	SF	FIN	TO	AO			VI	Vidrat verd	
50020	2	14003	SF	FIN	TO	AO			VI	Vidrat verd	
50020	3	14003	BR	FIN	TO	AO			VI	Vidrat marró	
50020	1	14003	PS	TAP	TO	AO			VI	VI	Vidrat marró
50020	1	14003	PS	FIN	TO	AO			VI	Vidrat marró, estavis	
50020	1	14003	VO	OLL	TO	AO			VI	VI	Vidrat marró
50020	1	14003	VO	OLL	TO	AO			VI	Vidrat marró, nansa a la vora	
50020	2	14003	NA	CAT	TO	AO			VI	Vidrat marró	
50020	1	14003	NA	FIN	TO	AO			VI	Vidrat marró	
50020	1	14003	VO	GER	TO	AO			VI	Vidrat marró, presenta nansa a la vora	

C/ SALVADOR SEGUÍ,... (CIUTAT VELLA, BARCELONA) CODI: 308/05

INVENTARI DE MATERIAL ARQUEOLÒGIC

U.E.	Núm.	Frag.	Class.	Def. Fragm.	Tècnica	Pasta	Decoració		Acabats		Cronologia	Observacions	
							Int.	Ext.	Int.	Ext.			
50020		1	14003	PE	FRU	TO	AO			VI	VI		Vidrat marró
50020		4	14003	PE	FIN	TO	AO			VI			Vidrat marró
50020		1	14003	FO	FIN	TO	AO			VI	VI		Vidrat marró
50020		2	14003	SF	FIN	TO	AO			VI			Vidrat marró
50020		3	14003	SF	FIN	TO	AO			VI	VI		Vidrat marró
50020		6	14003	VO	CSS	TO	AO			VI			Vidrat marró
50020		5	14003	VO	GIB	TO	AO			VI			Vidrat marró
50020		8	14003	VO	PAT	TO	AO			VI			Vidrat marró
50020		1	14003	VO	GET	TO	AO			VI			Vidrat marró
50020		1	14003	VO	OLL	TO	AO			VI			Vidrat melat

C/ SALVADOR SEGUÍ,... (CIUTAT VELLA, BARCELONA) CODI: 308/05

INVENTARI DE MATERIAL ARQUEOLÒGIC

U.E.	Núm. Frag.	Class. Fragm.	Def. Tipo	Tècnica	Pasta	Decoració		Acabats		Cronologia	Observacions
						Int.	Ext.	Int.	Ext.		
50020	1	14003	SF	FIN	TO	AO			VI		Vidrat melat
50020	1	14003	VO	GER	TO	AO			VI	VI	Vidrat melat, presenta nansa a la vora
50020	4	14003	VO	CSS	TO	AO			VI		Vidrat melat
50020	1	14306	NA	FIN	TO	AO		PI		VI	Vidrat marró amb traços en groc
50020	1	14306	BR	CAT	TO	AO		PI		VI	Vidrat marró amb traços en groc
50020	1	14306	FO	FIN	TO	AO	PI		VI		Vidrat marró amb traços en groc, mena de plat amb un recipient al centre
50020	3	14306	SF	FIN	TO	AO		PI		VI	Vidrat marró amb traços en groc
50020	1	14306	VO	PDA	TO	AO	PI		VI	VI	Vidrat marró amb traços en groc
50020	1	14306	VO	PAT	TO	AO	PI		VI		Vidrat marró amb traços en groc
50020	1	14306	FO	FIN	TO	AO	PI		VI	VI	Vidrat marró amb traços en groc

C/ SALVADOR SEGUÍ,... (CIUTAT VELLA, BARCELONA) CODI: 308/05

INVENTARI DE MATERIAL ARQUEOLÒGIC

U.E.	Núm. Frag.	Class. Fragm.	Def. Tipo	Tècnica	Decoració		Acabats		Cronologia	Observacions	
					Pasta	Int.	Ext.	Int.			Ext.
50020	1	50036									Passamà, vidrat verd
50020	1	50032									Sanefa de flors
50020	9	14100	PE	PAT	TO	AO			VI	VI	
50020	4	14100	VO	PDA	TO	AO			VI	VI	Semiporcellana
50020	8	14100	SF	FIN	TO	AO			VI	VI	Semiporcellana
50020	2	14100	VO	TAS	TO	AO			VI	VI	Semiporcellana
50020	2	14100	FO	SEV	TO	AO			VI	VI	Semiporcellana
50020	1	14100	PE	ESC	TO	AO			VI	VI	Semiporcellana
50020	1	14100	VO	ESC	TO	AO			VI	VI	Semiporcellana
50020	3	14100	SF	FIN	TO	AO			VI	VI	

C/ SALVADOR SEGUÍ,... (CIUTAT VELLA, BARCELONA) CODI: 308/05

INVENTARI DE MATERIAL ARQUEOLÒGIC

U.E.	Núm. Frag.	Class. Fragm.	Def. Tipo	Tècnica	Decoració		Acabats		Cronologia	Observacions		
					Pasta	Int.	Ext.	Int.			Ext.	
50020	1	14100	SF	ESC	TO	AO			VI	VI		
50020	1	14100	FO	FIN	TO	AO			VI	VI		
50020	1	14129	FO	PAT	TO	AO	PI		VI	VI	S.XVII	Motiu central de la figueta
50020	1	14120	VO	PAT	TO	AO	PI		VI	VI	S.XVII	
50020	2	14120	SF	PAT	TO	AO	PI		VI	VI	S.XVII	
50020	1	14104	SF	FIN	TO	AO	PI		VI	VI	S.XVII	Motiu indeterminat
50020	1	14104	VO	FIN	TO	AO	PI		VI	VI	S.XVII	Motiu indeterminat
50020	1	14104	OR	EOR	TO	AO	PI		VI	VI	S.XVII	Motiu indeterminat
50020	1	14107	VO	PAT	TO	AO	PI		VI	VI	S.XVIII	Motiu de línies i punts
50020	1	14106	PE	PAT	TO	AO	PI		VI	VI	S.XVIII	

C/ SALVADOR SEGUÍ,... (CIUTAT VELLA, BARCELONA) CODI: 308/05

INVENTARI DE MATERIAL ARQUEOLÒGIC

U.E.	Núm. Frag.	Class. Fragm.	Def. Tipo	Tècnica	Decoració		Acabats		Cronologia	Observacions	
					Pasta	Int.	Ext.	Int.			Ext.
50021	6	14002	SF	FIN	TO	AO					
50021	1	14002	SF	FIN	TO	AO		AC			
50021	1	14002	VO	OLL	TO	AO					
50021	3	14002	SF	FIN	TO	GO					
50021	1	14002	SF	OLL	TO	GO		AC			
50021	2	14002	VO	OLL	TO	GO					
50021	1	14005	SF	FIN	TO	AR					
50021	7	14005	SF	OLL	TO	GR					
50021	1	14005	FO	OLL	TO	GR					
50021	2	14005	VO	OLL	TO	GR					

C/ SALVADOR SEGUÍ,... (CIUTAT VELLA, BARCELONA) CODI: 308/05

INVENTARI DE MATERIAL ARQUEOLÒGIC

U.E.	Núm. Frag.	Class.	Def. Fragm.	Tipo	Tècnica	Decoració		Acabats		Cronologia	Observacions
						Pasta	Int.	Ext.	Int.		
50021	1	14005	VO	OLL	TO	GR		AC			Meandres i bandes paral·leles
50021	1	14003	SF	FIN	TO	GO			VI		Vidrat marró
50021	1	14003	SF	TAP	TO	GO			VI		Vidrat marró
50021	1	14003	SF	FIN	TO	AO			VI		Vidrat melat
50021	1	14003	VO	POA	TO	AO				VI	Vidrat melat
50021	1	14003	SF	FIN	TO	AO			VI		Vidrat verd
50021	3	14003	VO	GIB	TO	AO			VI		Vidrat verd
50021	1	14003	VO	SEV	TO	AO			VI		Vidrat verd
50021	1	14003	FO	FIN	TO	AO			VI		Vidrat verd
50021	1	14003	FO	LLU	TO	AO			VI		Vidrat verd

C/ SALVADOR SEGUÍ,... (CIUTAT VELLA, BARCELONA) CODI: 308/05

INVENTARI DE MATERIAL ARQUEOLÒGIC

U.E.	Núm.	Frag.	Class.	Def. Fragm.	Típo	Tècnica	Decoració		Acabats		Cronologia	Observacions
							Pasta	Int.	Ext.	Int.		
50021		2	14100	VO	ESC	TO	AO			VI		
50021		1	14100	SF	ESC	TO	AO			VI		
50021		1	14100	PE	ESC	TO	AO			VI		
50021		1	14100	NA	GET	TO	AO			VI		Pitxer
50021		1	14255	VO	PAT	TO	AO	PI		VI	S.XIII- XIV	Orla núm. 4
50021		1	14250	SF	PAT	TO	AO	PI		VI	S.XIII- XIV	Només es conserva un traç en morat
50024		11	60051									
50024		10	14003	SF	FIN	TO	GO			VI		Vidrat marró
50024		1	14003	VO	GER	TO	GO			VI		Vidrat marró, nansa a la vora
50024		1	14003	VO	OLL	TO	GO			VI		Vidrat marró

C/ SALVADOR SEGUÍ,... (CIUTAT VELLA, BARCELONA) CODI: 308/05

INVENTARI DE MATERIAL ARQUEOLÒGIC

U.E.	Núm. Frag.	Class.	Def. Fragm.	Tipo	Tècnica	Decoració		Acabats		Cronologia	Observacions
						Pasta	Int.	Ext.	Int.		
50024	2	14003	VO	CSS	TO	GO			VI		Vidrat marró
50024	2	14003	VO	GIB	TO	AO			VI		Vidrat marró
50024	1	14003	NA	FIN	TO	AO			VI		Vidrat verd
50024	1	14003	VO	GIB	TO	AO			VI		Vidrat verd
50024	1	14003	SF	PAT	TO	AO			VI		Vidrat verd
50024	1	14003	FO	FIN	TO	AO			VI		Vidrat verd
50024	2	14003	VO	OLL	TO	GO			VI		Vidrat verd
50024	1	14003	VO	PAT	TO	AO			VI		Vidrat marró
50024	1	14003	SF	FIN	TO	AO			VI		Vidrat marró
50024	1	14003	FO	FIN	TO	AO			VI		Vidrat melat

C/ SALVADOR SEGUÍ,... (CIUTAT VELLA, BARCELONA) CODI: 308/05

INVENTARI DE MATERIAL ARQUEOLÒGIC

U.E.	Núm.	Frag.	Class.	Def. Fragm.	Tipo	Tècnica	Pasta	Decoració		Acabats		Cronologia	Observacions
								Int.	Ext.	Int.	Ext.		
50024		1	14003	SF	FIN	TO	AO			VI	VI		Vidrat melat
50024		1	14003	SF	FIN	TO	AO				VI		Vidrat melat
50024		12	14002	SF	FIN	TO	AO						
50024		1	14002	NA	FIN	TO	AO						
50024		1	14005	PE	FIN	TO	AR						
50024		3	14003	VO	PAT	TO	AO	PI		VI	VI	S.XVII	Vidrat marró, ceràmica de dol
50024		2	14003	SF	PAT	TO	AO	PI		VI	VI	S.XVII	Vidrat marró, ceràmica de dol
50024		1	14003	VO	GET	TO	AO		PI	VI	VI	S.XVII	Vidrat marró, ceràmica de dol
50024		1	14003	VO	GIB	TO	AO	PI		VI		S.XVII	Vidrat marró, ceràmica de dol
50024		3	14003	SF	GIB	TO	AO	PI		VI		S.XVII	Vidrat marró, ceràmica de dol

C/ SALVADOR SEGUÍ,... (CIUTAT VELLA, BARCELONA) CODI: 308/05

INVENTARI DE MATERIAL ARQUEOLÒGIC

U.E.	Núm.	Frag.	Class.	Def. Fragm.	Tècnica	Pasta	Decoració		Acabats		Cronologia	Observacions	
							Int.	Ext.	Int.	Ext.			
50024		2	14306	VO	PAT	TO	AO	PI		VI	VI	S.XVIII	Traços en groc i marró
50024		1	14306	SF	PAT	TO	AO	PI		VI	VI	S.XVIII	Traços en groc, verd i marró
50024		1	14306	VO	FIN	TO	CA		PI	VI	VI	S.XVIII	Possible sucrera
50024		2	14302	SF	TAS	TO	CA			VI	VI	S.XVIII	
50024		1	14302	PE	TAS	TO	CA			VI	VI	S.XVIII	
50024		1	14302	SF	TAS	TO	CA		PI	VI	VI	S.XVIII	Motiu floral en groc blau
50024		1	14302	VO	TAS	TO	CA		PI	VI	VI	S.XVIII	Motiu floral en blau
50024		5	14302	SF	FIN	TO	CA			VI	VI	S.XVIII	
50024		1	14302	VO	PAT	TO	CA			VI	VI	S.XVIII	
50024		1	14300	FO	PAT	TO	AO			VI	VI	S.XVIII	

C/ SALVADOR SEGUÍ,... (CIUTAT VELLA, BARCELONA) CODI: 308/05

INVENTARI DE MATERIAL ARQUEOLÒGIC

U.E.	Núm. Frag.	Class. Fragm.	Def. Tipo	Tècnica	Decoració		Acabats		Cronologia	Observacions	
					Pasta	Int.	Ext.	Int.			Ext.
50024	1	20001		BOT							
50025	9	60051									
50025	1	14255	PE	PAT	TO	AO	PI		VI	S.XIII-XIV	Motiu central floral de quatre pètals en verd amb quatre rombes en morat entremig
50025	2	14255	PE	PAT	TO	AO	PI		VI	S.XIII-XIV	Decoració indeterminada
50025	1	14255	SF	PAT	TO	AO	PI		VI	S.XIII-XIV	Decoració indeterminada
50025	1	14100	SF	PAT	TO	AO			VI	VI	S.XIV
50025	1	14003	FO	FIN	TO	AO			VI		Vidrat marró
50025	2	14003	SF	FIN	TO	AO			VI		Vidrat marró
50025	1	14003	VO	BAC	TO	AO			VI		Vidrat marró
50025	2	14003	SF	FIN	TO	AO			VI		Vidrat verd

C/ SALVADOR SEGUÍ,... (CIUTAT VELLA, BARCELONA) CODI: 308/05

INVENTARI DE MATERIAL ARQUEOLÒGIC

U.E.	Núm. Frag.	Class. Fragm.	Def. Tipo	Tècnica	Decoració		Acabats		Cronologia	Observacions	
					Pasta	Int.	Ext.	Int.			Ext.
50025	1	14003	VO	OLL	TO	AO			VI		Vidrat verd
50025	1	14003	VO	GIB	TO	AO			VI		Vidrat verd
50025	7	14003	VO	GIB	TO	AO			VI		Vidrat melat
50025	4	14003	FO	GIB	TO	AO			VI		Vidrat melat
50025	2	14003	FO	FIN	TO	AO				VI	Vidrat melat
50025	1	14003	VO	BAC	TO	AO			VI	VI	Vidrat melat
50025	1	14003	VO	GET	TO	AO			VI	VI	Vidrat melat
50025	3	14003	SF	FIN	TO	AO				VI	Vidrat melat
50025	8	14003	SF	FIN	TO	AO			VI	VI	Vidrat melat
50025	11	14003	SF	FIN	TO	AO			VI		Vidrat melat

C/ SALVADOR SEGUÍ,... (CIUTAT VELLA, BARCELONA) CODI: 308/05

INVENTARI DE MATERIAL ARQUEOLÒGIC

U.E.	Núm.	Frag.	Class.	Def. Fragm.	Tipo	Tècnica	Pasta	Decoració		Acabats		Cronologia	Observacions
								Int.	Ext.	Int.	Ext.		
50025		2	14005	VO	OLL	TO	GR						
50025		1	14005	VO	CSS	TO	GR						
50025		9	14005	SF	FIN	TO	GR						
50025		19	14002	SF	FIN	TO	AO						
50025		2	14002	FO	FIN	TO	AO						
50025		1	14002	VO	BAC	TO	AO						
50025		1	14002	VO	GIB	TO	AO						
50025		1	14002	VO	PAT	TO	AO						
50025		1	14002	VO	TAP	TO	AO						
50025		1	14002	NA	FIN	TO	AO						

C/ SALVADOR SEGUÍ,... (CIUTAT VELLA, BARCELONA) CODI: 308/05

INVENTARI DE MATERIAL ARQUEOLÒGIC

U.E.	Núm. Frag.	Class.	Def. Fragm.	Tipo	Tècnica	Decoració		Acabats		Cronologia	Observacions	
						Pasta	Int.	Ext.	Int.			Ext.
50027	1	14108	FO	PAT	TO	AO	PI		VI	VI	S.XVIII	
50027	1	14106	VO	PAT	TO	AO	PI		VI	VI	S.XVIII	
50027	1	14106	SF	PAT	TO	AO	PI		VI	VI	S.XVIII	
50027	1	14107	VO	PAT	TO	AO	PI		VI	VI	S.XVIII	Orla de sanefa i punts
50027	1	14120	VO	PAT	TO	AO	PI		VI	VI	S.XVII	
50027	3	14120	SF	PAT	TO	AO	PI		VI	VI	S.XVII	
50027	2	14104	VO	PAT	TO	AO	PI		VI	VI	S.XVII	
50027	4	14104	SF	PAT	TO	AO	PI		VI	VI	S.XVII	
50027	4	14104	SF	ESC	TO	AO	PI		VI	VI	S.XVII	Cercles concèntrics del tipus sangnador
50027	2	14104	OR	ESC	TO	AO		PI	VI	VI	S.XVII	

C/ SALVADOR SEGUÍ,... (CIUTAT VELLA, BARCELONA) CODI: 308/05

INVENTARI DE MATERIAL ARQUEOLÒGIC

U.E.	Núm. Frag.	Class. Fragm.	Def. Tipo	Tècnica	Decoració		Acabats		Cronologia	Observacions		
					Pasta	Int.	Ext.	Int.			Ext.	
50027	1	14129	VO	ESC	TO	AO	PI		VI	VI	S.XVII	Motiu indeterminat en groc i blau
50027	1	14129	VO	TAS	TO	AO		PI	VI	VI	S.XVII	Motiu vegetal
50027	1	50033									S.XVII	Motiu vegetal
50027	2	50034									S.XVI	
50027	1	14100	VO	ESC	TO	AO			VI	VI	S.XIV	Presenta orelleta a la vora
50027	2	14100	SF	FIN	TO	AO			VI	VI	S.XIV	
50027	1	14250	SF	PAT	TO	AO			VI		S.XIII- XIV	
50027	16	14002	SF	FIN	TO	AO						
50027	2	14002	FO	FIN	TO	AO						
50027	1	14306	FO	FIN	TO	AO			VI	VI	S.XVIII	Motiu indeterminat en groc, marró i verd

C/ SALVADOR SEGUÍ,... (CIUTAT VELLA, BARCELONA) CODI: 308/05

INVENTARI DE MATERIAL ARQUEOLÒGIC

U.E.	Núm. Frag.	Class. Fragm.	Def.	Tipo	Tècnica	Pasta	Decoració		Acabats		Cronologia	Observacions
							Int.	Ext.	Int.	Ext.		
50027	1	14003	VO	ESC	TO	AO			VI	VI		Vidrat verd
50027	2	14003	VO	PAT	TO	AO			VI	VI		Vidrat verd
50027	1	14003	FO	FIN	TO	AO			VI	VI		Vidrat verd
50027	6	14003	SF	FIN	TO	AO			VI	VI		Vidrat verd
50027	1	14003	VO	GET	TO	AO				VI		Vidrat verd, possible fireta
50027	1	14003	FO	JOG	TO	AO				VI		Vidrat verd, fireta
50027	1	14003	BR	CAT	TO	AO				VI		Vidrat verd, fireta
50027	1	14003	NA	GER	TO	AO			VI			Vidrat melat
50027	1	14003	VO	GIB	TO	AO			VI			Vidrat melat
50027	1	14003	NA	FIN	TO	AO				VI		Vidrat negre

C/ SALVADOR SEGUÍ,... (CIUTAT VELLA, BARCELONA) CODI: 308/05

INVENTARI DE MATERIAL ARQUEOLÒGIC

U.E.	Núm.	Frag.	Class.	Def. Fragm.	Tipo	Tècnica	Decoració		Acabats		Cronologia	Observacions	
							Pasta	Int.	Ext.	Int.			Ext.
50027		1	14003	FO	FIN	TO	AO				VI	Vidrat negre	
50027		1	14003	FO	PAT	TO	AO				VI	VI	Vidrat negre
50027		4	14003	SF	FIN	TO	AO				VI		Vidrat negre
50027		2	14003	SF	FIN	TO	AO				VI	VI	Vidrat negre
50027		2	14005	SF	FIN	TO	AR					AC	
50027		1	14005	SF	FIN	TO	AR						
50027		1	14005	SF	FIN	TO	GR						
50027		1	14005	VO	ESC	TO	GR						
50027		2	14003	PE	PAT	TO	AO						Vidrat marró
50027		2	14003	FO	PAT	TO	AO						Vidrat marró

C/ SALVADOR SEGUÍ,... (CIUTAT VELLA, BARCELONA) CODI: 308/05

INVENTARI DE MATERIAL ARQUEOLÒGIC

U.E.	Núm. Frag.	Class.	Def. Fragm.	Tipo	Tècnica	Pasta	Decoració		Acabats		Cronologia	Observacions
							Int.	Ext.	Int.	Ext.		
50027	8	14003	SF	FIN	TO	AO			VI	VI		Vidrat marró
50027	14	14003	SF	FIN	TO	AO			VI			Vidrat marró
50027	1	14003	VO	GIB	TO	AO			VI			Vidrat marró
50027	1	14003	NA	OLL	TO	AO			VI			Vidrat marró
50027	7	14003	VO	PAT	TO	AO			VI			Vidrat marró
50027	1	14003	VO	PAT	TO	AO		VI	VI			Vidrat marró
50027	1	20001		MON								1869
50028	3	60051										
50028	5	14002	SF	FIN	TO	AO						
50028	1	14002	AG	TAP	TO	AO						

C/ SALVADOR SEGUÍ,... (CIUTAT VELLA, BARCELONA) CODI: 308/05

INVENTARI DE MATERIAL ARQUEOLÒGIC

U.E.	Núm. Frag.	Class.	Def. Fragm.	Tipo	Tècnica	Pasta	Decoració		Acabats		Cronologia	Observacions
							Int.	Ext.	Int.	Ext.		
50028	1	14002	VO	CAS	TO	AO						
50028	1	14003	VO	CAS	TO	GO			VI			Vidrat marró.
50028	1	14003	SF	FIN	TO	GO			VI			Vidrat marró.
50028	1	14003	VO	CAS	TO	AO			VI			Vidrat marró.
50028	1	14003	SF	FIN	TO	AO			VI			Vidrat marró.
50028	4	14003	SF	FIN	TO	AO			VI			Vidrat melat.
50028	1	14003	SF	FIN	TO	AO				VI		Vidrat melat.
50028	1	14003	VO	FIN	TO	AO			VI			Vidrat melat.
50028	1	14003	VO	POA	TO	AO			VI	VI		Vidrat verd.
50028	1	14003	VO	POA	TO	AO			VI			Vidrat verd.

C/ SALVADOR SEGUÍ,... (CIUTAT VELLA, BARCELONA) CODI: 308/05

INVENTARI DE MATERIAL ARQUEOLÒGIC

U.E.	Núm.	Frag.	Class.	Def. Fragm.	Tipo	Tècnica	Decoració		Acabats		Cronologia	Observacions	
							Pasta	Int.	Ext.	Int.			Ext.
50028		1	14003	VO	GET	TO	AO			VI		Vidrat verd.	
50028		1	14005	SF	FIN	TO	GR						
50028		3	14252	VO	PAT	TO	AO	PI		VI	S.XIII- XIV		
50028		1	14250	NA	GET	TO	AO		PI		VI	S.XIII- XIV	Traços en morat.
50028		3	14050	SF	FIN	TO	AO	PI	PI	VI	VI		Importació pròxim orient.
50039		69	60051										
50039		3	14250	PE	PAT	TO	AO	PI		VI		S.XIII- XIV	Motiu central d'estrella de sis puntes amb un punt inscrit
50039		1	14250	PE	PAT	TO	AO	PI		VI		S.XIII- XIV	Motiu central d'estrella de vuit puntes
50039		1	14250	VO	PAT	TO	AO	PI		VI		S.XIII- XIV	Orla entre de dos filets en morat elements ratllats contraposats
50039		1	14250	VO	PAT	TO	AO	PI		VI		S.XIII- XIV	Orla entre de dos filets, ziga-zaga en morat

C/ SALVADOR SEGUÍ,... (CIUTAT VELLA, BARCELONA) CODI: 308/05

INVENTARI DE MATERIAL ARQUEOLÒGIC

U.E.	Núm. Frag.	Class. Fragm.	Def. Tipo	Tècnica	Decoració		Acabats		Cronologia	Observacions	
					Pasta	Int.	Ext.	Int.			Ext.
50039	1	14250	SF	PAT	TO	AO	PI		VI	S.XIII-XIV	Motiu d'estrella i aspes
50039	4	14250	SF	PAT	TO	AO	PI		VI	S.XIII-XIV	Motiu indeterminat
50039	1	14250	VO	PAT	TO	AO	PI		VI	S.XIII-XIV	Orla de tres cercles concèntrics i volutes
50039	1	14250	VO	ESC	TO	AO	PI		VI	S.XIII-XIV	Escudella d'ala. Orla entre dos filets en morat, ziga-zaga amb els triangles superiors ratllats i punts als inferiors.
50039	1	14255	VO	ESC	TO	AO	PI		VI	S.XIII-XIV	Orla entre quatre filets en morat i verd, ziga-zaga amb els triangles superiors ratllats i punts als inferiors en morat.
50039	1	14255	VO	PAT	TO	AO	PI		VI	S.XIII-XIV	Orla entre quatre filets en morat i verd, retícula en morat.
50039	1	14255	VO	PAT	TO	AO	PI		VI	S.XIII-XIV	Orla núm. 10
50039	3	14255	VO	PAT	TO	AO	PI		VI	S.XIII-XIV	Verd i blanc. Orla de volutes en verd
50039	1	14255	SF	PAT	TO	AO	PI		VI	S.XIII-XIV	Verd i blanc. Orla de volutes en verd
50039	1	14100	SF	FIN	TO	AO			VI		

C/ SALVADOR SEGUÍ,... (CIUTAT VELLA, BARCELONA) CODI: 308/05

INVENTARI DE MATERIAL ARQUEOLÒGIC

U.E.	Núm. Frag.	Class. Fragm.	Def. Tipo	Tècnica	Pasta	Decoració		Acabats		Cronologia	Observacions
						Int.	Ext.	Int.	Ext.		
50039	2	14100	SF	FIN	TO	AO			VI		
50039	1	14002	SF	FIN	TO	AO		PI			Presenta un traç de pintura color ocre
50039	1	14002	VO	GET	TO	AO		PI			Dos traços en negre i un de vermell al mig
50039	4	14003	FO	FIN	TO	AO			VI	VI	Vidrat melat
50039	8	14003	SF	FIN	TO	AO			VI		Vidrat melat
50039	2	14003	FO	JOG	TO	AO			VI		Vidrat melat, fireta
50039	12	14003	SF	FIN	TO	AO			VI	VI	Vidrat melat
50039	3	14003	SF	FIN	TO	AO			VI		Vidrat melat
50039	30	14003	SF	FIN	TO	AO			VI		Vidrat melat
50039	1	14003	VO	LLU	TO	AO			VI		Vidrat melat

C/ SALVADOR SEGUÍ,... (CIUTAT VELLA, BARCELONA) CODI: 308/05

INVENTARI DE MATERIAL ARQUEOLÒGIC

U.E.	Núm. Frag.	Class.	Def. Fragm.	Tècnica	Pasta	Decoració		Acabats		Cronologia	Observacions
						Int.	Ext.	Int.	Ext.		
50039	1	14003	VO	GET TO	AO			VI			Vidrat melat
50039	1	14003	BE	LLU TO	AO			VI			Vidrat melat
50039	1	14003	VO	GER TO	AO			VI			Vidrat melat
50039	4	14003	VO	BAC TO	AO			VI			Vidrat melat
50039	1	14003	VO	GET TO	AO				VI		Vidrat melat, redoma
50039	4	14003	VO	POA TO	AO		AC		VI		Vidrat melat
50039	3	14003	NA	FIN TO	AO				VI		Vidrat melat
50039	6	14003	VO	GIB TO	AO			VI			Vidrat melat
50039	1	50029	VO								Vidrat verd
50039	1	14003	PE	FIN TO	AO			VI			Vidrat verd

C/ SALVADOR SEGUÍ,... (CIUTAT VELLA, BARCELONA) CODI: 308/05

INVENTARI DE MATERIAL ARQUEOLÒGIC

U.E.	Núm.	Frag.	Class.	Def. Fragm.	Tipo	Tècnica	Decoració		Acabats		Cronologia	Observacions
							Pasta	Int.	Ext.	Int.		
50039		12	14003	SF	FIN	TO	AO			VI		Vidrat verd
50039		1	14003	SF	FIN	TO	AO			VI	VI	Vidrat verd
50039		1	14003	NA	FIN	TO	AO				VI	Vidrat verd
50039		2	14003	BR	FIN	TO	AO				VI	Vidrat verd
50039		1	14003	VO	TAP	TO	AO			VI	VI	Vidrat marró
50039		1	14003	NA	FIN	TO	AO				VI	Vidrat marró
50039		1	14002	NA	GER	TO	AO					Alfàbia
50039		1	14002	NA	GER	TO	AO					
50039		1	14002	NA	FIN	TO	AO					
50039		1	14002	BR	FIN	TO	AO					

C/ SALVADOR SEGUÍ,... (CIUTAT VELLA, BARCELONA) CODI: 308/05

INVENTARI DE MATERIAL ARQUEOLÒGIC

U.E.	Núm. Frag.	Class. Fragm.	Def.	Tipo	Tècnica	Pasta	Decoració		Acabats		Cronologia	Observacions
							Int.	Ext.	Int.	Ext.		
50039	1	14002	VO	GER	TO	AO						
50039	2	14002	FO	FIN	TO	AO						
50039	58	14002	SF	FIN	TO	AO						
50039	1	14002	FO	FIN	TO	GO						
50039	5	14002	SF	FIN	TO	GO						
50039	4	14005	SF	FIN	TO	GR						
50039	1	14005	VO	CSS	TO	GR						
50039	4	14005	VO	OLL	TO	GR						
50041	36	60051										
50041	3	14003	VO	PAT	TO	AO			VI			Vidrat melat

C/ SALVADOR SEGUÍ,... (CIUTAT VELLA, BARCELONA) CODI: 308/05

INVENTARI DE MATERIAL ARQUEOLÒGIC

U.E.	Núm. Frag.	Class.	Def. Fragm.	Tipo	Tècnica	Decoració		Acabats		Cronologia	Observacions
						Pasta	Int.	Ext.	Int.		
50041	3	14003	SF	FIN	TO	AO			VI		Vidrat melat
50041	8	14003	SF	FIN	TO	AO			VI		Vidrat melat
50041	2	14003	BR	FIN	TO	AO			VI		Vidrat melat
50041	1	14003	NA	FIN	TO	AO			VI		Vidrat melat
50041	3	14003	NA	POA	TO	AO			VI		Vidrat melat
50041	3	14003	VO	GIB	TO	AO			VI		Vidrat melat
50041	1	14003	VO	BAC	TO	AO			VI		Vidrat melat
50041	1	14003	VO	MOR	TO	AO			VI	VI	Vidrat melat
50041	1	14003	VO	CSS	TO	GO			VI		Vidrat marró
50041	5	14003	SF	FIN	TO	GO			VI		Vidrat marró

C/ SALVADOR SEGUÍ,... (CIUTAT VELLA, BARCELONA) CODI: 308/05

INVENTARI DE MATERIAL ARQUEOLÒGIC

U.E.	Núm. Frag.	Class. Fragm.	Def. Tipo	Tècnica	Decoració		Acabats		Cronologia	Observacions	
					Pasta	Int.	Ext.	Int.			Ext.
50041	3	14003	FO	FIN	TO	AO			VI		Vidrat melat
50041	1	14003	PE	FIN	TO	AO			VI		Vidrat melat
50041	2	14003	SF	FIN	TO	AO			VI		Vidrat verd
50041	1	14003	NA	GER	TO	AO			VI		Vidrat verd
50041	1	14003	BR	FIN	TO	AO			VI		Vidrat verd
50041	1	14003	PE	FIN	TO	AO			VI		Vidrat verd
50041	1	14003	SF	FIN	TO	GO			VI		Vidrat verd
50041	5	14002	SF	FIN	TO	GO					
50041	1	14002	BE	FIN	TO	GO					Bec pinçat
50041	13	14005	SF	FIN	TO	GR					

C/ SALVADOR SEGUÍ,... (CIUTAT VELLA, BARCELONA) CODI: 308/05

INVENTARI DE MATERIAL ARQUEOLÒGIC

U.E.	Núm. Frag.	Class. Fragm.	Def.	Tipo	Tècnica	Decoració		Acabats		Cronologia	Observacions	
						Pasta	Int.	Ext.	Int.			Ext.
50041	2	14005	VO	CSS	TO	GR						
50041	1	14005	VO	OLL	TO	GR						
50041	1	14005	SF	FIN	TO	AR						
50041	4	14002	FO	FIN	TO	AO						
50041	1	14002	VO	FIN	TO	AO						
50041	27	14002	SF	FIN	TO	AO						
50041	1	14255	VO	PAT	TO	AO	PI		VI	S.XIII-XIV	Orla entre dos filets en morat i dos en verd de ziga-zaga, els espais superiors ratllats i els inferiors amb aspes amb punts als interespais en morat	
50041	1	14255	PE	PAT	TO	AO	PI		VI	S.XIII-XIV	Motiu radial	
50041	1	14255	NA	GER	TO	AO		PI		VI	S.XIII-XIV	Verd sobre blanc, línies horitzontals paral·leles
50041	1	14002	AN	FIN	TO	AO		PI			S.XIV	Orla d'arcs entrelaçats

C/ SALVADOR SEGUÍ,... (CIUTAT VELLA, BARCELONA) CODI: 308/05

INVENTARI DE MATERIAL ARQUEOLÒGIC

U.E.	Núm. Frag.	Class.	Def. Fragm.	Tipo	Tècnica	Decoració		Acabats		Cronologia	Observacions
						Pasta	Int.	Ext.	Int.		
50041	1	30000	SF	VIN							
50044	27	60051									
50044	13	14005	SF	FIN	TO	AR					
50044	7	14005	SF	FIN	TO	GR					
50044	2	14003	NA	FIN	TO	AO			VI		Vidrat marró
50044	1	14003	SF	FIN	TO	AO			VI		Vidrat marró
50044	1	14003	SF	FIN	TO	AO			VI	VI	Vidrat marró
50044	1	14003	SF	FIN	TO	AO			VI		Vidrat marró
50044	2	14003	SF	FIN	TO	AO			VI	VI	Vidrat verd
50044	1	14003	FO	FIN	TO	AO			VI		Vidrat melat

C/ SALVADOR SEGUÍ,... (CIUTAT VELLA, BARCELONA) CODI: 308/05

INVENTARI DE MATERIAL ARQUEOLÒGIC

U.E.	Núm. Frag.	Class.	Def. Fragm.	Tipo	Tècnica	Pasta	Decoració		Acabats		Cronologia	Observacions
							Int.	Ext.	Int.	Ext.		
50044	1	14003	FO	FIN	TO	AO			VI			Vidrat melat
50044	1	14003	PE	FIN	TO	AO			VI			Vidrat melat
50044	2	14003	VO	GIB	TO	AO			VI			Vidrat melat
50044	1	14003	VO	GER	TO	AO				VI		Vidrat melat
50044	5	14003	SF	FIN	TO	AO			VI			Vidrat melat
50044	5	14003	SF	OLL	TO	AO			VI	VI		Vidrat melat
50044	1	14003	VO	OLL	TO	AO			VI	VI		Vidrat melat
50044	13	14002	SF	FIN	TO	AO						
50044	2	14002	VO	OLL	TO	AO						Presenten nansa a la vora
50044	2	14100	VO	POT	TO	AO			VI		S.XIV	

C/ SALVADOR SEGUÍ,... (CIUTAT VELLA, BARCELONA) CODI: 308/05

INVENTARI DE MATERIAL ARQUEOLÒGIC

U.E.	Núm.	Frag.	Class.	Def. Fragm.	Típo	Tècnica	Pasta	Decoració		Acabats		Cronologia	Observacions
								Int.	Ext.	Int.	Ext.		
50044		1	14100	CO	POT	TO	AO			VI		S.XIV	
50044		1	14100	VO	ESC	TO	AO			VI		S.XIV	
50044		1	14100	SF	FIN	TO	AO			VI		S.XIV	
50044		1	14201	VO	ESC	TO	AO	PI	PI	VI	VI	S.XVI- XVII	Decoració perduda
50044		1	14208	VO	EOR	TO	AO	PI	PI	VI	VI	S.XVI- XVII	Motiu geomètric a l'interior i cercles concèntrics a l'exterior
50044		1	14128	VO	ESC	TO	AO	PI		VI	VI	S.XIV- XV	Motiu de palmetes ratllades en disposició radial
50044		1	14201	FO	ESC	TO	AO	PI	PI	VI	VI	S.XVI- XVII	Motiu vegetal a l'interior i cercles concèntrics a l'exterior
50044		1	14102	PE	PAT	TO	AO	PI		VI		S.XV- XVI	Motiu radial al centre i alàfies i línies sinuoses a la vora
50044	3	1	14003	PS	MES	TO	AO			VI	VI		Vidrat verd
50044	4	1	14003	PS	GET	TO	AO				VI		Vidrat verd

C/ SALVADOR SEGUÍ,... (CIUTAT VELLA, BARCELONA) CODI: 308/05

INVENTARI DE MATERIAL ARQUEOLÒGIC

U.E.	Núm.	Frag.	Class.	Def. Fragm.	Tècnica	Decoració		Acabats		Cronologia	Observacions
						Pasta	Int.	Ext.	Int.		
50044	1	1	14003	PS	CSS	TO	AO			VI	Vidrat melat, vora pinçada i nansa a la vora
50044	2	1	14003	PS	OLL	TO	AO			VI	Vidrat melat, presenta cinc perforacions a la base de funcionalitat desconeguda
50044		9	30000	SF	FIN						
50044		2	30000	FO	FIN						
50044		2	30000	SF	FIN						
50044		2	20002	SF	FIN						
50044		4	20002		CLA						
50047		23	60051								
50047		2	14003	VO	GIB	TO	AO			VI	Vidrat melat
50047		2	14003	PE	PAT	TO	AO			VI	Vidrat melat

C/ SALVADOR SEGUÍ,... (CIUTAT VELLA, BARCELONA) CODI: 308/05

INVENTARI DE MATERIAL ARQUEOLÒGIC

U.E.	Núm. Frag.	Class. Fragm.	Def. Tipo	Tècnica	Decoració		Acabats		Cronologia	Observacions
					Pasta	Int.	Ext.	Int.		
50047	4	14003	SF	FIN	TO	AO			VI	Vidrat melat
50047	7	14003	SF	FIN	TO	AO			VI	Vidrat melat
50047	3	14003	FO	FIN	TO	AO			VI	Vidrat melat
50047	1	14003	FO	LLU	TO	AO			VI	Vidrat melat
50047	2	14003	VO	LLU	TO	AO			VI	Vidrat melat
50047	2	14003	NA	POA	TO	AO			VI	Vidrat melat
50047	1	14003	NA	GET	TO	AO			VI	Vidrat melat
50047	2	14003	VO	GER	TO	AO			VI VI	Vidrat melat
50047	1	14003	NA	GER	TO	AO			VI VI	Vidrat verd
50047	1	14003	NA	GET	TO	AO			VI VI	Vidrat verd, redoma

C/ SALVADOR SEGUÍ,... (CIUTAT VELLA, BARCELONA) CODI: 308/05

INVENTARI DE MATERIAL ARQUEOLÒGIC

U.E.	Núm. Frag.	Class. Fragm.	Def. Tipo	Tècnica	Decoració		Acabats		Cronologia	Observacions
					Pasta	Int.	Ext.	Int.		
50047	1	14003	SF	GER	TO	AO			VI	Vidrat verd
50047	1	14002	SF	FIN	TO	AO			VI	Vidrat verd
50047	1	14003	SF	FIN	TO	AR			VI	Vidrat verd
50047	1	14003	VO	ESC	TO	AO			VI	Vidrat marró
50047	1	14003	SF	FIN	TO	AO			VI	Vidrat marró
50047	1	14003	VO	CSS	TO	GO			VI	Vidrat marró
50047	4	14003	SF	FIN	TO	GO			VI	Vidrat marró
50047	7	14002	SF	FIN	TO	AO				
50047	2	14002	SF	FIN	TO	AO		AC		
50047	1	14002	VO	PAT	TO	AO				

C/ SALVADOR SEGUÍ,... (CIUTAT VELLA, BARCELONA) CODI: 308/05

INVENTARI DE MATERIAL ARQUEOLÒGIC

U.E.	Núm. Frag.	Class.	Def. Fragm.	Tipo	Tècnica	Pasta	Decoració		Acabats		Cronologia	Observacions
							Int.	Ext.	Int.	Ext.		
50047	2	14005	SF	FIN	TO	GR						
50047	2	14005	SF	FIN	TO	AR						
50047	1	14005	FO	FIN	TO	AR						
50047	1	14005	VO	PAT	TO	AR						
50047	1	14002	PO	GER	TO	AO						
50047	2	14002	FO	FIN	TO	AO						
50047	24	14002	SF	FIN	TO	AO						
50047	2	14003	SF	FIN	TO	AO			VI			El vidrat és molt gruixut i sembla que fosin proves del terricer
50047	1	14102	VO	PAT	TO	AO	PI		VI		S.XV-XVI	Orla de dos filets blau amb línies obliqües en blau
50047	1	14100	SF	GET	TO	AO				VI		

C/ SALVADOR SEGUÍ,... (CIUTAT VELLA, BARCELONA) CODI: 308/05

INVENTARI DE MATERIAL ARQUEOLÒGIC

U.E.	Núm. Frag.	Class.	Def. Fragm.	Tipo	Tècnica	Decoració		Acabats		Cronologia	Observacions
						Pasta	Int.	Ext.	Int.		
50047	1	14100	PE	ESC	TO	AO			VI		
50047	1	14100	VO	ESC	TO	AO			VI		Escudella d'ala
50047	1	14100	VO	ESC	TO	AO			VI		
50047	1	14250	VO	ESC	TO	AO	PI		VI	VI	S.XIII-XIV Verd sobre blanc, escudella d'ala. Orla de tres filets perpendiculars a la vora
50048	1	30000	SF	COP							
50048	1	14304	PE	PAT	TO	AO	PI		VI		Possible procedència del pròxim orient, motiu indeterminat en blau turquesa i restes epigràfiques en blau fort
50048	1	14250	SF	PAT	TO	AO	PI		VI		S.XIII-XIV Motiu indeterminat
50048	1	14003	PE	PAT	TO	AO			VI		Vidrat melat
50048	1	14003	SF	FIN	TO	AO			VI		Vidrat marró
50048	2	14002	SF	FIN	TO	AO					

C/ SALVADOR SEGUÍ,... (CIUTAT VELLA, BARCELONA) CODI: 308/05

INVENTARI DE MATERIAL ARQUEOLÒGIC

U.E.	Núm.	Frag.	Class.	Def. Fragm.	Tipo	Tècnica	Decoració		Acabats		Cronologia	Observacions	
							Pasta	Int.	Ext.	Int.			Ext.
50050		1	14005	VO	CSS	TO	GR						
50050		8	14005	SF	FIN	TO	GR						
50050		1	14005	FO	CSS	TO	GR						
50050		1	14005	VO	CSS	TO	GR						Nansa a la vora
50050		2	14005	VO	OLL	TO	GR						
50050		4	14005	SF	OLL	TO	BE						
50050		1	14002	SF	OLL	TO	GO						
50050		1	14002	VO	CSS	TO	GO						
50050		2	14005	SF	FIN	TO	AR						
50050		1	14005	VO	PAT	TO	AR						

C/ SALVADOR SEGUÍ,... (CIUTAT VELLA, BARCELONA) CODI: 308/05

INVENTARI DE MATERIAL ARQUEOLÒGIC

U.E.	Núm. Frag.	Class. Fragm.	Def.	Tècnica	Decoració		Acabats		Cronologia	Observacions				
					Pasta	Int.	Ext.	Int.			Ext.			
50050	1	14005	BR	FIN	TO	AR								
50050	2	14005	VO	OLL	TO	BE								
50050	2	14002	VO	GIB	TO	AO								
50050	1	14003	NA	POA	TO	AO				VI				Vidrat verd
50050	1	14003	VO	BAC	TO	AO				VI				Vidrat verd
50050	1	14003	VO	PAT	TO	AO				VI				Vidrat verd
50050	2	14003	VO	CSS	TO	AO				VI				Vidrat verd
50050	1	14003	VO	ESC	TO	AO				VI				Vidrat verd
50050	2	14003	PE	FIN	TO	AO				VI				Vidrat verd
50050	1	14003	FO	FIN	TO	AO				VI				Vidrat verd

C/ SALVADOR SEGUÍ,... (CIUTAT VELLA, BARCELONA) CODI: 308/05

INVENTARI DE MATERIAL ARQUEOLÒGIC

U.E.	Núm. Frag.	Class. Fragm.	Def.	Tipo	Tècnica	Pasta	Decoració		Acabats		Cronologia	Observacions
							Int.	Ext.	Int.	Ext.		
50050	1	14003	VO	GET	TO	AO				VI		Vidrat verd, redoma
50050	2	14003	SF	FIN	TO	AO				VI		Vidrat verd
50050	1	14003	SF	FIN	TO	AO				VI		Vidrat verd
50050	6	14003	SF	FIN	TO	AO				VI	VI	Vidrat verd
50050	6	14003	VO	GIB	TO	AO				VI		Vidrat marró
50050	2	14003	VO	OLL	TO	AO				VI		Vidrat marró
50050	1	14003	VO	TAP	TO	AO		AC		VI		Vidrat marró
50050	1	14003	PE	FIN	TO	AO				VI		Vidrat marró
50050	1	14003	VO	BAC	TO	AO				VI		Vidrat marró
50050	2	14003	VO	POA	TO	AO		AC		VI		Vidrat marró

C/ SALVADOR SEGUÍ,... (CIUTAT VELLA, BARCELONA) CODI: 308/05

INVENTARI DE MATERIAL ARQUEOLÒGIC

U.E.	Núm.	Frag.	Class.	Def. Fragm.	Tipo	Tècnica	Decoració		Acabats		Cronologia	Observacions	
							Pasta	Int.	Ext.	Int.			Ext.
50050		1	14003	SF	POA	TO	AO		AC		VI		Vidrat marró
50050		1	14003	SF	FIN	TO	AO				VI		Vidrat marró
50050		7	14003	SF	FIN	TO	GO				VI		Vidrat marró
50050		1	14003	SF	FIN	TO	GO		NP	VI	VI		Vidrat marró
50050		1	14003	NA	FIN	TO	GO				VI		Vidrat marró
50050		1	14003	VO	OLL	TO	GO				VI		Vidrat marró
50050		2	14003	VO	CSS	TO	GO				VI		Vidrat marró
50050		14	14003	VO	GIB	TO	AO				VI		Vidrat melat
50050		3	14003	BR	FIN	TO	AO				VI		Vidrat melat
50050		1	14003	VO	PDA	TO	AO				VI		Vidrat melat

C/ SALVADOR SEGUÍ,... (CIUTAT VELLA, BARCELONA) CODI: 308/05

INVENTARI DE MATERIAL ARQUEOLÒGIC

U.E.	Núm. Frag.	Class. Fragm.	Def.	Tipo	Tècnica	Decoració		Acabats		Cronologia	Observacions
						Pasta	Int.	Ext.	Int.		
50050	9	14003	VO	PAT	TO	AO			VI		Vidrat melat
50050	1	14003	VO	ESC	TO	AO			VI		Vidrat melat
50050	1	14003	VO	ESC	TO	AO			VI		Vidrat melat, escudella d'ala
50050	4	14003	VO	CSS	TO	AO			VI		Vidrat melat
50050	1	14003	VO	LLU	TO	AO			VI		Vidrat melat
50050	4	14003	NA	POA	TO	AO			VI		Vidrat melat
50050	2	14003	NA	GER	TO	AO			VI		Vidrat melat
50050	6	14003	PE	FIN	TO	AO			VI		Vidrat melat
50050	6	14003	FO	FIN	TO	AO			VI		Vidrat melat
50050	40	14003	SF	FIN	TO	AO			VI		Vidrat melat

C/ SALVADOR SEGUÍ,... (CIUTAT VELLA, BARCELONA) CODI: 308/05

INVENTARI DE MATERIAL ARQUEOLÒGIC

U.E.	Núm. Frag.	Class. Fragm.	Def. Tipo	Tècnica	Pasta	Decoració		Acabats		Cronologia	Observacions	
						Int.	Ext.	Int.	Ext.			
50050	1	14003	SF	FIN	TO	AO			VI	VI		Vidrat melat
50050	3	14003	SF	FIN	TO	AO		AC		VI		Vidrat melat
50050	1	14003	SF	FIN	TO	AO		AC	VI	VI		Vidrat melat
50050	1	14003	PE	CAN	TO	AO				VI		Vidrat melat
50050	1	50014										Vidrat verd a cartabó
50050	1	14002	NA	FIN	TO	AO		PF				Presenta una sèrie de perforacions a punxó
50050	1	14100	VO	ESC	TO	AO			VI		S.XIV	
50050	1	14100	SF	ESC	TO	AO			VI		S.XIV	
50050	4	14100	SF	FIN	TO	AO			VI		S.XIV	
50050	1	14100	VO	GER	TO	AO			VI		S.XIV	

C/ SALVADOR SEGUÍ,... (CIUTAT VELLA, BARCELONA) CODI: 308/05

INVENTARI DE MATERIAL ARQUEOLÒGIC

U.E.	Núm. Frag.	Class. Fragm.	Def. Tipo	Tècnica	Decoració		Acabats		Cronologia	Observacions		
					Pasta	Int.	Ext.	Int.			Ext.	
50050	1	14128	VO	PAT	TO	AO	PI		VI	VI	S.XIV-XV	Motiu molt malmès
50050	1	14102	SF	FIN	TO	AO	PI		VI		S.XV-XVI	Motiu vegetal
50050	1	14250	PE	PAT	TO	AO	PI		VI		S.XIII-XIV	Motiu circular amb retícula
50050	1	14250	PE	PAT	TO	AO	PI		VI		S.XIII-XIV	Motiu pseudoheràldic
50050	2	14250	VO	ESC	TO	AO	PI		VI		S.XIII-XIV	Orla de grups de traços perpendiculars a la vora, escudella d'ala
50050	1	14250	VO	ESC	TO	AO	PI		VI		S.XIII-XIV	Orla de grups de traços perpendiculars a la vora
50050	4	14250	SF	PAT	TO	AO	PI		VI		S.XIII-XIV	Motiu indeterminat
50050	1	14250	VO	PAT	TO	AO	PI		VI		S.XIII-XIV	Motiu indeterminat
50050	1	14250	PE	ESC	TO	AO	PI		VI		S.XIII-XIV	Motiu d'estrella de vuit puntes
50050	1	14250	BR	GET	TO	AO		PI		VI	S.XIII-XIV	Motiu de volutes

C/ SALVADOR SEGUÍ,... (CIUTAT VELLA, BARCELONA) CODI: 308/05

INVENTARI DE MATERIAL ARQUEOLÒGIC

U.E.	Núm.	Frag.	Class.	Def. Fragm.	Tipo	Tècnica	Decoració		Acabats		Cronologia	Observacions	
							Pasta	Int.	Ext.	Int.			Ext.
50050		1	14250	VO	ESC	TO	AO	PI		VI		S.XIII-XIV	Decoració malmesa
50050		2	14255	PE	PAT	TO	AO	PI		VI		S.XIII-XIV	Decoració malmesa
50050		2	14255	SF	PAT	TO	AO	PI		VI		S.XIII-XIV	Decoració malmesa
50050		1	14255	VO	PAT	TO	AO	PI		VI		S.XIII-XIV	Orla núm. 9
50050		1	14255	VO	PAT	TO	AO	PI		VI		S.XIII-XIV	Orla núm. 8
50070		2	14003	VO	PDA	TO	AO			VI			Vidrat verd
50070		3	14003	VO	PAT	TO	AO			VI			Vidrat verd
50070		1	14003	SF	PDA	TO	AO			VI			Vidrat verd
50070		1	14003	VO	OLL	TO	AO			VI			Vidrat verd
50070		1	14003	VO	GIB	TO	AO			VI			Vidrat verd

C/ SALVADOR SEGUÍ,... (CIUTAT VELLA, BARCELONA) CODI: 308/05

INVENTARI DE MATERIAL ARQUEOLÒGIC

U.E.	Núm. Frag.	Class. Fragm.	Def.	Tècnica	Decoració		Acabats		Cronologia	Observacions	
					Pasta	Int.	Ext.	Int.			Ext.
50070	1	14003	VO	BAC	TO	AO			VI		Vidrat verd
50070	1	14003	VO	GER	TO	AO			VI	VI	Vidrat verd
50070	1	14003	NA	BAC	TO	AO				VI	Vidrat verd
50070	1	14003	SF	FIN	TO	AO			VI		Vidrat melat
50070	1	14003	AG	TAP	TO	AO				VI	Vidrat melat
50070	1	14003	VO	OLL	TO	AO			VI		Vidrat marró, nansa a la vora
50070	1	14003	NA	FIN	TO	AO				VI	Vidrat marró
50070	3	14003	VO	PDA	TO	AO			VI		Vidrat marró
50070	1	14003	VO	TAP	TO	AO			VI	VI	Vidrat marró
50070	7	14003	SF	FIN	TO	AO			VI		Vidrat marró

C/ SALVADOR SEGUÍ,... (CIUTAT VELLA, BARCELONA) CODI: 308/05

INVENTARI DE MATERIAL ARQUEOLÒGIC

U.E.	Núm.	Frag.	Class.	Def. Fragm.	Tipo	Tècnica	Pasta	Decoració		Acabats		Cronologia	Observacions
								Int.	Ext.	Int.	Ext.		
50070		2	14003	SF	FIN	TO	AO			VI	VI		Vidrat marró
50070		1	14003	PE	FIN	TO	AO			VI			Vidrat marró
50070		2	14002	PE	FIN	TO	AO						
50070		5	14002	SF	FIN	TO	AO						
50070		1	14005	FO	FIN	TO	AR						
50070		3	14005	SF	FIN	TO	AR						
50070		1	14306	BR	CAT	TO	AO		PI		VI		Motiu jaspejat en verd i groc
50070		1	14100	PE	PAT	TO	AO			VI	VI		
50070		1	14100	FO	PAT	TO	AO			VI	VI		
50070		2	14100	SF	PAT	TO	AO			VI	VI		

C/ SALVADOR SEGUÍ,... (CIUTAT VELLA, BARCELONA) CODI: 308/05

INVENTARI DE MATERIAL ARQUEOLÒGIC

U.E.	Núm. Frag.	Class. Fragm.	Def. Tipo	Tècnica	Decoració		Acabats		Cronologia	Observacions		
					Pasta	Int.	Ext.	Int.			Ext.	
50070	2	14100	VO	PAT	TO	AO			VI	VI		
50070	1	14103	PS	ESC	TO	AO	PI		VI	VI	S.XVII	Orles concèntriques de tipus sangnador i motiu de la figueta al mig
50070	1	14103	SF	PAT	TO	AO	PI		VI	VI	S.XVII	Motiu de la figueta
50070	1	14255	VO	PAT	TO	AO	PI		VI		S.XIII-XIV	Orla núm. 7
50070	1	50030										Rajola a cartabó en blau i blanc
50070	3	30000	SF	FIN								
50070	1	20001		MON								
50073	24	60051										
50073	1	60054										
50073	2	15000		PIP		CA						Tija de pipa

C/ SALVADOR SEGUÍ,... (CIUTAT VELLA, BARCELONA) CODI: 308/05

INVENTARI DE MATERIAL ARQUEOLÒGIC

U.E.	Núm. Frag.	Class. Fragm.	Def. Tipo	Decoració		Acabats		Cronologia	Observacions	
				Pasta	Int.	Ext.	Int.			Ext.
50073	1	15000	PIP	MO	CA					Cos central d'una pipa
50073	1	20001	PLC							
50073	1	30000	SF	VIN						
50073	1	40000								Tessel·la
50073	1	14005	FO	FIN	TO	AR				
50073	1	14005	VO	CSS	TO	GR				
50073	1	14002	NA	FIN	TO	AO				
50073	2	14002	FO	FIN	TO	AO				
50073	31	14002	SF	FIN	TO	AO				
50073	2	14003	VO	PAT	TO	AO			VI	Vidrat melat

C/ SALVADOR SEGUÍ,... (CIUTAT VELLA, BARCELONA) CODI: 308/05

INVENTARI DE MATERIAL ARQUEOLÒGIC

U.E.	Núm.	Frag.	Class.	Def. Fragm.	Tècnica	Pasta	Decoració		Acabats		Cronologia	Observacions
							Int.	Ext.	Int.	Ext.		
50073		1	14003	FO	FIN	TO	AO			VI		Vidrat melat
50073		1	14003	SF	PAT	TO	AO			VI		Vidrat melat
50073		8	14003	FO	FIN	TO	AO			VI		Vidrat melat
50073		1	14003	VO	FIN	TO	AO			VI		Vidrat melat
50073		1	14003	PE	PAT	TO	AO			VI		Vidrat marró
50073		4	14003	FO	PAT	TO	AO			VI		Vidrat marró
50073		22	14003	SF	FIN	TO	AO			VI		Vidrat marró
50073		1	14003	NA	JOG	TO	AO				VI	Vidrat marró
50073		2	14003	VO	FIN	TO	AO			VI		Vidrat marró
50073		4	14003	VO	OLL	TO	AO			VI		Vidrat marró

C/ SALVADOR SEGUÍ,... (CIUTAT VELLA, BARCELONA) CODI: 308/05

INVENTARI DE MATERIAL ARQUEOLÒGIC

U.E.	Núm. Frag.	Class.	Def. Fragm.	Tipo	Tècnica	Decoració		Acabats		Cronologia	Observacions
						Pasta	Int.	Ext.	Int.		
50073	2	14003	VO	GER	TO	AO			VI		Vidrat marró
50073	1	14003	VO	POA	TO	AO		AC		VI	Vidrat verd
50073	1	14003	VO	PAT	TO	AO			VI		Vidrat verd
50073	8	14003	SF	FIN	TO	AO			VI		Vidrat verd
50073	2	14003	SF	FIN	TO	AO				VI	Vidrat verd
50073	7	14003	SF	FIN	TO	AO			VI	VI	Vidrat verd
50073	9	14100	SF	FIN	TO	AO			VI		
50073	1	14100	FO	ESC	TO	AO			VI		
50073	2	14128	VO	ESC	TO	AO	PI		VI	VI	S.XIV-XV Motiu de volutes
50073	1	14100	VO	PAT	TO	AO			VI		

C/ SALVADOR SEGUÍ,... (CIUTAT VELLA, BARCELONA) CODI: 308/05

INVENTARI DE MATERIAL ARQUEOLÒGIC

U.E.	Núm. Frag.	Class. Fragm.	Def. Tipo	Tècnica	Pasta	Decoració		Acabats		Cronologia	Observacions	
						Int.	Ext.	Int.	Ext.			
50073	1	14102	SF	FIN	TO	AO	PI		VI	VI	S.XV-XVI	Motiu de retícula
50073	1	14102	SF	FIN	TO	AO	PI		VI	VI	S.XV-XVI	Motiu de flor
50073	1	14250	PE	PAT	TO	AO	PI		VI		S.XIII-XIV	Motiu indeterminat
50073	1	14128	VO	ESC	TO	AO	PI		VI	VI	S.XIV-XV	Motiu indeterminat
50073	1	14208	SF	FIN	TO	AO	PI		VI		S.XVI-XVII	Motiu indeterminat
50073	1	14103	OR	EOR	TO	AO	PI		VI	VI	S.XVII	Orles cocèntriques tipus sangnador
50073	1	14120	VO	ESC	TO	AO	PI		VI	VI	S.XVII	
50073	3	14103	SF	FIN	TO	AO	PI		VI	VI	S.XVII	Motiu indeterminat
50073	1	14103	FO	ESC	TO	AO	PI		VI	VI	S.XVII	Motiu indeterminat
50073	2	14100	SF	FIN	TO	AO				VI		

C/ SALVADOR SEGUÍ,... (CIUTAT VELLA, BARCELONA) CODI: 308/05

INVENTARI DE MATERIAL ARQUEOLÒGIC

U.E.	Núm.	Frag.	Class.	Def. Fragm.	Tipo	Tècnica	Decoració		Acabats		Cronologia	Observacions	
							Pasta	Int.	Ext.	Int.			Ext.
50073		1	14100	SF	ESC	TO	AO			VI	VI		
50073		3	14102	VO	ESC	TO	AO	PI		VI		S.XV- XVI	
50073		1	14102	SF	FIN	TO	AO	PI		VI		S.XV- XVI	
50073		1	14211	SF	ESC	TO	AO	PI		VI	VI	S.XIV- XV	
50073		1	14129	VO	PAT	TO	AO	PI		VI	VI	S.XVII	
50073													
50073		1	14103	VO	ESC	TO	AO	PI		VI	VI	S.XVII	
50073		3	14103	VO	PAT	TO	AO	PI		VI	VI	S.XVII	
50073		2	14252	VO	PAT	TO	AO	PI		VI		S.XIII- XIV	
50073		2	14252	SF	PAT	TO	AO	PI		VI		S.XIII- XIV	

C/ SALVADOR SEGUÍ,... (CIUTAT VELLA, BARCELONA) CODI: 308/05

INVENTARI DE MATERIAL ARQUEOLÒGIC

U.E.	Núm. Frag.	Class. Fragm.	Def.	Tipo	Tècnica	Pasta	Decoració		Acabats		Cronologia	Observacions
							Int.	Ext.	Int.	Ext.		
50073	1	14002	VO	OLL	TO	AO						
50073	1	14003	NA	FIN	TO	AO			VI			Vidrat marró.
50073	1	14003	VO	CAS	TO	AO			VI			Vidrat marró.
50073	1	14003	VO	CAS	TO	AO			VI	VI		Vidrat marró.
50073	1	14003	VO	PAT	TO	AO			VI	VI		Vidrat melat.
50073	1	14003	VO	SEV	TO	AO			VI			Vidrat melat.
50073	1	14003	VO	POA	TO	AO			VI			Vidrat melat.
50073	1	14003	VO	POA	TO	AO			VI	VI		Vidrat melat.
50073	1	14003	VO	OLL	TO	AO			VI			Vidrat melat.
50073	16	14003	SF	FIN	TO	AO			VI			Vidrat melat

C/ SALVADOR SEGUÍ,... (CIUTAT VELLA, BARCELONA) CODI: 308/05

INVENTARI DE MATERIAL ARQUEOLÒGIC

U.E.	Núm.	Frag.	Class.	Def. Fragm.	Tipo	Tècnica	Decoració		Acabats		Cronologia	Observacions
							Pasta	Int.	Ext.	Int.		
50073		1	14003	VO	OLL	TO	AO			VI		Vidrat verd.
50073		2	14005	VO	FIN	TO	AR					
50073		3	14005	SF	FIN	TO	AR					
50073		3	14005	SF	FIN	TO	GR					
50073		1	13115	VO	H	TO	AO			VE	VE	Hayes 99c.
50090		1	14003	NA	CAT	TO	AO			VI		Vidrat verd
50090		1	14003	SF	OLL	TO	AO			VI		Vidrat marró
50090		1	14003	PE	FIN	TO	AO			VI		Vidrat melat
50090		1	50021									Fragement de columneta de sorrenca
50090		1	14120	VO	PAT	TO	AO	PI		VI	VI	S.XVII

C/ SALVADOR SEGUÍ,... (CIUTAT VELLA, BARCELONA) CODI: 308/05

INVENTARI DE MATERIAL ARQUEOLÒGIC

U.E.	Núm.	Frag.	Class.	Def. Fragm.	Tipo	Tècnica	Decoració		Acabats		Cronologia	Observacions	
							Pasta	Int.	Ext.	Int.			Ext.
50090		1	14104	FO	PAT	TO	AO	PI		VI	VI	S.XVII	Motiu de la figueta
50090		2	14104	FO	PAT	TO	AO	PI		VI	VI	S.XVII	Motiu indeterminat
50090		1	50030									S.XVI	Motiu floral
50091		1	14100	SF	PAT	TO	AO			VI	VI		
50091		1	14100	SF	ESC	TO	AO			VI	VI		
50091		1	14100	FO	PAT	TO	AO			VI	VI		
50091		1	14100	PE	PAT	TO	AO			VI	VI		
50091		1	14255	VO	PAT	TO	AO	PI		VI		S.XIII- XIV	Orla núm. 3
50091		1	14002	SF	FIN	TO	AO		AC				
50091		1	14002	FO	FIN	TO	AO						

C/ SALVADOR SEGUÍ,... (CIUTAT VELLA, BARCELONA) CODI: 308/05

INVENTARI DE MATERIAL ARQUEOLÒGIC

U.E.	Núm. Frag.	Class. Fragm.	Def. Tipo	Tècnica	Pasta	Decoració		Acabats		Cronologia	Observacions
						Int.	Ext.	Int.	Ext.		
50091	1	14002	PE	FIN	TO	AO					
50091	5	14002	SF	FIN	TO	AO					
50091	1	14002	VO	OLL	TO	AO					
50091	1	14002	BE	FIN	TO	GO					
50091	1	14003	VO	FIN	TO	AO			VI		Vidrat verd
50091	1	14003	PS	LLU	TO	AO			VI		Vidrat verd
50091	1	14003	SF	FIN	TO	AO			VI	VI	Vidrat verd
50091	1	14003	SF	FIN	TO	AO				VI	Vidrat verd
50091	1	14003	FO	MOR	TO	AO			VI		Vidrat melat
50091	2	14003	VO	OLL	TO	AO			VI		Vidrat melat

C/ SALVADOR SEGUÍ,... (CIUTAT VELLA, BARCELONA) CODI: 308/05

INVENTARI DE MATERIAL ARQUEOLÒGIC

U.E.	Núm. Frag.	Class. Fragm.	Def. Tipo	Tècnica	Decoració		Acabats		Cronologia	Observacions	
					Pasta	Int.	Ext.	Int.			Ext.
50091	1	14003	VO	OLL	TO	AO			VI		Vidrat marró
50091	1	14003	NA	POA	TO	AO				VI	Vidrat marró
50091	1	14003	VO	CSS	TO	AO			VI		Vidrat marró
50091	3	14003	SF	FIN	TO	AO			VI		Vidrat marró
50091	1	14005	SF	FIN	TO	AR					
50091	1	30000	BRO	FIN							
50092	7	60051									
50092	1	14003	SF	FIN	TO	AO				VI	Vidrat verd
50092	2	14003	SF	FIN	TO	AO				VI	Vidrat melat
50092	1	14002	VO	TAP	TO	AO					

C/ SALVADOR SEGUÍ,... (CIUTAT VELLA, BARCELONA) CODI: 308/05

INVENTARI DE MATERIAL ARQUEOLÒGIC

U.E.	Núm.	Frag.	Class.	Def. Fragm.	Típo	Tècnica	Pasta	Decoració		Acabats		Cronologia	Observacions
								Int.	Ext.	Int.	Ext.		
50092		1	14002	PE	FIN	TO	AO						
50092		2	14002	FO	FIN	TO	AO						
50092		6	14002	SF	FIN	TO	AO						
50092		2	14002	VO	OLL	TO	BE						
50092		1	14005	FO	FIN	TO	GR						
50093		2	14003	SF	FIN	TO	AO			VI			Vidrat marró
50093		10	60051										
50093		1	14003	FO	FIN	TO	AO			VI			Vidrat marró
50093		1	14003	VO	ESC	TO	AO			VI			Vidrat marró
50093		1	14003	FO	FIN	TO	AO				VI		Vidrat verd

C/ SALVADOR SEGUÍ,... (CIUTAT VELLA, BARCELONA) CODI: 308/05

INVENTARI DE MATERIAL ARQUEOLÒGIC

U.E.	Núm. Frag.	Class. Fragm.	Def. Tipo	Tècnica	Decoració		Acabats		Cronologia	Observacions	
					Pasta	Int.	Ext.	Int.			Ext.
50093	2	14003	SF	FIN	TO	AO			VI		Vidrat verd
50093	1	14003	PE	PAT	TO	AO			VI		Vidrat verd
50093	1	14003	SF	FIN	TO	AR			VI		Vidrat verd
50093	1	14003	NA	POA	TO	AO				VI	Vidrat melat
50093	1	14003	SF	FIN	TO	AO			VI		Vidrat melat
50093	1	14003	SF	FIN	TO	AR			VI	VI	Vidrat melat
50093	1	14003	FO	LLU	TO	AO			VI	VI	Vidrat melat
50093	2	14002	SF	FIN	TO	BE					
50093	9	14002	SF	FIN	TO	AO					
50093	1	14002	NA	POA	TO	AO					

C/ SALVADOR SEGUÍ,... (CIUTAT VELLA, BARCELONA) CODI: 308/05

INVENTARI DE MATERIAL ARQUEOLÒGIC

U.E.	Núm. Frag.	Class. Fragm.	Def. Tipo	Tècnica	Decoració		Acabats		Cronologia	Observacions		
					Pasta	Int.	Ext.	Int.			Ext.	
50094	7	14002	SF	FIN	TO	AO						
50094	1	14002	VO	PAT	TO	AO						
50094	1	14002	FO	FIN	TO	AO						
50094	1	14002	VO	PAT	TO	AO						
50094	1	14002	VO	GER	TO	AO		PI		S.XIV	Traços en morat, possible procedència de Paterna	
50094	1	14250	PE	PAT	TO	AO	PI		VI		S.XIII-XIV	Motiu pseudoheràldic d'escut amb antenes
50094	1	14250	PE	FIN	TO	AO	PI		VI		S.XIII-XIV	Motiu de quadrat amb creu inscrita
50094	1	14250	SF	FIN	TO	AO	PI		VI		S.XIII-XIV	Motiu radial
50094	1	14250	SF	FIN	TO	AO	PI		VI		S.XIII-XIV	Presenta una voluta
50094	1	14250	SF	FIN	TO	AO	PI		VI		S.XIII-XIV	Motiu indeterminat

C/ SALVADOR SEGUÍ,... (CIUTAT VELLA, BARCELONA) CODI: 308/05

INVENTARI DE MATERIAL ARQUEOLÒGIC

U.E.	Núm. Frag.	Class. Fragm.	Def. Tipo	Tècnica	Decoració		Acabats		Cronologia	Observacions	
					Pasta	Int.	Ext.	Int.			Ext.
50094	1	14250	VO	PAT	TO	AO	PI		VI	S.XIII-XIV	Orla indeterminada
50094	1	14250	VO	ESC	TO	AO	PI		VI	S.XIII-XIV	Orla de grups de traços perpendiculars a la vora
50094	1	14255	SF	PAT	TO	AO	PI		VI	S.XIII-XIV	Motiu indeterminat
50094	1	14255	VO	GET	TO	AO	PI		VI	S.XIII-XIV	Motiu indeterminat en verd
50094	7	14003	SF	FIN	TO	AO			VI		Vidrat melat
50094	2	14003	PE	FIN	TO	AO			VI		Vidrat melat
50094	1	14003	FO	FIN	TO	AO			VI		Vidrat melat
50094	3	14003	SF	LLU	TO	AO			VI		Vidrat melat
50094	2	14002	VO	CSS	TO	GO					
50094	1	14005	FO	FIN	TO	GR					

C/ SALVADOR SEGUÍ,... (CIUTAT VELLA, BARCELONA) CODI: 308/05

INVENTARI DE MATERIAL ARQUEOLÒGIC

U.E.	Núm.	Frag.	Class.	Def. Fragm.	Tipo	Tècnica	Pasta	Decoració		Acabats		Cronologia	Observacions
								Int.	Ext.	Int.	Ext.		
50096		2	14255	SF	GET	TO	AO		PI		VI	S.XIII-XIV	Pixetr, motiu de volutes
50096		1	14100	VO	ESC	TO	AO				VI	S.XIV	
50096		1	14100	VO	PDA	TO	AO				VI	S.XIV	
50096		1	14100	VO	PAT	TO	AO				VI	S.XIV	
50096		1	14002	VO	PAT	TO	AO		PI			S.XIV	Traços en morat
50096		4	14002	SF	FIN	TO	AO						
50096		2	14002	SF	FIN	TO	AO		AC				
50096		2	14002	VO	OLL	TO	BE						
50096		1	14002	SF	FIN	TO	BE						
50096		1	14005	VO	OLL	TO	GR						

C/ SALVADOR SEGUÍ,... (CIUTAT VELLA, BARCELONA) CODI: 308/05

INVENTARI DE MATERIAL ARQUEOLÒGIC

U.E.	Núm. Frag.	Class. Fragm.	Def. Tipo	Tècnica	Decoració		Acabats		Cronologia	Observacions	
					Pasta	Int.	Ext.	Int.			Ext.
50096	1	14003	SF	FIN	TO	AO			VI		Vidrat marró
50096	1	14003	SF	OLL	TO	GR			VI		Vidrat marró
50096	1	14003	NA	FIN	TO	AO				VI	Vidrat verd
50096	1	14003	VO	ESC	TO	AO			VI		Vidrat verd
50096	4	14003	SF	FIN	TO	AO			VI		Vidrat melat
50096	1	14003	FO	FIN	TO	AO			VI		Vidrat melat
50096	1	14003	PE	PAT	TO	AO			VI		Vidrat melat
50096	1	14003	VO	BAC	TO	AO			VI		Vidrat melat
50096	1	14003	VO	PAT	TO	AO			VI		Vidrat melat
50096	1	14003	NA	POA	TO	AO				VI	Vidrat melat

C/ SALVADOR SEGUÍ,... (CIUTAT VELLA, BARCELONA) CODI: 308/05

INVENTARI DE MATERIAL ARQUEOLÒGIC

U.E.	Núm. Frag.	Class. Fragm.	Def. Tipo	Tècnica	Decoració		Acabats		Cronologia	Observacions	
					Pasta	Int.	Ext.	Int.			Ext.
50096	2	14003	VO	POA	TO	AO		AC		VI	Vidrat melat
50096	1	14003	NA	GER	TO	AO				VI	Vidrat melat
50096	5	14003	VO	GIB	TO	AO				VI	Vidrat melat
50097	10	60051									
50097	3	14002	SF	FIN	TO	AO					
50097	1	14002	SF	OLL	TO	GO					
50097	1	14002	FO	OLL	TO	GO					Presenta perforacions a la base de funcionalitat indeterminada
50097	1	14003	VO	GIB	TO	AO				VI	Vidrat marró
50097	2	14003	SF	FIN	TO	AO				VI	Vidrat verd
50097	1	14003	SF	FIN	TO	AO				VI	Vidrat melat

C/ SALVADOR SEGUÍ,... (CIUTAT VELLA, BARCELONA) CODI: 308/05

INVENTARI DE MATERIAL ARQUEOLÒGIC

U.E.	Núm. Frag.	Class. Fragm.	Def. Tipo	Tècnica	Decoració		Acabats		Cronologia	Observacions	
					Pasta	Int.	Ext.	Int.			Ext.
50097	1	14003	PS	LLU	TO	AO			VI		Vidrat melat
50097	1	14250	PE	PAT	TO	AO	PI		VI	S.XIII-XIV	Només hi ha tres traços indeterminats
50097	1	14100	NA	GET	TO	AO			VI	S.XIV	Pitxer
50097	1	14103	VO	PAT	TO	AO	PI		VI	S.XVII	Orla de dos filets amb grups de tres traços perpendiculars a la vora
50099	125	60051									
50099	2	60064									
50099	9	14002	BR	FIN	TO	AO					
50099	18	14002	NA	GER	TO	AO					
50099	1	14002	AG	TAP	TO	AO					
50099	1	14002	VO	TAP	TO	AO					

C/ SALVADOR SEGUÍ,... (CIUTAT VELLA, BARCELONA) CODI: 308/05

INVENTARI DE MATERIAL ARQUEOLÒGIC

U.E.	Núm.	Frag.	Class.	Def. Fragm.	Tipo	Tècnica	Pasta	Decoració		Acabats		Cronologia	Observacions
								Int.	Ext.	Int.	Ext.		
50099		6	14002	VO	PAT	TO	AO						
50099		1	14002	VO	GIB	TO	AO						
50099		7	14002	VO	GER	TO	AO						
50099		1	14002	VO	GET	TO	AO						
50099		9	14002	PE	FIN	TO	AO						
50099		11	14002	FO	FIN	TO	AO						
50099		4	14002	SF	FIN	TO	AO		AC				
50099		87	14002	SF	FIN	TO	AO						
50099		3	14005	SF	FIN	TO	AR						
50099		5	14005	VO	CSS	TO	GR						

C/ SALVADOR SEGUÍ,... (CIUTAT VELLA, BARCELONA) CODI: 308/05

INVENTARI DE MATERIAL ARQUEOLÒGIC

U.E.	Núm.	Frag.	Class.	Def. Fragm.	Tipo	Tècnica	Decoració		Acabats		Cronologia	Observacions	
							Pasta	Int.	Ext.	Int.			Ext.
50099		8	14005	VO	OLL	TO	GR						
50099		1	14005	AG	FIN	TO	GR						Mameló
50099		1	14002	AG	COS	TO	GO						
50099		15	14005	SF	FIN	TO	GR						
50099		5	14002	SF	FIN	TO	GO						
50099	1	1	40009	PS	MOR								Mà de morter
50099		1	14003	VO	GIB	TO	AO			VI			Vidrat marró
50099		1	14003	VO	TAP	TO	AO				VI		Vidrat marró
50099		1	14003	AN	FIN	TO	AO				VI		Vidrat marró
50099		5	14003	VO	OLL	TO	GO			VI			Vidrat marró

C/ SALVADOR SEGUÍ,... (CIUTAT VELLA, BARCELONA) CODI: 308/05

INVENTARI DE MATERIAL ARQUEOLÒGIC

U.E.	Núm. Frag.	Class. Fragm.	Def. Tipo	Tècnica	Decoració		Acabats		Cronologia	Observacions	
					Pasta	Int.	Ext.	Int.			Ext.
50099	3	14003	VO	CSS	TO	GO			VI		Vidrat marró
50099	5	14003	SF	FIN	TO	GO			VI		Vidrat marró
50099	1	14003	VO	CSS	TO	GR			VI		Vidrat marró, nansa a la vora
50099	7	14003	NA	GER	TO	AO			VI		Vidrat verd
50099	1	14003	VO	GET	TO	AO			VI		Vidrat verd, redoma amb bec trilobulat
50099	7	14003	VO	GIB	TO	AO			VI		Vidrat verd
50099	8	14003	FO	FIN	TO	AO			VI		Vidrat verd
50099	2	14003	PE	FIN	TO	AO			VI		Vidrat verd
50099	8	14003	PE	FIN	TO	AO			VI		Vidrat verd
50099	1	14003	VO	BAC	TO	AO			VI		Vidrat verd

C/ SALVADOR SEGUÍ,... (CIUTAT VELLA, BARCELONA) CODI: 308/05

INVENTARI DE MATERIAL ARQUEOLÒGIC

U.E.	Núm. Frag.	Class. Fragm.	Def. Tipo	Tècnica	Decoració		Acabats		Cronologia	Observacions	
					Pasta	Int.	Ext.	Int.			Ext.
50099	2	14003	VO	BAC	TO	AO			VI	VI	Vidrat verd
50099	2	14003	VO	GER	TO	AO			VI	VI	Vidrat verd
50099	1	14003	VO	GER	TO	AO			VI		Vidrat verd
50099	9	14003	PS	FIN	TO	AO			VI	VI	Vidrat verd
50099	1	14003	PS	FIN	TO	AO		AC	VI	VI	Vidrat verd
50099	2	14003	SF	FIN	TO	AO				VI	Vidrat verd
50099	3	14003	SF	FIN	TO	AO			VI		Vidrat verd
50099	1	14003	BE	MOR	TO	AO			VI	VI	Vidrat verd
50099	1	14003	VO	TAP	TO	AO		AC		VI	Vidrat verd
50099	1	15000		DCT		AO					Vidrat verd

C/ SALVADOR SEGUÍ,... (CIUTAT VELLA, BARCELONA) CODI: 308/05

INVENTARI DE MATERIAL ARQUEOLÒGIC

U.E.	Núm.	Frag.	Class.	Def. Fragm.	Tipo	Tècnica	Decoració		Acabats		Cronologia	Observacions
							Pasta	Int.	Ext.	Int.		
50099	2	1	14003	PE	PAT	TO	AO		MO	VI		Vidrat verd, decoració vegetal a motlle
50099		3	14003	VO	OLL	TO	GO			VI		Vidrat verd
50099		7	14003	SF	FIN	TO	GO			VI		Vidrat verd
50099		7	14003	SF	FIN	TO	GO			VI		Vidrat verd
50099		1	15000		DCT		GO					Vidrat verd
50099		1	14005	SF	FIN	TO	GR			VI		Vidrat verd
50099		18	14003	PE	FIN	TO	AO			VI		Vidrat melat
50099		24	14003	FO	FIN	TO	AO			VI		Vidrat melat
50099		3	14003	FO	LLU	TO	AO			VI		Vidrat melat
50099		1	14003	PS	LLU	TO	AO			VI		Vidrat melat

C/ SALVADOR SEGUÍ,... (CIUTAT VELLA, BARCELONA) CODI: 308/05

INVENTARI DE MATERIAL ARQUEOLÒGIC

U.E.	Núm. Frag.	Class. Fragm.	Def. Tipo	Tècnica	Decoració		Acabats		Cronologia	Observacions
					Pasta	Int.	Ext.	Int.		
50099	13	14003	NA	POA	TO	AO			VI	Vidrat melat
50099	9	14003	NA	GER	TO	AO			VI	Vidrat melat
50099	5	14003	VO	POA	TO	AO		AC	VI	Vidrat melat
50099	8	14003	SF	POA	TO	AO		AC	VI	Vidrat melat
50099	7	14003	BR	FIN	TO	AO			VI	Vidrat melat
50099	2	14003	VO	GER	TO	AO			VI	Vidrat melat
50099	9	14003	VO	BAC	TO	AO			VI	Vidrat melat
50099	2	14003	VO	MOR	TO	AO			VI	Vidrat melat, peces de petites dimensions
50099	10	14003	VO	CSS	TO	AO			VI	Vidrat melat
50099	1	14003	VO	TAP	TO	AO			VI	Vidrat melat

C/ SALVADOR SEGUÍ,... (CIUTAT VELLA, BARCELONA) CODI: 308/05

INVENTARI DE MATERIAL ARQUEOLÒGIC

U.E.	Núm. Frag.	Class.	Def. Fragm.	Tipo	Tècnica	Pasta	Decoració		Acabats		Cronologia	Observacions
							Int.	Ext.	Int.	Ext.		
50099	8	14003	VO	PAT	TO	AO				VI		Vidrat melat
50099	1	15000		DCT		AO				VI		Vidrat melat
50099	1	14003	SF	FIN	TO	AO		AC		VI		Vidrat melat
50099	1	15000		DCT		AO			VI	VI		Vidrat melat
50099	2	14003	SF	FIN	TO	AO			VI	VI		Vidrat melat
50099	5	14003	SF	FIN	TO	AO				VI		Vidrat melat
50099	2	14003	VO	OLL	TO	GO				VI		Vidrat melat
50099	2	14003	VO	CSS	TO	GO				VI		Vidrat melat
50099	85	14003	VO	GIB	TO	AO				VI		Vidrat melat
50099	98	14003	SF	FIN	TO	AO				VI		Vidrat melat

C/ SALVADOR SEGUÍ,... (CIUTAT VELLA, BARCELONA) CODI: 308/05

INVENTARI DE MATERIAL ARQUEOLÒGIC

U.E.	Núm. Frag.	Class. Fragm.	Def. Tipo	Tècnica	Decoració		Acabats		Cronologia	Observacions	
					Pasta	Int.	Ext.	Int.			Ext.
50099	1	14250	PE	PAT	TO	AO	PI		VI	S.XIII-XIV	Motiu central de corona
50099	2	14250	PE	PAT	TO	AO	PI		VI	S.XIII-XIV	Motiu central d'estrella de sis puntes
50099	1	14250	PE	PAT	TO	AO	PI		VI	S.XIII-XIV	Motiu central de roseta
50099	2	14255	PE	PAT	TO	AO	PI		VI	S.XIII-XIV	Motiu central de pinya
50099	3	14250	PE	PAT	TO	AO	PI		VI	S.XIII-XIV	Motiu central indeterminat
50099	1	14255	PE	PAT	TO	AO	PI		VI	S.XIII-XIV	Motiu central pseudoheràldic
50099	1	14250	PE	ESC	TO	AO	PI		VI	S.XIII-XIV	Motiu central de ceru de malta, escudella d'ala
50099	11	14100	PE	FIN	TO	AO			VI	S.XIV	
50099	1	14255	SF	GET	TO	AO		PI	VI	S.XIII-XIV	Motiu indeterminada, redoma
50099	1	14100	FO	FIN	TO	AO			VI	S.XIV	

C/ SALVADOR SEGUÍ,... (CIUTAT VELLA, BARCELONA) CODI: 308/05

INVENTARI DE MATERIAL ARQUEOLÒGIC

U.E.	Núm. Frag.	Class. Fragm.	Def. Tipo	Tècnica	Pasta	Decoració		Acabats		Cronologia	Observacions	
						Int.	Ext.	Int.	Ext.			
50099	1	14100	SF	GET	TO	AO				VI	S.XIV	Redoma
50099	1	14100	VO	GET	TO	AO				VI	S.XIV	Redoma, part superior d'una gerreta
50099	1	14100	NA	GET	TO	AO				VI	S.XIV	Redoma
50099	1	14250	NA	GET	TO	AO		PI		VI	S.XIII-XIV	Redoma, línies horitzontals en paral·lel
50099	2	14100	CO	CAN	TO	AO				VI	S.XIV	Tija de canalobre
50099	1	14250	VO	GRE	TO	AO		PI	VI		S.XIII-XIV	Orla de ziga-zaga entre dos filets en morat
50099	4	14100	SF	FIN	TO	AO				VI	S.XIV	
50099	1	14100	VO	ESC	TO	AO				VI	S.XIV	
50099	1	14100	VO	GER	TO	AO				VI	S.XIV	
50099	1	14250	VO	GIB	TO	AO	PI			VI	S.XIII-XIV	Motiu indeterminat

C/ SALVADOR SEGUÍ,... (CIUTAT VELLA, BARCELONA) CODI: 308/05

INVENTARI DE MATERIAL ARQUEOLÒGIC

U.E.	Núm. Frag.	Class. Fragm.	Def. Tipo	Tècnica	Decoració		Acabats		Cronologia	Observacions	
					Pasta	Int.	Ext.	Int.			Ext.
50099	1	14250	SF	GIB	TO	AO	PI		VI	S.XIII-XIV	Motiu de quadrats omplerts i buits
50099	11	14250	SF	PAT	TO	AO	PI		VI	S.XIII-XIV	Motiu indeterminat
50099	8	14255	SF	PAT	TO	AO	PI		VI	S.XIII-XIV	Motiu indeterminat
50099	2	14255	SF	PAT	TO	AO	PI		VI	S.XIII-XIV	Motiu de pinyes en morat amb retícula inscrita en verd
50099	1	14255	SF	PAT	TO	AO	PI		VI	S.XIII-XIV	Motiu indeterminat en verd turquesa
50099	1	14255	VO	ESC	TO	AO	PI		VI	S.XIII-XIV	Orla de volutes en morat entre dos filets en morat amb traços de verd al interior
50099	2	14250	VO	ESC	TO	AO	PI		VI	S.XIII-XIV	Orla de grups de línies perpendiculars a la vora, escudella d'ala
50099	1	14255	VO	ESC	TO	AO	PI		VI	S.XIII-XIV	Motiu indeterminat, escudella d'ala
50099	3	14250	VO	ESC	TO	AO	PI		VI	S.XIII-XIV	Orla de grups de línies perpendiculars a la vora
50099	1	14255	VO	ESC	TO	AO	PI		VI	S.XIII-XIV	Orla entre dos filets en morat de ziga-zaga en morat i verd

C/ SALVADOR SEGUÍ,... (CIUTAT VELLA, BARCELONA) CODI: 308/05

INVENTARI DE MATERIAL ARQUEOLÒGIC

U.E.	Núm. Frag.	Class. Fragm.	Def.	Tipo	Tècnica	Decoració		Acabats		Cronologia	Observacions
						Pasta	Int.	Ext.	Int.		
50099	1	14250	VO	ESC	TO	AO	PI		VI	S.XIII-XIV	Orla entre dos filets en morat de ziga-zaga en morat
50099	5	14255	VO	PAT	TO	AO	PI		VI	S.XIII-XIV	Orla entre dos filets en morat i dos en verd de volutes en morat
50099	2	14255	VO	PAT	TO	AO	PI		VI	S.XIII-XIV	Orla entre dos filets en morat i dos en verd de línies obliqües en morat
50099	1	14255	VO	PAT	TO	AO	PI		VI	S.XIII-XIV	Orla entre dos filets en morat, traços verticals en morat i verd fent registres i al seu interior estrelles de sis puntes
50099	3	14255	VO	PAT	TO	AO	PI		VI	S.XIII-XIV	Orla entre dos filets en morat, rombes amb punts inscrits en morat
50099	2	14255	VO	PAT	TO	AO	PI		VI	S.XIII-XIV	Orla entre dos filets en morat i verd, rombes en morat
50099	2	14255	VO	PAT	TO	AO	PI		VI	S.XIII-XIV	Orla entre dos filets en morat i dos en verd ziga-zaga amb línies obliqües en morat en dos parts dels registres
50099	1	14255	VO	PAT	TO	AO	PI		VI	S.XIII-XIV	Orla entre dos filets en morat i dos en verd ziga-zaga amb línies obliqües en morat als registre superior
50099	2	14255	VO	ESC	TO	AO	PI		VI	S.XIII-XIV	Orla entre dos filets en morat i dos en verd ziga-zaga amb línies obliqües en morat al registre superior
50099	2	14255	VO	ESC	TO	AO	PI		VI	S.XIII-XIV	Orla entre dos filets en morat i dos en verd ziga-zaga amb línies obliqües en verd al registre superior

C/ SALVADOR SEGUÍ,... (CIUTAT VELLA, BARCELONA) CODI: 308/05

INVENTARI DE MATERIAL ARQUEOLÒGIC

U.E.	Núm. Frag.	Class. Fragm.	Def. Tipo	Tècnica	Decoració		Acabats		Cronologia	Observacions	
					Pasta	Int.	Ext.	Int.			Ext.
50099	2	14255	VO	PAT	TO	AO	PI		VI	S.XIII-XIV	Orla entre dos filets en morat i dos en verd amb arcs mirat cap en fora en morat
50099	3	14255	VO	PAT	TO	AO	PI		VI	S.XIII-XIV	Orla entre dos filets en morat i dos en verd amb arcs mirat cap a dins en morat amb punt en verd
50099	5	14255	VO	PAT	TO	AO	PI		VI	S.XIII-XIV	Motiu indeterminat
50099	1	30000	SF	FIN							
50099	2	30000	SF	FIN							
50099	1	50018				AO					
50099	2	20001		MON							
50099	1	20001		ESR							
50099	1	20002		CLA							
50099	2	20002		ESR							

C/ SALVADOR SEGUÍ,... (CIUTAT VELLA, BARCELONA) CODI: 308/05

INVENTARI DE MATERIAL ARQUEOLÒGIC

U.E.	Núm. Frag.	Class. Fragm.	Def. Tipo	Tècnica	Decoració		Acabats		Cronologia	Observacions	
					Pasta	Int.	Ext.	Int.			Ext.
50099	1	30003									
50101	33	60051									
50101	13	14003	SF	FIN	TO	AO			VI	Vidrat melat	
50101	2	14003	SF	FIN	TO	AO			VI	Vidrat melat	
50101	2	14003	VO	LLU	TO	AO			VI	Vidrat melat	
50101	1	14003	SF	FIN	TO	AO			VI	VI	Vidrat melat
50101	1	14003	SF	FIN	TO	AR			VI		Vidrat melat
50101	2	14003	VO	GIB	TO	AO			VI		Vidrat melat
50101	1	14003	VO	POA	TO	AO		AC	VI		Vidrat melat
50101	3	14003	VO	CSS	TO	AO			VI		Vidrat melat

C/ SALVADOR SEGUÍ,... (CIUTAT VELLA, BARCELONA) CODI: 308/05

INVENTARI DE MATERIAL ARQUEOLÒGIC

U.E.	Núm. Frag.	Class. Fragm.	Def.	Tècnica	Decoració		Acabats		Cronologia	Observacions
					Pasta	Int.	Ext.	Int.		
50101	1	14003	VO	GRE	TO	AO		VI		Vidrat melat
50101	1	14003	VO	POA	TO	AO	AC	VI	VI	Vidrat verd
50101	1	14003	VO	PAT	TO	AO		VI		Vidrat verd
50101	1	14003	VO	GIB	TO	AO		VI		Vidrat verd
50101	1	14003	VO	GER	TO	AO		VI		Vidrat verd
50101	2	14003	PE	FIN	TO	AO		VI		Vidrat verd
50101	1	14003	VO	TAP	TO	AO			VI	Vidrat verd
50101	1	14003	FO	PAT	TO	AO		VI		Vidrat verd
50101	1	14003	SF	FIN	TO	AO	AC	VI	VI	Vidrat marró
50101	1	14003	VO	TAP	TO	AO		VI	VI	Vidrat marró

C/ SALVADOR SEGUÍ,... (CIUTAT VELLA, BARCELONA) CODI: 308/05

INVENTARI DE MATERIAL ARQUEOLÒGIC

U.E.	Núm. Frag.	Class. Fragm.	Def. Tipo	Tècnica	Decoració		Acabats		Cronologia	Observacions	
					Int.	Ext.	Int.	Ext.			
50101	2	14002	FO	FIN	TO	AO					
50101	18	14002	SF	FIN	TO	AO					
50101	1	14002	VO	TAP	TO	AO					
50101	1	14002	VO	OLL	TO	AO					
50101	2	14002	SF	FIN	TO	GO					
50101	1	14002	VO	OLL	TO	GO					
50101	1	14002	VO	OLL	TO	BE					
50101	7	14002	SF	FIN	TO	BE					
50101	2	14005	SF	FIN	TO	GR					
50101	1	14005	NA	FIN	TO	GR					

C/ SALVADOR SEGUÍ,... (CIUTAT VELLA, BARCELONA) CODI: 308/05

INVENTARI DE MATERIAL ARQUEOLÒGIC

U.E.	Núm.	Frag.	Class.	Def. Fragm.	Tipo	Tècnica	Decoració		Acabats		Cronologia	Observacions
							Pasta	Int.	Ext.	Int.		
50101		1	14255	VO	PAT	TO	AO	PI		VI	S.XIII-XIV	Orla entre dos filets en morat i verd, Z en verd
50101		1	14250	SF	PAT	TO	AO	PI		VI	S.XIII-XIV	Motiu indeterminat
50101		1	14250	SF	GET	TO	AO		PI	VI	S.XIII-XIV	Motiu indeterminat. Pitxer
50101		1	14250	NA	GET	TO	AO		PI	VI	S.XIII-XIV	Línies horitzontals en paral·lel. Pitxer
50101		1	14250	PE	PAT	TO	AO	PI		VI	S.XIII-XIV	Decoració malmesa
50101		1	14250	VO	ESC	TO	AO	PI		VI	S.XIII-XIV	Decoració malmesa
50101		1	14255	VO	PAT	TO	AO	PI		VI	S.XIII-XIV	Orla núm. 5
50101		1	14255	PE	PAT	TO	AO	PI		VI	S.XIII-XIV	Motiu d'estrella de sis puntes
50101		1	14255	SF	PAT	TO	AO	PI		VI	S.XIII-XIV	Decoració malmesa
50101		1	14255	SF	GET	TO	AO		PI	VI	S.XIII-XIV	Motiu de volutes

C/ SALVADOR SEGUÍ,... (CIUTAT VELLA, BARCELONA) CODI: 308/05

INVENTARI DE MATERIAL ARQUEOLÒGIC

U.E.	Núm.	Frag.	Class.	Def. Fragm.	Tipo	Tècnica	Decoració		Acabats		Cronologia	Observacions
							Pasta	Int.	Ext.	Int.		
50101		1	14100	FO	GET	TO	AO			VI	S.XIV	Pitxer
50101		1	14100	SF	TAP	TO	AO			VI	S.XIV	
50101		1	14100	SF	FIN	TO	AO			VI	S.XIV	
50102		63	60051									
50102		1	14003	AG	TAP	TO	AO			VI		Vidrat marró
50102		1	14003	VO	PAT	TO	AO			VI		Vidrat marró
50102		2	14003	SF	PAT	TO	AO			VI		Vidrat marró
50102		1	14003	VO	TAP	TO	AO			VI	VI	Vidrat melat
50102		1	14003	VO	JOG	TO	AO			VI	VI	Vidrat melat, gerreta
50102		2	14003	VO	PAT	TO	AO			VI		Vidrat melat

C/ SALVADOR SEGUÍ,... (CIUTAT VELLA, BARCELONA) CODI: 308/05

INVENTARI DE MATERIAL ARQUEOLÒGIC

U.E.	Núm. Frag.	Class.	Def. Fragm.	Tipo	Tècnica	Pasta	Decoració		Acabats		Cronologia	Observacions
							Int.	Ext.	Int.	Ext.		
50102	2	14003	VO	FIN	TO	AO			VI	VI		Vidrat melat, possible alfabreguer, vora escalonada
50102	12	14002	VO	FIN	TO	GO						
50102	1	14002	NA	FIN	TO	GO						
50102	3	14003	VO	OLL	TO	GO			VI			Vidrat marró
50102	2	14003	SF	FIN	TO	AO			VI			Vidrat melat
50102	8	14002	SF	FIN	TO	AO						
50102	1	14002	VO	GER	TO	AO						
50102	2	14002	VO	FOG	TO	AO						Graella de fogó
50102	1	14002	VO	CSS	TO	AO						
50102	1	14002	FO	FIN	TO	AO						

C/ SALVADOR SEGUÍ,... (CIUTAT VELLA, BARCELONA) CODI: 308/05

INVENTARI DE MATERIAL ARQUEOLÒGIC

U.E.	Núm. Frag.	Class. Fragm.	Def.	Tipo	Tècnica	Pasta	Decoració		Acabats		Cronologia	Observacions
							Int.	Ext.	Int.	Ext.		
50102	1	15000		TPT	MO	AO						
50102	1	14003	NA	GER	TO	AO				VI		Vidrat verd
50102	1	14003	VO	TAP	TO	AO			VI	VI		Vidrat verd
50102	1	14003	NA	CSS	TO	AO			VI	VI		Vidrat verd
50102	1	14003	SF	FIN	TO	AO				VI		Vidrat verd
50102	2	14201	PS	ESC	TO	AO	PI	PI	VI	VI	S.XVI-XVII	Motiu indeterminat a l'interior i cercles concèntrics a l'exterior
50102	2	14201	OR	EOR	TO	AO	PI		VI	VI	S.XVI-XVII	Motiu indeterminat
50102	2	14201	FO	PAT	TO	AO	PI	PI	VI	VI	S.XVI-XVII	Motiu indeterminat a l'interior i cercles concèntrics a l'exterior
50102	1	14208	OR	EOR	TO	AO	PI		VI	VI	S.XVI-XVII	Motiu geomètric
50102	1	14208	FO	ESC	TO	AO	PI	PI	VI	VI	S.XVI-XVII	Motiu geomètric a l'interior i cercles concèntrics a l'exterior

C/ SALVADOR SEGUÍ,... (CIUTAT VELLA, BARCELONA) CODI: 308/05

INVENTARI DE MATERIAL ARQUEOLÒGIC

U.E.	Núm.	Frag.	Class.	Def. Fragm.	Tècnica	Pasta	Decoració		Acabats		Cronologia	Observacions	
							Int.	Ext.	Int.	Ext.			
50102		1	14208	FO	PAT	TO	AO	PI	PI	VI	VI	S.XVI-XVII	Motiu geomètric a l'interior i cercles concèntrics a l'exterior
50102		1	14208	VO	PAT	TO	AO	PI	PI	VI	VI	S.XVI-XVII	Motiu geomètric a l'interior i cercles concèntrics a l'exterior
50102	1	1	14305	VO	PAT	TO	AO	PI	PI	VI	VI	S.XVI-XVII	Motiu floral a l'interior i segments d'arcs a l'exterior
50102	2	1	14103	PS	FTA	TO	AO		PI	VI	VI	S.XVII	Bota amb suports per recolzar-se i un orifici a un extrem. Pintat amb bandes horitzontals
50102	3	1	14208	PS	ESC	TO	AO	PI	PI	VI	VI	S.XVI-XVII	Motiu geomètric a l'interior i cercles concèntrics a l'exterior
50102	4	1	14208	PS	ESC	TO	AO	PI	PI	VI	VI	S.XVI-XVII	Motiu geomètric a l'interior i cercles concèntrics a l'exterior
50102	5	1	14201	PS	ESC	TO	AO	PI	PI	VI	VI	S.XVI-XVII	Motiu pseudoheràldic a l'interior i cercles concèntrics a l'exterior
50106		11	60051										
50106		1	14003	NA	POA	TO	AO				VI		Vidrat melat
50106		3	14003	VO	GIB	TO	AO			VI			Vidrat melat

C/ SALVADOR SEGUÍ,... (CIUTAT VELLA, BARCELONA) CODI: 308/05

INVENTARI DE MATERIAL ARQUEOLÒGIC

U.E.	Núm. Frag.	Class. Fragm.	Def. Tipo	Tècnica	Pasta	Decoració		Acabats		Cronologia	Observacions
						Int.	Ext.	Int.	Ext.		
50106	1	14003	FO	FIN	TO	AO			VI		Vidrat melat
50106	1	14003	FO	GET	TO	AO			VI		Vidrat verd
50106	3	14002	FO	FIN	TO	AO					
50106	1	14002	SF	FIN	TO	AO					
50106	3	14002	SF	FIN	TO	GO					
50106	1	14002	VO	OLL	TO	GO					
50106	2	14002	SF	OLL	TO	BE					
50106	1	14002	VO	OLL	TO	BE					
50106	1	14005	SF	FIN	TO	AR					
50106	3	14005	VO	CSS	TO	GR					

C/ SALVADOR SEGUÍ,... (CIUTAT VELLA, BARCELONA) CODI: 308/05

INVENTARI DE MATERIAL ARQUEOLÒGIC

U.E.	Núm. Frag.	Class. Fragm.	Def.	Tipo	Tècnica	Pasta	Decoració		Acabats		Cronologia	Observacions
							Int.	Ext.	Int.	Ext.		
50106	1	14005	SF	CSS	TO	GR						
50108	8	14002	SF	FIN	TO	AO						
50108	1	14003	SF	FIN	TO	AO			VI			Vidrat marró.
50108	1	14003	SF	FIN	TO	AO				VI		Vidrat marró.
50108	1	14003	SF	FIN	TO	AO			VI	VI		Vidrat marró.
50108	5	14003	SF	FIN	TO	AO			VI			Vidrat melat.
50108	1	14003	SF	FIN	TO	AO				VI		Vidrat melat.
50108	1	14003	VO	POA	TO	AO				VI		Vidrat melat.
50108	1	14003	VO	CAS	TO	AO			VI			Vidrat melat.
50108	1	14003	SF	FIN	TO	AO			VI			Vidrat verd.

C/ SALVADOR SEGUÍ,... (CIUTAT VELLA, BARCELONA) CODI: 308/05

INVENTARI DE MATERIAL ARQUEOLÒGIC

U.E.	Núm. Frag.	Class.	Def. Fragm.	Tipo	Tècnica	Decoració		Acabats		Cronologia	Observacions
						Pasta	Int.	Ext.	Int.		
50108	1	14003	SF	FIN	TO	AO			VI		Vidrat verd.
50108	1	30000	CO	AMP							
50108	1	20001		MON							
50110	1	20002		CLA							
50111	1	14003	VO	GIB	TO	AO			VI		Vidrat verd
50111	1	14003	SF	LLU	TO	AO			VI		Vidrat verd
50111	1	14003	FO	FIN	TO	AO			VI		Vidrat verd
50111	1	14003	SF	FIN	TO	AO			VI		Vidrat verd
50111	1	14003	SF	FIN	TO	AO			VI		Vidrat melat
50111	1	14003	NA	FIN	TO	AO			VI		Vidrat melat

C/ SALVADOR SEGUÍ,... (CIUTAT VELLA, BARCELONA) CODI: 308/05

INVENTARI DE MATERIAL ARQUEOLÒGIC

U.E.	Núm. Frag.	Class.	Def. Fragm.	Tipo	Tècnica	Pasta	Decoració		Acabats		Cronologia	Observacions
							Int.	Ext.	Int.	Ext.		
50111	1	14003	SF	TAP	TO	AO				VI		Vidrat melat
50111	1	14003	SF	TAP	TO	AO				VI		Vidrat melat
50111	1	14003	NA	FIN	TO	AO				VI		Vidrat verd
50111	4	14003	SF	FIN	TO	GO				VI		Vidrat marró
50111	2	14003	SF	FIN	TO	AO				VI		Vidrat marró
50111	1	14003	SF	FIN	TO	AO		AC		VI		Vidrat marró
50111	1	14003	AG	ESF	TO	AO				VI		Vidrat marró
50111	1	14003	AG	TAP	TO	AO				VI		Vidrat marró
50111	1	14003	CO	GET	TO	AO		AC		VI		Vidrat verd, part superior d'una gerreta amb l coll masís i un arrencament de nansa
50111	1	14003	VO	GIB	TO	AO				VI		Vidrat marró

C/ SALVADOR SEGUÍ,... (CIUTAT VELLA, BARCELONA) CODI: 308/05

INVENTARI DE MATERIAL ARQUEOLÒGIC

U.E.	Núm. Frag.	Class.	Def. Fragm.	Tipo	Tècnica	Decoració		Acabats		Cronologia	Observacions
						Pasta	Int.	Ext.	Int.		
50111	1	14003	VO	GER	TO	AO			VI		Vidrat marró
50111	4	14002	SF	FIN	TO	AO					
50111	1	14002	VO	BAC	TO	AO					
50111	1	14002	SF	GER	TO	AO		AC			Alfàbia
50111	1	14005	SF	FIN	TO	GR					
50111	1	14306	FO	PAT	TO	AO	PI		VI		Motiu floral en groc i marró
50111	2	14306	VO	PAT	TO	AO	PI		VI		Motiu jaspejat en groc, verd i marró
50111	1	14306	VO	PAT	TO	AO		PI		VI	Motiu jaspejat en groc, verd i marró
50111	1	14208	OR	EOR	TO	AO	PI		VI	VI	S.XVI-XVII Motiu geomètrics
50111	1	14104	VO	PAT	TO	AO	PI		VI	VI	S.XVII Orla de les Z

C/ SALVADOR SEGUÍ,... (CIUTAT VELLA, BARCELONA) CODI: 308/05

INVENTARI DE MATERIAL ARQUEOLÒGIC

U.E.	Núm. Frag.	Class. Fragm.	Def. Tipo	Tècnica	Decoració		Acabats		Cronologia	Observacions	
					Pasta	Int.	Ext.	Int.			Ext.
50111	1	30000	SF	FIN							
50111	1	20001		MON							
50111	1	20002	SF	FIN							
50130	1	14002	SF	FIN	TO	AO					
50130	2	60051									
50130	3	14005	SF	FIN	TO	GR					
50130	1	14005	SF	FIN	TO	AR					
50130	1	14003	PS	TAP	TO	AO			VI	VI	Vidrat melat.
50130	2	14003	FO	FIN	TO	AM			VI		Vidrat verd.
50130	1	14003	VO	OLL	TO	AM			VI		Vidrat verd.

C/ SALVADOR SEGUÍ,... (CIUTAT VELLA, BARCELONA) CODI: 308/05

INVENTARI DE MATERIAL ARQUEOLÒGIC

U.E.	Núm.	Frag.	Class.	Def. Fragm.	Tipo	Tècnica	Decoració		Acabats		Cronologia	Observacions	
							Pasta	Int.	Ext.	Int.			Ext.
50130		1	14003	NA	FIN	TO	AO				VI		Vidrat verd.
50130		1	14003	BRO	CAT	TO	AO				VI		Vidrat verd.
50130		1	14003	VO	GER	TO	AO				VI		Vidrat verd.
50130		1	14306	SF	PAT	TO	AM	PI		VI			Decoració en verd, groc i marró.
50130		3	14103	SF	FIN	TO	AO	PI		VI		S.XVII	
50130		1	14120	PS	PAT	TO	AO	PI		VI		S.XVII	
50130		1	14107	PS	PAT	TO	AO	PI		VI	VI	S.XVIII	Orla d'arcs i punts.
50130		1	14002	PS	PIP	TO	AO						
50130		7	30001	SF	FIN								
50137		3	14002	SF	FIN	TO	AO						

C/ SALVADOR SEGUÍ,... (CIUTAT VELLA, BARCELONA) CODI: 308/05

INVENTARI DE MATERIAL ARQUEOLÒGIC

U.E.	Núm. Frag.	Class.	Def. Fragm.	Tipo	Tècnica	Pasta	Decoració		Acabats		Cronologia	Observacions
							Int.	Ext.	Int.	Ext.		
50137	1	14002	FO	FIN	TO	AO						
50137	1	14006	VO	OLL	TO	GR						
50137	1	14006	SF	FIN	TO	GR						
50137	3	14003	SF	FIN	TO	AO			VI			Vidrat marró.
50137	1	14003	VO	GET	TO	AO			VI			Vidrat marró.
50137	1	14003	VO	PAT	TO	AO			VI			Vidrat melat.
50137	2	14003	SF	FIN	TO	AO			VI			Vidrat melat.
50137	1	14003	SF	GIB	TO	AO			VI			Vidrat melat.
50137	1	14006	VO	GIB	TO	AR			VI			Vidrat melat.
50137	2	14100	SF	FIN	TO	AO			VI			

C/ SALVADOR SEGUÍ,... (CIUTAT VELLA, BARCELONA) CODI: 308/05

INVENTARI DE MATERIAL ARQUEOLÒGIC

U.E.	Núm. Frag.	Class.	Def. Fragm.	Tipo	Tècnica	Pasta	Decoració		Acabats		Cronologia	Observacions
							Int.	Ext.	Int.	Ext.		
50137	3	14100	SF	PAT	TO	AO			VI			
50137	1	14100	FO	PAT	TO	AO			VI			
50137	1	14100	VO	PAT	TO	AO			VI			
50137	1	14100	VO	ESC	TO	AO			VI			
50137	1	14200	FO	ESC	TO	AO	PI	PI	VI	VI		Motiu de mitja taronja
50137	1	14200	SF	ESC	TO	AO	PI	PI	VI	VI		
50137	1	14103	VO	ESC	TO	AO	PI		VI	VI	S.XVII	
50137	1	14103	SF	FIN	TO	AO	PI		VI	VI	S.XVII	
50137	1	14120	VO	PAT	TO	AO	PI		VI	VI	S.XVII	
50137	1	14104	VO	PAT	TO	AO	PI		VI	VI	S.XVII	Orla de zetas.

C/ SALVADOR SEGUÍ,... (CIUTAT VELLA, BARCELONA) CODI: 308/05

INVENTARI DE MATERIAL ARQUEOLÒGIC

U.E.	Núm. Frag.	Class.	Def. Fragm.	Tipo	Tècnica	Decoració		Acabats		Cronologia	Observacions
						Pasta	Int.	Ext.	Int.		
50137	2	30001	SF	FIN							
50137	1	20002		FTS							
50137	1	20001		SIV							
50139	1	14002	SF	FIN	TO	AO					
50139	1	14003	VO	GIB	TO	AO			VI		Vidrat melat.
50139	1	14003	SF	FIN	TO	AO			VI		Vidrat verd.
50141	1	14100	FO	PAT	TO	AO			VI	VI	
50144	9	14002	SF	FIN	TO	AO					
50144	2	14100	FO	FIN	TO	GO					
50144	3	14005	SF	FIN	TO	GR					

C/ SALVADOR SEGUÍ,... (CIUTAT VELLA, BARCELONA) CODI: 308/05

INVENTARI DE MATERIAL ARQUEOLÒGIC

U.E.	Núm.	Frag.	Class.	Def. Fragm.	Tipo	Tècnica	Pasta	Decoració		Acabats		Cronologia	Observacions
								Int.	Ext.	Int.	Ext.		
50144		1	14005	FO	FIN	TO	GR						
50144		1	14003	PE	FRU	TO	AO				VI		Vidrat verd.
50144		1	14003	SF	FIN	TO	AO				VI		Vidrat verd.
50144		1	14003	PE	FIN	TO	AO				VI		Vidrat verd.
50144		1	14003	FO	GIB	TO	AO				VI		Vidrat verd.
50144		1	14003	FO	FIN	TO	AO				VI		Vidrat verd.
50144		1	14006	VO	FIN	TO	AR				VI	VI	Vidrat verd.
50144		2	14003	SF	FIN	TO	AO				VI		Vidrat melat.
50144		11	60051										
50147		6	14002	SF	FIN	TO	AO						

C/ SALVADOR SEGUÍ,... (CIUTAT VELLA, BARCELONA) CODI: 308/05

INVENTARI DE MATERIAL ARQUEOLÒGIC

U.E.	Núm.	Frag.	Class.	Def. Fragm.	Tipo	Tècnica	Pasta	Decoració		Acabats		Cronologia	Observacions
								Int.	Ext.	Int.	Ext.		
50147		1	14002	VO	FIN	TO	AO						
50147		1	14003	VO	FIN	TO	AO			VI	VI		Vidrat melat.
50147		1	14003	VO	FIN	TO	AO			VI			Vidrat melat.
50147		1	14003	VO	FIN	TO	AO			VI	VI		Vidrat verd.
50147		1	14006	SF	FIN	TO	GR			VI			Vidrat verd.
50147		1	14100	PE	PAT	TO	AO			VI			
50147		1	20002		CLA								
50148		2	14002	SF	FIN	TO	AO						
50148		2	14002	SF	FIN	TO	AO			VI			Vidrat melat.
50148		1	14002	VO	OLL	TO	AO			VI			Vidrat marró.

C/ SALVADOR SEGUÍ,... (CIUTAT VELLA, BARCELONA) CODI: 308/05

INVENTARI DE MATERIAL ARQUEOLÒGIC

U.E.	Núm. Frag.	Class. Fragm.	Def. Tipo	Tècnica	Pasta	Decoració		Acabats		Cronologia	Observacions
						Int.	Ext.	Int.	Ext.		
50148	1	14002	NA	POA	TO	AO			VI		Vidrat verd.
50148	1	14128	SF	ESC	TO	AO	PI		VI	VI	S.XIV-XV
50148	6	14002	SF	FIN	TO	AO					
50148	1	14002	VO	ESC	TO	AO					
50148	1	14003	VO	GIB	TO	AO			VI		Vidrat melat.
50148	1	14003	SF	FIN	TO	AO			VI		Vidrat marró.
50148	2	14003	SF	FIN	TO	AO			VI		Vidrat melat.
50148	1	14003	VO	TAP	TO	AO			VI	VI	Vidrat melat.
50148	1	14005	VO	OLL	TO	GR					
50148	11	14100	SF	FIN	TO	AO			VI		

C/ SALVADOR SEGUÍ,... (CIUTAT VELLA, BARCELONA) CODI: 308/05

INVENTARI DE MATERIAL ARQUEOLÒGIC

U.E.	Núm. Frag.	Class. Fragm.	Def. Tipo	Tècnica	Pasta	Decoració		Acabats		Cronologia	Observacions
						Int.	Ext.	Int.	Ext.		
50148	3	14100	VO	ESC	TO	AO			VI		
50148	1	14250	PE	ESC	TO	AO	PI		VI	S.XIII-XIV	
50148	2	14252	SF	PAT	TO	AO	PI		VI	S.XIII-XIV	
50148	1	14252	SF	PAT	TO	AR	PI		VI	S.XIII-XIV	
50148	1	14200	VO	ESC	TO	AO	PI	PI	VI	VI	Producció valenciana.
50148	3	14128	SF	PAT	TO	AO	PI		VI	S.XIV-XV	
50149	4	14002	SF	FIN	TO	AO					
50149	1	14003	SF	FIN	TO	AO			VI		Vidrat marró.
50149	1	14003	VO	MOR	TO	AO			VI	VI	Vidrat verd.
50149	1	14003	SF	FIN	TO	AO			VI		Vidrat verd.

C/ SALVADOR SEGUÍ,... (CIUTAT VELLA, BARCELONA) CODI: 308/05

INVENTARI DE MATERIAL ARQUEOLÒGIC

U.E.	Núm. Frag.	Class. Fragm.	Def. Tipo	Tècnica	Decoració		Acabats		Cronologia	Observacions	
					Pasta	Int.	Ext.	Int.			Ext.
50149	1	14102	VO	PAT	TO	AO	PI		VI	S.XV-XVI	
50149	1	20002		CLA							
50150	7	14002	SF	FIN	TO	AO					
50150	1	14002	SF	FIN	TO	GM					
50150	1	14002	VO	OLL	TO	GO					
50150	1	14003	SF	FIN	TO	AO			VI		Vidrat marró.
50150	8	14003	SF	FIN	TO	AO			VI		Vidrat melat.
50150	1	14003	VO	POA	TO	AO			VI		Vidrat melat.
50150	2	14003	VO	GIB	TO	AO			VI		Vidrat melat.
50150	1	14003	GO	GET	TO	AO			VI		Vidrat verd.

C/ SALVADOR SEGUÍ,... (CIUTAT VELLA, BARCELONA) CODI: 308/05

INVENTARI DE MATERIAL ARQUEOLÒGIC

U.E.	Núm. Frag.	Class. Fragm.	Def. Tipo	Tècnica	Decoració		Acabats		Cronologia	Observacions	
					Pasta	Int.	Ext.	Int.			Ext.
50150	1	14003	SF	FIN	TO	GO			VI		Vidrat verd.
50150	1	14003	VO	OLL	TO	GO			VI		Vidrat verd.
50150	1	14003	NA	GET	TO	AO			VI		Vidrat verd.
50150	5	14005	SF	FIN	TO	GR					
50150	1	14005	VO	CAS	TO	GR					
50150	1	14005	SF	FIN	TO	AR					
50150	1	14100	SF	FIN	TO	AO			VI		
50150	1	14100	SF	FIN	TO	AO			VI		
50150	1	14100	PE	ESC	TO	AO			VI		
50150	2	14100	VO	ESC	TO	AO			VI		

C/ SALVADOR SEGUÍ,... (CIUTAT VELLA, BARCELONA) CODI: 308/05

INVENTARI DE MATERIAL ARQUEOLÒGIC

U.E.	Núm. Frag.	Class. Fragm.	Def. Tipo	Tècnica	Decoració		Acabats		Cronologia	Observacions		
					Pasta	Int.	Ext.	Int.			Ext.	
50150	1	14100	PE	PAT	TO	AO			VI			
50150	2	14252	VO	ESC	TO	AO	PI		VI		S.XIII-XIV	
50150	1	14252	SF	PAT	TO	AO	PI		VI		S.XIII-XIV	
50150	1	14250	PE	ESC	TO	AO	PI		VI		S.XIII-XIV	Estrella de David central.
50151	1	20002	SF	FIN								
50152	6	14002	SF	FIN	TO	AO						
50152	1	14002	VO	CAS	TO	AO						
50152	1	14002	SF	FIN	TO	GO						
50152	1	14002	SF	FIN	TO	AM						
50152	1	14005	VO	CAS	TO	GR						

C/ SALVADOR SEGUÍ,... (CIUTAT VELLA, BARCELONA) CODI: 308/05

INVENTARI DE MATERIAL ARQUEOLÒGIC

U.E.	Núm. Frag.	Class.	Def. Fragm.	Tipo	Tècnica	Pasta	Decoració		Acabats		Cronologia	Observacions
							Int.	Ext.	Int.	Ext.		
50152	1	14005	SF	FIN	TO	GR						
50152	1	14006	NA	POA	TO	AR				VI		Vidrat verd.
50152	1	14006	SF	FIN	TO	GR				VI		Vidrat verd.
50152	3	14002	SF	FIN	TO	AO				VI		Vidrat melat.
50152	2	14002	FO	FIN	TO	AO				VI		Vidrat melat.
50152	1	14002	VO	FIN	TO	AO				VI		Vidrat melat.
50152	1	14002	VO	CAS	TO	AM				VI		Vidrat melat.
50152	2	14252	VO	PAT	TO	AO	PI			VI	S.XIII- XIV	Vidrat melat.
50152	1	14250	SF	GET	TO	AO		PI		VI	S.XIII- XIV	
50152	1	13106	SF	FIN	TO	AO			VE	VE		

C/ SALVADOR SEGUÍ,... (CIUTAT VELLA, BARCELONA) CODI: 308/05

INVENTARI DE MATERIAL ARQUEOLÒGIC

U.E.	Núm. Frag.	Class.	Def. Fragm.	Tipo	Tècnica	Pasta	Decoració		Acabats		Cronologia	Observacions
							Int.	Ext.	Int.	Ext.		
50154	1	14002	VO	FIN	TO	AO						
50154	7	14003	SF	FIN	TO	AO			VI			Vidrat marró.
50154	1	14003	SF	FIN	TO	AO			VI			Vidrat melat.
50154	1	14003	VO	ESF	TO	AO			VI			Vidrat melat.
50154	1	14003	VO	FIN	TO	AO			VI			Vidrat melat.
50154	2	14003	SF	FIN	TO	AO			VI			Vidrat verd.
50154	1	20001		AGU								
50154	1	20002		CLA								
50155	8	60051										
50155	3	14002	SF	FIN	TO	AO						

C/ SALVADOR SEGUÍ,... (CIUTAT VELLA, BARCELONA) CODI: 308/05

INVENTARI DE MATERIAL ARQUEOLÒGIC

U.E.	Núm. Frag.	Class. Fragm.	Def.	Tipo	Tècnica	Pasta	Decoració		Acabats		Cronologia	Observacions
							Int.	Ext.	Int.	Ext.		
50155	1	14002	VO	OLL	TO	GO						
50155	1	14002	SF	FIN	TO	AM						
50155	1	14003	VO	OLL	TO	AO			VI			Vidrat marró.
50155	6	14003	SF	FIN	TO	AO			VI			Vidrat melat.
50155	1	14003	VO	GIB	TO	AO			VI			Vidrat melat.
50155	1	14003	PE	FIN	TO	AO			VI			Vidrat melat.
50155	1	14003	BRO	FIN	TO	AO			VI			Vidrat melat.
50155	1	14003	SF	FIN	TO	AO			VI			Vidrat verd.
50155	1	14003	VO	GIB	TO	AO			VI			Vidrat verd.
50155	1	14003	NA	GER	TO	AO			VI	VI		Vidrat verd.

C/ SALVADOR SEGUÍ,... (CIUTAT VELLA, BARCELONA) CODI: 308/05

INVENTARI DE MATERIAL ARQUEOLÒGIC

U.E.	Núm. Frag.	Class. Fragm.	Def. Tipo	Tècnica	Decoració		Acabats		Cronologia	Observacions	
					Pasta	Int.	Ext.	Int.			Ext.
50155	2	14005	SF	FIN	TO	GR					
50155	1	14005	VO	OLL	TO	GR					
50155	2	14250	PE	ESC	TO	AO	PI		VI	S.XIII-XIV	Motiu de flor central.
50155	1	30001	VO	FIN							
50156	2	14002	SF	FIN	TO	AO					
50156	1	14002	VO	CAS	TO	GO					
50156	1	14003	SF	FIN	TO	GO			VI		Vidrat marró.
50156	1	14003	SF	GET	TO	AO			VI		Vidrat melat.
50156	1	14003	BRO	FIN	TO	AO			VI		Vidrat melat.
50156	1	14003	NA	POA	TO	AO			VI		Vidrat melat.

C/ SALVADOR SEGUÍ,... (CIUTAT VELLA, BARCELONA) CODI: 308/05

INVENTARI DE MATERIAL ARQUEOLÒGIC

U.E.	Núm. Frag.	Class. Fragm.	Def. Tipo	Tècnica	Pasta	Decoració		Acabats		Cronologia	Observacions
						Int.	Ext.	Int.	Ext.		
50156	3	14003	SF	FIN	TO	AO			VI		Vidrat verd.
50156	1	14003	PE	PAT	TO	AO			VI		Vidrat verd.
50156	1	14003	NA	GER	TO	AO			VI		Vidrat verd.
50156	1	14005	SF	FIN	TO	GR					
50156	1	14005	VO	OLL	TO	GR					
50156	1	14250	PR	FIN	TO	AO	PI		VI	S.XIII-XIV	Motiu d'una flor.
50156	2	14252	SF	FIN	TO	AO	PI		VI	S.XIII-XIV	
50156	1	14252	VO	ESC	TO	AO	PI		VI	S.XIII-XIV	
50156	1	14252	PE	PAT	TO	AO	PI		VI	S.XIII-XIV	
50162	9	14002	SF	FIN	TO	AO					

C/ SALVADOR SEGUÍ,... (CIUTAT VELLA, BARCELONA) CODI: 308/05

INVENTARI DE MATERIAL ARQUEOLÒGIC

U.E.	Núm.	Frag.	Class.	Def. Fragm.	Tipo	Tècnica	Pasta	Decoració		Acabats		Cronologia	Observacions
								Int.	Ext.	Int.	Ext.		
50162		1	14002	VO	GER	TO	AO						
50162		1	14002	SF	GER	TO	GO						
50162		4	14005	SF	FIN	TO	GR						
50162		1	14005	SF	OLL	TO	GR						
50162		1	14005	VO	CAS	TO	GR						
50162		1	14003	SF	FIN	TO	AO			VI			Vidrat verd.
50162		2	14003	SF	FIN	TO	AO				VI		Vidrat verd.
50162		1	14003	NA	GET	TO	AO				VI		Vidrat verd.
50162		1	14003	VO	OLL	TO	AO			VI	VI		Vidrat verd.
50162		1	14003	VO	GIB	TO	AO			VI			Vidrat melat.

C/ SALVADOR SEGUÍ,... (CIUTAT VELLA, BARCELONA) CODI: 308/05

INVENTARI DE MATERIAL ARQUEOLÒGIC

U.E.	Núm. Frag.	Class. Fragm.	Def. Tipo	Tècnica	Decoració		Acabats		Cronologia	Observacions	
					Pasta	Int.	Ext.	Int.			Ext.
50162	1	14003	VO	FIN	TO	AO			VI		Vidrat melat.
50162	1	14003	NA	GER	TO	AO			VI		Vidrat melat.
50162	1	14003	SF	FIN	TO	AO			VI		Vidrat melat.
50162	1	14003	SF	FIN	TO	AO				VI	Vidrat melat.
50162	1	14003	PE	FIN	TO	AO			VI		Vidrat melat.
50162	1	14100	PE	FIN	TO	AO			VI		
50162	2	14252	VO	PAT	TO	AO	PI		VI		S.XIII-XIV
50162	1	14252	SF	PAT	TO	AO	PI		VI		S.XIII-XIV
50162	1	14104	VO	PAT	TO	AO	PI		VI	VI	S.XVII
50163	1	14002	SF	FIN	TO	AO					

C/ SALVADOR SEGUÍ,... (CIUTAT VELLA, BARCELONA) CODI: 308/05

INVENTARI DE MATERIAL ARQUEOLÒGIC

U.E.	Núm. Frag.	Class.	Def. Fragm.	Tipo	Tècnica	Pasta	Decoració		Acabats		Cronologia	Observacions
							Int.	Ext.	Int.	Ext.		
50163	1	14002	SF	FIN	TO	GO						
50163	8	14003	SF	FIN	TO	AO			VI			Vidrat marró.
50163	1	14003	VO	OLL	TO	AO			VI			Vidrat marró.
50163	2	14003	VO	TAP	TO	AO			VI	VI		Vidrat marró.
50163	2	14003	SF	FIN	TO	AO			VI			Vidrat verd.
50163	2	14003	SF	FIN	TO	AO				VI		Vidrat verd.
50163	2	14005	VO	GIB	TO	AR						
50163	4	14005	SF	FIN	TO	GR						
50163	1	14250	VO	PTL	TO	AO	PI		VI		S.XIII- XIV	
50163	1	14100	FO	PAT	TO	AO			VI			

C/ SALVADOR SEGUÍ,... (CIUTAT VELLA, BARCELONA) CODI: 308/05

INVENTARI DE MATERIAL ARQUEOLÒGIC

U.E.	Núm. Frag.	Class. Fragm.	Def. Tipo	Tècnica	Pasta	Decoració		Acabats		Cronologia	Observacions	
						Int.	Ext.	Int.	Ext.			
50163	1	14102	VO	PTL	TO	AO	PI		VI		S.XV-XVI	
50163	1	14102	VO	ESC	TO	AO	PI		VI		S.XV-XVI	
50163	1	14200	SF	FIN	TO	AO	PI	PI	VI	VI		
50163	5	14002	SF	FIN	TO	AO						
50163	1	14002	FO	CAF	TO	AO						
50163	2	14002	PE	FIN	TO	AO						
50163	1	14002	FO	TEN	TO	AO						
50163	1	14002	NA	GER	TO	AO						
50163	4	14003	SF	FIN	TO	AO			VI			Vidrat marró.
50163	1	14003	VO	OLL	TO	AO			VI			Vidrat marró.

C/ SALVADOR SEGUÍ,... (CIUTAT VELLA, BARCELONA) CODI: 308/05

INVENTARI DE MATERIAL ARQUEOLÒGIC

U.E.	Núm.	Frag.	Class.	Def. Fragm.	Tipo	Tècnica	Decoració		Acabats		Cronologia	Observacions
							Pasta	Int.	Ext.	Int.		
50163		1	14003	SF	FIN	TO	AO			VI		Vidrat melat.
50163		1	14003	FO	MOR	TO	AO			VI		Vidrat melat.
50163		3	14003	VO	GIB	TO	AO			VI		Vidrat verd.
50163		3	14003	SF	FIN	TO	AO			VI		Vidrat verd.
50163		1	14003	PE	FIN	TO	AO			VI		Vidrat verd.
50163		1	14003	FO	MOR	TO	AO			VI	VI	Vidrat verd.
50163		1	14003	NA	POA	TO	AO			VI		Vidrat verd.
50163		3	14005	SF	FIN	TO	AR					
50163		1	14005	PE	FIN	TO	AR					
50163		1	14005	VO	GIB	TO	AR					

C/ SALVADOR SEGUÍ,... (CIUTAT VELLA, BARCELONA) CODI: 308/05

INVENTARI DE MATERIAL ARQUEOLÒGIC

U.E.	Núm. Frag.	Class. Fragm.	Def.	Tècnica	Pasta	Decoració		Acabats		Cronologia	Observacions
						Int.	Ext.	Int.	Ext.		
50163	1	14005	VO	FOG	TO	AR					
50163	1	14005	VO	FOG	TO	GR					
50163	1	14100	PS	PAT	TO	AO			VI	VI	
50163	2	14100	VO	PAT	TO	AO			VI	VI	
50163	1	14100	FO	ESC	TO	AO			VI	VI	
50163	1	14100	PE	FRU	TO	AO			VI	VI	
50163	1	14128	VO	ESC	TO	AO			VI	VI	S.XIV-XV
50166	15	60051									
50166	8	14002	SF	FIN	TO	AO					
50166	1	14002	SF	FIN	TO	GO					

C/ SALVADOR SEGUÍ,... (CIUTAT VELLA, BARCELONA) CODI: 308/05

INVENTARI DE MATERIAL ARQUEOLÒGIC

U.E.	Núm. Frag.	Class. Fragm.	Def.	Tipo	Tècnica	Pasta	Decoració		Acabats		Cronologia	Observacions
							Int.	Ext.	Int.	Ext.		
50166	1	14002	VO	OLL	TO	GO						
50166	8	14003	SF	FIN	TO	AO			VI			Vidrat melat.
50166	1	14003	VO	GIB	TO	AO			VI			Vidrat melat.
50166	1	14003	FO	FIN	TO	AO			VI			Vidrat melat.
50166	1	14003	NA	FIN	TO	AO			VI	VI		Vidrat melat.
50166	1	14003	NA	POA	TO	AO			VI	VI		Vidrat melat.
50166	4	14003	SF	FIN	TO	AO			VI			Vidrat verd.
50166	4	14003	SF	FIN	TO	AO				VI		Vidrat verd.
50166	2	14005	VO	OLL	TO	GR						
50166	2	14005	VO	CAS	TO	GR						

C/ SALVADOR SEGUÍ,... (CIUTAT VELLA, BARCELONA) CODI: 308/05

INVENTARI DE MATERIAL ARQUEOLÒGIC

U.E.	Núm.	Frag.	Class.	Def. Fragm.	Tipo	Tècnica	Decoració		Acabats		Cronologia	Observacions
							Pasta	Int.	Ext.	Int.		
50166		3	14005	SF	FIN	TO	GR					
50166		1	14006	SF	FIN	TO	GR			VI		Vidrat verd.
50166		1	13312	SF	FIN	TO	AO					
50166		1	13261	FO	LAMB	TO	AO					Lamboglia 10
50166		1	14100	VO	ESC	TO	AO			VI		
50166		1	14100	SF	FIN	TO	AO			VI		
50166		1	14100	SF	FIN	TO	AO				VI	
50166		3	14250	SF	PAT	TO	AO	PI		VI		S.XIII- XIV
50166		2	14252	VO	PAT	TO	AO	PI		VI		S.XIII- XIV
50166		1	14252	VO	ESC	TO	AO	PI		VI		S.XIII- XIV

C/ SALVADOR SEGUÍ,... (CIUTAT VELLA, BARCELONA) CODI: 308/05

INVENTARI DE MATERIAL ARQUEOLÒGIC

U.E.	Núm. Frag.	Class.	Def. Fragm.	Tècnica	Decoració		Acabats		Cronologia	Observacions	
					Pasta	Int.	Ext.	Int.			Ext.
50166	2	14252	VO	ESC	TO	AO	PI		VI	S.XIII-XIV	Escudella d'ala.
50166	3	20002		ESR							
50167	4	60051									
50167	25	14002	SF	FIN	TO	AO					
50167	2	14002	FO	FIN	TO	AO					
50167	2	14002	PE	FIN	TO	AO					
50167	8	14005	SF	FIN	TO	AR					
50167	4	14005	SF	FIN	TO	GR					
50167	1	14005	VO	OLL	TO	GR					
50167	1	14006	SF	FIN	TO	AR			VI		Vidrat verd.

C/ SALVADOR SEGUÍ,... (CIUTAT VELLA, BARCELONA) CODI: 308/05

INVENTARI DE MATERIAL ARQUEOLÒGIC

U.E.	Núm. Frag.	Class.	Def. Fragm.	Tècnica	Pasta	Decoració		Acabats		Cronologia	Observacions
						Int.	Ext.	Int.	Ext.		
50167	4	14003	SF	FIN	TO	AO			VI		Vidrat melat.
50167	1	14003	SF	GET	TO	AO			VI		Vidrat melat.
50167	1	14003	VO	GIB	TO	AO			VI		Vidrat melat.
50167	8	14003	VO	GIB	TO	AO			VI		Vidrat verd.
50167	9	14003	SF	FIN	TO	AO			VI		Vidrat verd.
50167	6	14003	SF	FIN	TO	AO			VI		Vidrat verd.
50167	2	14003	SF	FIN	TO	AO			VI	VI	Vidrat verd.
50167	1	14003	SF	FIN	TO	GO			VI		Vidrat verd.
50167	1	14003	VO	GET	TO	AO			VI		Vidrat verd
50167	1	14003	VO	POA	TO	AO			VI		Vidrat verd

C/ SALVADOR SEGUÍ,... (CIUTAT VELLA, BARCELONA) CODI: 308/05

INVENTARI DE MATERIAL ARQUEOLÒGIC

U.E.	Núm. Frag.	Class. Fragm.	Def. Tipo	Tècnica	Decoració		Acabats		Cronologia	Observacions	
					Pasta	Int.	Ext.	Int.			Ext.
50167	1	14003	FO	FIN	TO	AO			VI		Vidrat verd
50167	1	14003	FO	MOR	TO	AO			VI		Vidrat verd
50167	2	14003	VO	MOR	TO	AO			VI	VI	Vidrat verd
50167	1	14003	NA	POA	TO	AO			VI	VI	Vidrat verd
50167	1	14003	PE	FIN	TO	AO			VI		Vidrat verd
50167	1	14003	PE	FIN	TO	AO				VI	Vidrat verd
50167	5	14003	SF	FIN	TO	AO			VI		Vidrat marró.
50167	1	14003	NA	FIN	TO	AO			VI	VI	Vidrat marró.
50167	1	14003	SF	FIN	TO	AO				VI	Vidrat marró.
50167	1	14003	VO	CAS	TO	AO			VI		Vidrat marró.

C/ SALVADOR SEGUÍ,... (CIUTAT VELLA, BARCELONA) CODI: 308/05

INVENTARI DE MATERIAL ARQUEOLÒGIC

U.E.	Núm.	Frag.	Class.	Def. Fragm.	Tipo	Tècnica	Decoració		Acabats		Cronologia	Observacions
							Pasta	Int.	Ext.	Int.		
50167		1	14003	BE	FIN	TO	AO			VI		Vidrat marró.
50167		2	14003	VO	OLL	TO	AO			VI		Vidrat marró.
50167		5	14100	SF	FIN	TO	AO			VI	VI	
50167		3	14100	SF	FIN	TO	AO			VI		
50167		2	14100	VO	ESC	TO	AO			VI	VI	
50167		1	14100	FO	ESC	TO	AO			VI	VI	
50167		1	14100	VO	PAT	TO	AO			VI	VI	
50167		2	14200	VO	PAT	TO	AO	PI	PI	VI	VI	
50167		3	14252	VO	PAT	TO	AO	PI		VI		S.XIII- XIV
50167		1	14252	VO	PTL	TO	AO	PI		VI		S.XIII- XIV

C/ SALVADOR SEGUÍ,... (CIUTAT VELLA, BARCELONA) CODI: 308/05

INVENTARI DE MATERIAL ARQUEOLÒGIC

U.E.	Núm. Frag.	Class. Fragm.	Def. Tipo	Tècnica	Pasta	Decoració		Acabats		Cronologia	Observacions	
						Int.	Ext.	Int.	Ext.			
50167	1	14250	PE	PAT	TO	AO	PI		VI		S.XIII-XIV	
50167	1	14250	SF	FIN	TO	AO	PI		VI		S.XIII-XIV	
50167	2	14101	VO	PAT	TO	AO	PI		VI			
50167	1	14101	SF	PAT	TO	AO	PI		VI			
50167	1	14128	PE	ESC	TO	AO	PI		VI	VI	S.XIV-XV	Motiu d'estrella.
50167	1	14128	SF	ESC	TO	AO	PI		VI	VI	S.XIV-XV	
50167	1	14102	PE	PAT	TO	AO	PI		VI		S.XV-XVI	Motiu vegetal.
50167	2	14103	FO	ESC	TO	AO	PI		VI	VI	S.XVII	
50167	2	14103	VO	ESC	TO	AO	PI		VI	VI	S.XVII	
50167	1	14103	OR	EOR	TO	AO	PI		VI	VI	S.XVII	

C/ SALVADOR SEGUÍ,... (CIUTAT VELLA, BARCELONA) CODI: 308/05

INVENTARI DE MATERIAL ARQUEOLÒGIC

U.E.	Núm.	Frag.	Class.	Def. Fragm.	Tipo	Tècnica	Decoració		Acabats		Cronologia	Observacions	
							Pasta	Int.	Ext.	Int.			Ext.
50167		1	14103	SF	ESC	TO	AO	PI		VI	VI	S.XVII	
50167		1	14103	SF	PAT	TO	AO	PI		VI	VI	S.XVII	
50167		1	14103	VO	PAT	TO	AO	PI		VI	VI	S.XVII	
50167		1	14103	VO	PAT	TO	AO	PI		VI	VI	S.XVII	Orla de triple arc cap endins.
50167		1	14120	VO	PAT	TO	AO	PI		VI	VI	S.XVII	
50167		2	50032	SF			AO	PI		VI			Blanc i verd.
50167		1	20001		MON								
50167		2	20002		CLA								
50167		5	30001	SF	FIN								
50169		1	14002	SF	FIN	TO	AO						

C/ SALVADOR SEGUÍ,... (CIUTAT VELLA, BARCELONA) CODI: 308/05

INVENTARI DE MATERIAL ARQUEOLÒGIC

U.E.	Núm. Frag.	Class.	Def. Fragm.	Tipo	Tècnica	Pasta	Decoració		Acabats		Cronologia	Observacions
							Int.	Ext.	Int.	Ext.		
50169	3	14005	SF	FIN	TO	AR						
50169	1	14005	NA	POA	TO	AR						
50169	1	14100	FO	PAT	TO	AO			VI	VI		
50169	1	14100	SF	PAT	TO	AO			VI	VI		
50169	1	14252	VO	PAT	TO	AO	PI		VI		S.XIII- XIV	Orla de 2 línees en morat amb una en verd al mig.
50169	1	14128	VO	SEV	TO	AO	PI		VI	VI	S.XIV- XV	Orla de 2 línees paral·leles en blau.
50169	2	14003	SF	FIN	TO	AO			VI	VI		Vidrat verd.
50169	3	14003	SF	FIN	TO	AO	PI					Vidrat verd.
50169	1	14003	VO	GER	TO	AO			VI			Vidrat verd.
50169	2	14003	PE	SEV	TO	AO			VI			Vidrat melat.

C/ SALVADOR SEGUÍ,... (CIUTAT VELLA, BARCELONA) CODI: 308/05

INVENTARI DE MATERIAL ARQUEOLÒGIC

U.E.	Núm. Frag.	Class.	Def. Fragm.	Tipo	Tècnica	Decoració		Acabats		Cronologia	Observacions
						Pasta	Int.	Ext.	Int.		
50169	1	14003	VO	GIB	TO	AO			VI		Vidrat melat.
50169	4	14003	SF	FIN	TO	AO			VI		Vidrat marró.
50169	1	14003	VO	CAS	TO	AO			VI		Vidrat marró.
50169	3	14003	VO	PAT	TO	AO			VI		Vidrat marró.
50169	3	60051									
50176	1	60051									
50176	1	14002	NA	GET	TO	AO					
50176	1	14003	VO	GIB	TO	AO			VI		Vidrat melat.
50176	1	14003	NA	POA	TO	AO			VI		Vidrat melat.
50176	1	14003	NA	GER	TO	AO			VI		Vidrat verd.

C/ SALVADOR SEGUÍ,... (CIUTAT VELLA, BARCELONA) CODI: 308/05

INVENTARI DE MATERIAL ARQUEOLÒGIC

U.E.	Núm. Frag.	Class. Fragm.	Def.	Tipo	Tècnica	Pasta	Decoració		Acabats		Cronologia	Observacions
							Int.	Ext.	Int.	Ext.		
50176	1	14003	SF	FIN	TO	AO				VI		Vidrat verd.
50176	1	14005	VO	PTL	TO	GR						
50176	1	14100	SF	PAT	TO	AO				VI		
50176	1	14253	FO	PAT	TO	AO	PI			VI		
50191	2	14002	SF	FIN	TO	AO				VI		Vidrat melat.
50191	2	14002	SF	FIN	TO	AO				VI	VI	Vidrat verd.
50191	1	14002	SF	FIN	TO	AO				VI		Vidrat verd.
50191	1	14002	VO	OLL	TO	AO				VI		Vidrat verd.
50191	1	14005	SF	FIN	TO	GR						
50191	1	14200	VO	PAT	TO	AO	PI	PI	VI	VI		

C/ SALVADOR SEGUÍ,... (CIUTAT VELLA, BARCELONA) CODI: 308/05

INVENTARI DE MATERIAL ARQUEOLÒGIC

U.E.	Núm. Frag.	Class.	Def. Fragm.	Tipo	Tècnica	Pasta	Decoració		Acabats		Cronologia	Observacions
							Int.	Ext.	Int.	Ext.		
50191	1	14100	VO	ESC	TO	AO			VI	VI		
50191	1	14250	PE	FIN	TO	AO			VI	VI	S.XIII- XIV	
50191	1	14120	VO	PAT	TO	AO	PI		VI	VI	S.XVII	
50193	13	14003	SF	FIN	TO	AO			VI			Vidrat marró.
50193	1	14003	VO	GER	TO	AO			VI			Vidrat marró.
50193	1	14003	VO	OLL	TO	AO			VI	VI		Vidrat marró.
50193	19	14002	SF	FIN	TO	AO						
50193	2	14002	SF	FIN	TO	GO						
50193	2	14005	VO	FIN	TO	AR						
50193	4	14005	SF	FIN	TO	AR						

C/ SALVADOR SEGUÍ,... (CIUTAT VELLA, BARCELONA) CODI: 308/05

INVENTARI DE MATERIAL ARQUEOLÒGIC

U.E.	Núm. Frag.	Class.	Def. Fragm.	Tipo	Tècnica	Pasta	Decoració		Acabats		Cronologia	Observacions
							Int.	Ext.	Int.	Ext.		
50193	3	14005	SF	FIN	TO	GR						
50193	1	14003	SF	FIN	TO	AO		VI				Vidrat melat.
50193	1	14003	VO	GER	TO	AO		VI				Vidrat melat.
50193	1	14003	VO	FIN	TO	AO		VI				Vidrat melat.
50193	1	14003	FO	FIN	TO	AO		VI				Vidrat melat.
50193	2	14100	FO	PAT	TO	AO			VI	VI		
50193	2	14100	SF	PAT	TO	AO			VI	VI		
50193	1	14201	FO	PAT	TO	AO			VI	VI	S.XVI-XVII	
50193	1	14211	VO	EOR	TO	AO	PI	PI	VI	VI	S.XIV-XV	Producció valenciana. Decoració en blau d'una figa a l'interior, i a l'exterior traços en reflex metàl·lic.
50193	1	14211	SF	EOR	TO	AO	PI	PI	VI	VI	S.XIV-XV	Producció valenciana.

C/ SALVADOR SEGUÍ,... (CIUTAT VELLA, BARCELONA) CODI: 308/05

INVENTARI DE MATERIAL ARQUEOLÒGIC

U.E.	Núm. Frag.	Class. Fragm.	Def. Tipo	Tècnica	Decoració		Acabats		Cronologia	Observacions	
					Pasta	Int.	Ext.	Int.			Ext.
50193	1	20001		AGU							
50196	1	14003	FO	FIN	TO	AO				VI	Vidrat melat.
50197	3	14002	SF	FIN	TO	AO					
50197	1	14002	VO	OLL	TO	AO					
50197	1	14002	VO	OLL	TO	GO					
50197	1	14002	SF	FIN	TO	GO					
50197	1	14005	SF	FIN	TO	AR					
50197	1	14100	SF	FIN	TO	AO				VI	Vidrat melat.
50197	1	14100	PE	FIN	TO	AO				VI	Vidrat melat.
50197	1	14003	PE	FNI	TO	AO				VI	Vidrat melat.

C/ SALVADOR SEGUÍ,... (CIUTAT VELLA, BARCELONA) CODI: 308/05

INVENTARI DE MATERIAL ARQUEOLÒGIC

U.E.	Núm. Frag.	Class. Fragm.	Def. Tipo	Tècnica	Decoració		Acabats		Cronologia	Observacions	
					Pasta	Int.	Ext.	Int.			Ext.
50197	1	14003	VO	GIB	TO	AO			VI		vidrat melat.
50197	1	14003	SF	FIN	TO	AO			VI		Vidrat melat.
50197	1	14003	SF	FIN	TO	AO			VI		Vidrat melat.
50197	1	14003	NA	GER	TO	AO			VI		Vidrat melat.
50197	2	14003	NA	POA	TO	AO			VI	VI	Vidrat melat.
50197	2	14003	SF	FIN	TO	AO			VI		Vidrat verd.
50197	1	14003	SF	FIN	TO	AO			VI		Vidrat verd.
50197	1	14003	SF	FIN	TO	AR			VI		Vidrat verd.
50197	1	14003	SF	FIN	TO	AO			VI		Vidrat verd.
50197	11	14002	SF	FIN	TO	AO					

C/ SALVADOR SEGUÍ,... (CIUTAT VELLA, BARCELONA) CODI: 308/05

INVENTARI DE MATERIAL ARQUEOLÒGIC

U.E.	Núm. Frag.	Class.	Def. Fragm.	Tipo	Tècnica	Pasta	Decoració		Acabats		Cronologia	Observacions
							Int.	Ext.	Int.	Ext.		
50197	3	14002	SF	FIN	TO	GO						
50197	2	14002	VO	OLL	TO	GO						
50197	2	14002	VO	CAS	TO	GO						
50197	1	14003	VO	PAT	TO	AO			VI			Vidrat melat.
50197	1	14003	VO	CAS	TO	AO			VI			Vidrat melat.
50197	1	14003	SF	FIN	TO	AO			VI			Vidrat melat.
50197	1	14003	FO	FIN	TO	AO			VI			Vidrat melat.
50197	3	14005	SF	FIN	TO	GR						
50197	1	14005	VO	OLL	TO	GR						
50197	1	14005	VO	CAS	TO	GR						

C/ SALVADOR SEGUÍ,... (CIUTAT VELLA, BARCELONA) CODI: 308/05

INVENTARI DE MATERIAL ARQUEOLÒGIC

U.E.	Núm.	Frag.	Class.	Def. Fragm.	Tipo	Tècnica	Decoració		Acabats		Cronologia	Observacions
							Pasta	Int.	Ext.	Int.		
50197		1	14100	VO	ESC	TO	AO			VI		
50197		1	14250	SF	PAT	TO	AO	PI		VI	S.XIII- XIV	
50197		2	14252	SF	PAT	TO	AO	PI		VI	S.XIII- XIV	
50197		1	14252	VO	PAT	TO	AO	PI		VI	S.XIII- XIV	
50213		20	14003	SF	FIN	TO	AO					
50213		2	14003	VO	GER	TO	AO					
50213		1	14003	NA	GER	TO	AO					
50213		12	14003	SF	FIN	TO	GO					
50213		3	14003	SF	FIN	TO	AM					
50213		8	14005	SF	FIN	TO	GR					

C/ SALVADOR SEGUÍ,... (CIUTAT VELLA, BARCELONA) CODI: 308/05

INVENTARI DE MATERIAL ARQUEOLÒGIC

U.E.	Núm. Frag.	Class. Fragm.	Def. Tipo	Tècnica	Decoració		Acabats		Cronologia	Observacions	
					Pasta	Int.	Ext.	Int.			Ext.
50213	1	14006	VO	GRE	TO	GR			VI		Vidrat marró.
50213	1	14006	SF	FIN	TO	AO			VI		Vidrat marró.
50213	7	14006	SF	FIN	TO	GM			VI		Vidrat verd.
50213	3	14006	VO	CAS	TO	GM			VI		Vidrat verd.
50213	1	14006	FO	FIN	TO	GM			VI		Vidrat verd.
50213	1	14006	NA	POA	TO	GM			VI		Vidrat verd.
50213	2	14003	PE	PAT	TO	AO			VI		Vidrat verd.
50213	1	14003	SF	FIN	TO	AO			VI		Vidrat verd.
50213	1	14003	VO	ESC	TO	AO			VI		Vidrat verd.
50213	1	14003	VO	GER	TO	AO			VI		Vidrat verd.

C/ SALVADOR SEGUÍ,... (CIUTAT VELLA, BARCELONA) CODI: 308/05

INVENTARI DE MATERIAL ARQUEOLÒGIC

U.E.	Núm. Frag.	Class. Fragm.	Def. Tipo	Tècnica	Decoració		Acabats		Cronologia	Observacions	
					Pasta	Int.	Ext.	Int.			Ext.
50213	1	14003	VO	TAP	TO	AO			VI		Vidrat verd.
50213	3	14003	SF	FIN	TO	AO			VI		Vidrat melat.
50213	1	14003	VO	OLL	TO	AO			VI		Vidrat melat.
50213	1	14003	VO	GIB	TO	AO			VI		Vidrat melat.
50213	1	14003	VO	ESC	TO	AO			VI		Vidrat melat.
50213	1	14003	SF	FIN	TO	GO			VI		Vidrat melat.
50213	1	14006	SF	FIN	TO	AR			VI		Vidrat melat.
50213	69	60051									
50213	38	14002	SF	FIN	TO	AO					
50213	2	14002	FO	FIN	TO	AO					

C/ SALVADOR SEGUÍ,... (CIUTAT VELLA, BARCELONA) CODI: 308/05

INVENTARI DE MATERIAL ARQUEOLÒGIC

U.E.	Núm. Frag.	Class. Fragm.	Def. Tipo	Tècnica	Decoració		Acabats		Cronologia	Observacions	
					Pasta	Int.	Ext.	Int.			Ext.
50213	1	14002	PE	FIN	TO	AO					
50213	1	14002	VO	OLL	TO	AO					
50213	5	14003	SF	FIN	TO	AO			VI		Vidrat marró.
50213	1	14003	VO	OLL	TO	AO			VI		Vidrat marró.
50213	20	14003	SF	FIN	TO	AO			VI		Vidrat melat.
50213	2	14003	PE	FIN	TO	AO			VI		Vidrat melat.
50213	4	14003	VO	GIB	TO	AO			VI		Vidrat melat.
50213	2	14003	VO	OLL	TO	AO			VI		Vidrat melat.
50213	2	14003	SF	FIN	TO	AO			VI		Vidrat melat.
50213	1	14003	BRO	FIN	TO	AO			VI	VI	Vidrat melat.

C/ SALVADOR SEGUÍ,... (CIUTAT VELLA, BARCELONA) CODI: 308/05

INVENTARI DE MATERIAL ARQUEOLÒGIC

U.E.	Núm. Frag.	Class.	Def. Fragm.	Tipo	Tècnica	Decoració		Acabats		Cronologia	Observacions
						Pasta	Int.	Ext.	Int.		
50213	6	14003	SF	FIN	TO	GO			VI		Vidrat verd
50213	1	14003	SF	FIN	TO	AO			VI		Vidrat verd
50213	1	14003	SF	FIN	TO	AO			VI	VI	Vidrat verd
50213	1	14006	NA	POA	TO	AR				VI	Vidrat verd
50213	17	14005	SF	FIN	TO	GR					
50213	1	14005	FO	FIN	TO	GR					
50213	3	14005	VO	OLL	TO	GR					
50213	3	14002	SF	FIN	TO	GM					
50213	1	14002	VO	FOC	TO	GO					
50213	1	14100	SF	FIN	TO	AO			VI		

C/ SALVADOR SEGUÍ,... (CIUTAT VELLA, BARCELONA) CODI: 308/05

INVENTARI DE MATERIAL ARQUEOLÒGIC

U.E.	Núm. Frag.	Class. Fragm.	Def.	Tècnica	Decoració		Acabats		Cronologia	Observacions		
					Pasta	Int.	Ext.	Int.			Ext.	
50213	1	14200	PE	ESC	TO	AO	PI		VI		Motiu central d'estrella.	
50213	1	14200	SF	FIN	TO	AO	PI		VI			
50213	1	14200	NA	GET	TO	AO		PI	VI	VI	Traços paral·lels en morat.	
50213	4	14252	SF	FIN	TO	AO	PI		VI		S.XIII-XIV	
50213	1	14252	VO	PAT	TO	AO	PI		VI		S.XIII-XIV	Orla d'ull creuat.
50213	2	14252	VO	PAT	TO	AO	PI		VI		S.XIII-XIV	Orla d'aspes i rombos.
50213	4	14252	VO	PAT	TO	AO	PI		VI		S.XIII-XIV	Orla de ziga-zaga.
50213	1	14252	VO	PAT	TO	AO	PI		VI		S.XIII-XIV	Orla d'arcs cap enfora.
50213	1	13106	FO	FIN	TO	AO			VE	VE		
50213	1	13111	VO	H	TO	AO			VE	VE		Hayes 3A.

C/ SALVADOR SEGUÍ,... (CIUTAT VELLA, BARCELONA) CODI: 308/05

INVENTARI DE MATERIAL ARQUEOLÒGIC

U.E.	Núm. Frag.	Class. Fragm.	Def. Tipo	Tècnica	Decoració		Acabats		Cronologia	Observacions	
					Pasta	Int.	Ext.	Int.			Ext.
50213	1	20001		MON							
50213	1	30003									
50217	1	14002	NA	FIN	TO	AO					
50217	2	14002	SF	FIN	TO	AO					
50217	1	14002	FO	FIN	TO	AM					
50217	2	14003	SF	FIN	TO	AO			VI		Vidrat marró.
50217	1	14003	VO	FIN	TO	AO			VI		Vidrat marró.
50217	3	14003	SF	FIN	TO	AO			VI		Vidrat melat.
50217	1	14003	SF	FIN	TO	AO			VI		Vidrat verd.
50217	1	14003	SF	FIN	TO	AO			VI	VI	Vidrat verd.

C/ SALVADOR SEGUÍ,... (CIUTAT VELLA, BARCELONA) CODI: 308/05

INVENTARI DE MATERIAL ARQUEOLÒGIC

U.E.	Núm. Frag.	Class.	Def. Fragm.	Tipo	Tècnica	Pasta	Decoració		Acabats		Cronologia	Observacions
							Int.	Ext.	Int.	Ext.		
50217	1	14005	FO	FIN	TO	GR						
50217	1	14005	SF	FIN	TO	AR						
50217	1	14100	FO	FIN	TO	AO			VI	VI		
50217	2	14101	VO	PAT	TO	AO	PI		VI			
50217	1	30001	SF	FIN								
50219	1	60051										
50219	16	14002	SF	FIN	TO	AO						
50219	1	14002	VO	PAT	TO	AO						
50219	1	14002	VO	GER	TO	AO						
50219	1	14002	VO	BAC	TO	AO						

C/ SALVADOR SEGUÍ,... (CIUTAT VELLA, BARCELONA) CODI: 308/05

INVENTARI DE MATERIAL ARQUEOLÒGIC

U.E.	Núm.	Frag.	Class.	Def. Fragm.	Tipo	Tècnica	Pasta	Decoració		Acabats		Cronologia	Observacions
								Int.	Ext.	Int.	Ext.		
50219		1	14002	VO	FIN	TO	AO						
50219		1	14002	AG	TAP	TO	AO						
50219		1	14002	VO	OLL	TO	AO						
50219		7	14002	SF	FIN	TO	GO						
50219		1	14002	VO	CAS	TO	GO						
50219		4	14005	SF	FIN	TO	GR						
50219		1	14005	SF	OLL	TO	GR						
50219		1	14005	VO	OLL	TO	GR						
50219		1	14100	PE	PAT	TO	AO				VI		
50219		1	14100	BE	GER	TO	AO			VI			

C/ SALVADOR SEGUÍ,... (CIUTAT VELLA, BARCELONA) CODI: 308/05

INVENTARI DE MATERIAL ARQUEOLÒGIC

U.E.	Núm. Frag.	Class.	Def. Fragm.	Tècnica	Pasta	Decoració		Acabats		Cronologia	Observacions	
						Int.	Ext.	Int.	Ext.			
50219	1	14100	PE	FIN	TO	AO			VI			
50219	1	14252	VO	PAT	TO	AO	PI		VI	S.XIII-XIV	Orla malmesa.	
50219	1	14250	VO	ESC	TO	AO	PI		VI	S.XIII-XIV	Escudella d'ala amb orla de 3 filets en morat.	
50219	1	14250	VO	GET	TO	AO		PI		VI	S.XIII-XIV	Traces en morat.
50219	6	14003	SF	FIN	TO	AO			VI		Vidrat melat.	
50219	3	14003	SF	FIN	TO	AO				VI	Vidrat melat.	
50219	2	14003	FO	FIN	TO	AO			VI		Vidrat melat.	
50219	1	14003	PE	FIN	TO	AO			VI		Vidrat melat.	
50219	1	14003	VO	TAP	TO	AO			VI		Vidrat melat.	
50219	2	14003	VO	CAS	TO	AO			VI		Vidrat melat.	

C/ SALVADOR SEGUÍ,... (CIUTAT VELLA, BARCELONA) CODI: 308/05

INVENTARI DE MATERIAL ARQUEOLÒGIC

U.E.	Núm.	Frag.	Class.	Def. Fragm.	Tipo	Tècnica	Decoració		Acabats		Cronologia	Observacions
							Pasta	Int.	Ext.	Int.		
50219		3	14003	VO	GIB	TO	AO			VI		Vidrat melat.
50219		1	14003	VO	PAT	TO	AO			VI		Vidrat melat.
50219		1	14003	VO	POA	TO	AO			VI		Vidrat melat.
50219		2	14003	VO	SEV	TO	AO			VI		Vidrat verd.
50219		1	14003	SF	FIN	TO	AO				VI	Vidrat verd.
50219		1	14003	NA	POA	TO	AO			VI	VI	Vidrat verd.
50219		2	14003	SF	FIN	TO	GO			VI		Vidrat verd.
50219		1	14003	BE	FIN	TO	GO			VI	VI	Vidrat marró.
50219		1	14003	SF	FIN	TO	GO			VI		Vidrat marró.
50219		2	14003	FO	FIN	TO	GO			VI		Vidrat marró.

C/ SALVADOR SEGUÍ,... (CIUTAT VELLA, BARCELONA) CODI: 308/05

INVENTARI DE MATERIAL ARQUEOLÒGIC

U.E.	Núm. Frag.	Class. Fragm.	Def. Tipo	Tècnica	Decoració		Acabats		Cronologia	Observacions
					Pasta	Int.	Ext.	Int.		
50219	2	14003	SF	FIN	TO	AO		VI		Vidrat marró.
50219	1	14003	VO	SEV	TO	AO		VI		Vidrat marró.
50219	1	14003	VO	OLL	TO	GO		VI		Vidrat marró.
50219	1	30001	SF	FIN						
50224	2	60051								
50224	2	14002	SF	FIN	TO	AO				
50224	2	14005	SF	FIN	TO	GR				
50224	1	20001		MON						
50224	1	20001		AGU						
50225	1	14002	VO	BAC	TO	AO				

C/ SALVADOR SEGUÍ,... (CIUTAT VELLA, BARCELONA) CODI: 308/05

INVENTARI DE MATERIAL ARQUEOLÒGIC

U.E.	Núm. Frag.	Class.	Def. Fragm.	Tipo	Tècnica	Pasta	Decoració		Acabats		Cronologia	Observacions
							Int.	Ext.	Int.	Ext.		
50225	1	14002	VO	GER	TO	AO						
50225	25	14002	SF	FIN	TO	AO						
50225	8	14005	SF	FIN	TO	GR						
50225	1	14005	VO	CAS	TO	GR						
50225	3	14005	VO	OLL	TO	GR						
50225	4	14005	SF	FIN	TO	GR						
50225	1	14003	VO	OLL	TO	GR			VI			Vidrat marró.
50225	1	14003	SF	FIN	TO	GR			VI			Vidrat marró.
50225	1	14006	SF	OLL	TO	GR			VI			Vidrat marró.
50225	1	14006	FO	FIN	TO	AO			VI			Vidrat marró.

C/ SALVADOR SEGUÍ,... (CIUTAT VELLA, BARCELONA) CODI: 308/05

INVENTARI DE MATERIAL ARQUEOLÒGIC

U.E.	Núm. Frag.	Class.	Def. Fragm.	Tipo	Tècnica	Decoració		Acabats		Cronologia	Observacions
						Pasta	Int.	Ext.	Int.		
50225	2	14006	SF	FIN	TO	AO			VI		Vidrat marró.
50225	10	14006	SF	FIN	TO	AO			VI		Vidrat melat.
50225	1	14006	BR	CAT	TO	AO				VI	Vidrat melat.
50225	2	14006	VO	GIB	TO	AO			VI		Vidrat melat.
50225	1	14006	FO	FIN	TO	AO			VI		Vidrat melat.
50225	1	14006	VO	PAT	TO	AO			VI		Vidrat melat.
50225	1	14006	VO	POA	TO	AO			VI	VI	Vidrat melat.
50225	1	14006	NA	GER	TO	AO			VI	VI	Vidrat melat.
50225	5	14006	FO	GIB	TO	AO			VI		Vidrat verd.
50225	4	14006	SF	FIN	TO	AO			VI		Vidrat verd.

C/ SALVADOR SEGUÍ,... (CIUTAT VELLA, BARCELONA) CODI: 308/05

INVENTARI DE MATERIAL ARQUEOLÒGIC

U.E.	Núm.	Frag.	Class.	Def. Fragm.	Tipo	Tècnica	Pasta	Decoració		Acabats		Cronologia	Observacions
								Int.	Ext.	Int.	Ext.		
50225		2	14006	SF	FIN	TO	AO			VI	VI		Vidrat verd.
50225		2	14006	VO	GER	TO	AO			VI	VI		Vidrat verd.
50225		2	14006	BR	FIN	TO	AO			VI	VI		Vidrat verd.
50225		2	60051										
50225		7	14100	SF	PAT	TO	AO	PI		VI			
50225		1	14100	SF	ESC	TO	AO	PI		VI			
50225		1	14100	SF	TAP	TO	AO		PI		VI		
50225		1	14100	VO	PTL	TO	AO	PI		VI			
50225		1	14250	NA	GER	TO	AO		PI	VI	VI	S.XIII-XIV	Pitxer amb trastos amb manganés.
50225		2	14252	SF	FIN	TO	AO	PI		VI		S.XIII-XIV	Motius vegetals.

C/ SALVADOR SEGUÍ,... (CIUTAT VELLA, BARCELONA) CODI: 308/05

INVENTARI DE MATERIAL ARQUEOLÒGIC

U.E.	Núm. Frag.	Class. Fragm.	Def. Tipo	Decoració		Acabats		Cronologia	Observacions	
				Pasta	Int.	Ext.	Int.			Ext.
50225	1	14252	VO PAT	TO	AO	PI		VI	S.XIII-XIV	Orla de dos filets amb morat entre dos de verd que enmarquen triangles amb línees morades en perpendicular.
50225	1	14102	VO PAT	TO	AO	PI		VI	S.XV-XVI	Orla d'espigues i alafies.
50225	1	14102	VO ESC	TO	AO	PI		VI	S.XV-XVI	Orla de tres línies paral·leles.
50225	1	14200	SF PAT	TO	AO	PI	PI	VI	VI	Orla de tres línies paral·leles Reticula interna i bandes paral·leles externes.
50226	1	30001		DEN						
50228	1	60051								
50228	2	14003	PE FIN	TO	AO			VI		Vidrat marró.
50228	1	14003	PE FIN	TO	AO			VI		Vidrat verd.
50228	1	14102	VO ESC	TO	AO	PI		VI	S.XV-XVI	
50230	2	20002		ESR						

C/ SALVADOR SEGUÍ,... (CIUTAT VELLA, BARCELONA) CODI: 308/05

INVENTARI DE MATERIAL ARQUEOLÒGIC

U.E.	Núm. Frag.	Class. Fragm.	Def. Tipo	Tècnica	Pasta	Decoració		Acabats		Cronologia	Observacions
						Int.	Ext.	Int.	Ext.		
50236	1	14002	PE	FIN	TO	AO					
50236	1	14003	SF	FIN	TO	AO			VI		Vidrat marró.
50236	1	14003	VO	CAS	TO	AO			VI		Vidrat marró.
50236	1	14003	VO	PAT	TO	AO			VI	VI	Vidrat marró.
50236	1	14003	SF	PAT	TO	AO			VI	VI	Vidrat marró. Vaixella de dol.
50236	1	14100	PE	FIN	TO	AO			VI	VI	
50236	1	14002	NA	GET	TO	AO				VI	Vidrat groc amb línees en morat.
50236	1	20001		BOT							
50250	1	20002		CLA							
50250	2	30000	VO	FIN							

C/ SALVADOR SEGUÍ,... (CIUTAT VELLA, BARCELONA) CODI: 308/05

INVENTARI DE MATERIAL ARQUEOLÒGIC

U.E.	Núm. Frag.	Class.	Def. Fragm.	Tipo	Tècnica	Decoració		Acabats		Cronologia	Observacions
						Pasta	Int.	Ext.	Int.		
50250	4	30000	SF	BAR							
50250	4	30000	SF	FIN							
50254	2	14002	SF	FIN	TO	AO					
50254	4	14003	SF	FIN	TO	AO			VI		Vidrat marró.
50254	1	14003	SF	FIN	TO	AO			VI		Vidrat melat.
50254	1	14003	VO	FIN	TO	AO				VI	Vidrat verd.
50254	1	14003	SF	FIN	TO	AO				VI	Vidrat verd.
50254	1	14003	VO	FIN	TO	AO			VI		Vidrat verd.
50254	2	14005	SF	FIN	TO	GR					
50254	1	14005	VO	OLL	TO	GR					Bandes paral·leles incises.

C/ SALVADOR SEGUÍ,... (CIUTAT VELLA, BARCELONA) CODI: 308/05

INVENTARI DE MATERIAL ARQUEOLÒGIC

U.E.	Núm.	Frag.	Class.	Def. Fragm.	Tipo	Tècnica	Pasta	Decoració		Acabats		Cronologia	Observacions
								Int.	Ext.	Int.	Ext.		
50254		3	14100	SF	GET	TO	AO			VI	VI		
50254		2	14252	VO	PAT	TO	AO	PI		VI		S.XIII- XIV	
50254		1	14252	VO	ESC	TO	AO	PI		VI		S.XIII- XIV	
50254		1	13261	VO	OST	TO	AO						Ostia III-332
50254		1	14006	VO	GRE	TO	GR			VI			Vidrat marró
50254		1	40003	ASC									
50257		136	60051										
50257		4	14100	VO	SAL	TO	AO			VI	VI		
50257		22	14100	VO	SAL	TO	AO			VI			
50257		3	14100	FO	SAL	TO	AO			VI			

C/ SALVADOR SEGUÍ,... (CIUTAT VELLA, BARCELONA) CODI: 308/05

INVENTARI DE MATERIAL ARQUEOLÒGIC

U.E.	Núm.	Frag.	Class.	Def. Fragm.	Tipo	Tècnica	Decoració		Acabats		Cronologia	Observacions
							Pasta	Int.	Ext.	Int.		
50257		11	14100	PS	SAL	TO	AO			VI		
50257		1	14100	PS	ESC	TO	AO			VI	VI	
50257		8	14200	VO	ESC	TO	AO	PI	PI	VI	VI	
50257		24	14200	SF	ESC	TO	AO	PI	PI	VI	VI	
50257		2	14200	FO	ESC	TO	AO	PI	PI	VI	VI	
50257		2	14200	OR	ESC	TO	AO	PI	PI	VI	VI	
50257		6	14208	VO	ESC	TO	AO	PI	PI	VI	VI	S.XVI-XVII
50257		2	14208	FO	ESC	TO	AO	PI	PI	VI	VI	S.XVI-XVII
50257		2	14208	PE	ESC	TO	AO	PI	PI	VI	VI	S.XVI-XVII
50257		5	14208	OR	ESC	TO	AO	PI	PI	VI	VI	S.XVI-XVII

C/ SALVADOR SEGUÍ,... (CIUTAT VELLA, BARCELONA) CODI: 308/05

INVENTARI DE MATERIAL ARQUEOLÒGIC

U.E.	Núm.	Frag.	Class.	Def. Fragm.	Tipo	Tècnica	Decoració		Acabats		Cronologia	Observacions	
							Pasta	Int.	Ext.	Int.			Ext.
50257		3	14208	SF	ESC	TO	AO	PI	PI	VI	VI	S.XVI-XVII	
50257		1	14208	VO	PAT	TO	AO	PI	PI	VI	VI	S.XVI-XVII	
50257		2	14200	SF	PAT	TO	AO	PI	PI	VI	VI		
50257		6	14100	VO	PAT	TO	AO			VI	VI		
50257		3	14100	SF	PAT	TO	AO			VI	VI		
50257		1	14100	VO	GET	TO	AO			VI	VI		
50257		1	14100	PE	FIN	TO	AO				VI		
50257		2	14102	VO	PAT	TO	AO	PI		VI	VI	S.XV-XVI	
50257		1	14102	SF	PAT	TO	AO	PI		VI	VI	S.XV-XVI	
50257		1	14102	VO	ESC	TO	AO	PI		VI		S.XV-XVI	

C/ SALVADOR SEGUÍ,... (CIUTAT VELLA, BARCELONA) CODI: 308/05

INVENTARI DE MATERIAL ARQUEOLÒGIC

U.E.	Núm.	Frag.	Class.	Def. Fragm.	Tècnica	Pasta	Decoració		Acabats		Cronologia	Observacions	
							Int.	Ext.	Int.	Ext.			
50257		1	14102	VO	ESC	TO	AO			VI	VI	S.XV- XVI	
50257		1	14002	AG	TAP	TO	AO			VI	VI		Verd turquesa.
50257		1	50030	SF	FIN		AO		PI		VI		Motiu irreconeixible.
50257		1	50030	SF	FIN		AO		PI		VI		Motiu vegetal.
50257	01	1	14200	PS	PAT	TO	AO	PI	PI	VI	VI		Motius vegetals interns i bandes paral·leles externes.
50257	02	1	14200	PS	PAT	TO	AO	PI	PI	VI	VI		Motius vegetals interns i bandes paral·leles externes.
50257	03	1	14200	PS	PAT	TO	AO	PI	PI	VI	VI		Motius vegetals interns i bandes paral·leles externes.
50257	04	1	14200	PS	PAT	TO	AO	PI	PI	VI	VI		Motiu intern irreconeixible i bandes paral·leles externes.
50257	05	1	14200	PS	PAT	TO	AO	PI	PI	VI	VI		Motius interns vegetals i bandes paral·leles externes.
50257	06	1	14202	PS	PAT	TO	AO	PI	PI	VI	VI		

C/ SALVADOR SEGUÍ,... (CIUTAT VELLA, BARCELONA) CODI: 308/05

INVENTARI DE MATERIAL ARQUEOLÒGIC

U.E.	Núm.	Frag.	Class.	Def. Fragm.	Tècnica	Pasta	Decoració		Acabats		Cronologia	Observacions
							Int.	Ext.	Int.	Ext.		
50257	07	1	14202	PS	PAT	TO	AO	PI	PI	VI	VI	
50257	08	1	14200	PS	EOR	TO	AO	PI	PI	VI	VI	Motius interns vegetals i bandes paral·leles externes.
50257	09	1	14200	PS	EOR	TO	AO	PI	PI	VI	VI	Motius interns vegetals i bandes paral·leles externes.
50257	10	1	14200	PS	EOR	TO	AO	PI	PI	VI	VI	Motius interns vegetals i bandes paral·leles externes.
50257	11	1	14200	PS	EOR	TO	AO	PI	PI	VI	VI	Motius interns vegetals i bandes paral·leles externes.
50257	12	1	14200	PS	EOR	TO	AO	PI	PI	VI	VI	Motius interns vegetals i bandes paral·leles externes.
50257	13	1	14200	PS	EOR	TO	AO	PI	PI	VI	VI	Motius interns vegetals i bandes paral·leles externes.
50257	14	1	14200	PS	EOR	TO	AO	PI	PI	VI	VI	Motius interns vegetals i bandes paral·leles externes.
50257	15	1	14200	PS	EOR	TO	AO	PI	PI	VI	VI	Motius interns vegetals i bandes paral·leles externes.
50257	16	1	14208	PS	EOR	TO	AO	PI	PI	VI	VI	S.XVI-XVII

C/ SALVADOR SEGUÍ,... (CIUTAT VELLA, BARCELONA) CODI: 308/05

INVENTARI DE MATERIAL ARQUEOLÒGIC

U.E.	Núm.	Frag.	Class.	Def. Fragm.	Tècnica	Pasta	Decoració		Acabats		Cronologia	Observacions	
							Int.	Ext.	Int.	Ext.			
50257	17	1	14208	PS	ESC	TO	AO	PI	PI	VI	VI	S.XVI-XVII	Escudella d'ala.
50257	18	1	14100	PS	ESC	TO	AO			VI	VI		
50257	19	1	14100	PS	SAL	TO	AO			VI			
50257	20	1	14100	PS	GOT	TO	AO			VI			
50257	21	1	14003	PS	JOG	TO	AO				VI		Verd turquesa.
50257		55	14003	SF	FIN	TO	AO			VI			Vidrat marró.
50257		14	14003	SF	FIN	TO	AO			VI	VI		Vidrat marró.
50257		3	14003	VO	ESF	TO	AO			VI	VI		Vidrat marró.
50257		3	14003	PS	CAS	TO	AO			VI	VI		Vidrat marró.
50257		3	14003	VO	CAS	TO	AO			VI	VI		Vidrat marró. Vora amb merlets.

C/ SALVADOR SEGUÍ,... (CIUTAT VELLA, BARCELONA) CODI: 308/05

INVENTARI DE MATERIAL ARQUEOLÒGIC

U.E.	Núm. Frag.	Class.	Def. Fragm.	Tipo	Tècnica	Pasta	Decoració		Acabats		Cronologia	Observacions
							Int.	Ext.	Int.	Ext.		
50257	31	14003	VO	CAS	TO	AO			VI			Vidrat marró.
50257	27	14003	VO	PTL	TO	AO			VI			Vidrat marró.
50257	1	14003	PS	PTL	TO	AO			VI			Vidrat marró.
50257	1	14003	VO	GIB	TO	AO			VI			Vora amb merlets.
50257	3	14003	VO	TAP	TO	AO			VI	VI		Vidrat marró.
50257	1	14003	PS	TAP	TO	AO			VI	VI		Vidrat marró.
50257	1	14003	AG	TAP	TO	AO			VI	VI		Vidrat marró.
50257	1	14003	SF	TAP	TO	AO			VI	VI		Vidrat marró.
50257	1	14003	AG	SF	TO	AO			VI	VI		Vidrat marró.
50257	9	14003	NA	FIN	TO	AO			VI			Vidrat marró.

C/ SALVADOR SEGUÍ,... (CIUTAT VELLA, BARCELONA) CODI: 308/05

INVENTARI DE MATERIAL ARQUEOLÒGIC

U.E.	Núm. Frag.	Class.	Def. Fragm.	Tipo	Tècnica	Decoració		Acabats		Cronologia	Observacions
						Pasta	Int.	Ext.	Int.		
50257	11	14003	FO	FIN	TO	AO			VI		Vidrat marró.
50257	15	14003	VO	OLL	TO	AO			VI		Vidrat marró.
50257	1	14003	SF	OLL	TO	AO			VI		Vidrat marró.
50257	8	14003	VO	GET	TO	AO			VI		Vidrat marró.
50257	7	14003	VO	GRE	TO	AO			VI		Vidrat marró.
50257	1	14003	FO	MOR	TO	AO			VI		Vidrat melat.
50257	4	14003	PE	FIN	TO	AO			VI		Vidrat melat.
50257	1	14003	FO	FIN	TO	AO			VI		Vidrat melat.
50257	2	14003	VO	OLL	TO	AO			VI		Vidrat melat.
50257	1	14003	VO	CAS	TO	AO			VI		Vidrat melat.

C/ SALVADOR SEGUÍ,... (CIUTAT VELLA, BARCELONA) CODI: 308/05

INVENTARI DE MATERIAL ARQUEOLÒGIC

U.E.	Núm.	Frag.	Class.	Def. Fragm.	Tipo	Tècnica	Pasta	Decoració		Acabats		Cronologia	Observacions
								Int.	Ext.	Int.	Ext.		
50257		1	14003	SF	FIN	TO	AO			VI	VI		Vidrat melat.
50257		3	14003	SF	GET	TO	AO				VI		Vidrat melat.
50257		11	14003	SF	FIN	TO	AO			VI			Vidrat melat.
50257		3	14003	VO	GIB	TO	AO			VI			Vidrat melat.
50257		2	14003	BRO	POA	TO	AO				VI		Vidrat verd.
50257		5	14003	VO	POA	TO	AO				VI		Vidrat verd.
50257		3	14003	NA	POA	TO	AO				VI		Vidrat verd.
50257		22	14003	SF	POA	TO	AO				VI		Vidrat verd.
50257		1	14003	VO	GRE	TO	AO			VI	VI		Vidrat verd.
50257		1	14003	PE	FIN	TO	AO				VI		Vidrat verd.

C/ SALVADOR SEGUÍ,... (CIUTAT VELLA, BARCELONA) CODI: 308/05

INVENTARI DE MATERIAL ARQUEOLÒGIC

U.E.	Núm.	Frag.	Class.	Def. Fragm.	Tipo	Tècnica	Decoració		Acabats		Cronologia	Observacions	
							Pasta	Int.	Ext.	Int.			Ext.
50257		2	14003	VO	TAP	TO	AO			VI	VI		Vidrat verd.
50257		2	14003	VO	GET	TO	AO			VI	VI		Vidrat verd.
50257		5	14003	SF	GET	TO	AO			VI	VI		Vidrat verd.
50257		8	14003	SF	FIN	TO	AO			VI			Vidrat verd.
50257		9	14002	SF	FIN	TO	AO						
50257		1	14002	PS	TPT		AO						
50257		1	14002	FO	CAF	TO	AO						
50257		5	14005	SF	FIN	TO	AR						
50257		2	14005	VO	CAS	TO	AR						
50257		1	14005	FO	FOG	TO	AR						

C/ SALVADOR SEGUÍ,... (CIUTAT VELLA, BARCELONA) CODI: 308/05

INVENTARI DE MATERIAL ARQUEOLÒGIC

U.E.	Núm. Frag.	Class.	Def. Fragm.	Tipo	Tècnica	Decoració		Acabats		Cronologia	Observacions
						Pasta	Int.	Ext.	Int.		
50257	1	30001	NA	FIN							
50257	12	30001	SF	FIN							
50260	15	14002	SF	FIN	TO	AO					
50260	5	14002	SF	FIN	TO	GO					
50260	9	14003	SF	FIN	TO	GO			VI		Vidrat marró.
50260	1	14003	VO	OLL	TO	GO			VI		Vidrat marró.
50260	3	14003	VO	CAS	TO	GO			VI		Vidrat marró.
50260	1	14003	SF	FIN	TO	AO			VI	VI	Vidrat verd.
50260	1	14003	SF	FIN	TO	AM			VI		Vidrat verd.
50260	1	14006	SF	FIN	TO	AR			VI		Vidrat verd.

C/ SALVADOR SEGUÍ,... (CIUTAT VELLA, BARCELONA) CODI: 308/05

INVENTARI DE MATERIAL ARQUEOLÒGIC

U.E.	Núm. Frag.	Class. Fragm.	Def. Tipo	Tècnica	Decoració		Acabats		Cronologia	Observacions		
					Pasta	Int.	Ext.	Int.			Ext.	
50260	1	14006	FO	FIN	TO	AR			VI		Vidrat melat.	
50260	4	14100	SF	FIN	TO	AO			VI			
50260	3	14252	PE	PAT	TO	AO	PI		VI	S.XIII-XIV		
50260	2	14252	SF	PAT	TO	AO	PI		VI	S.XIII-XIV		
50260	2	14252	SF	GET	TO	AO		PI	VI	VI	S.XIII-XIV	Vidrat melat intern pintat en ver i morat extern.
50260	7	60051										
50260	1	14002	VO	OLL	TO	GO						
50260	1	14002	SF	FIN	TO	GO						
50260	16	14003	SF	FIN	TO	AO			VI		Vidrat marró.	
50260	2	14003	NA	GER	TO	AO				VI	Vidrat marró.	

C/ SALVADOR SEGUÍ,... (CIUTAT VELLA, BARCELONA) CODI: 308/05

INVENTARI DE MATERIAL ARQUEOLÒGIC

U.E.	Núm.	Frag.	Class.	Def. Fragm.	Tipo	Tècnica	Decoració		Acabats		Cronologia	Observacions
							Pasta	Int.	Ext.	Int.		
50260		3	14003	VO	OLL	TO	AO			VI		Vidrat marró.
50260		1	14003	VO	CAS	TO	AO			VI		Vidrat marró.
50260		9	14003	VO	GIB	TO	AO			VI		Vidrat melat.
50260		17	14003	SF	FIN	TO	AO			VI		Vidrat melat.
50260		1	14003	SF	FIN	TO	AO				VI	Vidrat melat.
50260		1	14003	FO	FIN	TO	AO				VI	Vidrat melat.
50260		2	14003	VO	MOR	TO	AO			VI		Vidrat melat.
50260		5	14003	SF	FIN	TO	AO			VI	VI	Vidrat verd.
50260		2	14003	SF	FIN	TO	AO			VI		Vidrat verd.
50260		1	14003	FO	FIN	TO	AO			VI		Vidrat verd.

C/ SALVADOR SEGUÍ,... (CIUTAT VELLA, BARCELONA) CODI: 308/05

INVENTARI DE MATERIAL ARQUEOLÒGIC

U.E.	Núm.	Frag.	Class.	Def. Fragm.	Tipo	Tècnica	Pasta	Decoració		Acabats		Cronologia	Observacions
								Int.	Ext.	Int.	Ext.		
50260		1	14003	SF	FIN	TO	AO				VI		Vidrat verd.
50260		1	14006	FO	FIN	TO	GR				VI		Vidrat verd.
50260		1	14100	PE	FIN	TO	AO				VI		
50260		2	14100	VO	PAT	TO	AO				VI		
50260		2	14100	VO	PTL	TO	AO				VI		
50260		2	14128	SF	FIN	TO	AO	PI			VI	VI	S.XIV- XV
50260		1	14002	VO	GET	TO	AO						
50260		1	14002	AG	TAP	TO	AO						
50260		5	14002	VO	CAS	TO	GO						
50260		2	14005	VO	OLL	TO	GR						

C/ SALVADOR SEGUÍ,... (CIUTAT VELLA, BARCELONA) CODI: 308/05

INVENTARI DE MATERIAL ARQUEOLÒGIC

U.E.	Núm. Frag.	Class.	Def. Fragm.	Tipo	Tècnica	Pasta	Decoració		Acabats		Cronologia	Observacions
							Int.	Ext.	Int.	Ext.		
50260	4	14005	SF	FIN	TO	GR						
50260	1	14003	NA	CAS	TO	AO			VI			Vidrat marró.
50260	6	14003	SF	FIN	TO	AO			VI			Vidrat verd.
50260	3	14003	SF	FIN	TO	AO				VI		Vidrat verd.
50260	1	14003	VO	SEV	TO	AO			VI			Vidrat melat.
50260	1	14003	VO	CAS	TO	AO			VI			Vidrat melat.
50260	1	14003	VO	OLL	TO	AO			VI			Vidrat melat.
50260	1	14003	VO	PAT	TO	AO			VI			Vidrat melat.
50260	1	14003	VO	ESC	TO	AO			VI			Vidrat melat.
50260	1	14003	NA	FIN	TO	AO				VI		Vidrat melat.

C/ SALVADOR SEGUÍ,... (CIUTAT VELLA, BARCELONA) CODI: 308/05

INVENTARI DE MATERIAL ARQUEOLÒGIC

U.E.	Núm. Frag.	Class. Fragm.	Def. Tipo	Tècnica	Decoració		Acabats		Cronologia	Observacions
					Pasta	Int.	Ext.	Int.		
50260	1	14003	AG	TAP	TO	AO			VI	Vidrat melat.
50260	3	14003	FO	FIN	TO	AO			VI	Vidrat melat.
50260	1	14003	NA	POA	TO	AO			VI	Vidrat melat.
50260	1	14100	FO	FIN	TO	AO			VI	
50260	2	14250	PE	FIN	TO	AO	PI		VI	S.XIII-XIV
50260	2	14252	VO	PAT	TO	AO	PI		VI	S.XIII-XIV
50260	1	14252	PE	PAT	TO	AO	PI		VI	S.XIII-XIV Motiu d'estrella de mar.
50260	1	14252	VO	GIB	TO	AO	PI		VI	S.XIII-XIV
50261	2	14002	SF	FIN	TO	AO				
50261	1	14005	SF	FIN	TO	AR				

C/ SALVADOR SEGUÍ,... (CIUTAT VELLA, BARCELONA) CODI: 308/05

INVENTARI DE MATERIAL ARQUEOLÒGIC

U.E.	Núm.	Frag.	Class.	Def. Fragm.	Típo	Tècnica	Decoració		Acabats		Cronologia	Observacions
							Int.	Ext.	Int.	Ext.		
50261		2	14003	SF	FIN	TO	AR			VI		Vidrat marró.
50264		64	60051									
50264		38	14002	SF	FIN	TO	AO					
50264		4	14002	VO	GER	TO	AO					
50264		2	14002	VO	PTL	TO	AO					
50264		6	14002	FO	FIN	TO	AO					
50264		6	14002	VO	GER	TO	AO					
50264		1	14002	VO	GET	TO	AO					
50264		1	14002	BRO	FIN	TO	AO					
50264		7	14002	VO	OLL	TO	GO					

C/ SALVADOR SEGUÍ,... (CIUTAT VELLA, BARCELONA) CODI: 308/05

INVENTARI DE MATERIAL ARQUEOLÒGIC

U.E.	Núm. Frag.	Class.	Def. Fragm.	Tipo	Tècnica	Pasta	Decoració		Acabats		Cronologia	Observacions
							Int.	Ext.	Int.	Ext.		
50264	12	14002	SF	FIN	TO	GO						
50264	1	14002	NA	OLL	TO	GO						
50264	1	14002	VO	ESC	TO	GO						
50264	1	14002	FO	FOG	TO	GO						
50264	25	14005	SF	FIN	TO	GR						
50264	6	14005	VO	CAS	TO	GR						
50264	1	14005	VO	TAP	TO	GR						
50264	7	14005	VO	OLL	TO	GR						
50264	2	14005	VO	SEV	TO	GR						
50264	4	14005	SF	FIN	TO	AR						

C/ SALVADOR SEGUÍ,... (CIUTAT VELLA, BARCELONA) CODI: 308/05

INVENTARI DE MATERIAL ARQUEOLÒGIC

U.E.	Núm. Frag.	Class. Fragm.	Def. Tipo	Tècnica	Pasta	Decoració		Acabats		Cronologia	Observacions
						Int.	Ext.	Int.	Ext.		
50264	11	14003	SF	FIN	TO	AO				VI	Vidrat marró.
50264	6	14003	VO	OLL	TO	AO				VI	Vidrat marró.
50264	1	14003	VO	CAS	TO	AO				VI	Vidrat marró.
50264	1	14003	FO	FIN	TO	AO				VI	Vidrat marró.
50264	1	14003	FO	FRU	TO	AO				VI	Vidrat verd.
50264	1	14003	BRO	FIN	TA	AO			VI	VI	Vidrat verd.
50264	10	14003	SF	FIN	TO	AO				VI	Vidrat verd.
50264	2	14003	SF	FIN	TO	AO			VI	VI	Vidrat verd.
50264	1	14003	FO	FIN	TO	AO			VI	VI	Vidrat verd.
50264	1	14003	FO	FIN	TO	AO				VI	Vidrat verd.

C/ SALVADOR SEGUÍ,... (CIUTAT VELLA, BARCELONA) CODI: 308/05

INVENTARI DE MATERIAL ARQUEOLÒGIC

U.E.	Núm. Frag.	Class.	Def. Fragm.	Tipo	Tècnica	Pasta	Decoració		Acabats		Cronologia	Observacions
							Int.	Ext.	Int.	Ext.		
50264	2	14003	NA	GER	TO	AO				VI		Vidrat verd.
50264	6	14003	SF	FIN	TO	GO				VI		Vidrat verd.
50264	1	14003	VO	GER	TO	AR				VI	VI	Vidrat verd.
50264	27	14003	FO	GIB	TO	AO				VI		Vidrat melat.
50264	59	14003	FO	FIN	TO	AO				VI		Vidrat melat.
50264	1	14003	SF	FIN	TO	AO				VI		Vidrat melat.
50264	2	14003	SF	FIN	TO	AO				VI		Vidrat melat, Estampillat.
50264	5	14003	NA	FIN	TO	AO				VI		Vidrat melat.
50264	4	14003	BRO	FIN	TO	AO				VI		Vidrat melat.
50264	7	14003	BRO	POA	TO	AO				VI		Vidrat melat.

C/ SALVADOR SEGUÍ,... (CIUTAT VELLA, BARCELONA) CODI: 308/05

INVENTARI DE MATERIAL ARQUEOLÒGIC

U.E.	Núm. Frag.	Class.	Def. Fragm.	Tipo	Tècnica	Decoració		Acabats		Cronologia	Observacions
						Pasta	Int.	Ext.	Int.		
50264	10	14003	FO	FIN	TO	AO			VI		Vidrat melat.
50264	3	14003	PE	FIN	TO	AO			VI		Vidrat melat.
50264	3	14003	VO	PAT	TO	AO			VI		Vidrat melat.
50264	2	14003	VO	MOR	TO	AO			VI		Vidrat melat.
50264	4	14003	VO	ESC	TO	AO			VI		Vidrat melat.
50264	1	14003	VO	SEV	TO	AO			VI		Vidrat melat.
50264	3	14003	VO	OLL	TO	AO			VI		Vidrat melat.
50264	1	14003	VO	GER	TO	AO			VI		Vidrat melat.
50264	2	14100	VO	ESC	TO	AO			VI		
50264	1	14100	VO	ESC	TO	AO			VI	VI	Vidrat blanc intern, vidrat melat extern.

C/ SALVADOR SEGUÍ,... (CIUTAT VELLA, BARCELONA) CODI: 308/05

INVENTARI DE MATERIAL ARQUEOLÒGIC

U.E.	Núm. Frag.	Class. Fragm.	Def. Tipo	Tècnica	Decoració		Acabats		Cronologia	Observacions		
					Pasta	Int.	Ext.	Int.			Ext.	
50264	9	14100	SF	FIN	TO	AO			VI			
50264	1	14100	PE	ESC	TO	AO			VI			
50264	1	14100	PE	FIN	TO	AO				VI		
50264	1	14250	PE	PAT	TO	AO	PI		VI		S.XIII-XIV	
50264	2	14250	PE	FIN	TO	AO	PI		VI		S.XIII-XIV	
50264	1	14250	VO	PAT	TO	AO	PI		VI		S.XIII-XIV	Orla d'espiga.
50264	1	14250	VO	ESC	TO	AO	PI		VI		S.XIII-XIV	Arcs cap a fora.
50264	1	14250	VO	ESC	TO	AO	PI		VI		S.XIII-XIV	Tres filets en morat perpendiculars a la vora.
50264	1	14250	VO	ESC	TO	AO	PI		VI		S.XIII-XIV	Dos filets de morat paral·lels a la vora.
50264	1	14250	VO	PAT	TO	AO	PI		VI		S.XIII-XIV	Orla d'arcs i punts en morat.

C/ SALVADOR SEGUÍ,... (CIUTAT VELLA, BARCELONA) CODI: 308/05

INVENTARI DE MATERIAL ARQUEOLÒGIC

U.E.	Núm.	Frag.	Class.	Def. Fragm.	Tècnica	Pasta	Decoració		Acabats		Cronologia	Observacions	
							Int.	Ext.	Int.	Ext.			
50264		2	14250	VO	PAT	TO	AO	PI		VI		S.XIII-XIV	
50264		3	14250	SF	FIN	TO	AO	PI		VI		S.XIII-XIV	
50264		1	14250	PE	PAT	TO	AO	PI		VI		S.XIII-XIV	
50264		8	14252	SF	PAT	TO	AO	PI		VI		S.XIII-XIV	
50264		3	14252	PE	PAT	TO	AO	PI		VI		S.XIII-XIV	
50264		1	14252	VO	ESC	TO	AO	PI		VI		S.XIII-XIV	Orla d'espitals en verd i morat.
50264		1	14252	VO	PAT	TO	AO	PI		VI		S.XIII-XIV	Orla de rombes en morat amb taques en verd. Possible procedència valenciana.
50264		1	30000	VO	FIN								
50270		8	60051										
50270		13	14002	SF	FIN	TO	AO						

C/ SALVADOR SEGUÍ,... (CIUTAT VELLA, BARCELONA) CODI: 308/05

INVENTARI DE MATERIAL ARQUEOLÒGIC

U.E.	Núm. Frag.	Class.	Def. Fragm.	Tipo	Tècnica	Pasta	Decoració		Acabats		Cronologia	Observacions
							Int.	Ext.	Int.	Ext.		
50270	1	14002	FO	FIN	TO	AO						
50270	1	14002	BRO	FIN	TO	GO						
50270	1	14003	SF	FIN	TO	GO			VI			Vidrat marró.
50270	3	14003	SF	FIN	TO	AO			VI			Vidrat melat.
50270	1	14003	SF	FIN	TO	AO				VI		Vidrat melat.
50270	1	14003	FO	FIN	TO	AO			VI			Vidrat melat.
50270	1	14003	PE	FIN	TO	AO			VI			Vidrat melat.
50270	1	14003	FO	FIN	TO	AO				VI		Vidrat melat.
50270	1	14003	NA	GER	TO	AO				VI		Vidrat melat.
50270	1	14003	BRO	FIN	TO	AO			VI			Vidrat verd.

C/ SALVADOR SEGUÍ,... (CIUTAT VELLA, BARCELONA) CODI: 308/05

INVENTARI DE MATERIAL ARQUEOLÒGIC

U.E.	Núm.	Frag.	Class.	Def. Fragm.	Tipo	Tècnica	Decoració		Acabats		Cronologia	Observacions
							Pasta	Int.	Ext.	Int.		
50270		1	14003	SF	FIN	TO	GO			VI		Vidrat verd.
50270		1	14003	VO	CAS	TO	AO			VI		Vidrat verd.
50270		1	14100	FO	MES	TO	AO			VI		
50270		1	14100	VO	ESC	TO	AO			VI		
50270		1	14252	PE	PAT	TO	AO	PI		VI	S.XIII- XIV	
50270		1	14252	SF	PAT	TO	AO	PI		VI	S.XIII- XIV	
50270		1	14252	VO	PAT	TO	AO	PI		VI	S.XIII- XIV	
50271		22	60051									
50271		24	14002	SF	FIN	TO	AO					
50271		2	14002	FO	FIN	TO	AO					

C/ SALVADOR SEGUÍ,... (CIUTAT VELLA, BARCELONA) CODI: 308/05

INVENTARI DE MATERIAL ARQUEOLÒGIC

U.E.	Núm. Frag.	Class. Fragm.	Def. Tipo	Tècnica	Decoració		Acabats		Cronologia	Observacions	
					Pasta	Int.	Ext.	Int.			Ext.
50271	2	14002	PE	FIN	TO	AO					
50271	3	14002	SF	FIN	TO	GO					
50271	1	14003	SF	FIN	TO	AO			VI		Vidrat marró.
50271	3	14003	SF	FIN	TO	GO			VI		Vidrat marró.
50271	1	14003	VO	CAS	TO	GO			VI		Vidrat marró.
50271	8	14003	SF	FIN	TO	AO			VI		Vidrat melat.
50271	1	14003	SF	FIN	TO	AO			VI		Vidrat melat. Disc tapadora.
50271	2	14003	PE	FIN	TO	AO			VI		Vidrat melat.
50271	4	14003	FO	FIN	TO	AO			VI		Vidrat melat.
50271	1	14003	VO	CAS	TO	AO			VI		Vidrat melat.

C/ SALVADOR SEGUÍ,... (CIUTAT VELLA, BARCELONA) CODI: 308/05

INVENTARI DE MATERIAL ARQUEOLÒGIC

U.E.	Núm. Frag.	Class.	Def. Fragm.	Tipo	Tècnica	Pasta	Decoració		Acabats		Cronologia	Observacions
							Int.	Ext.	Int.	Ext.		
50271	1	14003	BRO	FIN	TO	AO			VI			Vidrat melat.
50271	2	14003	VO	GET	TO	AO			VI			Vidrat melat.
50271	2	14003	NA	FIN	TO	AO			VI			Vidrat melat.
50271	1	14003	VO	POA	TO	AO			VI			Vidrat melat.
50271	1	14003	VO	POA	TO	AO				VI		Vidrat melat.
50271	10	14003	VO	GIB	TO	AO			VI			Vidrat melat.
50271	15	14003	SF	FIN	TO	AO			VI			Vidrat verd.
50271	2	14003	FO	FIN	TO	AO			VI			Vidrat verd.
50271	1	14003	VO	ESC	TO	AO			VI			Vidrat verd.
50271	1	14003	VO	GER	TO	AO				VI		Vidrat verd. Tipus redoma.

C/ SALVADOR SEGUÍ,... (CIUTAT VELLA, BARCELONA) CODI: 308/05

INVENTARI DE MATERIAL ARQUEOLÒGIC

U.E.	Núm. Frag.	Class.	Def. Fragm.	Tipo	Tècnica	Pasta	Decoració		Acabats		Cronologia	Observacions
							Int.	Ext.	Int.	Ext.		
50271	1	14003	VO	BAC	TO	AO			VI	VI		Vidrat verd.
50271	2	14003	SF	FIN	TO	AO				VI		Vidrat verd. Decoració incisa.
50271	3	14005	VO	OLL	TO	GM						
50271	1	14005	FO	FIN	TO	GM						
50271	20	14005	SF	FIN	TO	GM						
50271	1	14005	VO	OLL	TO	GR						
50271	1	14005	VO	CAS	TO	GR						
50271	1	14005	FO	FIN	TO	GR						
50271	18	14005	SF	FIN	TO	GR						
50271	1	14005	SF	FIN	TO	AR						

C/ SALVADOR SEGUÍ,... (CIUTAT VELLA, BARCELONA) CODI: 308/05

INVENTARI DE MATERIAL ARQUEOLÒGIC

U.E.	Núm. Frag.	Class.	Def. Fragm.	Tipo	Tècnica	Pasta	Decoració		Acabats		Cronologia	Observacions
							Int.	Ext.	Int.	Ext.		
50271	1	14006	VO	OLL	TO	GM			VI			Vidrat verd.
50271	3	14006	SF	FIN	TO	GM			VI			Vidrat verd.
50271	1	14006	PE	FIN	TO	AR			VI	VI		Vidrat verd.
50271	1	14100	FO	FIN	TO	AO			VI			
50271	1	14100	SF	ESC	TO	AO			VI			
50271	1	14100	VO	ESC	TO	AO			VI			
50271	2	14100	SF	FIN	TO	AO				VI		
50271	3	14250	VO	CAS	TO	AO	PI		VI		S.XIII-XIV	
50271	2	14250	SF	PAT	TO	AO	PI		VI		S.XIII-XIV	
50271	3	14252	VO	PAT	TO	AO	PI		VI		S.XIII-XIV	Orla amb alternança de triangles rallats en manganés i punts verds.

C/ SALVADOR SEGUÍ,... (CIUTAT VELLA, BARCELONA) CODI: 308/05

INVENTARI DE MATERIAL ARQUEOLÒGIC

U.E.	Núm.	Frag.	Class.	Def. Fragm.	Tipo	Tècnica	Decoració		Acabats		Cronologia	Observacions	
							Pasta	Int.	Ext.	Int.			Ext.
50271		2	14252	VO	PAT	TO	AO	PI		VI		S.XIII-XIV	Orla amb alternança de triangles en manganés i triangles en verd.
50271		1	14252	SF	FIN	TO	AO	PI		VI		S.XIII-XIV	
50271		1	14252	VO	PAT	TO	AO	PI		VI		S.XIII-XIV	Motiu floral.
50271		1	14002	VO	PAT	TO	AO	PI					Línees en manganés.
50271		1	14050	VO	GET	TO	AO			VI	VI		Vidrat verd. Importació pròxim orient.
50287		4	14002	SF	FIN	TO	AO						
50287		1	14003	VO	OLL	TO	AO			VI			Vidrat marró.
50287		1	14003	VO	OLL	TO	AO			VI			Vidrat melat.
50287		1	14003	SF	FIN	TO	AO			VI			Vidrat melat.
50287		1	14003	SF	FIN	TO	AO			VI	VI		Vidrat verd.

C/ SALVADOR SEGUÍ,... (CIUTAT VELLA, BARCELONA) CODI: 308/05

INVENTARI DE MATERIAL ARQUEOLÒGIC

U.E.	Núm.	Frag.	Class.	Def. Fragm.	Tipo	Tècnica	Pasta	Decoració		Acabats		Cronologia	Observacions
								Int.	Ext.	Int.	Ext.		
50287		1	14002	BRO	FIN	TO	AO						
50287		1	14128	VO	PAT	TO	AO	PI		VI		S.XIV- XV	
50300		62	14002	SF	FIN	TO	AO						
50300		4	14002	VO	GER	TO	AO						
50300		1	14002	BRO	FIN	TO	AO						
50300		1	14002	SF	OLL	TO	GO						
50300		2	14005	SF	FIN	TO	GR						
50300		1	14005	VO	FIN	TO	GR						
50300		2	14003	VO	CAS	TO	GM			VI			Vidrat marró.
50300		38	14003	SF	FIN	TO	AO			VI			Vidrat marró.

C/ SALVADOR SEGUÍ,... (CIUTAT VELLA, BARCELONA) CODI: 308/05

INVENTARI DE MATERIAL ARQUEOLÒGIC

U.E.	Núm. Frag.	Class. Fragm.	Def. Tipo	Tècnica	Decoració		Acabats		Cronologia	Observacions
					Pasta	Int.	Ext.	Int.		
50300	1	14006	SF	FIN	TO	GR		VI		Vidrat marró.
50300	1	14006	VO	CAS	TO	GR		VI		Vidrat melat.
50300	1	14006	VO	OLL	TO	GR		VI		Vidrat melat.
50300	27	14003	VO	GIB	TO	AO		VI		Vidrat melat.
50300	36	14003	SF	FIN	TO	AO		VI		Vidrat melat.
50300	2	14003	VO	GIB	TO	AO			VI	Vidrat melat.
50300	5	14003	FO	FIN	TO	AO		VI		Vidrat melat.
50300	2	14003	TO	MOR	TO	AO		VI		Vidrat melat.
50300	1	14003	FO	MOR	TO	AO		VI		Vidrat melat.
50300	4	14003	NA	POA	TO	AO			VI	Vidrat verd.

C/ SALVADOR SEGUÍ,... (CIUTAT VELLA, BARCELONA) CODI: 308/05

INVENTARI DE MATERIAL ARQUEOLÒGIC

U.E.	Núm. Frag.	Class. Fragm.	Def.	Tipo	Tècnica	Pasta	Decoració		Acabats		Cronologia	Observacions
							Int.	Ext.	Int.	Ext.		
50300	3	14003	VO	GIB	TO	AO			VI			Vidrat verd.
50300	17	14003	SF	FIN	TO	AO			VI	VI		Vidrat verd.
50300	2	14003	NA	FIN	TO	AO				VI		Vidrat verd.
50300	1	14006	SF	FIN	TO	AR			VI	VI		Vidrat verd.
50300	1	14006	VO	GER	TO	AR			VI	VI		Vidrat verd.
50300	2	14056	SF	FIN	TO	AO		PI				Motius vegetals en morat.
50300	24	14100	VO	ESC	TO	AO			VI			
50300	27	14100	SF	FIN	TO	AO			VI			
50300	1	14128	SF	PAT	TO	AO	PI		VI	VI	S.XIV-XV	
50300	3	14128	VO	ESC	TO	AO	PI		VI	VI	S.XIV-XV	

C/ SALVADOR SEGUÍ,... (CIUTAT VELLA, BARCELONA) CODI: 308/05

INVENTARI DE MATERIAL ARQUEOLÒGIC

U.E.	Núm.	Frag.	Class.	Def. Fragm.	Tipo	Tècnica	Decoració		Acabats		Cronologia	Observacions	
							Pasta	Int.	Ext.	Int.			Ext.
50300	01	1	14128	PS	ESC	TO	AO	PI		VI	VI	S.XIV-XV	Motiu reticulat i cercle amb rombe central.
50300		2	14211	SF	FIN	TO	AO	PI	PI	VI	VI	S.XIV-XV	Producció valenciana.
50300		2	14211	VO	PAT	TO	AO	PI	PI	VI	VI	S.XIV-XV	Producció valenciana.
50300		7	14252	SF	PAT	TO	AO	PI		VI		S.XIII-XIV	
50300		1	14252	PE	PAT	TO	AO	PI		VI		S.XIII-XIV	
50300		2	14252	VO	PTL	TO	AO	PI		VI		S.XIII-XIV	
50300		4	14252	VO	PAT	TO	AO	PI		VI		S.XIII-XIV	
50300		32	60051										
50300		5	14002	FO	FIN	TO	AO						
50300		5	14002	NA	FIN	TO	AO						

C/ SALVADOR SEGUÍ,... (CIUTAT VELLA, BARCELONA) CODI: 308/05

INVENTARI DE MATERIAL ARQUEOLÒGIC

U.E.	Núm.	Frag.	Class.	Def. Fragm.	Típo	Tècnica	Pasta	Decoració		Acabats		Cronologia	Observacions
								Int.	Ext.	Int.	Ext.		
50300		3	14005	VO	CAS	TO	GR						
50300		3	14005	FO	FIN	TO	GR						
50300		1	14005	VO	GER	TO	GR						
50300		15	14005	SF	FIN	TO	GR						
50300		1	13250	VO	BOL	TO	AO						
50300		1	13115	VO	H	TO	AO			VE	VE		Hayes 61.
50300		1	50006	SF	FIN		AO						Fragment d'espècie de maó que presenta perforacions.
50300		11	14003	NA	POA	TO	AO				VI		Vidrat melat.
50300		7	14003	VO	POA	TO	AO						
50300		9	14003	PE	FIN	TO	AO			VI			Vidrat melat.

C/ SALVADOR SEGUÍ,... (CIUTAT VELLA, BARCELONA) CODI: 308/05

INVENTARI DE MATERIAL ARQUEOLÒGIC

U.E.	Núm. Frag.	Class.	Def. Fragm.	Tipo	Tècnica	Decoració		Acabats		Cronologia	Observacions
						Pasta	Int.	Ext.	Int.		
50300	2	14003	VO	ESC	TO	AO			VI		Vidrat melat.
50300	3	14003	VO	CAS	TO	AO			VI		Vidrat melat.
50300	1	14003	VO	PAT	TO	AO			VI		Vidrat melat.
50300	1	14003	VO	MOR	TO	AO			VI		Vidrat melat.
50300	1	14003	VO	LLU	TO	AO			VI		Vidrat melat.
50300	1	14003	FO	LLU	TO	AO			VI		Vidrat melat.
50300	1	14003	VO	BAC	TO	AO			VI		Vidrat melat.
50300	4	14003	NA	FIN	TO	AO			VI		Vidrat melat.
50300	7	14003	SF	FIN	TO	AO			VI		Vidrat verd.
50300	1	14003	PS	GIB	TO	AO			VI		Vidrat verd.

C/ SALVADOR SEGUÍ,... (CIUTAT VELLA, BARCELONA) CODI: 308/05

INVENTARI DE MATERIAL ARQUEOLÒGIC

U.E.	Núm. Frag.	Class. Fragm.	Def.	Tipo	Tècnica	Decoració		Acabats		Cronologia	Observacions
						Pasta	Int.	Ext.	Int.		
50300	7	14003	VO	OLL	TO	AO			VI		Vidrat verd.
50300	4	14003	VO	BAC	TO	AO			VI	VI	Vidrat verd.
50300	2	14003	FO	MOR	TO	AO			VI		Vidrat verd.
50300	1	14003	PE	FIN	TO	AO			VI		Vidrat verd.
50300	2	14003	FO	FIN	TO	AO			VI		Vidrat verd.
50300	1	14003	VO	MOR	TO	AO			VI	VI	Vidrat verd.
50300	2	14003	VO	GET	TO	AO			VI	VI	Vidrat verd.
50300	2	14003	NA	GET	TO	AO				VI	Vidrat verd.
50300	1	14003	VO	PAT	TO	AO			VI		Vidrat verd.
50300	1	14006	VO	CAS	TO	GR			VI		Vidrat verd.

C/ SALVADOR SEGUÍ,... (CIUTAT VELLA, BARCELONA) CODI: 308/05

INVENTARI DE MATERIAL ARQUEOLÒGIC

U.E.	Núm. Frag.	Class. Fragm.	Def.	Tipo	Tècnica	Pasta	Decoració		Acabats		Cronologia	Observacions
							Int.	Ext.	Int.	Ext.		
50300	17	14003	VO	OLL	TO	AO			VI			Vidrat marró.
50300	1	14003	VO	POA	TO	AO				VI		Vidrat marró.
50300	1	14003	VO	GIB	TO	AO			VI			Vidrat marró.
50300	3	14003	VO	CAS	TO	AO			VI			Vidrat marró.
50300	2	14003	NA	FIN	TO	AO				VI		Vidrat marró.
50300	1	14003	VO	GRE	TO	AO			VI			Vidrat marró.
50300	1	14003	PE	FIN	TO	AO			VI			Vidrat marró.
50300	3	14003	FO	FIN	TO	AO			VI			Vidrat marró.
50300	1	14006	VO	GRE	TO	GR			VI			Vidrat marró.
50300	15	14100	VO	PAT	TO	AO			VI			

C/ SALVADOR SEGUÍ,... (CIUTAT VELLA, BARCELONA) CODI: 308/05

INVENTARI DE MATERIAL ARQUEOLÒGIC

U.E.	Núm. Frag.	Class. Fragm.	Def. Tipo	Tècnica	Pasta	Decoració		Acabats		Cronologia	Observacions
						Int.	Ext.	Int.	Ext.		
50300	1	14100	FO	GET	TO	AO			VI	VI	
50300	1	14100	FO	GET	TO	AO				VI	
50300	5	14100	SF	GET	TO	AO				VI	
50300	1	14100	NA	GET	TO	AO				VI	
50300	2	14100	VO	GET	TO	AO			VI	VI	
50300	4	14100	VO	PTL	TO	AO			VI		
50300	3	14100	FO	FIN	TO	AO			VI		
50300	5	14100	PE	FIN	TO	AO			VI		
50300	1	14250	VO	ESC	TO	AO	PI		VI		S.XIII-XIV
50300	1	14250	VO	PTL	TO	AO	PI		VI		S.XIII-XIV

C/ SALVADOR SEGUÍ,... (CIUTAT VELLA, BARCELONA) CODI: 308/05

INVENTARI DE MATERIAL ARQUEOLÒGIC

U.E.	Núm. Frag.	Class. Fragm.	Def. Tipo	Tècnica	Decoració		Acabats		Cronologia	Observacions	
					Pasta	Int.	Ext.	Int.			Ext.
50300	21	14252	VO	PAT	TO	AO	PI		VI	S.XIII-XIV	Orla de 2 filets morats amb un verd al mig.
50300	1	14252	VO	PAT	TO	AO	PI		VI	S.XIII-XIV	Orla de 1 filet morat sobre 1 verd.
50300	8	14252	VO	PTL	TO	AO	PI		VI	S.XIII-XIV	Orla de 2 filets morats amb un verd al mig.
50300	12	14252	PE	FIN	TO	AO	PI		VI	S.XIII-XIV	
50300	2	14252	FO	FIN	TO	AO	PI		VI	S.XIII-XIV	
50300	1	14252	FO	ESC	TO	AO	PI		VI	S.XIII-XIV	Motiu pseudo-heràldic
50300	1	14250	FO	ESC	TO	AO	PI		VI	S.XIII-XIV	Motiu pseudo-heràldic
50300	26	14252	SF	FIN	TO	AO	PI		VI	S.XIII-XIV	
50300	3	14252	VO	ESC	TO	AO	PI		VI	S.XIII-XIV	
50300	2	14252	VO	PAT	TO	AO	PI		VI	S.XIII-XIV	Orla s'arcs cap enfora en morat alternat amb punts en verd entre dos filets morats.

C/ SALVADOR SEGUÍ,... (CIUTAT VELLA, BARCELONA) CODI: 308/05

INVENTARI DE MATERIAL ARQUEOLÒGIC

U.E.	Núm. Frag.	Class. Fragm.	Def. Tipo	Tècnica	Decoració		Acabats		Cronologia	Observacions		
					Pasta	Int.	Ext.	Int.			Ext.	
50300	1	14252	VO	PAT	TO	AO	PI		VI	S.XIII-XIV	Orla d'ull creuat.	
50300	1	14252	VO	PAT	TO	AO	PI		VI	S.XIII-XIV	Orla en zig-zag.	
50300	1	14252	VO	PAT	TO	AO	PI		VI	S.XIII-XIV		
50300	2	14211	VO	PAT	TO	AO	PI	PI	VI	VI	S.XIV-XV	Decoració externa en reflexos i garlandas en blau interns entre línees de reflexe.
50300	1	14128	SF	ESC	TO	AO	PI		VI		S.XIV-XV	
50300	3	14102	SF	FIN	TO	AO	PI		VI		S.XV-XVI	
50300	1	14102	VO	PAT	TO	AO	PI		VI		S.XV-XVI	Orla d'alàfies.
50300	1	14002	FO	FIN	TO	AO			VI			Vidrat verd turquesa. Producció del llevant peninsular.
50300	1	14003	VO	GER	TO	AO			VI			Vidrat melat.
50300	1	14005	VO	GIB	TO	AR						

C/ SALVADOR SEGUÍ,... (CIUTAT VELLA, BARCELONA) CODI: 308/05

INVENTARI DE MATERIAL ARQUEOLÒGIC

U.E.	Núm. Frag.	Class. Fragm.	Def. Tipo	Tècnica	Pasta	Decoració		Acabats		Cronologia	Observacions	
						Int.	Ext.	Int.	Ext.			
50300	1	14250	PE	FIN	TO	AO	PI		VI	VI	S.XIII-XIV	
50300	1	14102	VO	PTL	TO	AO	PI		VI		S.XV-XVI	
50300	1	30001	PE	COP								
50301	11	60051										
50301	6	14002	VO	COS	TO	AO						Cosi bugater.
50301	5	14002	SF	COS	TO	AO						Cosi bugater.
50301	3	14002	PE	FIN	TO	AO						
50301	8	14002	FO	FIN	TO	AO						
50301	1	14002	VO	PAT	TO	AO						
50301	1	14002	VO	OLL	TO	AO						

C/ SALVADOR SEGUÍ,... (CIUTAT VELLA, BARCELONA) CODI: 308/05

INVENTARI DE MATERIAL ARQUEOLÒGIC

U.E.	Núm. Frag.	Class.	Def. Fragm.	Tipo	Tècnica	Pasta	Decoració		Acabats		Cronologia	Observacions
							Int.	Ext.	Int.	Ext.		
50301	17	14002	SF	FIN	TO	AO						
50301	1	14002	VO	OLL	TO	GO						
50301	1	14005	VO	SEV	TO	AR						
50301	3	14005	VO	OLL	TO	AR						
50301	18	14005	SF	FIN	TO	AR						
50301	1	14005	FO	FIN	TO	AR						
50301	1	14005	NA	POA	TO	AR						
50301	5	14005	SF	FIN	TO	GR						
50301	1	14005	FO	FOC	TO	GR						
50301	20	14003	SF	FIN	TO	AO			VI			Vidrat marró.

C/ SALVADOR SEGUÍ,... (CIUTAT VELLA, BARCELONA) CODI: 308/05

INVENTARI DE MATERIAL ARQUEOLÒGIC

U.E.	Núm. Frag.	Class. Fragm.	Def. Tipo	Tècnica	Decoració		Acabats		Cronologia	Observacions	
					Pasta	Int.	Ext.	Int.			Ext.
50301	2	14003	NA	OLL	TO	AO			VI		Vidrat marró.
50301	1	14003	FO	FIN	TO	AO			VI		Vidrat marró.
50301	1	14003	NA	GER	TO	AO				VI	Vidrat marró.
50301	11	14003	VO	OLL	TO	AO			VI		Vidrat marró.
50301	3	14003	VO	GER	TO	AO			VI		Vidrat marró.
50301	1	14003	VO	CAS	TO	AO			VI		Vidrat marró.
50301	1	14003	VO	SEV	TO	AO			VI		Vidrat marró.
50301	1	14003	VO	GIB	TO	AO			VI		Vidrat marró.
50301	4	14003	VO	GIB	TO	AO			VI		Vidrat verd.
50301	7	14003	NA	POA	TO	AO			VI		Vidrat verd.

C/ SALVADOR SEGUÍ,... (CIUTAT VELLA, BARCELONA) CODI: 308/05

INVENTARI DE MATERIAL ARQUEOLÒGIC

U.E.	Núm. Frag.	Class. Fragm.	Def. Tipo	Tècnica	Pasta	Decoració		Acabats		Cronologia	Observacions
						Int.	Ext.	Int.	Ext.		
50301	3	14003	NA	GER	TO	AO			VI		Vidrat verd.
50301	6	14003	VO	POA	TO	AO			VI	VI	Vidrat verd.
50301	10	14003	VO	MOR	TO	AO			VI	VI	Vidrat verd.
50301	2	14003	FO	MOR	TO	AO			VI		Vidrat verd.
50301	2	14003	SF	MOR	TO	AO			VI	VI	Vidrat verd.
50301	4	14002	VO	GIB	TO	AO					
50301	16	14003	SF	FIN	TO	AO			VI		Vidrat verd.
50301	7	14003	SF	FIN	TO	AO			VI	VI	Vidrat verd.
50301	1	14003	VO	GET	TO	AO			VI		Vidrat verd.
50301	1	14003	VO	GET	TO	AO			VI	VI	Vidrat verd.

C/ SALVADOR SEGUÍ,... (CIUTAT VELLA, BARCELONA) CODI: 308/05

INVENTARI DE MATERIAL ARQUEOLÒGIC

U.E.	Núm. Frag.	Class.	Def. Fragm.	Tipo	Tècnica	Pasta	Decoració		Acabats		Cronologia	Observacions
							Int.	Ext.	Int.	Ext.		
50301	3	14003	VO	GIB	TO	AO			VI			Vidrat melat.
50301	5	14003	NA	POA	TO	AO				VI		Vidrat melat.
50301	2	14003	NA	GER	TO	AO				VI		Vidrat melat.
50301	2	14003	VO	MOR	TO	AO			VI	VI		Vidrat melat.
50301	3	14003	PE	FIN	TO	AO			VI			Vidrat melat.
50301	2	14003	PE	FIN	TO	AO			VI	VI		Vidrat melat.
50301	1	14003	FO	FIN	TO	AO			VI			Vidrat melat.
50301	1	14003	BRO	FIN	TO	AO			VI	VI		Vidrat melat.
50301	2	14003	VO	CAS	TO	AO			VI			Vidrat melat.
50301	1	14003	VO	GER	TO	AO			VI			Vidrat melat.

C/ SALVADOR SEGUÍ,... (CIUTAT VELLA, BARCELONA) CODI: 308/05

INVENTARI DE MATERIAL ARQUEOLÒGIC

U.E.	Núm. Frag.	Class. Fragm.	Def.	Tipo	Tècnica	Pasta	Decoració		Acabats		Cronologia	Observacions
							Int.	Ext.	Int.	Ext.		
50301	1	14003	AG	FIN	TO	AO				VI		Vidrat melat.
50301	2	14003	FO	FIN	TO	AO				VI		Vidrat melat.
50301	1	14003	VO	POA	TO	AO				VI	VI	Vidrat melat.
50301	19	14003	SF	FIN	TO	AO				VI		Vidrat melat.
50301	4	14003	SF	FIN	TO	AO				VI	VI	Vidrat melat.
50301	1	14003	SF	FIN	TO	AO				VI		Vidrat melat.
50301	1	14100	PE	PAT	TO	AO				VI		
50301	1	14100	PE	PAT	TO	AO				VI		
50301	1	14100	PE	ESC	TO	AO				VI		
50301	1	14100	FO	FIN	TO	AO				VI	VI	

C/ SALVADOR SEGUÍ,... (CIUTAT VELLA, BARCELONA) CODI: 308/05

INVENTARI DE MATERIAL ARQUEOLÒGIC

U.E.	Núm. Frag.	Class.	Def. Fragm.	Tipo	Tècnica	Pasta	Decoració		Acabats		Cronologia	Observacions
							Int.	Ext.	Int.	Ext.		
50301	1	14100	VO	ESC	TO	AO			VI	VI		
50301	1	14100	VO	ESC	TO	AO			VI			
50301	2	14100	VO	PAT	TO	AO			VI			
50301	2	14100	VO	PAT	TO	AO			VI	VI		
50301	1	14100	SF	FIN	TO	AO			VI	VI		
50301	3	14100	SF	FIN	TO	AO			VI			
50301	1	14100	VO	GET	TO	AO			VI	VI		
50301	1	14100	VO	SAF	TO	AO			VI	VI		
50301	1	14100	FO	ESC	TO	AO			VI			
50301	1	14250	PE	FIN	TO	AO	PI		VI		S.XIII- XIV	Decoració en estrella.

C/ SALVADOR SEGUÍ,... (CIUTAT VELLA, BARCELONA) CODI: 308/05

INVENTARI DE MATERIAL ARQUEOLÒGIC

U.E.	Núm. Frag.	Class. Fragm.	Def. Tipo	Tècnica	Decoració		Acabats		Cronologia	Observacions	
					Pasta	Int.	Ext.	Int.			Ext.
50301	1	14250	PE	PAT	TO	AO	PI		VI	S.XIII-XIV	Decoració en estrella.
50301	1	14250	PE	FIN	TO	AO	PI		VI	S.XIII-XIV	
50301	1	14250	FO	ESC	TO	AO	PI		VI	S.XIII-XIV	Motiu floral.
50301	2	14250	SF	FIN	TO	AO	PI		VI	S.XIII-XIV	Traços en manganés.
50301	1	14250	VO	PAT	TO	AO	PI		VI	S.XIII-XIV	Traços en manganés.
50301	1	14252	PE	PAT	TO	AO	PI		VI	S.XIII-XIV	Motius vegetals.
50301	1	14252	PE	PAT	TO	AO	PI		VI	S.XIII-XIV	Motiu central amb "Tau".
50301	1	14252	SF	PAT	TO	AO	PI		VI	S.XIII-XIV	Traços en verd i manganés.
50301	1	14252	VO	PTL	TO	AO	PI		VI	S.XIII-XIV	Orla de dos filets en morat amb un verd al mig.
50301	1	14252	VO	PAT	TO	AO	PI		VI	S.XIII-XIV	Orla de dos filets morats.

C/ SALVADOR SEGUÍ,... (CIUTAT VELLA, BARCELONA) CODI: 308/05

INVENTARI DE MATERIAL ARQUEOLÒGIC

U.E.	Núm. Frag.	Class. Fragm.	Def. Tipo	Tècnica	Decoració		Acabats		Cronologia	Observacions		
					Pasta	Int.	Ext.	Int.			Ext.	
50301	1	14128	PE	PAT	TO	AO	PI		VI	VI	S.XIV-XV	Traços en blau.
50301	1	14128	FO	FIN	TO	AO	PI		VI	VI	S.XIV-XV	Traços en blau.
50301	2	14128	VO	ESC	TO	AO	PI		VI	VI	S.XIV-XV	Traços en blau.
50301	1	14128	PE	FIN	TO	AO	PI		VI	VI	S.XIV-XV	Traços en blau.
50301	1	14128	VO	EOR	TO	AO	PI		VI	VI	S.XIV-XV	Traços en blau.
50301	1	14211	VO	PTL	TO	AO	PI	PI	VI	VI	S.XIV-XV	Motiu zoomorf en blau i traços de reflex a l'interior. Trassos i punts a l'exterior.
50301	1	14214	VO	ESC	TO	AO	PI	PI	VI	VI		Traços de reflex metàl·lic.
50301	1	14128	SF	FIN	TO	AO	PI		VI		S.XIV-XV	Traços en blau.
50301	5	14102	SF	FIN	TO	AO	PI		VI		S.XV-XVI	Traços en blau.
50301	2	14102	VO	PAT	TO	AO	PI		VI		S.XV-XVI	Traços en blau.

C/ SALVADOR SEGUÍ,... (CIUTAT VELLA, BARCELONA) CODI: 308/05

INVENTARI DE MATERIAL ARQUEOLÒGIC

U.E.	Núm.	Frag.	Class.	Def. Fragm.	Tipo	Tècnica	Decoració		Acabats		Cronologia	Observacions
							Pasta	Int.	Ext.	Int.		
50301		1	14102	PE	FIN	TO	AO	PI		VI	S.XV-XVI	Motiu d'estrella.
50301		1	14102	PE	PAT	TO	AO	PI		VI	S.XV-XVI	Motiu floral.
50301		1	14102	VO	ESC	TO	AO	PI		VI	S.XV-XVI	Motiu vegetal.
50301		1	14102	VO	ESC	TO	AO	PI		VI	S.XV-XVI	Motiu floral i d'alàfies.
50301		1	14002	NA	GER	TO	AO		PI			Traços en morat.
50301		1	50021									Columna de sorrenca.
50301		1	50021									Columna de conglomerat.
50301		1	14002	PS	GIB	TO	AO					
50301		1	14002	VO	TEN	TO	AO					
50301		1	20001	SF	FIN							

C/ SALVADOR SEGUÍ,... (CIUTAT VELLA, BARCELONA) CODI: 308/05

INVENTARI DE MATERIAL ARQUEOLÒGIC

U.E.	Núm.	Frag.	Class.	Def. Fragm.	Tipo	Tècnica	Decoració		Acabats		Cronologia	Observacions
							Int.	Ext.	Int.	Ext.		
50304		9	60051									
50304		2	14006	FO	CAF	TO	AR					
50304		1	14006	VO	CAF	TO	AR					
50304		15	14006	SF	CAF	TO	AR					
50304		1	14002	FO	CAF	TO	AM					
50304		2	14002	VO	CAF	TO	AM					
50304		19	14002	SF	CAF	TO	AM					
50304		2	14002	FO	CAF	TO	AO					
50304		2	14002	VO	CAF	TO	AO					
50304		25	14002	SF	CAF	TO	AO					

C/ SALVADOR SEGUÍ,... (CIUTAT VELLA, BARCELONA) CODI: 308/05

INVENTARI DE MATERIAL ARQUEOLÒGIC

U.E.	Núm. Frag.	Class.	Def. Fragm.	Tipo	Tècnica	Pasta	Decoració		Acabats		Cronologia	Observacions
							Int.	Ext.	Int.	Ext.		
50304	19	14002	SF	FIN	TO	AO						
50304	2	14002	VO	FIN	TO	AO						
50304	1	14006	SF	OLL	TO	AM						
50304	7	14003	VO	OLL	TO	AO			VI			Vidrat marró.
50304	4	14003	VO	CAS	TO	AO			VI			Vidrat marró.
50304	1	14003	VO	SEV	TO	AO			VI			Vidrat marró.
50304	2	14003	VO	PAT	TO	AO			VI			Vidrat marró.
50304	16	14003	SF	FIN	TO	AO			VI			Vidrat marró.
50304	2	14003	SF	FIN	TO	AO				VI		Vidrat marró.
50304	1	14003	VO	MOR	TO	AO			VI	VI		Vidrat verd.

C/ SALVADOR SEGUÍ,... (CIUTAT VELLA, BARCELONA) CODI: 308/05

INVENTARI DE MATERIAL ARQUEOLÒGIC

U.E.	Núm. Frag.	Class. Fragm.	Def. Tipo	Tècnica	Pasta	Decoració		Acabats		Cronologia	Observacions
						Int.	Ext.	Int.	Ext.		
50304	1	14003	VO	GIB	TO	AO			VI		Vidrat verd.
50304	3	14003	SF	FIN	TO	AO			VI	VI	Vidrat verd.
50304	1	14003	NA	GER	TO	AO			VI	VI	Vidrat verd.
50304	1	14003	SF	FIN	TO	AO			VI		Vidrat verd.
50304	1	14003	VO	OLL	TO	AM			VI		Vidrat verd.
50304	1	14003	PE	FIN	TO	AO			VI		Vidrat melat.
50304	3	14003	NA	POA	TO	AO				VI	Vidrat melat.
50304	1	14003	VO	GIB	TO	AO			VI		Vidrat melat.
50304	1	14003	NA	FIN	TO	AO			VI		Vidrat melat.
50304	1	14003	NA	PAT	TO	AO			VI		Vidrat melat.

C/ SALVADOR SEGUÍ,... (CIUTAT VELLA, BARCELONA) CODI: 308/05

INVENTARI DE MATERIAL ARQUEOLÒGIC

U.E.	Núm. Frag.	Class. Fragm.	Def. Tipo	Tècnica	Decoració		Acabats		Cronologia	Observacions	
					Pasta	Int.	Ext.	Int.			Ext.
50304	1	14003	NA	FIN	TO	AO			VI		Vidrat melat.
50304	8	14003	SF	FIN	TO	AO			VI		Vidrat melat.
50304	1	14005	VO	OLL	TO	GR					
50304	3	14100	SF	FIN	TO	AO			VI		
50304	3	14100	VO	PAT	TO	AO			VI		
50304	2	14100	VO	ESC	TO	AO			VI		
50304	1	14100	PE	FIN	TO	AO			VI		
50304	2	14252	VO	PAT	TO	AO	PI		VI	S.XIII-XIV	
50304	1	14252	PE	FIN	TO	AO	PI		VI	S.XIII-XIV	
50304	3	14128	VO	ESC	TO	AO	PI		VI	S.XIV-XV	Decoració de palmetes.

C/ SALVADOR SEGUÍ,... (CIUTAT VELLA, BARCELONA) CODI: 308/05

INVENTARI DE MATERIAL ARQUEOLÒGIC

U.E.	Núm. Frag.	Class. Fragm.	Def. Tipo	Tècnica	Decoració		Acabats		Cronologia	Observacions		
					Pasta	Int.	Ext.	Int.			Ext.	
50304	2	14128	VO	ESC	TO	AO	PI		VI	S.XIV-XV	Traços en blau.	
50304	1	14211	SF	ESC	TO	AO	PI	PI	VI	VI	S.XIV-XV	Decoració exterior amb traços en blau i flors amb reflexos metàl·lics.
50304	1	14102	SF	PAT	TO	AO	PI		VI		S.XV-XVI	Motius vegetals.
50304	1	14102	VO	PAT	TO	AO	PI		VI		S.XV-XVI	Orla de 2 traços paral·lels.
50304	1	14102	VO	PTL	TO	AO	PI		VI		S.XV-XVI	Orla de 2 traços paral·lels.
50306	1	14002	VO	GIB	TO	AO						
50306	1	14002	VO	CAS	TO	AO						
50306	1	14003	SF	FIN	TO	AO			VI			Vidrat melat.
50310	2	60051										
50310	2	14002	SF	FIN	TO	AO						

C/ SALVADOR SEGUÍ,... (CIUTAT VELLA, BARCELONA) CODI: 308/05

INVENTARI DE MATERIAL ARQUEOLÒGIC

U.E.	Núm. Frag.	Class.	Def. Fragm.	Tipo	Tècnica	Decoració		Acabats		Cronologia	Observacions
						Pasta	Int.	Ext.	Int.		
50310	1	14003	SF	FIN	TO	AO			VI		Vidrat melat.
50310	2	14100	SF	FIN	TO	AO			VI		
50310	1	14100	FO	FIN	TO	AO			VI		
50310	1	14100	VO	ESC	TO	AO			VI		
50310	1	14100	VO	PAT	TO	AO			VI		
50310	2	14100	NA	GER	TO	AO			VI		
50310	1	14003	SF	POA	TO	AO			VI		Vidrat melat.
50310	1	14003	VO	GER	TO	AO			VI	VI	Vidrat melat.
50310	1	14003	VO	CAS	TO	AO			VI		Vidrat melat.
50310	1	14003	SF	FIN	TO	GO			VI		Vidrat melat.

C/ SALVADOR SEGUÍ,... (CIUTAT VELLA, BARCELONA) CODI: 308/05

INVENTARI DE MATERIAL ARQUEOLÒGIC

U.E.	Núm. Frag.	Class. Fragm.	Def. Tipo	Tècnica	Decoració		Acabats		Cronologia	Observacions	
					Pasta	Int.	Ext.	Int.			Ext.
50310	1	14003	VO	OLL	TO	GO			VI		Vidrat melat.
50310	1	14003	SF	FIN	TO	GO			VI		Vidrat marró.
50310	1	14003	VO	CAS	TO	GO			VI		Vidrat marró.
50310	1	14003	SF	FIN	TO	GO			VI		Vidrat verd.
50310	2	14003	VO	OLL	TO	GO			VI		Vidrat verd.
50310	1	14005	SF	FIN	TO	GR					
50310	1	14252	VO	PAT	TO	AO	PI		VI	S.XIII-XIV	Orla de 2 filets morats i un verd al mig.
50310	2	14252	VO	PTL	TO	AO	PI		VI	S.XIII-XIV	Orla de 2 filets morats i un verd al mig.
50310	1	14252	FO	PAT	TO	AO	PI		VI	S.XIII-XIV	
50310	1	14252	SF	PAT	TO	AO	PI		VI	S.XIII-XIV	

C/ SALVADOR SEGUÍ,... (CIUTAT VELLA, BARCELONA) CODI: 308/05

INVENTARI DE MATERIAL ARQUEOLÒGIC

U.E.	Núm. Frag.	Class.	Def. Fragm.	Tipo	Tècnica	Decoració		Acabats		Cronologia	Observacions	
						Pasta	Int.	Ext.	Int.			Ext.
50310	1	20001		SIV								
50314	1	14003	SF	FIN	TO	AO			VI	VI		Vidrat verd.
50314	1	14100	SF	FIN	TO	AO			VI	VI		
50314	1	14107	VO	PAT	TO	AO	PI		VI	VI	S.XVIII	Orla de 2 bandes paralel·les amb punts
50316	3	14002	SF	FIN	TO	AO						
50316	3	14003	SF	FIN	TO	AO			VI			Vidrat melat.
50316	1	14003	VO	POA	TO	AO				VI		Vidrat melat.
50316	1	14003	SF	FIN	TO	AO			VI			Vidrat verd.
50316	1	14006	SF	FIN	TO	AR			VI			Vidrat melat.
50316	1	14051	VO	PAT	TO	AO	PI	PI	VI	VI		

C/ SALVADOR SEGUÍ,... (CIUTAT VELLA, BARCELONA) CODI: 308/05

INVENTARI DE MATERIAL ARQUEOLÒGIC

U.E.	Núm. Frag.	Class.	Def. Fragm.	Tècnica	Decoració		Acabats		Cronologia	Observacions
					Pasta	Int.	Ext.	Int.		
50316	1	30001	PE	COP						
50318	2	14002	SF	FIN	TO	AO				
50318	1	14002	FO	FIN	TO	AO				
50318	1	14002	PE	FIN	TO	AO				
50318	2	14002	VO	PAT	TO	AO				
50318	1	14002	FO	FOC	TO	GM				
50318	14	14002	SF	FIN	TO	GM				
50318	7	14003	VO	GIB	TO	AO			VI	Vidrat melat.
50318	8	14003	SF	GIB	TO	AO			VI	Vidrat melat.
50318	1	14003	SF	FIN	TO	AO			VI	Vidrat melat.

C/ SALVADOR SEGUÍ,... (CIUTAT VELLA, BARCELONA) CODI: 308/05

INVENTARI DE MATERIAL ARQUEOLÒGIC

U.E.	Núm.	Frag.	Class.	Def. Fragm.	Tipo	Tècnica	Pasta	Decoració		Acabats		Cronologia	Observacions
								Int.	Ext.	Int.	Ext.		
50318		1	14003	VO	SEV	TO	AO			VI			Vidrat melat.
50318		1	14003	PE	FIN	TO	AO			VI			Vidrat melat.
50318		1	14005	VO	FIN	TO	GR						
50318		2	14005	SF	FIN	TO	GR						
50318		2	14005	FO	FIN	TO	GR						
50328		7	60051										
50328		1	14002	VO	COS	TO	AO						
50328		5	14002	SF	FIN	TO	AO						
50328		1	14002	VO	OLL	TO	AM						
50328		1	14002	VO	FOC	TO	AM						

C/ SALVADOR SEGUÍ,... (CIUTAT VELLA, BARCELONA) CODI: 308/05

INVENTARI DE MATERIAL ARQUEOLÒGIC

U.E.	Núm. Frag.	Class.	Def. Fragm.	Tipo	Tècnica	Pasta	Decoració		Acabats		Cronologia	Observacions
							Int.	Ext.	Int.	Ext.		
50328	1	14002	NA	GER	TO	AO						
50328	2	14003	VO	OLL	TO	AO			VI			Vidrat marró.
50328	1	14003	SF	FIN	TO	AO			VI			Vidrat marró.
50328	1	14003	FO	FIN	TO	AO			VI			Vidrat marró.
50328	1	14003	SF	FIN	TO	AO			VI			Vidrat melat.
50328	1	14003	VO	CAS	TO	AO			VI	VI		Vidrat melat.
50328	1	14003	FO	BAC	TO	AO			VI			Vidrat melat.
50328	1	14003	SF	FIN	TO	AO			VI			Vidrat melat.
50328	2	14003	VO	TAP	TO	AO			VI	VI		Vidrat verd.
50328	1	14003	VO	OLL	TO	AO			VI	VI		Vidrat verd.

C/ SALVADOR SEGUÍ,... (CIUTAT VELLA, BARCELONA) CODI: 308/05

INVENTARI DE MATERIAL ARQUEOLÒGIC

U.E.	Núm.	Frag.	Class.	Def. Fragm.	Tipo	Tècnica	Decoració		Acabats		Cronologia	Observacions	
							Pasta	Int.	Ext.	Int.			Ext.
50328		1	14003	NA	FIN	TO	AO			VI	VI		Vidrat verd.
50328		1	14003	SF	FIN	TO	AO			VI	VI		Vidrat verd.
50328		6	14005	SF	FIN	TO	GR						
50328		2	14100	VO	ESC	TO	AO			VI			
50328		1	14006	AG	COS	TO	AR				VI		Vidrat melat.
50328		1	14252	PE	PAT	TO	AO	PI		VI		S.XIII- XIV	
50328		1	14252	SF	PAT	TO	AO	PI		VI		S.XIII- XIV	
50328		1	20002		CLA								
50328		1	30000	SF	FIN								
50334		1	14003	SF	GIB	TO	AO			VI			Vidrat melat.

C/ SALVADOR SEGUÍ,... (CIUTAT VELLA, BARCELONA) CODI: 308/05

INVENTARI DE MATERIAL ARQUEOLÒGIC

U.E.	Núm.	Frag.	Class.	Def. Fragm.	Tipo	Tècnica	Decoració		Acabats		Cronologia	Observacions	
							Pasta	Int.	Ext.	Int.			Ext.
50334		1	14003	VO	GIB	TO	AO			VI		Vidrat melat.	
50334		1	14129	SF	PAT	TO	AO	PI		VI	VI	S.XVII	Vidrat melat.
50335		11	60051										
50335		1	20002		CLA								
50335		1	20001		MON								
50336		35	60051										
50336		1	60054										
50336		18	14002	SF	FIN	TO	AO						
50336		7	14002	FO	FIN	TO	AO						
50336		1	14002	PE	FIN	TO	AO						

C/ SALVADOR SEGUÍ,... (CIUTAT VELLA, BARCELONA) CODI: 308/05

INVENTARI DE MATERIAL ARQUEOLÒGIC

U.E.	Núm.	Frag.	Class.	Def. Fragm.	Típo	Tècnica	Pasta	Decoració		Acabats		Cronologia	Observacions
								Int.	Ext.	Int.	Ext.		
50336		3	14002	VO	GIB	TO	AO						
50336		1	14002	AG	FIN	TO	AO						Mànec de paella.
50336		8	14002	SF	FIN	TO	GO						
50336		1	14002	VO	CAS	TO	GO						
50336		1	14002	VO	OLL	TO	GO						
50336		1	14005	SF	FIN	TO	AR						
50336		11	14005	SF	FIN	TO	GR						
50336		1	14005	VO	CAS	TO	GR						
50336		2	14006	FO	FIN	TO	GR			VI			Vidrat verd.
50336		1	14006	PE	FIN	TO	GR			VI			Vidrat verd.

C/ SALVADOR SEGUÍ,... (CIUTAT VELLA, BARCELONA) CODI: 308/05

INVENTARI DE MATERIAL ARQUEOLÒGIC

U.E.	Núm. Frag.	Class.	Def. Fragm.	Tipo	Tècnica	Decoració		Acabats		Cronologia	Observacions
						Pasta	Int.	Ext.	Int.		
50336	3	14006	SF	FIN	TO	AR			VI		Vidrat verd.
50336	1	14006	SF	FIN	TO	AR			VI		Vidrat verd.
50336	1	14006	SF	FIN	TO	AR			VI	VI	Vidrat verd.
50336	1	14006	VO	GET	TO	AR			VI	VI	Vidrat verd.
50336	1	14006	VO	CAS	TO	AR			VI		Vidrat verd.
50336	1	14003	FO	MOR	TO	AO			VI		Vidrat verd.
50336	1	14003	PE	GIB	TO	AO			VI		Vidrat verd.
50336	1	14003	PE	FIN	TO	AO			VI		Vidrat verd.
50336	1	14003	VO	BAC	TO	AO				VI	Vidrat verd.
50336	2	14003	VO	GIB	TO	AO			VI		Vidrat verd.

C/ SALVADOR SEGUÍ,... (CIUTAT VELLA, BARCELONA) CODI: 308/05

INVENTARI DE MATERIAL ARQUEOLÒGIC

U.E.	Núm. Frag.	Class.	Def. Fragm.	Tècnica	Pasta	Decoració		Acabats		Cronologia	Observacions
						Int.	Ext.	Int.	Ext.		
50336	2	14003	VO	MOR	TO	AO			VI	VI	Vidrat verd.
50336	1	14003	VO	POA	TO	AO				VI	Vidrat verd.
50336	2	14003	VO	GIB	TO	AO			VI		Vidrat verd.
50336	1	14003	NA	POA	TO	AO				VI	Vidrat verd.
50336	1	14003	BRO	FIN	TO	AO				VI	Vidrat verd.
50336	3	14003	SF	FIN	TO	AO			VI		Vidrat verd.
50336	2	14003	SF	FIN	TO	AO				VI	Vidrat verd.
50336	3	14003	VO	COS	TO	AO			VI		Vidrat verd.
50336	1	14003	VO	ESC	TO	AO			VI		Vidrat verd.
50336	6	14003	FO	FIN	TO	AO			VI		Vidrat verd.

C/ SALVADOR SEGUÍ,... (CIUTAT VELLA, BARCELONA) CODI: 308/05

INVENTARI DE MATERIAL ARQUEOLÒGIC

U.E.	Núm. Frag.	Class. Fragm.	Def. Tipo	Tècnica	Decoració		Acabats		Cronologia	Observacions	
					Pasta	Int.	Ext.	Int.			Ext.
50336	4	14003	PE	FIN	TO	AO			VI		Vidrat verd.
50336	1	14006	PS	LLU	TO	AR			VI		Vidrat verd.
50336	2	14003	PE	FIN	TO	AO			VI		Vidrat marró.
50336	1	14003	VO	COS	TO	AO			VI		Vidrat marró.
50336	1	14003	VO	CAS	TO	AO			VI		Vidrat marró.
50336	1	14003	BRO	FIN	TO	AO			VI		Vidrat marró.
50336	1	14003	SF	FIN	TO	AO			VI		Vidrat marró.
50336	11	14003	SF	FIN	TO	AO			VI		Vidrat melat.
50336	1	14002	AG	TAP	TO	AO					
50336	1	14002	NA	GER	TO	AO					

C/ SALVADOR SEGUÍ,... (CIUTAT VELLA, BARCELONA) CODI: 308/05

INVENTARI DE MATERIAL ARQUEOLÒGIC

U.E.	Núm. Frag.	Class. Fragm.	Def. Tipo	Tècnica	Decoració		Acabats		Cronologia	Observacions	
					Pasta	Int.	Ext.	Int.			Ext.
50336	3	14003	FO	FIN	TO	AO			VI		Vidrat melat.
50336	8	14003	VO	GIB	TO	AO			VI		Vidrat melat.
50336	1	14003	VO	GET	TO	AO			VI	VI	Vidrat melat.
50336	1	14003	VO	CAS	TO	AO			VI		Vidrat melat.
50336	2	14003	VO	POA	TO	AO			VI		Vidrat melat.
50336	1	14003	PE	FIN	TO	AO			VI		Vidrat melat.
50336	1	14003	PS	LLU	TO	AO			VI		Vidrat melat.
50336	1	14003	VO	FIN	TO	AO			VI		Vidrat melat.
50336	1	14003	FO	POA	TO	AO				VI	Vidrat melat.
50336	1	14006	FO	LLU	TO	AR			VI	VI	Vidrat melat.

C/ SALVADOR SEGUÍ,... (CIUTAT VELLA, BARCELONA) CODI: 308/05

INVENTARI DE MATERIAL ARQUEOLÒGIC

U.E.	Núm. Frag.	Class. Fragm.	Def. Tipo	Tècnica	Decoració		Acabats		Cronologia	Observacions	
					Pasta	Int.	Ext.	Int.			Ext.
50336	1	14003	SF	FIN	TO	AO			VI		Vidrat negre.
50336	2	14252	VO	PAT	TO	AO	PI		VI	S.XIII-XIV	Orla de un filet verd entre dos de morats.
50336	1	14252	VO	PAT	TO	AO	PI		VI	S.XIII-XIV	Orla de ziga-zaga.
50336	1	14250	SF	PAT	TO	AO	PI		VI	S.XIII-XIV	
50336	2	14100	PE	PAT	TO	AO			VI		
50336	2	14100	SF	PAT	TO	AO			VI		
50336	2	14100	VO	ESC	TO	AO			VI		
50336	1	14100	SF	ESC	TO	AO			VI		
50336	1	14250	PE	FIN	TO	AO	PI		VI	S.XIII-XIV	
50336	1	14128	SF	ESC	TO	AO	PI		VI	VI	S.XIV-XV

C/ SALVADOR SEGUÍ,... (CIUTAT VELLA, BARCELONA) CODI: 308/05

INVENTARI DE MATERIAL ARQUEOLÒGIC

U.E.	Núm. Frag.	Class. Fragm.	Def. Tipo	Tècnica	Decoració		Acabats		Cronologia	Observacions		
					Pasta	Int.	Ext.	Int.			Ext.	
50336	1	14128	VO	ESC	TO	AO	PI		VI	VI	S.XIV-XV	
50336	1	30000	VO	FIN								
50336	2	20002	SF	ESR								
50336	1	30003										
50342	5	14002	SF	FIN	TO	AO						
50342	1	14003	SF	FIN	TO	AO			VI			Vidrat marró.
50342	1	14003	FO	FIN	TO	AO			VI			Vidrat melat.
50342	1	14003	SF	FIN	TO	AO			VI			Vidrat melat.
50342	2	14003	FO	GIB	TO	AO			VI			Vidrat verd.
50342	1	14003	FO	GER	TO	AO			VI			Vidrat verd.

C/ SALVADOR SEGUÍ,... (CIUTAT VELLA, BARCELONA) CODI: 308/05

INVENTARI DE MATERIAL ARQUEOLÒGIC

U.E.	Núm.	Frag.	Class.	Def. Fragm.	Típo	Tècnica	Decoració		Acabats		Cronologia	Observacions
							Pasta	Int.	Ext.	Int.		
50342		2	14003	SF	FIN	TO	AO			VI		Vidrat verd.
50342		1	14101	SF	FIN	TO	AO	PI	PI	VI	VI	
50342		2	14002	SF	FIN	TO	GO					
50342		1	14005	SF	FIN	TO	GR					
50350		11	60051									
50350		6	60051									
50350		37	14002	SF	FIN	TO	AO					
50350		1	14002	VO	OLL	TO	AO					
50350		1	14002	VO	CAF	TO	AO					
50350		1	14002	VO	GER	TO	AO					

C/ SALVADOR SEGUÍ,... (CIUTAT VELLA, BARCELONA) CODI: 308/05

INVENTARI DE MATERIAL ARQUEOLÒGIC

U.E.	Núm.	Frag.	Class.	Def. Fragm.	Tipo	Tècnica	Pasta	Decoració		Acabats		Cronologia	Observacions
								Int.	Ext.	Int.	Ext.		
50350		1	14002	VO	TEN	TO	AO						
50350		6	14002	PE	FIN	TO	AO						
50350		1	14002	FO	FIN	TO	AO						
50350		1	14002	FO	CAF	TO	AO						
50350		1	14002	NA	FIN	TO	AO						
50350		3	14002	SF	FIN	TO	GO						
50350		1	14002	VO	OLL	TO	GO						
50350		2	14005	SF	FIN	TO	AR						
50350		4	14005	NA	FIN	TO	AR						
50350		1	14003	VO	TAP	TO	AO			VI	VI		Vidrat marró.

C/ SALVADOR SEGUÍ,... (CIUTAT VELLA, BARCELONA) CODI: 308/05

INVENTARI DE MATERIAL ARQUEOLÒGIC

U.E.	Núm. Frag.	Class. Fragm.	Def. Tipo	Tècnica	Decoració		Acabats		Cronologia	Observacions	
					Pasta	Int.	Ext.	Int.			Ext.
50350	1	14003	VO	COS	TO	AO			VI		Vidrat marró.
50350	3	14003	VO	GIB	TO	AO			VI		Vidrat marró.
50350	1	14003	FO	GIB	TO	AO			VI		Vidrat marró.
50350	2	14003	VO	PAT	TO	AO			VI		Vidrat marró.
50350	2	14003	VO	CAS	TO	AO			VI		Vidrat marró.
50350	4	14003	VO	OLL	TO	AO			VI		Vidrat marró.
50350	1	14003	FO	BAC	TO	AO			VI		Vidrat marró.
50350	1	14003	AG	TAP	TO	AO			VI	VI	Vidrat marró.
50350	1	14003	NA	GET	TO	AO			VI	VI	Vidrat marró.
50350	15	14003	SF	FIN	TO	AO			VI		Vidrat marró.

C/ SALVADOR SEGUÍ,... (CIUTAT VELLA, BARCELONA) CODI: 308/05

INVENTARI DE MATERIAL ARQUEOLÒGIC

U.E.	Núm. Frag.	Class. Fragm.	Def. Tipo	Tècnica	Pasta	Decoració		Acabats		Cronologia	Observacions	
						Int.	Ext.	Int.	Ext.			
50350	2	14003	VO	PAT	TO	AO			VI	VI		Ceràmica de dol.
50350	4	14003	SF	PAT	TO	AO			VI	VI		Ceràmica de dol.
50350	2	14003	VO	GIB	TO	AO			VI			Vidrat melat.
50350	1	14003	VO	CAS	TO	AO			VI			Vidrat melat.
50350	1	14003	NA	FIN	TO	AO			VI			Vidrat melat.
50350	1	14003	SF	FIN	TO	AO				VI		Vidrat melat.
50350	15	14003	SF	FIN	TO	AO			VI			Vidrat melat.
50350	2	14003	VO	MOR	TO	AO			VI	VI		Vidrat verd.
50350	1	14003	SF	FIN	TO	AO			VI	VI		Vidrat verd.
50350	1	14003	BRO	FIN	TO	AO			VI	VI		Vidrat verd.

C/ SALVADOR SEGUÍ,... (CIUTAT VELLA, BARCELONA) CODI: 308/05

INVENTARI DE MATERIAL ARQUEOLÒGIC

U.E.	Núm. Frag.	Class. Fragm.	Def.	Tècnica	Decoració		Acabats		Cronologia	Observacions
					Pasta	Int.	Ext.	Int.		
50350	1	14003	VO	POA	TO	AO			VI	Vidrat verd.
50350	11	14003	SF	FIN	TO	AO			VI	Vidrat verd.
50350	4	14003	SF	FIN	TO	AO			VI	Vidrat verd.
50350	1	50002	SF			AO				Aplic decoratiu-constuctiu.
50350	1	14306	SF	FIN	TO	AO		PI	VI	Verd i groc.
50350	1	14306	SF	FIN	TO	AO		PI	VI	Marró i groc.
50350	1	14306	SF	FIN	TO	AO		PI	VI	Marró, groc i verd.
50350	1	14006	VO	CAS	TO	GR			VI	Vidrat verd.
50350	2	14006	SF	FIN	TO	GR			VI	Vidrat verd.
50350	3	14100	VO	PAT	TO	AO			VI	

C/ SALVADOR SEGUÍ,... (CIUTAT VELLA, BARCELONA) CODI: 308/05

INVENTARI DE MATERIAL ARQUEOLÒGIC

U.E.	Núm.	Frag.	Class.	Def. Fragm.	Tipo	Tècnica	Decoració		Acabats		Cronologia	Observacions
							Pasta	Int.	Ext.	Int.		
50350		1	14100	VO	PTL	TO	AO			VI		
50350		2	14100	SF	PAT	TO	AO			VI	VI	
50350		2	14100	VO	ESC	TO	AO			VI	VI	
50350		1	14100	SF	ESC	TO	AO			VI	VI	
50350		2	14252	VO	PAT	TO	AO	PI		VI		S.XIII- XIV
50350		1	14250	FO	FIN	TO	AO	PI		VI		S.XIII- XIV
50350		1	14100	FO	PAT	TO	AO			VI	VI	
50350		1	14128	SF	ESC	TO	AO	PI		VI	VI	S.XIV- XV
50350		2	14102	SF	FIN	TO	AO	PI		VI		S.XV- XVI
50350		1	14200	SF	ESC	TO	AO	PI	PI	VI	VI	

C/ SALVADOR SEGUÍ,... (CIUTAT VELLA, BARCELONA) CODI: 308/05

INVENTARI DE MATERIAL ARQUEOLÒGIC

U.E.	Núm. Frag.	Class.	Def. Fragm.	Tècnica	Decoració		Acabats		Cronologia	Observacions	
					Pasta	Int.	Ext.	Int.			Ext.
50350	2	30000	SF	FIN							
50350	2	30003	SF	FIN							
50350	1	14002	VO	PIP		AO				Figura de rostre humà.	
50350	1	60056									
50350	1	20001		MON							
50356	5	60051									
50356	6	14002	SF	FIN	TO	AO					
50356	3	14003	SF	FIN	TO	AO			VI	Vidrat marró.	
50356	1	14003	NA	POA	TO	AO			VI	VI	Vidrat verd.
50356	4	14003	SF	FIN	TO	AO			VI	VI	Vidrat verd.

C/ SALVADOR SEGUÍ,... (CIUTAT VELLA, BARCELONA) CODI: 308/05

INVENTARI DE MATERIAL ARQUEOLÒGIC

U.E.	Núm.	Frag.	Class.	Def. Fragm.	Tipo	Tècnica	Decoració		Acabats		Cronologia	Observacions
							Pasta	Int.	Ext.	Int.		
50358		1	14003	PE	FIN	TO	AO			VI		Vidrat melat.
50358		1	14003	VO	OLL	TO	AO			VI		Vidrat melat.
50358		1	14003	VO	CAS	TO	AO			VI		Vidrat melat.
50358		1	14003	SF	FIN	TO	AO			VI		Vidrat melat.
50358		1	14102	PE	PAT	TO	AO	PI		VI	S.XV- XVI	Reaprofitat como disc tapadora.
50359		15	60051									
50359		2	60054									
50359		17	14002	SF	FIN	TO	AO					
50359		1	14002	VO	GER	TO	AO					
50359		1	14002	VO	TEN	TO	AO					

C/ SALVADOR SEGUÍ,... (CIUTAT VELLA, BARCELONA) CODI: 308/05

INVENTARI DE MATERIAL ARQUEOLÒGIC

U.E.	Núm.	Frag.	Class.	Def. Fragm.	Tipo	Tècnica	Pasta	Decoració		Acabats		Cronologia	Observacions
								Int.	Ext.	Int.	Ext.		
50359		1	14002	VO	OLL	TO	AO						
50359		1	14002	NA	OLL	TO	AO						
50359		1	14002	FO	FIN	TO	AO						
50359		8	14002	PE	FIN	TO	AO						
50359		4	14002	SF	FIN	TO	GO						
50359		1	14002	PE	FOC	TO	GO						
50359		1	14002	VO	CAS	TO	GO						
50359		4	14005	SF	FIN	TO	AR						
50359		1	14005	VO	OLL	TO	AR						
50359		10	14005	SF	FIN	TO	GR						

C/ SALVADOR SEGUÍ,... (CIUTAT VELLA, BARCELONA) CODI: 308/05

INVENTARI DE MATERIAL ARQUEOLÒGIC

U.E.	Núm. Frag.	Class. Fragm.	Def. Tipo	Tècnica	Decoració		Acabats		Cronologia	Observacions				
					Pasta	Int.	Ext.	Int.			Ext.			
50359	1	14005	FO	FIN	TO	GR								
50359	1	14005	VO	OLL	TO	GR								
50359	1	14005	VO	CAS	TO	GR								
50359	16	14003	SF	FIN	TO	AO			VI					Vidrat melat.
50359	2	14003	FO	FIN	TO	AO			VI					Vidrat melat.
50359	1	14003	SF	GET	TO	AO			VI	VI				Vidrat melat.
50359	1	14003	VO	MOR	TO	AO			VI					Vidrat melat.
50359	6	14003	VO	MOR	TO	AO			VI					Vidrat melat.
50359	6	14003	VO	SEV	TO	AO			VI					Vidrat melat.
50359	1	14003	NA	POA	TO	AO			VI	VI				Vidrat melat.

C/ SALVADOR SEGUÍ,... (CIUTAT VELLA, BARCELONA) CODI: 308/05

INVENTARI DE MATERIAL ARQUEOLÒGIC

U.E.	Núm. Frag.	Class. Fragm.	Def. Tipo	Tècnica	Pasta	Decoració		Acabats		Cronologia	Observacions
						Int.	Ext.	Int.	Ext.		
50359	2	14003	NA	GET	TO	AO			VI		Vidrat melat.
50359	1	14003	BRO	FIN	TO	AO			VI		Vidrat melat.
50359	9	14003	SF	FIN	TO	AO			VI		Vidrat marró.
50359	1	14003	VO	SEV	TO	AO			VI		Vidrat marró.
50359	2	14003	VO	GET	TO	AO			VI		Vidrat marró.
50359	6	14003	VO	OLL	TO	AO			VI		Vidrat marró.
50359	3	14003	VO	MOR	TO	AO			VI	VI	Vidrat verd.
50359	4	14003	VO	GIB	TO	AO			VI		Vidrat verd.
50359	1	14003	VO	POA	TO	AO			VI	VI	Vidrat verd.
50359	1	14003	FO	GIB	TO	AO			VI		Vidrat verd.

C/ SALVADOR SEGUÍ,... (CIUTAT VELLA, BARCELONA) CODI: 308/05

INVENTARI DE MATERIAL ARQUEOLÒGIC

U.E.	Núm. Frag.	Class. Fragm.	Def. Tipo	Tècnica	Pasta	Decoració		Acabats		Cronologia	Observacions	
						Int.	Ext.	Int.	Ext.			
50359	3	14003	NA	POA	TO	AO			VI	VI		Vidrat verd.
50359	4	14003	SF	FIN	TO	AO			VI	VI		Vidrat verd.
50359	1	14252	PS	PTL	TO	AO	PI		VI		S.XIII-XIV	Motiu floral. Orla de un filat de verd entre dos de morat.
50359	3	14252	VO	PTL	TO	AO	PI		VI		S.XIII-XIV	Orla de un filat de verd entre dos de morat.
50359	3	14252	VO	PAT	TO	AO	PI		VI		S.XIII-XIV	Orla de un filat de verd entre dos de morat.
50359	2	14252	PE	FIN	TO	AO	PI		VI		S.XIII-XIV	
50359	1	14252	SF	PAT	TO	AO	PI		VI		S.XIII-XIV	
50359	1	14100	VO	PTL	TO	AO			VI			
50359	2	14100	VO	PAT	TO	AO			VI			
50359	1	14100	SF	PAT	TO	AO			VI			

C/ SALVADOR SEGUÍ,... (CIUTAT VELLA, BARCELONA) CODI: 308/05

INVENTARI DE MATERIAL ARQUEOLÒGIC

U.E.	Núm. Frag.	Class.	Def. Fragm.	Tipo	Tècnica	Pasta	Decoració		Acabats		Cronologia	Observacions
							Int.	Ext.	Int.	Ext.		
50359	1	14100	PE	PAT	TO	AO			VI			
50359	1	14100	PE	FIN	TO	AO			VI			
50359	1	14100	SF	ESC	TO	AO			VI	VI		
50359	1	14100	FO	ESC	TO	AO			VI	VI		
50359	1	14100	SF	GET	TO	AO				VI		
50359	1	14128	PE	ESC	TO	AO	PI		VI	VI	S.XIV-XV	Motiu de cercle farcit de ratjes.
50359	1	14128	VO	ESC	TO	AO	PI		VI	VI	S.XIV-XV	Orla de volutes.
50359	1	20002	SF	ESR								
50378	6	60051										
50378	1	14002	FO	FIN	TO	GO						

C/ SALVADOR SEGUÍ,... (CIUTAT VELLA, BARCELONA) CODI: 308/05

INVENTARI DE MATERIAL ARQUEOLÒGIC

U.E.	Núm.	Frag.	Class.	Def. Fragm.	Tipo	Tècnica	Pasta	Decoració		Acabats		Cronologia	Observacions
								Int.	Ext.	Int.	Ext.		
50378		1	14002	FO	FIN	TO	AO						
50378		1	14002	NA	FIN	TO	GO						
50378		3	14003	SF	FIN	TO	AO			VI			Vidrat melat.
50378		1	14003	FO	FIN	TO	AO			VI			Vidrat melat.
50378		1	14006	SF	FIN	TO	AR			VI			Vidrat melat.
50378		1	14006	VO	FIN	TO	AR			VI			Vidrat melat.
50378		1	70000										1 bossa.
50390		5	60054										
50390		1	14002	VO	TEN	TO	AO						
50390		2	14002	FO	FIN	TO	AO						

C/ SALVADOR SEGUÍ,... (CIUTAT VELLA, BARCELONA) CODI: 308/05

INVENTARI DE MATERIAL ARQUEOLÒGIC

U.E.	Núm.	Frag.	Class.	Def. Fragm.	Tipo	Tècnica	Pasta	Decoració		Acabats		Cronologia	Observacions
								Int.	Ext.	Int.	Ext.		
50390		1	14002	PE	FIN	TO	AO						
50390		11	14002	SF	FIN	TO	AO						
50390		4	14002	SF	FIN	TO	AO						Acanaladura externa.
50390		3	14005	FO	FIN	TO	AR						
50390		1	14005	FO	FOC	TO	GR						
50390		3	14005	SF	GET	TO	GR						Acanaladura externa.
50390		1	14005	VO	CAF	TO	GR						
50390		1	14005	BRO	FIN	TO	GR						
50390		5	14003	vo	GIB	TO	AO			VI			Vidrat melat.
50390		1	14003	SF	GIB	TO	AO			VI			Vidrat melat.

C/ SALVADOR SEGUÍ,... (CIUTAT VELLA, BARCELONA) CODI: 308/05

INVENTARI DE MATERIAL ARQUEOLÒGIC

U.E.	Núm.	Frag.	Class.	Def. Fragm.	Tipo	Tècnica	Decoració		Acabats		Cronologia	Observacions
							Pasta	Int.	Ext.	Int.		
50390		1	14003	FO	GIB	TO	AO			VI		Vidrat melat.
50390		1	14003	NA	GER	TO	AO			VI	VI	Vidrat melat.
50390		1	14003	NA	CAT	TO	AO			VI	VI	Vidrat melat.
50390		11	14003	VO	PDA	TO	AO			VI		Vidrat marró.
50390		1	14003	VO	CAS	TO	AO			VI		Vidrat marró.
50390		1	14003	VO	OLL	TO	AO			VI		Vidrat marró.
50390		2	14003	BEC	FIN	TO	AO			VI		Vidrat marró.
50390		1	14003	VO	GET	TO	AO			VI	VI	Vidrat marró.
50390		6	14003	FO	FIN	TO	AO			VI		Vidrat marró.
50390		2	14003	VO	TAP	TO	AO			VI	VI	Vidrat marró.

C/ SALVADOR SEGUÍ,... (CIUTAT VELLA, BARCELONA) CODI: 308/05

INVENTARI DE MATERIAL ARQUEOLÒGIC

U.E.	Núm. Frag.	Class. Fragm.	Def. Tipo	Tècnica	Pasta	Decoració		Acabats		Cronologia	Observacions	
						Int.	Ext.	Int.	Ext.			
50390	1	14003	AG	TAP	TO	AO			VI	VI		Vidrat marró.
50390	2	14003	PS	TAP	TO	AO			VI	VI		Vidrat marró.
50390	1	14003	PE	FRU	TO	AO			VI	VI		Vidrat marró.
50390	1	14003	PE	FIN	TO	AO			VI	VI		Vidrat marró.
50390	1	14003	BRO	FIN	TO	AO				VI		Vidrat marró.
50390	11	14003	SF	FIN	TO	AO			VI			Vidrat marró.
50390	1	14003	NA	POA	TO	AO			VI	VI		Vidrat marró.
50390	1	14003	NA	OLL	TO	AO			VI			Vidrat marró.
50390	1	14003	VO	GIB	TO	AO			VI			Vidrat verd.
50390	2	14003	SF	GIB	TO	AO			VI			Vidrat verd.

C/ SALVADOR SEGUÍ,... (CIUTAT VELLA, BARCELONA) CODI: 308/05

INVENTARI DE MATERIAL ARQUEOLÒGIC

U.E.	Núm. Frag.	Class. Fragm.	Def. Tipo	Tècnica	Decoració		Acabats		Cronologia	Observacions		
					Pasta	Int.	Ext.	Int.			Ext.	
50390	1	14003	FO	FIN	TO	AO			VI		Vidrat verd.	
50390	2	14003	VO	PAT	TO	AO			VI		Vidrat verd.	
50390	1	14003	NA	GER	TO	AO			VI	VI	Vidrat verd.	
50390	1	14003	NA	OLL	TO	AO			VI	VI	Vidrat verd.	
50390	1	14003	VO	PTL	TO	AO			VI		Vidrat verd.	
50390	1	14003	BRO	MOR	TO	AO			VI	VI	Vidrat verd.	
50390	2	14003	SF	FIN	TO	AO			VI	VI	Vidrat verd.	
50390	8	14003	SF	FIN	TO	AO			VI		Vidrat verd.	
50390	4	14120	VO	PAT	TO	AO	PI		VI	VI	S.XVII	Orla de la ditada.
50390	1	14104	PS	PAT	TO	AO	PI		VI	VI	S.XVII	Orla de zetas.

C/ SALVADOR SEGUÍ,... (CIUTAT VELLA, BARCELONA) CODI: 308/05

INVENTARI DE MATERIAL ARQUEOLÒGIC

U.E.	Núm.	Frag.	Class.	Def. Fragm.	Tipo	Tècnica	Decoració		Acabats		Cronologia	Observacions	
							Pasta	Int.	Ext.	Int.			Ext.
50390		1	14104	FO	PAT	TO	AO	PI		VI	VI	S.XVII	
50390		1	14104	PE	PAT	TO	AO	PI		VI	VI	S.XVII	
50390		6	14104	SF	PAT	TO	AO	PI		VI	VI	S.XVII	
50390		2	14104	VO	ESC	TO	AO	PI		VI	VI	S.XVII	
50390		2	14104	SF	ESC	TO	AO	PI		VI	VI	S.XVII	
50390		1	14104	FO	ESC	TO	AO	PI		VI	VI	S.XVII	
50390		1	14104	OR	EOR	TO	AO	PI		VI	VI	S.XVII	
50390		6	14119	VO	PAT	TO	AO	PI		VI	VI	S.XVII	Orla de la corbata.
50390		1	14100	VO	PDA	TO	AO			VI	VI		
50390		1	14129	SF	PAT	TO	AO	PI		VI	VI	S.XVII	

C/ SALVADOR SEGUÍ,... (CIUTAT VELLA, BARCELONA) CODI: 308/05

INVENTARI DE MATERIAL ARQUEOLÒGIC

U.E.	Núm.	Frag.	Class.	Def. Fragm.	Tipo	Tècnica	Pasta	Decoració		Acabats		Cronologia	Observacions
								Int.	Ext.	Int.	Ext.		
50390		1	14200	SF	ESC	TO	AO	PI	PI	VI	VI		
50390		1	14305	PE	PAT	TO	AO	PI	PI	VI	VI	S.XVI- XVII	
50390		1	14100	PE	FIN	TO	AO			VI	VI		
50390		2	30001	PE	COP								
50390		1	20002		CLA								
50390		4	20002	SF	FIN								
50390		1	20002	SF	FIN								Possible estri de cuina.
50391		1	14002	FO	FIN	TO	AO						
50391		1	14002	FO	FIN	TO	AO						Acanaladura externa.
50391		1	14002	PE	FIN	TO	AO						

C/ SALVADOR SEGUÍ,... (CIUTAT VELLA, BARCELONA) CODI: 308/05

INVENTARI DE MATERIAL ARQUEOLÒGIC

U.E.	Núm. Frag.	Class.	Def. Fragm.	Tipo	Tècnica	Pasta	Decoració		Acabats		Cronologia	Observacions
							Int.	Ext.	Int.	Ext.		
50391	1	14002	SF	FIN	TO	AO						
50391	3	14003	VO	GIB	TO	AO			VI			Vidrat marró.
50391	1	14003	VO	CAS	TO	AO			VI			Vidrat marró.
50391	1	14003	SF	PAT	TO	AO			VI			Vidrat marró.
50391	1	14003	PS	PAT	TO	AO			VI			Vidrat marró.
50391	1	14003	SF	FIN	TO	AO			VI	VI		Vidrat marró.
50391	1	14003	VO	GET	TO	AO			VI	VI		Vidrat marró.
50391	2	14003	VO	PAT	TO	AO			VI			Vidrat marró.
50391	1	14003	AG	TAP	TO	AO			VI	VI		Vidrat marró.
50391	1	14003	VO	TAP	TO	AO			VI	VI		Vidrat marró.

C/ SALVADOR SEGUÍ,... (CIUTAT VELLA, BARCELONA) CODI: 308/05

INVENTARI DE MATERIAL ARQUEOLÒGIC

U.E.	Núm. Frag.	Class.	Def. Fragm.	Tècnica	Pasta	Decoració		Acabats		Cronologia	Observacions
						Int.	Ext.	Int.	Ext.		
50391	1	14003	BRO	FIN	TO	AO			VI		Vidrat melat.
50391	2	14003	PE	FIN	TO	AO			VI		Vidrat melat.
50391	3	14003	VO	GIB	TO	AO			VI		Vidrat melat.
50391	1	14003	VO	ESF	TO	AO			VI		Vidrat melat.
50391	1	14003	VO	GIB	TO	AO			VI		Vidrat verd.
50391	1	14005	SF	FIN	TO	AR					
50391	1	14005	PE	FIN	TO	AR					
50391	1	14003	NA	FIN	TO	AO			VI	VI	Vidrat verd.
50391	1	14100	VO	PAT	TO	AO			VI	VI	
50391	2	14100	VO	PDA	TO	AO			VI	VI	

C/ SALVADOR SEGUÍ,... (CIUTAT VELLA, BARCELONA) CODI: 308/05

INVENTARI DE MATERIAL ARQUEOLÒGIC

U.E.	Núm. Frag.	Class.	Def. Fragm.	Tipo	Tècnica	Pasta	Decoració		Acabats		Cronologia	Observacions
							Int.	Ext.	Int.	Ext.		
50392	2	14002	SF	FIN	TO	AO						
50392	1	14003	VO	CAS	TO	AO			VI			Vidrat marró.
50392	1	14003	SF	PAT	TO	AO			VI			Vidrat marró.
50392	1	14003	VO	TAP	TO	AO			VI			Vidrat marró.
50392	1	14003	SF	FIN	TO	AO				VI		Vidrat marró.
50392	4	14003	SF	FIN	TO	AO			VI			Vidrat marró.
50392	1	14003	VO	GRE	TO	AO			VI			Vidrat marró.
50392	1	14003	VO	ESF	TO	AO			VI	VI		Vidrat marró.
50392	2	14003	VO	GET	TO	AO			VI			Vidrat marró.
50392	1	14003	NA	CAT	TO	AO			VI	VI		Vidrat verd.

C/ SALVADOR SEGUÍ,... (CIUTAT VELLA, BARCELONA) CODI: 308/05

INVENTARI DE MATERIAL ARQUEOLÒGIC

U.E.	Núm.	Frag.	Class.	Def. Fragm.	Tipo	Tècnica	Decoració		Acabats		Cronologia	Observacions	
							Pasta	Int.	Ext.	Int.			Ext.
50392		1	14003	SF	FIN	TO	AO			VI		Vidrat verd.	
50392		2	14005	SF	FIN	TO	AR						
50392		1	14005	VO	OLL	TO	AR						
50392		1	14005	PE	FIN	TO	AR						
50392		1	14200	PS	EOR	TO	AO	PI	PI	VI	VI		
50392		1	14200	PS	PDA	TO	AO	PI	PI	VI	VI	Orla de cadenes.	
50392		2	14200	VO	PDA	TO	AO	PI	PI	VI	VI		
50392		1	14300	PE	PAT	TO	AO			VI	VI		
50392		1	14129	FO	PAT	TO	AO	PI		VI	VI	S.XVII	Motiu amb ocell.
50392		1	14129	SF	COP	TO	AO	PI	PI	VI	VI	S.XVII	

C/ SALVADOR SEGUÍ,... (CIUTAT VELLA, BARCELONA) CODI: 308/05

INVENTARI DE MATERIAL ARQUEOLÒGIC

U.E.	Núm. Frag.	Class.	Def. Fragm.	Tipo	Tècnica	Pasta	Decoració		Acabats		Cronologia	Observacions
							Int.	Ext.	Int.	Ext.		
50394	5	14200	PS	PAT	TO	AO	PI	PI	VI	VI		
50394	1	14200	PS	PAT	TO	AO	PI	PI	VI	VI		Motiu de creu de Malta.
50394	3	14200	PS	PDA	TO	AO	PI	PI	VI	VI		Orla de cadenes.
50394	19	14200	VO	PDA	TO	AO	PI	PI	VI	VI		Orla de cadenes.
50394	5	14200	FO	PAT	TO	AO	PI	PI	VI	VI		
50394	2	14200	SF	PAT	TO	AO	PI	PI	VI	VI		
50394	1	14200	PS	SLR	TO	AO	PI		VI			
50394	2	14200	PS	EOR	TO	AO	PI	PI	VI	VI		
50394	2	14200	PS	ESC	TO	AO	PI	PI	VI	VI		
50394	5	14200	FO	ESC	TO	AO	PI	PI	VI	VI		

C/ SALVADOR SEGUÍ,... (CIUTAT VELLA, BARCELONA) CODI: 308/05

INVENTARI DE MATERIAL ARQUEOLÒGIC

U.E.	Núm.	Frag.	Class.	Def. Fragm.	Tècnica	Pasta	Decoració		Acabats		Cronologia	Observacions	
							Int.	Ext.	Int.	Ext.			
50394		3	14200	FO	ESC	TO	AO	PI	PI	VI	VI		Motiu d'estrella.
50394		1	14200	FO	ESC	TO	AO	PI	PI	VI	VI		Motiu reticulat.
50394		1	14200	FO	ESC	TO	AO	PI	PI	VI	VI		Motiu de una cara femenina.
50394		1	14200	FO	ESC	TO	AO	PI	PI	VI	VI		Motiu epigràfic.
50394		9	14200	OR	EOR	TO	AO	PI	PI	VI	VI		
50394		7	14200	VO	ESC	TO	AO	PI	PI	VI	VI		
50394		17	14200	SF	ESC	TO	AO	PI	PI	VI	VI		
50394		15	14300	VO	PDA	TO	AO			VI	VI		
50394		2	14300	PE	PDA	TO	AO			VI	VI		
50394		12	14300	SF	PAT	TO	AO			VI	VI		

C/ SALVADOR SEGUÍ,... (CIUTAT VELLA, BARCELONA) CODI: 308/05

INVENTARI DE MATERIAL ARQUEOLÒGIC

U.E.	Núm.	Frag.	Class.	Def. Fragm.	Tècnica	Pasta	Decoració		Acabats		Cronologia	Observacions		
							Int.	Ext.	Int.	Ext.				
50394		1	14306	SF	FIN	TO	AO		PI		VI		Motiu vegetal en groc, verd i blau. Possible ouera.	
50394		1	14306	PE	SAF	TO	AO	PI			VI	VI	Motiu decoratiu en verd, groc i blau.	
50394		1	14300	VO	SAF	TO	AO				VI	VI		
50394		1	14120	PS	PAT	TO	AO	PI			VI	VI	S.XVII	
50394		10	14120	VO	PAT	TO	AO	PI			VI	VI	S.XVII	
50394		4	14104	VO	PAT	TO	AO	PI			VI	VI	S.XVII	Orla de triple arc cap endins.
50394		1	14104	PS	PAT	TO	AO	PI			VI	VI	S.XVII	Orla de roda de carro.
50394		2	14104	VO	PAT	TO	AO	PI			VI	VI	S.XVII	Orla de roda de carro.
50394		3	14125	VO	PAT	TO	AO	PI			VI	VI	S.XVII	Orla de la figueta.
50394		11	14104	SF	PAT	TO	AO	PI			VI	VI	S.XVII	

C/ SALVADOR SEGUÍ,... (CIUTAT VELLA, BARCELONA) CODI: 308/05

INVENTARI DE MATERIAL ARQUEOLÒGIC

U.E.	Núm. Frag.	Class.	Def. Fragm.	Tipo	Tècnica	Pasta	Decoració		Acabats		Cronologia	Observacions
							Int.	Ext.	Int.	Ext.		
50394	2	14104	PE	PAT	TO	AO	PI		VI	VI	S.XVII	
50394	8	14104	FO	PAT	TO	AO	PI		VI	VI	S.XVII	
50394	1	14125	VO	ESC	TO	AO	PI		VI	VI	S.XVII	Orla de la figueta
50394	1	14104	VO	ESC	TO	AO	PI		VI	VI	S.XVII	Orla de triple arc cap endins.
50394	3	14104	VO	ESC	TO	AO	PI		VI	VI	S.XVII	
50394	1	14104	SF	ESC	TO	AO	PI		VI	VI	S.XVII	
50394	2	14104	OR	EOR	TO	AO	PI		VI	VI	S.XVII	Orla de doble salsitxa.
50394	1	14125	PS	EOR	TO	AO	PI		VI	VI	S.XVII	Orla de la figuera.
50394	2	14129	SF	PAT	TO	AO	PI		VI	VI	S.XVII	
50394	1	14305	PS	PAT	TO	AO	PI	PI	VI	VI	S.XVI- XVII	

C/ SALVADOR SEGUÍ,... (CIUTAT VELLA, BARCELONA) CODI: 308/05

INVENTARI DE MATERIAL ARQUEOLÒGIC

U.E.	Núm. Frag.	Class. Fragm.	Def. Tipo	Tècnica	Decoració		Acabats		Cronologia	Observacions		
					Pasta	Int.	Ext.	Int.			Ext.	
50394	1	14305	PE	PAT	TO	AO	PI	PI	VI	VI	S.XVI-XVII	
50394	2	14103	VO	FIN	TO	AO	PI		VI	VI	S.XVII	Possible ouera.
50394	1	14103	PE	FIN	TO	AO	PI		VI	VI	S.XVII	Possible ouera.
50394	1	14103	FO	FIN	TO	AO		PI	VI	VI	S.XVII	Possible refredador.
50394	2	14129	SF	FIN	TO	AO		PI		VI	S.XVII	Possible ouera.
50394	1	14125	VO	TIN	TO	AO	PI		VI	VI	S.XVII	Orla de la figueta. Possible tinter.
50394	1	14128	SF	ESC	TO	AO	PI		VI	VI	S.XIV-XV	
50394	1	14102	SF	PAT	TO	AO	PI		VI		S.XV-XVI	
50394	1	14102	PE	PAT	TO	AO	PI		VI		S.XV-XVI	
50394	1	14252	VO	PAT	TO	AO	PI		VI		S.XIII-XIV	

C/ SALVADOR SEGUÍ,... (CIUTAT VELLA, BARCELONA) CODI: 308/05

INVENTARI DE MATERIAL ARQUEOLÒGIC

U.E.	Núm.	Frag.	Class.	Def. Fragm.	Tipo	Tècnica	Decoració		Acabats		Cronologia	Observacions	
							Pasta	Int.	Ext.	Int.			Ext.
50394		1	14100	PE	PAT	TO	AO	PI		VI			
50394		1	50033	SF			AO		PI		VI		
50394	01	1	14120	PS	PAT	TO	AO	PI		VI	VI	S.XVII	Orla de ditada.
50394	02	1	14104	PS	PAT	TO	AO	PI		VI	VI	S.XVII	Orla de doble salsitxa.
50394		1	14104	PS	PAT	TO	AO	PI		VI	VI	S.XVII	Orla de triple arc cap endins.
50394	03	1	14120	PS	EOR	TO	AO	PI		VI	VI	S.XVII	Orla de ditada.
50394	04	1	14104	VO	ESC	TO	AO	PI		VI	VI	S.XVII	Orla de volutas.
50394	05	1	14104	VO	EOR	TO	AO	PI		VI	VI	S.XVII	Orla de figueta.
50394	06	1	14129	VO	EOR	TO	AO	PI		VI	VI	S.XVII	Orla d'ull creuat.
50394	07	1	14129	VO	TIN	TO	AO	PI		VI	VI	S.XVII	

C/ SALVADOR SEGUÍ,... (CIUTAT VELLA, BARCELONA) CODI: 308/05

INVENTARI DE MATERIAL ARQUEOLÒGIC

U.E.	Núm.	Frag.	Class.	Def. Fragm.	Tipo	Tècnica	Decoració		Acabats		Cronologia	Observacions	
							Pasta	Int.	Ext.	Int.			Ext.
50394	08	1	14002	PS	LLU	TO	AO			VI	VI		Vidrat melat.
50394		1	14003	PS	PIP	TO	AO		PI		VI		Vidrat verd.
50394	10	1	14003	PS	CAT	TO	AO				VI		Vidrat verd.
50394		30	14002	SF	FIN	TO	AO						
50394		5	14002	PE	FIN	TO	AO						
50394		2	14002	FO	FIN	TO	AO						Acanaladura externa.
50394		13	14003	VO	GRE	TO	AO			VI			Vidrat marró.
50394		11	14003	VO	SEV	TO	AO			VI			Vidrat marró.
50394		15	14003	VO	OLL	TO	AO			VI			Vidrat marró.
50394		3	14003	PE	FRU	TO	AO			VI	VI		Vidrat marró.

C/ SALVADOR SEGUÍ,... (CIUTAT VELLA, BARCELONA) CODI: 308/05

INVENTARI DE MATERIAL ARQUEOLÒGIC

U.E.	Núm. Frag.	Class.	Def. Fragm.	Tipo	Tècnica	Pasta	Decoració		Acabats		Cronologia	Observacions
							Int.	Ext.	Int.	Ext.		
50394	28	14003	VO	CAS	TO	AO			VI			Vidrat marró.
50394	40	14003	VO	PTL	TO	AO			VI			Vidrat marró.
50394	4	14003	PS	PTL	TO	AO			VI			Vidrat marró.
50394	4	14003	VO	TAP	TO	AO			VI	VI		Vidrat marró.
50394	8	14003	PS	TAP	TO	AO			VI	VI		Vidrat marró.
50394	3	14003	VO	ESF	TO	AO			VI	VI		Vidrat marró.
50394	4	14003	FO	GET	TO	AO			VI			Vidrat marró.
50394	2	14003	VO	GET	TO	AO			VI			Vidrat marró.
50394	12	14003	FO	FIN	TO	AO			VI			Vidrat marró.
50394	74	14003	SF	FIN	TO	AO			VI			Vidrat marró.

C/ SALVADOR SEGUÍ,... (CIUTAT VELLA, BARCELONA) CODI: 308/05

INVENTARI DE MATERIAL ARQUEOLÒGIC

U.E.	Núm. Frag.	Class. Fragm.	Def. Tipo	Tècnica	Pasta	Decoració		Acabats		Cronologia	Observacions	
						Int.	Ext.	Int.	Ext.			
50394	7	14003	SF	FIN	TO	AO			VI	VI		Vidrat marró.
50394	1	14003	NA	FIN	TO	AO			VI			Vidrat marró.
50394	5	14002	NA	FIN	TO	AO						
50394	14	14003	VO	GET	TO	AO			VI			Vidrat melat.
50394	8	14003	FO	GET	TO	AO			VI			Vidrat melat.
50394	7	14003	SF	GET	TO	AO			VI			Vidrat melat.
50394	7	14003	VO	POA	TO	AO				VI		Vidrat melat.
50394	3	14003	SF	POA	TO	AO				VI		Vidrat melat.
50394	4	14003	BRO	POA	TO	AO				VI		Vidrat melat.
50394	1	14003	FO	GIB	TO	AO			VI			Vidrat melat.

C/ SALVADOR SEGUÍ,... (CIUTAT VELLA, BARCELONA) CODI: 308/05

INVENTARI DE MATERIAL ARQUEOLÒGIC

U.E.	Núm.	Frag.	Class.	Def. Fragm.	Tipo	Tècnica	Pasta	Decoració		Acabats		Cronologia	Observacions
								Int.	Ext.	Int.	Ext.		
50394		1	14003	SF	GIB	TO	AO			VI			Vidrat melat.
50394		3	14003	VO	GIB	TO	AO			VI			Vidrat melat.
50394		5	14003	VO	PDA	TO	AO			VI			Vidrat melat.
50394		2	14003	PE	FRU	TO	AO			VI	VI		Vidrat melat.
50394		8	14003	VO	CAS	TO	AO			VI	VI		Vidrat melat.
50394		5	14003	VO	ESF	TO	AO			VI			Vidrat melat.
50394		11	14003	VO	TAP	TO	AO			VI	VI		Vidrat melat.
50394		6	14003	PS	TAP	TO	AO			VI	VI		Vidrat melat.
50394		2	14003	AG	TAP	TO	AO			VI	VI		Vidrat melat.
50394		7	14003	PE	FIN	TO	AO			VI			Vidrat melat.

C/ SALVADOR SEGUÍ,... (CIUTAT VELLA, BARCELONA) CODI: 308/05

INVENTARI DE MATERIAL ARQUEOLÒGIC

U.E.	Núm. Frag.	Class. Fragm.	Def. Tipo	Tècnica	Decoració		Acabats		Cronologia	Observacions	
					Pasta	Int.	Ext.	Int.			Ext.
50394	1	14003	FO	FIN	TO	AO			VI		Vidrat melat.
50394	4	14002	VO	ANT	TO	AO					Graella.
50394	5	14003	VO	GET	TO	AO			VI		Vidrat verd.
50394	1	14003	FO	GET	TO	AO			VI		Vidrat verd.
50394	7	14003	NA	OLL	TO	AO			VI		Vidrat verd.
50394	4	14003	BRO	FIN	TO	AO			VI		Vidrat verd.
50394	3	14003	NA	POA	TO	AO			VI		Vidrat verd.
50394	1	14003	NA	CAT	TO	AO			VI		Vidrat verd.
50394	5	14003	VO	OLL	TO	AO			VI		Vidrat verd.
50394	1	14003	VO	GIB	TO	AO			VI		Vidrat verd.

C/ SALVADOR SEGUÍ,... (CIUTAT VELLA, BARCELONA) CODI: 308/05

INVENTARI DE MATERIAL ARQUEOLÒGIC

U.E.	Núm.	Frag.	Class.	Def. Fragm.	Tipo	Tècnica	Decoració		Acabats		Cronologia	Observacions
							Pasta	Int.	Ext.	Int.		
50394		1	14003	VO	BAC	TO	AO			VI		Vidrat verd.
50394		1	14003	VO	POA	TO	AO			VI		Vidrat verd.
50394		1	14003	VO	ESF	TO	AO			VI		Vidrat verd.
50394		1	14003	NA	FIN	TO	AO			VI		Vidrat verd.
50394		1	14003	PE	FIN	TO	AO			VI		Vidrat verd.
50394		1	14003	VO	CAS	TO	AO			VI		Vidrat verd.
50394		11	14003	FO	FIN	TO	AO			VI		Vidrat verd.
50394		80	14003	SF	FIN	TO	AO			VI		Vidrat verd.
50394		3	14003	SF	FIN	TO	AO			VI		Vidrat verd. Amb acanaladures.
50394		1	14002	PS	GER	TO	AO					

C/ SALVADOR SEGUÍ,... (CIUTAT VELLA, BARCELONA) CODI: 308/05

INVENTARI DE MATERIAL ARQUEOLÒGIC

U.E.	Núm.	Frag.	Class.	Def. Fragm.	Tipo	Tècnica	Decoració		Acabats		Cronologia	Observacions
							Pasta	Int.	Ext.	Int.		
50394		50	20001		AGU							
50394		1	20001		DID							
50394		1	20001		ARC							
50394		1	20001		MON							
50394		1	20002		ATI							
50394		1	20002		CLA							
50394		1	14100	PS	JOG	TO	AO			VI	VI	Fitxa de joc.
50394		1	14002	SF	JOG		AO					Figura d'un ocell.
50394		1	20001		BOT							
50394		1	20002		CLA							

C/ SALVADOR SEGUÍ,... (CIUTAT VELLA, BARCELONA) CODI: 308/05

INVENTARI DE MATERIAL ARQUEOLÒGIC

U.E.	Núm. Frag.	Class. Fragm.	Def. Tipo	Tècnica	Decoració		Acabats		Cronologia	Observacions	
					Pasta	Int.	Ext.	Int.			Ext.
50394	1	20001		ANE							
50394	2	20001	SF	FIN							2 tubs de diferent calibre.
50394	2	20002		CLA							
50394	7	20002	SF	FIN							
50394	4	20002		FTS							Ferratges d'una porta.
50394	1	20002		CLA							Ferratge d'una porta.
50394	10	20002	SF	FIN							Ferratges d'una porta.
50394	1	20002		BAL							
50394	1	20002		FTS							
50394	1	30001	CO	AMP							

C/ SALVADOR SEGUÍ,... (CIUTAT VELLA, BARCELONA) CODI: 308/05

INVENTARI DE MATERIAL ARQUEOLÒGIC

U.E.	Núm.	Frag.	Class.	Def. Fragm.	Tipo	Tècnica	Decoració		Acabats		Cronologia	Observacions
							Pasta	Int.	Ext.	Int.		
50394		6	30001	SF	FIN							
50394		1	14002	SF	PIP		CA					
50394		1	20001	SF	FIN							
50394		3	30001	SF	FIN							
50394		1	30001	SF	COP							Tija.
50394		2	30001	VO	AMP							
50394		1	30001	PE	COP							
50394		1	50021	SF	FIN							Fragment de tambor de columna de marbre.
50394		1	20002	SF	FIN							
50394		1	20002	SF	FIN							Possible sivella.

C/ SALVADOR SEGUÍ,... (CIUTAT VELLA, BARCELONA) CODI: 308/05

INVENTARI DE MATERIAL ARQUEOLÒGIC

U.E.	Núm.	Frag.	Class.	Def. Fragm.	Tipo	Tècnica	Pasta	Decoració		Acabats		Cronologia	Observacions
								Int.	Ext.	Int.	Ext.		
50394	11	1	14003	PS	PIP	TO	AO				VI		Vidrat verd.
50395		2	14002	SF	FIN	TO	AO						
50395		1	14002	VO	OLL	TO	GO						
50395		1	14002	SF	FIN	TO	GO						
50395		2	14002	SF	FIN	TO	GM						
50395		1	14100	VO	ESC	TO	AO			VI			Escudella d'ala.
50397		6	14002	SF	FIN	TO	AO						
50397		2	14002	FO	FIN	TO	AO						
50397		1	14002	NA	FIN	TO	AO						
50397		1	14002	VO	CAF	TO	AO						

C/ SALVADOR SEGUÍ,... (CIUTAT VELLA, BARCELONA) CODI: 308/05

INVENTARI DE MATERIAL ARQUEOLÒGIC

U.E.	Núm. Frag.	Class.	Def. Fragm.	Tipo	Tècnica	Decoració		Acabats		Cronologia	Observacions
						Pasta	Int.	Ext.	Int.		
50397	3	14003	SF	FIN	TO	AO			VI		Vidrat marró.
50397	1	14003	VO	OLL	TO	AO			VI		Vidrat marró.
50397	1	14003	VO	COS	TO	AO			VI		Vidrat marró.
50397	1	14003	VO	GIB	TO	AO			VI		Vidrat melat.
50397	1	14003	SF	FIN	TO	AO			VI		Vidrat melat.
50397	2	14003	SF	FIN	TO	AO			VI		Vidrat verd.
50397	1	14003	SF	FIN	TO	AO			VI	VI	Vidrat verd.
50397	1	14003	PE	FIN	TO	AO			VI		Vidrat verd.
50397	1	14003	VO	FIN	TO	AO			VI	VI	Vidrat verd.
50397	1	14003	VO	MOR	TO	AO			VI	VI	Vidrat verd.

C/ SALVADOR SEGUÍ,... (CIUTAT VELLA, BARCELONA) CODI: 308/05

INVENTARI DE MATERIAL ARQUEOLÒGIC

U.E.	Núm.	Frag.	Class.	Def. Fragm.	Tipo	Tècnica	Decoració		Acabats		Cronologia	Observacions	
							Pasta	Int.	Ext.	Int.			Ext.
50397		3	14005	SF	FIN	TO	AR						
50397		1	14005	BRO	FIN	TO	AR						
50397		2	14100	VO	ESC	TO	AO			VI	VI		
50397		1	14200	VO	ESC	TO	AO	PI	PI	VI	VI		
50397		1	14100	SF	FIN	TO	AO			VI	VI		
50397		1	14250	SF	PAT	TO	AO	PI		VI		S.XIII- XIV	
50397		1	14252	VO	PAT	TO	AO	PI		VI		S.XIII- XIV	Orla d'uill creuat.
50397		1	14252	PE	PAT	TO	AO	PI		VI	VI	S.XIII- XIV	
50397		1	14128	PE	PAT	TO	AO	PI		VI	VI	S.XIV- XV	
50397		1	14128	VO	PAT	TO	AO	PI		VI	VI	S.XIV- XV	

C/ SALVADOR SEGUÍ,... (CIUTAT VELLA, BARCELONA) CODI: 308/05

INVENTARI DE MATERIAL ARQUEOLÒGIC

U.E.	Núm.	Frag.	Class.	Def. Fragm.	Tipo	Tècnica	Pasta	Decoració		Acabats		Cronologia	Observacions
								Int.	Ext.	Int.	Ext.		
50399		1	14002	FO	FIN	TO	AO						
50399		1	14002	SF	FIN	TO	AO						
50399		1	14003	FO	FIN	TO	AO			VI			Vidrat marró.
50399		1	14005	FO	FIN	TO	GR						
50399		1	14104	SF	PAT	TO	AO	PI		VI	VI	S.XVII	
50400		44	60051										
50400		13	14002	SF	FIN	TO	AO						
50400		1	14002	PE	FIN	TO	AO						
50400		6	14002	SF	FIN	TO	AM						
50400		25	14002	SF	FIN	TO	GM						

C/ SALVADOR SEGUÍ,... (CIUTAT VELLA, BARCELONA) CODI: 308/05

INVENTARI DE MATERIAL ARQUEOLÒGIC

U.E.	Núm. Frag.	Class. Fragm.	Def. Tipo	Tècnica	Decoració		Acabats		Cronologia	Observacions	
					Pasta	Int.	Ext.	Int.			Ext.
50400	2	14002	VO	OLL	TO	GO					
50400	2	14002	NA	FIN	TO	GO					
50400	11	14005	SF	FIN	TO	GR					
50400	1	14005	FO	FIN	TO	GR					
50400	1	14005	VO	CAS	TO	GR					
50400	2	14005	VO	OLL	TO	GR					
50400	1	14005	NA	FIN	TO	GR					
50400	5	14005	SF	FIN	TO	AR					
50400	4	14006	SF	FIN	TO	AR				VI	Vidrat melat.
50400	1	14006	NA	FIN	TO	AR				VI	Vidrat verd.

C/ SALVADOR SEGUÍ,... (CIUTAT VELLA, BARCELONA) CODI: 308/05

INVENTARI DE MATERIAL ARQUEOLÒGIC

U.E.	Núm. Frag.	Class.	Def. Fragm.	Tècnica	Pasta	Decoració		Acabats		Cronologia	Observacions	
						Int.	Ext.	Int.	Ext.			
50400	4	14006	SF	FIN	TO	AR			VI	VI		Vidrat verd
50400	1	14006	VO	ESC	TO	AR			VI	VI		Vidrat verd.
50400	3	14006	NA	FIN	TO	AR			VI	VI		Vidrat verd.
50400	1	14006	VO	GIB	TO	AR			VI	VI		Vidrat verd.
50400	1	14006	FO	FIN	TO	AR			VI	VI		Vidrat verd.
50400	2	14006	SF	FIN	TO	AR			VI	VI		Vidrat verd.
50400	1	14003	VO	GER	TO	AO			VI	VI		Vidrat verd.
50400	1	14003	PE	FIN	TO	AO			VI			Vidrat verd.
50400	2	14003	VO	CAS	TO	AO			VI			Vidrat verd.
50400	4	14003	VO	GIB	TO	AO			VI			Vidrat verd.

C/ SALVADOR SEGUÍ,... (CIUTAT VELLA, BARCELONA) CODI: 308/05

INVENTARI DE MATERIAL ARQUEOLÒGIC

U.E.	Núm. Frag.	Class. Fragm.	Def. Tipo	Tècnica	Decoració		Acabats		Cronologia	Observacions	
					Pasta	Int.	Ext.	Int.			Ext.
50400	6	14003	SF	FIN	TO	AO			VI		Vidrat verd.
50400	1	14003	FO	FIN	TO	AO			VI		Vidrat verd.
50400	4	14003	VO	CAS	TO	AO			VI		Vidrat melat.
50400	4	14003	PE	FIN	TO	AO			VI		Vidrat melat.
50400	1	14003	VO	GIB	TO	AO			VI		Vidrat melat.
50400	5	14003	SF	FIN	TO	AO			VI		Vidrat melat.
50400	2	14003	SF	FIN	TO	AO			VI		Vidrat melat.
50400	1	14003	VO	GIB	TO	AO			VI		Vidrat marró.
50400	2	14002	VO	GIB	TO	AO					
50400	1	14100	VO	ESC	TO	AO			VI		

C/ SALVADOR SEGUÍ,... (CIUTAT VELLA, BARCELONA) CODI: 308/05

INVENTARI DE MATERIAL ARQUEOLÒGIC

U.E.	Núm. Frag.	Class. Fragm.	Def. Tipo	Tècnica	Decoració		Acabats		Cronologia	Observacions	
					Pasta	Int.	Ext.	Int.			Ext.
50402	3	60051									
50402	3	14002	SF	FIN	TO	AO					
50402	1	14002	VO	OLL	TO	GO					
50402	5	14003	SF	FIN	TO	AO			VI	Vidrat melat.	
50402	1	14003	VO	GIB	TO	AO			VI	Vidrat melat.	
50402	1	14003	FO	GER	TO	AO			VI	Vidrat melat.	
50402	2	14006	SF	FIN	TO	AR			VI	VI	Vidrat verd.
50402	1	14006	VO	GIB	TO	AR			VI	VI	Vidrat verd.
50402	1	14002	VO	GET	TO	AO			VI	VI	Vidrat marró.
50402	1	14005	VO	OLL	TO	AR					

C/ SALVADOR SEGUÍ,... (CIUTAT VELLA, BARCELONA) CODI: 308/05

INVENTARI DE MATERIAL ARQUEOLÒGIC

U.E.	Núm.	Frag.	Class.	Def. Fragm.	Tècnica	Decoració		Acabats		Cronologia	Observacions
						Pasta	Int.	Ext.	Int.		
50402		1	14006	SF	FIN	TO	AR		VI		Vidrat verd.
50402		1	14006	SF	FIN	TO	AR		VI		Vidrat verd.
50412		26	60051								
50412		8	14002	SF	FIN	TO	AO		VI		Vidrat melat.
50412		7	14002	SF	FIN	TO	AO		VI		Vidrat melat.
50412		1	14002	NA	OLL	TO	AO		VI		Vidrat melat.
50412		1	14002	VO	OLL	TO	AO		VI		Vidrat melat.
50412		1	14002	VO	GRE	TO	AO		VI		Vidrat melat.
50412		3	14002	VO	GER	TO	AO		VI		Vidrat marró.
50412		1	14002	NA	FIN	TO	AO		VI		Vidrat marró.

C/ SALVADOR SEGUÍ,... (CIUTAT VELLA, BARCELONA) CODI: 308/05

INVENTARI DE MATERIAL ARQUEOLÒGIC

U.E.	Núm.	Frag.	Class.	Def. Fragm.	Tipo	Tècnica	Decoració		Acabats		Cronologia	Observacions
							Pasta	Int.	Ext.	Int.		
50412		3	14002	VO	GRE	TO	AO			VI		Vidrat marró.
50412		6	14002	VO	OLL	TO	AO			VI		Vidrat marró.
50412		2	14002	FO	FIN	TO	AO			VI		Vidrat marró.
50412		1	14002	FO	PAT	TO	AO			VI		Vidrat marró.
50412		36	14002	SF	FIN	TO	AO			VI		Vidrat marró.
50412		7	14002	VO	PAT	TO	AO			VI		Vidrat marró.
50412		3	14002	VO	CAS	TO	AO			VI		Vidrat marró.
50412	01	1	14002	PS	BAC	TO	AO			VI		Vidrat verd.
50412		1	14002	VO	BAC	TO	AO			VI		Vidrat verd.
50412		3	14002	SF	BAC	TO	AO			VI		Vidrat verd.

C/ SALVADOR SEGUÍ,... (CIUTAT VELLA, BARCELONA) CODI: 308/05

INVENTARI DE MATERIAL ARQUEOLÒGIC

U.E.	Núm. Frag.	Class. Fragm.	Def. Tipo	Tècnica	Pasta	Decoració Int.	Decoració Ext.	Acabats Int.	Acabats Ext.	Cronologia	Observacions
50412	3	14002	VO	BAC	TO	AO		VI			Vidrat melat.
50412	16	14002	SF	BAC	TO	AO		VI			Vidrat melat.
50412	8	50025	VO		TO	AO		VI			Vidrat melat.
50412	5	14002	SF	FIN	TO	AO		VI			Vidrat verd.
50412	3	14002	SF	FIN	TO	AO		VI			Vidrat verd.
50412	1	14002	NA	POA	TO	AO		VI			Vidrat verd.
50412	1	14002	VO	PAT	TO	AO		VI			Vidrat verd.
50412	7	14005	SF	FIN	TO	AR					
50412	1	14005	FO	FIN	TO	AR					
50412	1	14005	PE	FIN	TO	AR					

C/ SALVADOR SEGUÍ,... (CIUTAT VELLA, BARCELONA) CODI: 308/05

INVENTARI DE MATERIAL ARQUEOLÒGIC

U.E.	Núm.	Frag.	Class.	Def. Fragm.	Típo	Tècnica	Pasta	Decoració		Acabats		Cronologia	Observacions
								Int.	Ext.	Int.	Ext.		
50412		1	14005	VO	FIN	TO	AR						
50412		9	14002	SF	FIN	TO	AO						
50412		1	14002	PE	FIN	TO	AO						
50412		12	14002	VO	OLL	TO	AO						
50412		1	14200	BRO	FIN	TO	AO		PI	VI	VI		
50412		1	14200	FO	PAT	TO	AO	PI	PI	VI	VI		
50412		1	14200	VO	PAT	TO	AO	PI		VI	VI		Motius vegetals.
50412		1	14200	FO	ESC	TO	AO	PI	PI	VI	VI		
50412		1	14200	FO	ESC	TO	AO	PI	PI	VI	VI		Motiu central amb mitja taronja.
50412		1	14200	SF	PAT	TO	AO	PI	PI	VI	VI		

C/ SALVADOR SEGUÍ,... (CIUTAT VELLA, BARCELONA) CODI: 308/05

INVENTARI DE MATERIAL ARQUEOLÒGIC

U.E.	Núm.	Frag.	Class.	Def. Fragm.	Típo	Tècnica	Decoració		Acabats		Cronologia	Observacions
							Int.	Ext.	Int.	Ext.		
50419		1	60051									
50419		1	14002	FO	FIN	TO	AO					
50419		1	14002	VO	COS	TO	AO					Acanaladura externa.
50419		3	14002	VO	CAF	TO	AO					
50419		1	14002	FO	CAF	TO	AO					
50419		11	14002	SF	FIN	TO	AO					
50419		1	14002	FO	FIN	TO	GO					
50419		2	14005	FO	CAF	TO	AR					
50419		1	14005	NA	CAT	TO	AR					
50419		6	14005	SF	FIN	TO	AR					

C/ SALVADOR SEGUÍ,... (CIUTAT VELLA, BARCELONA) CODI: 308/05

INVENTARI DE MATERIAL ARQUEOLÒGIC

U.E.	Núm. Frag.	Class.	Def. Fragm.	Tipo	Tècnica	Pasta	Decoració		Acabats		Cronologia	Observacions
							Int.	Ext.	Int.	Ext.		
50419	4	14005	VO	FIN	TO	AR						
50419	3	14003	VO	GIB	TO	AO			VI			Vidrat melat.
50419	2	14003	FO	GIB	TO	AO			VI			Vidrat melat.
50419	1	14003	SF	GIB	TO	AO			VI			Vidrat melat.
50419	1	14003	FO	BAC	TO	AO			VI			Vidrat melat.
50419	1	14003	NA	CAS	TO	AO			VI	VI		Vidrat melat.
50419	1	14003	NA	POA	TO	AO			VI	VI		Vidrat verd.
50419	1	14003	VO	GIB	TO	AO			VI			Vidrat verd.
50419	1	14003	BRO	FIN	TO	AO			VI	VI		Vidrat verd.
50419	2	14003	SF	FIN	TO	AO			VI	VI		Vidrat verd.

C/ SALVADOR SEGUÍ,... (CIUTAT VELLA, BARCELONA) CODI: 308/05

INVENTARI DE MATERIAL ARQUEOLÒGIC

U.E.	Núm. Frag.	Class.	Def. Fragm.	Tipo	Tècnica	Pasta	Decoració		Acabats		Cronologia	Observacions
							Int.	Ext.	Int.	Ext.		
50419	1	14003	SF	FIN	TO	AO				VI		Vidrat verd.
50419	3	14003	VO	PDA	TO	AO				VI		Vidrat marró.
50419	2	14003	PS	PDA	TO	AO				VI		Vidrat marró.
50419	1	14003	PE	FRU	TO	AO				VI	VI	Vidrat marró.
50419	1	14003	PE	FIN	TO	AO				VI	VI	Vidrat marró.
50419	1	14003	PS	GRE	TO	AO				VI		Vidrat marró.
50419	4	14003	VO	OLL	TO	AO				VI		Vidrat marró.
50419	1	14003	VO	CAS	TO	AO				VI		Vidrat marró.
50419	3	14003	VO	GET	TO	AO				VI		Vidrat marró.
50419	1	14003	VO	TAP	TO	AO				VI	VI	Vidrat marró.

C/ SALVADOR SEGUÍ,... (CIUTAT VELLA, BARCELONA) CODI: 308/05

INVENTARI DE MATERIAL ARQUEOLÒGIC

U.E.	Núm.	Frag.	Class.	Def. Fragm.	Tècnica	Pasta	Decoració		Acabats		Cronologia	Observacions	
							Int.	Ext.	Int.	Ext.			
50419		1	14003	NA	FIN	TO	AO			VI		Vidrat marró.	
50419		1	14003	AG	ESF	TO	AO			VI	VI	Vidrat marró.	
50419		10	14003	SF	FIN	TO	AO			VI		Vidrat marró.	
50419	01	1	14003	PS	GER	TO	AO				VI	Vidrat verd. Fireta.	
50419		3	14100	PS	ESC	TO	AO			VI	VI		
50419		3	14100	SF	PAT	TO	AO			VI	VI		
50419		1	14250	FO	FIN	TO	AO	PI		VI		S.XIII-XIV	
50419		1	14103	VO	PAT	TO	AO	PI		VI	VI	S.XVII	Orla de triple arc cap endins.
50419		1	14103	VO	PAT	TO	AO	PI		VI	VI	S.XVII	Orla de línees obliqües en blau.
50419		1	14103	VO	PAT	TO	AO	PI		VI	VI	S.XVII	Orla d'ull amb quatre punts interns.

C/ SALVADOR SEGUÍ,... (CIUTAT VELLA, BARCELONA) CODI: 308/05

INVENTARI DE MATERIAL ARQUEOLÒGIC

U.E.	Núm.	Frag.	Class.	Def. Fragm.	Tipo	Tècnica	Decoració		Acabats		Cronologia	Observacions
							Pasta	Int.	Ext.	Int.		
50419		1	20002		ALB							
50420		1	60051									
50420		1	14002	SF	FIN	TO	AO					
50420		2	14003	SF	FIN	TO	AO			VI		Vidrat marró.
50420		1	14003	VO	FIN	TO	AO			VI	VI	Vidrat marró.
50420		2	14003	VO	GIB	TO	AO			VI		Vidrat melat.
50420		1	14003	FO	FIN	TO	AO			VI		Vidrat marró.
50420		3	14003	SF	FIN	TO	AO			VI		Vidrat melat.
50420		1	14003	NA	FIN	TO	AO			VI	VI	Vidrat marró.
50420		1	14003	VO	OLL	TO	AO			VI		Vidrat verd.

C/ SALVADOR SEGUÍ,... (CIUTAT VELLA, BARCELONA) CODI: 308/05

INVENTARI DE MATERIAL ARQUEOLÒGIC

U.E.	Núm.	Frag.	Class.	Def. Fragm.	Tipo	Tècnica	Decoració		Acabats		Cronologia	Observacions	
							Pasta	Int.	Ext.	Int.			Ext.
50420		1	14003	NA	POA	TO	AO			VI	VI		Vidrat verd.
50420		1	14252	VO	PAT	TO	AO	PI		VI		S.XIII- XIV	Orla de ziga-zaga.
50421		3	14002	SF	FIN	TO	AO						
50421		1	14003	SF	FIN	TO	AO				VI		Vidrat melat.
50421		1	14003	FO	GER	TO	AO				VI		Vidrat melat.
50421		1	14006	VO	MOR	TO	AR			VI	VI		Vidrat verd.
50421		1	14006	SF	MOR	TO	AR			VI	VI		Vidrat verd.
50424		39	60051										
50424		2	14002	SF	FIN	TO	AO						
50424		1	14002	VO	FIN	TO	AO						

C/ SALVADOR SEGUÍ,... (CIUTAT VELLA, BARCELONA) CODI: 308/05

INVENTARI DE MATERIAL ARQUEOLÒGIC

U.E.	Núm. Frag.	Class.	Def. Fragm.	Tipo	Tècnica	Pasta	Decoració		Acabats		Cronologia	Observacions
							Int.	Ext.	Int.	Ext.		
50424	4	14003	SF	FIN	TO	AO			VI			Vidrat marró.
50424	1	14003	VO	CAS	TO	AO			VI			Vidrat marró.
50424	2	14003	SF	FIN	TO	AO			VI			Vidrat verd.
50424	1	14003	VO	GET	TO	AO			VI			Vidrat verd.
50424	1	14005	SF	FIN	TO	AR						
50424	1	14120	SF	PAT	TO	AO					S.XVII	
50424	1	14120	VO	PAT	TO	AO	PI		VI		S.XVII	
50424	2	14002	SF	FIN	TO	AO						
50424	1	14002	VO	FIN	TO	AO						
50424	4	14003	SF	FIN	TO	AO			VI			Vidrat marró.

C/ SALVADOR SEGUÍ,... (CIUTAT VELLA, BARCELONA) CODI: 308/05

INVENTARI DE MATERIAL ARQUEOLÒGIC

U.E.	Núm.	Frag.	Class.	Def. Fragm.	Tècnica	Pasta	Decoració		Acabats		Cronologia	Observacions	
							Int.	Ext.	Int.	Ext.			
50424		2	14003	SF	FIN	TO	AO			VI		Vidrat verd.	
50424		1	14003	VO	GET	TO	AO			VI	VI	Vidrat verd.	
50424		1	14003	VO	CAS	TO	AO			VI		Vidrat marró.	
50424		1	14005	SF	FIN	TO	AR						
50424		1	14120	VO	PAT	TO	AO	PI		VI	VI	S.XVII	Orla de la ditada.
50427		4	14002	SF	FIN	TO	AO						
50427		4	14002	SF	FIN	TO	GO						
50427		1	14003	VO	FIN	TO	AO			VI			Vidrat marro.
50427		4	14003	SF	FIN	TO	AO			VI			Vidrat marro.
50427		1	14003	VO	FIN	TO	AO			VI			Vidrat melat.

C/ SALVADOR SEGUÍ,... (CIUTAT VELLA, BARCELONA) CODI: 308/05

INVENTARI DE MATERIAL ARQUEOLÒGIC

U.E.	Núm. Frag.	Class.	Def. Fragm.	Tipo	Tècnica	Decoració		Acabats		Cronologia	Observacions
						Pasta	Int.	Ext.	Int.		
50427	5	14003	SF	FIN	TO	AO			VI		Vidrat melat.
50427	3	14003	VO	TAP	TO	AO			VI		Vidrat melat.
50427	1	14003	SF	FIN	TO	AO			VI		Vidrat melat.
50427	1	14003	VO	GIB	TO	AO			VI		Vidrat melat.
50427	1	14003	VO	POA	TO	AO			VI		Vidrat melat.
50427	1	14003	FO	FIN	TO	AO			VI		Vidrat verd.
50427	2	14006	SF	FIN	TO	GR			VI		Vidrat verd.
50427	1	14006	VO	CAS	TO	GR			VI		Vidrat verd.
50427	1	14006	FO	FIN	TO	AR			VI		Vidrat verd.
50427	4	14005	SF	FIN	TO	GR					

C/ SALVADOR SEGUÍ,... (CIUTAT VELLA, BARCELONA) CODI: 308/05

INVENTARI DE MATERIAL ARQUEOLÒGIC

U.E.	Núm.	Frag.	Class.	Def. Fragm.	Tipo	Tècnica	Pasta	Decoració		Acabats		Cronologia	Observacions
								Int.	Ext.	Int.	Ext.		
50427		1	14005	VO	CAS	TO	GR						
50427		1	14003	NA	POA	TO	AO			VI	VI		Vidrat melat.
50427		1	14102	VO	ESC	TO	AO	PI		VI		S.XV- XVI	
50427		1	13114	SF	FIN	TO	AO			VE	VE		
50427		1	13111	VO	H	TO	AO			VE	VE		Hayes 3.
50431		1	60051										
50431		1	14002	VO	OLL	TO	AO						
50431		6	14002	PE	FIN	TO	AO						
50431		12	14002	SF	FIN	TO	AO						
50431		1	14005	SF	FIN	TO	AR						

C/ SALVADOR SEGUÍ,... (CIUTAT VELLA, BARCELONA) CODI: 308/05

INVENTARI DE MATERIAL ARQUEOLÒGIC

U.E.	Núm. Frag.	Class.	Def. Fragm.	Tipo	Tècnica	Pasta	Decoració		Acabats		Cronologia	Observacions
							Int.	Ext.	Int.	Ext.		
50431	4	14005	SF	FIN	TO	GR						
50431	2	14005	NA	FIN	TO	GR						
50431	2	14003	VO	CAS	TO	AO			VI			Vidrat melat.
50431	5	14003	SF	FIN	TO	AO			VI			Vidrat melat.
50431	1	14003	VO	SEV	TO	AO			VI			Vidrat melat.
50431	1	14003	VO	POA	TO	AO			VI	VI		Vidrat melat.
50431	2	14003	NA	POA	TO	AO			VI	VI		Vidrat melat.
50431	1	14003	NA	FIN	TO	AO			VI			Vidrat melat.
50431	1	14003	SF	FIN	TO	AO				VI		Vidrat melat.
50431	21	14003	SF	FIN	TO	AO			VI			Vidrat marró.

C/ SALVADOR SEGUÍ,... (CIUTAT VELLA, BARCELONA) CODI: 308/05

INVENTARI DE MATERIAL ARQUEOLÒGIC

U.E.	Núm. Frag.	Class.	Def. Fragm.	Tipo	Tècnica	Pasta	Decoració		Acabats		Cronologia	Observacions
							Int.	Ext.	Int.	Ext.		
50431	3	14003	FO	FIN	TO	AO			VI			Vidrat marró.
50431	3	14003	VO	CAS	TO	AO			VI			Vidrat marró.
50431	1	14003	VO	SEV	TO	AO			VI			Vidrat marró.
50431	1	14003	VO	GET	TO	AO			VI	VI		Vidrat marró.
50431	1	14003	NA	POA	TO	AO			VI	VI		Vidrat marró.
50431	1	14003	FO	GIB	TO	AO			VI			Vidrat verd.
50431	3	14003	VO	GIB	TO	AO			VI			Vidrat verd.
50431	2	14003	VO	POA	TO	AO				VI		Vidrat verd.
50431	4	14003	VO	MOR	TO	AO			VI	VI		Vidrat verd.
50431	1	14003	NA	FIN	TO	AO			VI	VI		Vidrat verd.

C/ SALVADOR SEGUÍ,... (CIUTAT VELLA, BARCELONA) CODI: 308/05

INVENTARI DE MATERIAL ARQUEOLÒGIC

U.E.	Núm.	Frag.	Class.	Def. Fragm.	Tipo	Tècnica	Decoració		Acabats		Cronologia	Observacions
							Pasta	Int.	Ext.	Int.		
50431		1	14003	PE	FIN	TO	AO			VI		Vidrat verd.
50431		5	14003	SF	FIN	TO	AO			VI		Vidrat verd.
50431		15	14003	SF	FIN	TO	AO			VI		Vidrat verd.
50431		1	14350	SF	PAT	TO	AO	PI		VI		
50431		1	14350	SF	ESC	TO	AO	PI		VI		
50431		1	14102	SF	PAT	TO	AO	PI		VI	S.XV- XVI	
50431		1	14100	SF	PAT	TO	AO			VI	VI	
50431		1	14100	VO	PAT	TO	AO			VI		
50431		1	14100	PS	ESC	TO	AO			VI	VI	
50431		1	14100	SF	FIN	TO	AO			VI		

C/ SALVADOR SEGUÍ,... (CIUTAT VELLA, BARCELONA) CODI: 308/05

INVENTARI DE MATERIAL ARQUEOLÒGIC

U.E.	Núm.	Frag.	Class.	Def. Fragm.	Tipo	Tècnica	Decoració		Acabats		Cronologia	Observacions	
							Pasta	Int.	Ext.	Int.			Ext.
50431		1	14120	VO	PAT	TO	AO	PI		VI	VI	S.XVII	Orla de la ditada.
50431		1	14120	VO	PAT	TO	AO	PI		VI	VI	S.XVII	Orla de la figuera.
50431		1	14104	FO	PAT	TO	AO	PI		VI	VI	S.XVII	
50431		1	14104	SF	PAT	TO	AO	PI		VI	VI	S.XVII	
50431		1	14129	FO	PAT	TO	AO	PI		VI	VI	S.XVII	Dibuix polícrom en blau, morat, groc i verd.
50431		2	20002		CLA								
60008		13	60051										
60008		216	14002	SF	FIN	TO	AO						
60008		9	14002	SF	COS	TO	AO						Decoració incisa.
60008		4	14002	VO	CAS	TO	AO						Decoració incisa.

C/ SALVADOR SEGUÍ,... (CIUTAT VELLA, BARCELONA) CODI: 308/05

INVENTARI DE MATERIAL ARQUEOLÒGIC

U.E.	Núm.	Frag.	Class.	Def. Fragm.	Típo	Tècnica	Pasta	Decoració		Acabats		Cronologia	Observacions
								Int.	Ext.	Int.	Ext.		
60008		11	14002	VO	CAF	TO	AO						
60008		3	14002	VO	GIB	TO	AO						
60008		1	14002	VO	OLL	TO	AO						
60008		1	14002	NA	FIN	TO	AO						
60008		4	14002	PE	FIN	TO	AO						
60008		1	14002	FO	FIN	TO	AO						
60008		2	14002	FO	COS	TO	AO						Decoració externa incisa.
60008		11	14002	FO	CAF	TO	AO						
60008		2	14002	FO	CAF	TO	AM						
60008		1	14002	PE	FIN	TO	AM						

C/ SALVADOR SEGUÍ,... (CIUTAT VELLA, BARCELONA) CODI: 308/05

INVENTARI DE MATERIAL ARQUEOLÒGIC

U.E.	Núm.	Frag.	Class.	Def. Fragm.	Tipo	Tècnica	Pasta	Decoració		Acabats		Cronologia	Observacions
								Int.	Ext.	Int.	Ext.		
60008		1	14002	FO	FIN	TO	AM						
60008		39	14002	SF	FIN	TO	AM						
60008		1	14002	FO	FIN	TO	GM						
60008		2	14002	VO	TAP	TO	AO						
60008		1	14002	NA	GER	TO	AO						
60008	01	1	14002	VO	FIN	TO	AO						Setrill o redoma amb bec estrangulat i carena foradada. Possibles utilitzacions diverses: cuscusera, olla de grills, castanyera,...
60008		11	14005	SF	FIN	TO	AR						
60008		1	14005	SF	FIN	TO	AR						Decoració incisa exterior.
60008		5	14005	VO	OLL	TO	AR						
60008		1	14005	NA	FIN	TO	AR						

C/ SALVADOR SEGUÍ,... (CIUTAT VELLA, BARCELONA) CODI: 308/05

INVENTARI DE MATERIAL ARQUEOLÒGIC

U.E.	Núm. Frag.	Class. Fragm.	Def. Tipo	Tècnica	Decoració		Acabats		Cronologia	Observacions	
					Pasta	Int.	Ext.	Int.			Ext.
60008	1	14005	NA	FIN	TO	GR					
60008	4	14005	SF	FIN	TO	GR					
60008	3	14005	SF	CAT	TO	AR					
60008	1	14005	BRO	CAT	TO	AR					
60008	1	14003	PS	GIB	TO	AO			VI		Vidrat melat.
60008	24	14003	VO	GIB	TO	AO			VI		Vidrat melat.
60008	4	14003	NA	POA	TO	AO			VI		Vidrat melat.
60008	16	14003	SF	GIB	TO	AO			VI		Vidrat melat.
60008	5	14003	FO	GIB	TO	AO			VI		Vidrat melat.
60008	4	14003	PE	FIN	TO	AO			VI		Vidrat melat.

C/ SALVADOR SEGUÍ,... (CIUTAT VELLA, BARCELONA) CODI: 308/05

INVENTARI DE MATERIAL ARQUEOLÒGIC

U.E.	Núm. Frag.	Class.	Def. Fragm.	Tipo	Tècnica	Decoració		Acabats		Cronologia	Observacions
						Pasta	Int.	Ext.	Int.		
60008	14	50025	SF	FIN	TO	AO			VI		Vidrat melat.
60008	15	14003	SF	FIN	TO	AO			VI		Vidrat melat.
60008	2	14003	SF	FIN	TO	AO				VI	Vidrat melat.
60008	4	14003	VO	PTL	TO	AO			VI		Vidrat melat.
60008	3	14003	SF	PTL	TO	AO			VI		Vidrat melat.
60008	1	14003	VO	OLL	TO	AO			VI		Vidrat melat.
60008	2	14003	VO	GET	TO	AO			VI		Vidrat melat.
60008	1	14003	NA	FIN	TO	AO			VI		Vidrat melat.
60008	1	14006	FO	FIN	TO	GR			VI		Vidrat melat.
60008	1	14006	SF	FIN	TO	GR			VI		Vidrat melat.

C/ SALVADOR SEGUÍ,... (CIUTAT VELLA, BARCELONA) CODI: 308/05

INVENTARI DE MATERIAL ARQUEOLÒGIC

U.E.	Núm. Frag.	Class.	Def. Fragm.	Tipo	Tècnica	Pasta	Decoració		Acabats		Cronologia	Observacions
							Int.	Ext.	Int.	Ext.		
60008	1	14003	VO	MOR	TO	AO			VI	VI		Vidrat verd.
60008	2	14003	BRO	FIN	TO	AO				VI		Vidrat verd.
60008	1	14003	NA	CAT	TO	AO				VI		Vidrat verd.
60008	7	14003	NA	OLL	TO	AO			VI			Vidrat verd.
60008	3	14003	NA	GER	TO	AO			VI			Vidrat verd.
60008	10	14003	VO	OLL	TO	AO			VI			Vidrat verd.
60008	2	14003	VO	GET	TO	AO			VI			Vidrat verd.
60008	86	14003	SF	FIN	TO	AO			VI			Vidrat verd.
60008	1	14003	VO	TAP	TO	AO				VI		Vidrat verd.
60008	2	14003	VO	PTL	TO	AO			VI			Vidrat verd.

C/ SALVADOR SEGUÍ,... (CIUTAT VELLA, BARCELONA) CODI: 308/05

INVENTARI DE MATERIAL ARQUEOLÒGIC

U.E.	Núm.	Frag.	Class.	Def. Fragm.	Tipo	Tècnica	Decoració		Acabats		Cronologia	Observacions
							Pasta	Int.	Ext.	Int.		
60008		1	14003	FO	FIN	TO	AO			VI		Vidrat verd.
60008		1	14003	SF	PTL	TO	AO			VI		Vidrat verd.
60008		11	14003	SF	FIN	TO	AO			VI	VI	Vidrat verd.
60008		4	14003	SF	FIN	TO	AO				VI	Vidrat verd.
60008		22	14003	VO	PTL	TO	AO			VI		Vidrat marró.
60008		5	14003	VO	SF	TO	AO			VI		Vidrat marró.
60008		1	14003	AG	ESF	TO	AO			VI		Vidrat marró.
60008		7	14003	VO	GIB	TO	AO			VI		Vidrat marró.
60008		5	14003	VO	CAS	TO	AO			VI		Vidrat marró.
60008		2	14003	NA	OLL	TO	AO			VI		Vidrat marró.

C/ SALVADOR SEGUÍ,... (CIUTAT VELLA, BARCELONA) CODI: 308/05

INVENTARI DE MATERIAL ARQUEOLÒGIC

U.E.	Núm. Frag.	Class. Fragm.	Def.	Tipo	Tècnica	Pasta	Decoració		Acabats		Cronologia	Observacions
							Int.	Ext.	Int.	Ext.		
60008	1	14003	VO	OLL	TO	AO			VI			Vidrat marró.
60008	1	14003	FO	GRE	TO	AO			VI			Vidrat marró.
60008	3	14003	PE	FRU	TO	AO			VI			Vidrat marró.
60008	11	14003	NA	FIN	TO	AO			VI			Vidrat marró.
60008	2	14003	GO	GET	TO	AO			VI			Vidrat marró.
60008	1	14003	VO	TAP	TO	AO				VI		Vidrat marró.
60008	1	14003	FO	FIN	TO	AO			VI	VI		Vidrat marró.
60008	1	14003	AG	TAP	TO	AO				VI		Vidrat marró.
60008	3	14003	VO	GER	TO	AO			VI			Vidrat marró.
60008	6	14003	VO	GET	TO	AO			VI			Vidrat marró.

C/ SALVADOR SEGUÍ,... (CIUTAT VELLA, BARCELONA) CODI: 308/05

INVENTARI DE MATERIAL ARQUEOLÒGIC

U.E.	Núm.	Frag.	Class.	Def. Fragm.	Tècnica	Pasta	Decoració		Acabats		Cronologia	Observacions
							Int.	Ext.	Int.	Ext.		
60008		1	14003	FO	GIB	TO	AO			VI		Vidrat marró.
60008		5	14003	FO	FIN	TO	AO			VI		Vidrat marró.
60008		1	14003	PE	FIN	TO	AO			VI		Vidrat marró.
60008		7	14003	SF	GET	TO	AO			VI	VI	Vidrat marró.
60008		2	14003	SF	PAT	TO	AO			VI	VI	Vidrat marró.
60008		111	14003	SF	FIN	TO	AO			VI		Vidrat marró.
60008		4	30001	SF	FIN	TO	AO					
60008		1	14252	VO	PTL	TO	AO	PI		VI		S.XIII-XIV
60008		1	14252	VO	PAT	TO	AO	PI		VI		S.XIII-XIV
60008		1	14252	PE	PAT	TO	AO	PI		VI		S.XIII-XIV

C/ SALVADOR SEGUÍ,... (CIUTAT VELLA, BARCELONA) CODI: 308/05

INVENTARI DE MATERIAL ARQUEOLÒGIC

U.E.	Núm.	Frag.	Class.	Def. Fragm.	Tipo	Tècnica	Decoració		Acabats		Cronologia	Observacions	
							Pasta	Int.	Ext.	Int.			Ext.
60008		1	14252	SF	PAT	TO	AO	PI		VI		S.XIII- XIV	
60008		1	14100	VO	PAT	TO	AO			VI	VI		
60008		6	14100	SF	PAT	TO	AO			VI	VI		
60008		1	14100	VO	SEV	TO	AO			VI			
60008		1	14102	PS	ESC	TO	AO	PI		VI	VI	S.XV- XVI	
60008		1	14102	VO	PAT	TO	AO	PI		VI		S.XV- XVI	
60008		4	14102	SF	PAT	TO	AO	PI		VI		S.XV- XVI	
60008		5	14200	VO	PAT	TO	AO	PI	PI	VI	VI		
60008		5	14200	VO	ESC	TO	AO	PI	PI	VI	VI		
60008		1	14200	FO	PAT	TO	AO	PI	PI	VI	VI		

C/ SALVADOR SEGUÍ,... (CIUTAT VELLA, BARCELONA) CODI: 308/05

INVENTARI DE MATERIAL ARQUEOLÒGIC

U.E.	Núm. Frag.	Class. Fragm.	Def. Tipo	Tècnica	Pasta	Decoració		Acabats		Cronologia	Observacions	
						Int.	Ext.	Int.	Ext.			
60008	1	14104	FO	ESC	TO	AO	PI		VI	VI	S.XVII	Figura central en creu.
60008	2	14104	FO	ESC	TO	AO	PI		VI	VI	S.XVII	Figura central amb motius vegetals.
60008	3	14104	FO	PAT	TO	AO	PI		VI	VI	S.XVII	Motius vegetals.
60008	3	14104	OR	ESC	TO	AO	PI		VI	VI	S.XVII	
60008	4	14104	VO	ESC	TO	AO	PI		VI	VI	S.XVII	Orla de la triple salsitxa.
60008	1	14104	VO	ESC	TO	AO	PI		VI	VI	S.XVII	Orla de doble arc cap endins.
60008	2	14104	VO	ESC	TO	AO	PI		VI	VI	S.XVII	
60008	3	14129	VO	PAT	TO	AO	PI		VI	VI	S.XVII	Motius vegetals amb policromia blanc, groc, verd i blau.
60008	1	14129	SF	PAT	TO	AO	PI		VI	VI	S.XVII	Motius vegetals amb policromia blanc, groc, verd i blau.
60008	1	14129	PS	PAT	TO	AO	PI		VI	VI	S.XVII	Orla de doble salsitxa.

INVENTARI INT.ARQ. C/ SALVADOR SEGÚI, ... CODI MHCB: 308/05

Q	Niv.	Nº	Matèria	Codi	X	Y	Z	Cronologia	Observacions
D-1	60017	1	Ceràmica	11101	97	90	3'38/3'36	Bronze Inicial	2 fragments
E-2	60017	2	Ceràmica	11101	97	9	3'39/3'36	Bronze Inicial	
C-3	60017	3	Malacologia	11101	76	70	3'37/3'36	Bronze Inicial	Petxina Glicymerys glycymerys
H-3	60017	4	Fauna	11101	99	36	3'36/3'34	Bronze Inicial	Dent Bòvid
G-4	60017	5	Ceràmica	11101	80	82	3'37/3'36	Bronze Inicial	Decoració amb mugró
C-4	60017	6	Ceràmica	11101	20	99	3'44/3'43	Bronze Inicial	
F-6	60017	7	Ceràmica	11101	65	62	3'32/3'31	Bronze Inicial	
G-6	60017	8	Ceràmica	11101	15	25	3'26/3'25	Bronze Inicial	
G-5	60017	9	Ceràmica	11101	10	16	3'28/3'27	Bronze Inicial	
H-5	60017	10	Ceràmica	11101	70	34	3'28/3'27	Bronze Inicial	
I-6	60017	11	Ceràmica	11101	57	18	3'30/3'29	Bronze Inicial	
I-6	60017	12	Ceràmica	11101	10	57	3'26/3'24	Bronze Inicial	
I-7	60017	13	Ceràmica	11101	35	14	3'35/3'33	Bronze Inicial	Dibuix 1. ceràmica informe amb cordó aplicat.
H-7	60017	14	Ceràmica	11101	62	61	3'27/3'25	Bronze Inicial	
H-7	60017	15	Ceràmica	11101	76	61	3'43/3'41	Bronze Inicial	
G-6	60017	16	Ceràmica	11101	51	46	3'25/3'23	Bronze Inicial	
E-7	60017	17	Ceràmica	11101	65	67	3'39/3'38	Bronze Inicial	
E-7	60017	18	Ceràmica	11101	99	55	3'36/3'35	Bronze Inicial	Dibuix 2. Fragment informe. Decoració externa amb llengueta.
C-7	60017	19	Ceràmica	11101	23	74	3'43/3'41	Bronze Inicial	
C-7	60017	20	Tovot	11101	8	80	3'51/3'46	Bronze Inicial	
I-7	60017	21	Tovot	11101	25	7	3'27/3'23	Bronze Inicial	
F-8	60017	22	Ceràmica	11101	20	57	3'35/3'33	Bronze Inicial	

INVENTARI INT.ARQ. C/ SALVADOR SEGÚI, ... CODI MHC B: 308/05

Q	Niv.	Nº	Matèria	Codi	X	Y	Z	Cronologia	Observacions
H-8	60017	23	Ceràmica	11101	90	33	3'42/3'41	Bronze Inicial	
F-3	60017	24	Ceràmica	11101	80	84	3'22/3'20	Bronze Inicial	
F-4	60017	25	Gres	11101	47	53	3'22/3'18	Bronze Inicial	Còdol possible percutor dur
E-4	60022	26	Ceràmica	11101	15	18	3'22/3'20	Bronze Inicial	
E-4	60022	27	Ceràmica	11101	8	8	3'20/3'18	Bronze Inicial	
D-6	60017	28	Sílex	11101	18	99	3'14/3'13	Bronze Inicial	Dibuix 3. Fragment d'ascla. Rectocs simples i sílex color marró fosc.
C-3	60017	29	Ceràmica	11101	36	32	3'21/3'20	Bronze Inicial	
D-3	60017	30	Ceràmica	11101	23	10	3'22/3'20	Bronze Inicial	
D-3	60017	31	Ceràmica	11101	52	12	3'21/3'19	Bronze Inicial	
D-3	60017	32	Malacologia	11101	83	13	3'26/3'23	Bronze Inicial	
F-3	60017	33	Ceràmica	11101	9	8	3'25/3'23	Bronze Inicial	
E-2	60017	34	Ceràmica	11101	22	2	3'24/3'22	Bronze Inicial	
F-2	60017	35	Ceràmica	11101	74	28	3'21/3'19	Bronze Inicial	
G-3	60017	36	Malacologia	11101	47	1	3'15/3'12	Bronze Inicial	Petxina
H-3	60017	37	Ceràmica	11101	6	49	3'17/3'15	Bronze Inicial	
H-3	60017	38	Ceràmica	11101	27	4	3'15/3'13	Bronze Inicial	
H-3	60017	39	Quarsita	11101	64	27	3'17/3'10	Bronze Inicial	Dibuix. Presenta retocs.
H-3	60017	40	Jaspi	11101	76	79	3'15/3'14	Bronze Inicial	Dibuix. Resta de talla.
G-7	60017	41	Ceràmica	11101	9	99	3'08/3'05	Bronze Inicial	
H-6	60017	42	Ceràmica	11101	28	99	3'18/3'15	Bronze Inicial	
H-5	60017	43	Ceràmica	11101	28	99	3'18/3'15	Bronze Inicial	
G-2	60017	44	Ceràmica	11101	40	92	3'28/3'26	Bronze Inicial	

INVENTARI INT.ARQ. C/ SALVADOR SEGÚÍ, ... CODI MHC B: 308/05

Q	Niv.	Nº	Matèria	Codi	X	Y	Z	Cronologia	Observacions
G-2	60017	45	Sílex	11101	71	81	3'16/3'14	Bronze Inicial	Dibuix. Ascla fragmentada.
G-2	60017	46	Ceràmica	11101	38	58	3'24/3'20	Bronze Inicial	
G-3	60017	47	Ceràmica	11101	79	17	3'23/3'20	Bronze Inicial	
D-4	60017	48	Ceràmica	11101	94	2	3'15/3'13	Bronze Inicial	
E-5	60022	49	Ceràmica	11101	4	32	3'16/3'14	Bronze Inicial	
E-5	60022	50	Ceràmica	11101	22	26	3'08/3'06	Bronze Inicial	
E-5	60017	51	Ceràmica	11101	12	52	3'16/1'14	Bronze Inicial	
E-6	60017	52	Ceràmica	11101	16	7	3'23/3'20	Bronze Inicial	
E-6	60017	53	Ceràmica	11101	13	19	3'23/3'22	Bronze Inicial	
D-3	60017	54	Ceràmica	11101	28	22	3'17/3'16	Bronze Inicial	
E-5	60022	55	Ceràmica	11101	2	33	3'16/3'15	Bronze Inicial	
D-3	60017	56	Ceràmica	11101	15	50	3'08/3'07	Bronze Inicial	
D-5	60022	57	Ceràmica	11101	85	19	3'05/3'03	Bronze Inicial	
D-6	60017	58	Ceràmica	11101	86	26	3'17/3'15	Bronze Inicial	
E-5	60017	59	Ceràmica	11101	26	10	3'01/3'02	Bronze Inicial	
C-5	60017	60	Ceràmica	11101	57	26	3'00/2'99	Bronze Inicial	
C-4	60017	61	Ceràmica	11101	13	30	2'99/2'98	Bronze Inicial	
D-3	60017	62	Ceràmica	11101	20	92	3'05/3'04	Bronze Inicial	
D-4	60017	63	Calcària	11101	66	26	3'10/3'09	Bronze Inicial	Dibuix. Ascla
G-2	60017	64	Ceràmica	11101	31	60	3'03/3'02	Bronze Inicial	
D-4	60017	65	Ceràmica	11101	82	86	3'11/3'10	Bronze Inicial	
D-4	60017	66	Malacologia	11101	89	79	3'15/3'13	Bronze Inicial	Petxina

INVENTARI INT.ARQ. C/ SALVADOR SEGÚI, ... CODI MHCB: 308/05

Q	Niv.	Nº	Matèria	Codi	X	Y	Z	Cronologia	Observacions
E-4	60017	67	Ceràmica	11101	38	30	3'08/3'07	Bronze Inicial	
D-3	60017	68	Jaspi	11101	52	69	3'17/3'16	Bronze Inicial	Dibuix. Fragment d'ascla. Possible rascadora lateral.
D-2	60017	69	Ceràmica	11101	20	65	3'14/3'13	Bronze Inicial	
H-5	60017	70	Ceràmica	11101	13	80	3'18/3'17	Bronze Inicial	
H-5	60017	71	Ceràmica	11101	44	19	3'17/3'16	Bronze Inicial	
H-4	60017	72	Ceràmica	11101	37	79	3'12/3'11	Bronze Inicial	
H-4	60017	73	Ceràmica	11101	48	38	3'18/3'17	Bronze Inicial	
H-2	60017	74	Ceràmica	11101	99	15	3'15/3'14	Bronze Inicial	
D-2	60017	75	Ceràmica	11101	65	19	3'15/3'14	Bronze Inicial	
H-2	60017	76	Ceràmica	11101	49	82	3'13/3'12	Bronze Inicial	
G-3	60017	77	Ceràmica	11101	25	52	3'17/3'16	Bronze Inicial	
G-3	60017	78	Ceràmica	11101	93	19	3'04/3'03	Bronze Inicial	
G-4	60017	79	Malacologia	11101	79	2	3'09/3'08	Bronze Inicial	
G-5	60017	80	Ceràmica	11101	34	3	3'02/3'01	Bronze Inicial	
H-4	60017	81	Ceràmica	11101	67	2	3'02/3'00	Bronze Inicial	
H-3	60017	82	Ceràmica	11101	19	94	2'92/2'91	Bronze Inicial	
G-2	60017	83	Ceràmica	11101	40	54	2'97/2'96	Bronze Inicial	
F-3	60017	84	Ceràmica	11101	33	33	3'02/3'01	Bronze Inicial	
G-3	60017	85	Jaspi	11101	3	15	3'02/3'01	Bronze Inicial	Dibuix. Ascla.
G-3	60017	86	Ceràmica	11101	37	66	2'96/2'95	Bronze Inicial	
G-4	60017	87	Ceràmica	11101	49	41	2'84/2'83	Bronze Inicial	
H-4	60017	88	Ceràmica	11101	12	30	2'98/2'97	Bronze Inicial	

INVENTARI INT.ARQ. C/ SALVADOR SEGÚI, ... CODI MHCB: 308/05

Q	Niv.	Nº	Matèria	Codi	X	Y	Z	Cronologia	Observacions
H-5	60017	89	Ceràmica	11101	91	37	2'78/2'77	Bronze Inicial	Dibuix 5. Fragment informe. Amb mugró.
G-5	60017	90	Ceràmica	11101	94	89	3'09/3'08	Bronze Inicial	
G-7	60018	91	Ceràmica	11101	32	74	3'02/3'01	Bronze Inicial	
E-5	60018	92	Ceràmica	11101	13	21	2'97/2'91	Bronze Inicial	
E-1	60017	93	Ceràmica	11101	7	89	2'97/2'96	Bronze Inicial	
E-4	60017	94	Tovot	11101	99	68	3'01/2'98	Bronze Inicial	
E-4	60017	95	Tovot	11101	72	70	3'03/2'98	Bronze Inicial	
E-5	60018	96	Fauna	11101	25	15	2'89/2'80	Bronze Inicial	Mandíbula
G-5	60018	97	Ceràmica	11101	92	85	2'86/2'80	Bronze Inicial	
B-8	60018	98	Jaspi	11101	32	0	3'19/3'18	Bronze Inicial	Dibuix. Ascla alterada deshidratada.
B-6	60018	99	Ceràmica	11101	70	80	2'99/2'98	Bronze Inicial	
B-1	60018	100	Ceràmica	11101	76	74	3'24/3'23	Bronze Inicial	
B-1	60018	101	Sílex	11101	20	32	3'17/3'15	Bronze Inicial	Resta de talla.
A-6	60018	102	Ceràmica	11101	13	77	3'13/3'12	Bronze Inicial	
A-6	60018	103	Ceràmica	11101	33	58	3'10/3'09	Bronze Inicial	
A-6	60018	104	Ceràmica	11101	71	3	3'03/3'02	Bronze Inicial	
F-1	60018	105	Ceràmica	11101	19	37	3'19/3'17	Bronze Inicial	Dibuix. Decoració amb mugró
D-3	60018	106	Ceràmica	11101	25	6	2'93/2'92	Bronze Inicial	
F-8	60018	107	Ceràmica	11101	88	35	2'96/2'95	Bronze Inicial	
G-2	60029	108	Ceràmica	11101	29	78	2'82/2'80	Bronze Inicial	
C-2	60027	109	Ceràmica	11101	53	89	2'69/2'68	Bronze Inicial	
A-1	60018	110	Ceràmica	11101	16	33	2'98/2'97	Bronze Inicial	

INVENTARI INT.ARQ. C/ SALVADOR SEGÚI, ... CODI MHCB: 308/05

Q	Niv.	Nº	Matèria	Codi	X	Y	Z	Cronologia	Observacions
A-4	60029	111	Ceràmica	11101	75	33	2'64/2'63	Bronze Inicial	
A-5	60029	112	Ceràmica	11101	65	60	2'58/2'56	Bronze Inicial	
D-1	60029	113	Ceràmica	11101	23	80	2'56/2'55	Bronze Inicial	
D-1	60029	114	Quars	11101	65	65	2'55/2'54	Bronze Inicial	
D-2	60029	115	Ceràmica	11101	35	28	2'60/2'56	Bronze Inicial	
G-3	60027	116	Ceràmica	11101	10	80	2'25/2'24	Bronze Inicial	
E-1	60029	117	Calcària	11101	37	36	2'45/2'43	Bronze Inicial	
E-1	60029	118	Ceràmica	11101	12	59	2'40/2'39	Bronze Inicial	
D-2	60029	119	Ceràmica	11101	67	73	2'50/2'49	Bronze Inicial	
C-3	60029	120	Sorrenca	11101	30	60	2'51/2'34	Bronze Inicial	
C-3	60029	121	Calcària	11101	50	40	2'64/2'48	Bronze Inicial	

DIBUIX DEL MATERIAL

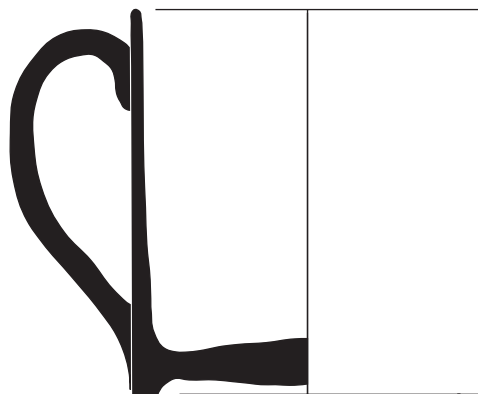

Intervenció: Carrers Salvador Seguí, Riera Alta, Carme, Riera Baixa, M^a Aurèlia Capmany, Hospital, Rambla del Raval, Sant Rafael, Robador i Plaça Salvador Seguí, de Barcelona. Codi MHCB: 308/05

Núm. inventari: 308/05-1005-01

Mides: Alçària: 5 cm Øbase: 4'6 cm Øvora: 4'8 cm

LÀMINA 1



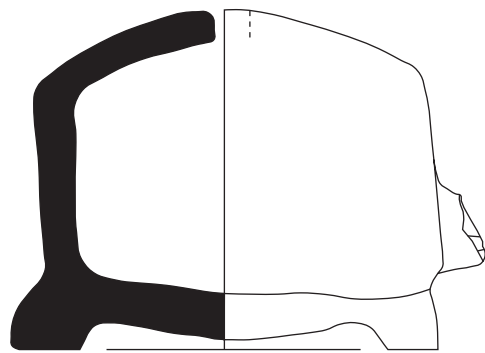
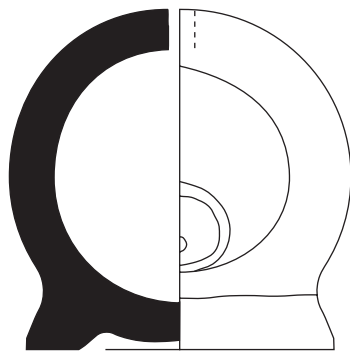

0 5 cm

Intervenció: Carrers Salvador Seguí, Riera Alta, Carme, Riera Baixa, M^a Aurèlia Capmany, Hospital, Rambla del Raval, Sant Rafael, Robador i Plaça Salvador Seguí, de Barcelona. Codi MHCB: 308/05

Núm. inventari: 308/05- 1005-02

Mides: Alçària: 4'5 cm Øbase: 5'6 cm/4 cm

LÀMINA 2



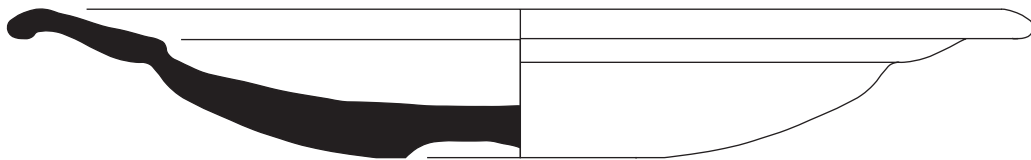

0 5 cm

Intervenció: Carrers Salvador Seguí, Riera Alta, Carme, Riera Baixa, M^a Aurèlia Capmany, Hospital, Rambla del Raval, Sant Rafael, Robador i Plaça Salvador Seguí, de Barcelona. Codi MHCB: 308/05

Núm. inventari: 308/05- 1024-01

Mides: Alçària: 2'9 cm Øbase: 6 cm Øvora: 20 cm

LÀMINA 3



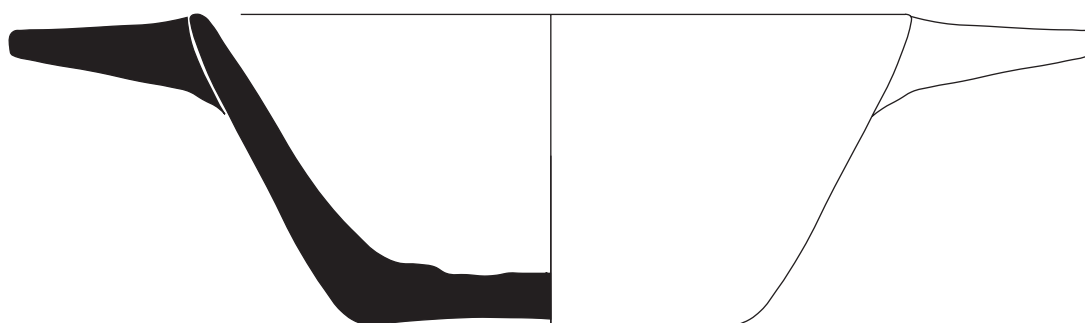

0 5 cm

Intervenció: Carrers Salvador Seguí, Riera Alta, Carme, Riera Baixa, M^a Aurèlia Capmany, Hospital, Rambla del Raval, Sant Rafael, Robador i Plaça Salvador Seguí, de Barcelona. Codi MHCB: 308/05

Núm. inventari: 308/05- 1024-02

Mides: Alçària: 4 cm Øbase: 5 cm Øvora: 9'6 cm

LÀMINA 4



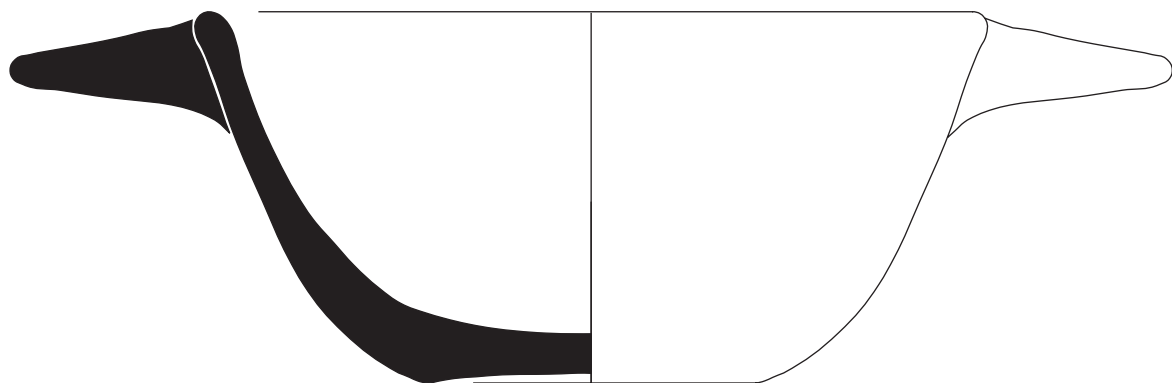
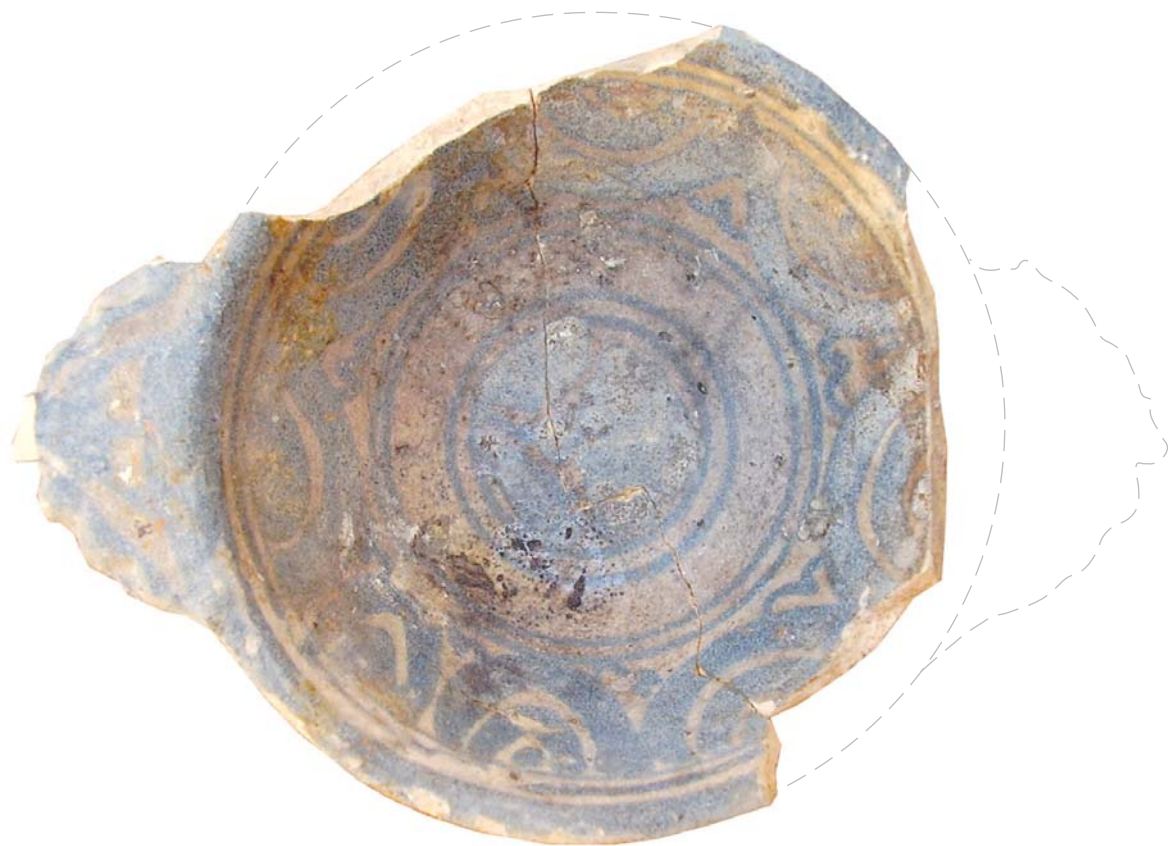

0 5 cm

Intervenció: Carrers Salvador Seguí, Riera Alta, Carme, Riera Baixa, M^a Aurèlia Capmany, Hospital, Rambla del Raval, Sant Rafael, Robador i Plaça Salvador Seguí, de Barcelona. Codi MHCB: 308/05
Núm. inventari: 308/05- 1024-03
Mides: Alçària: 5 cm Øbase: 4'4 cm Øvora: 10 cm

LÀMINA 5



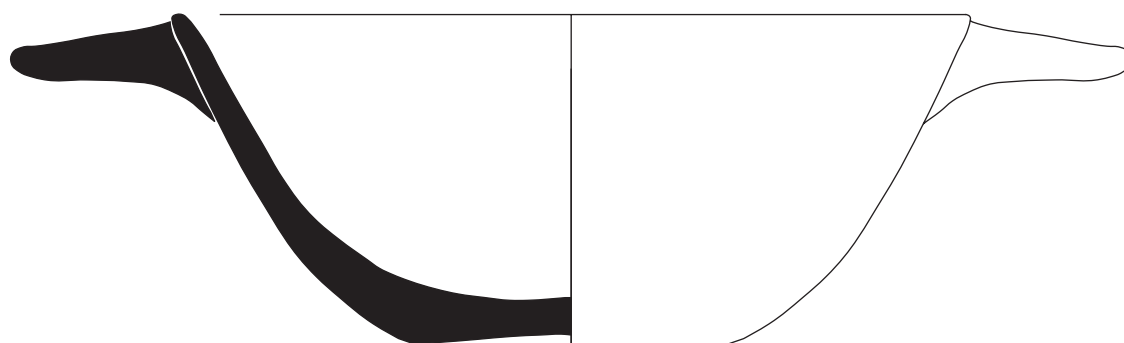
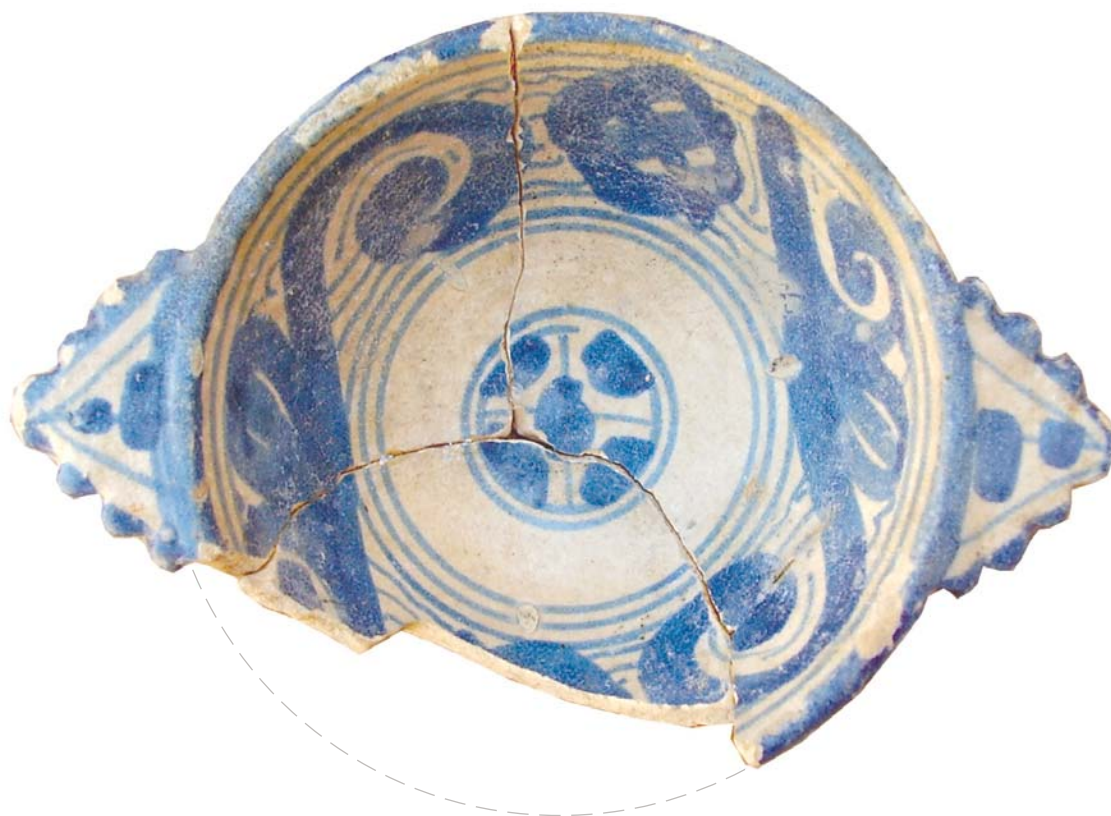

0 5 cm

Intervenció Carrers Salvador Seguí, Riera Alta, Carme, Riera Baixa, M^a Aurèlia Capmany, Hospital, Rambla del Raval, Sant Rafael, Robador i Plaça Salvador Seguí, de Barcelona. Codi MHCB: 308/05

Núm. inventari: 308/05- 1024-04

Mides: Alçària: 8'8cm Øbase: 4 cm Øvora: 10'4 cm

LÀMINA 6





Intervenció Carrers Salvador Seguí, Riera Alta, Carme, Riera Baixa, M^a Aurèlia Capmany, Hospital, Rambla del Raval, Sant Rafael, Robador i Plaça Salvador Seguí, de Barcelona. Codi MHCB: 308/05
Núm. inventari: 308/05-1024-05
Mides: Alçària: 6'8 cm

LÀMINA 7



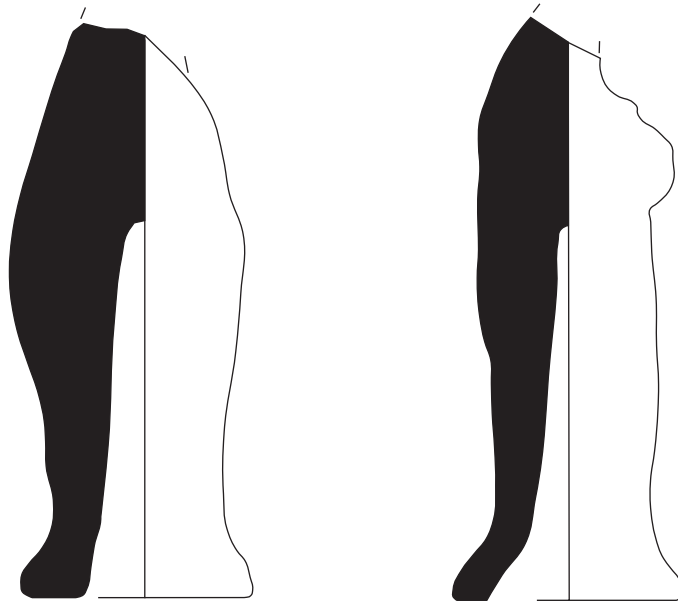

0 5 cm

Intervenció: Carrers Salvador Seguí, Riera Alta, Carme, Riera Baixa, M^a Aurèlia Capmany, Hospital, Rambla del Raval, Sant Rafael, Robador i Plaça Salvador Seguí, de Barcelona. Codi MHCB: 308/05
Núm. inventari: 308/05-1162-01
Mides: Ø base: 3 cm

LÀMINA 8



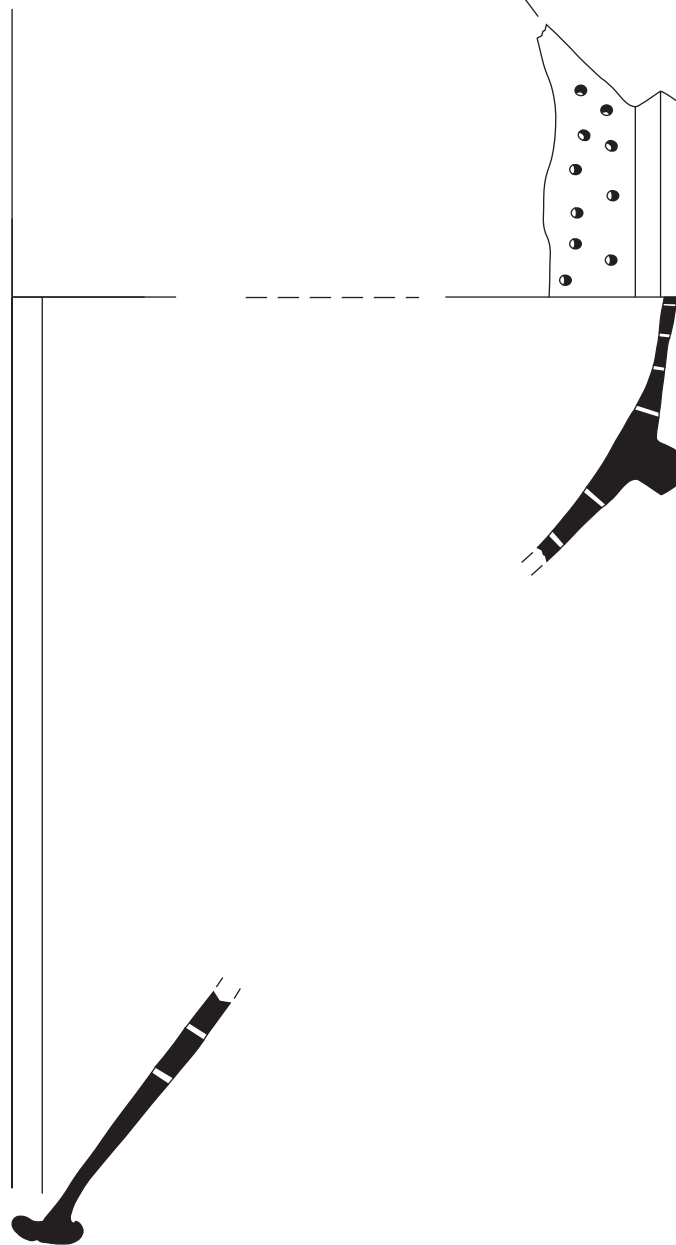
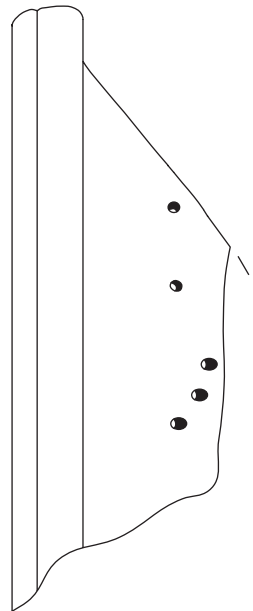

5 cm

Intervenció: Carrers Salvador Seguí, Riera Alta, Carme, Riera Baixa, M^a Aurèlia Capmany, Hospital, Rambla del Raval, Sant Rafael, Robador i Plaça Salvador Seguí, de Barcelona. Codi MHCB: 308/05

Núm. inventari: 308/05- 1221-01

Mides: Øbase: 17 cm Øvora: 45 cm

LÀMINA 9





0 5 cm

Intervenció: Carrers Salvador Seguí, Riera Alta, Carme, Riera Baixa, M^a Aurèlia Capmany, Hospital, Rambla del Raval, Sant Rafael, Robador i Plaça Salvador Seguí, de Barcelona. Codi MHCB: 308/05
Núm. inventari: 308/05- 1221-02
Mides: Alçària: 5'2 cm Øbase: 6 cm Øvora: 13 cm

LÀMINA 10



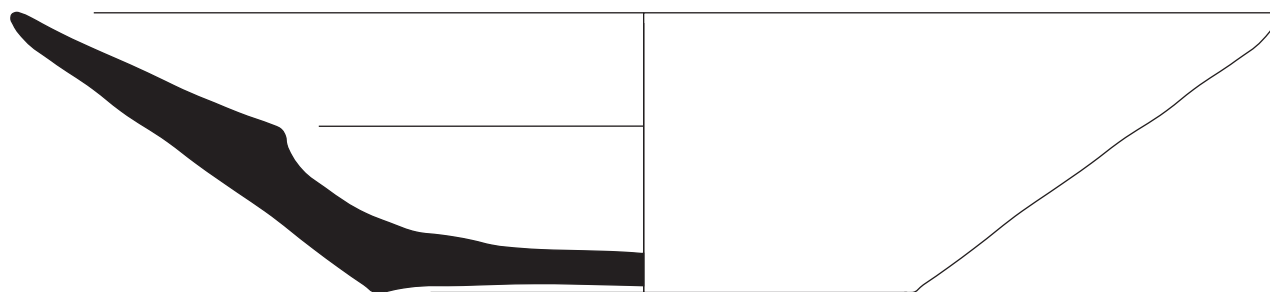
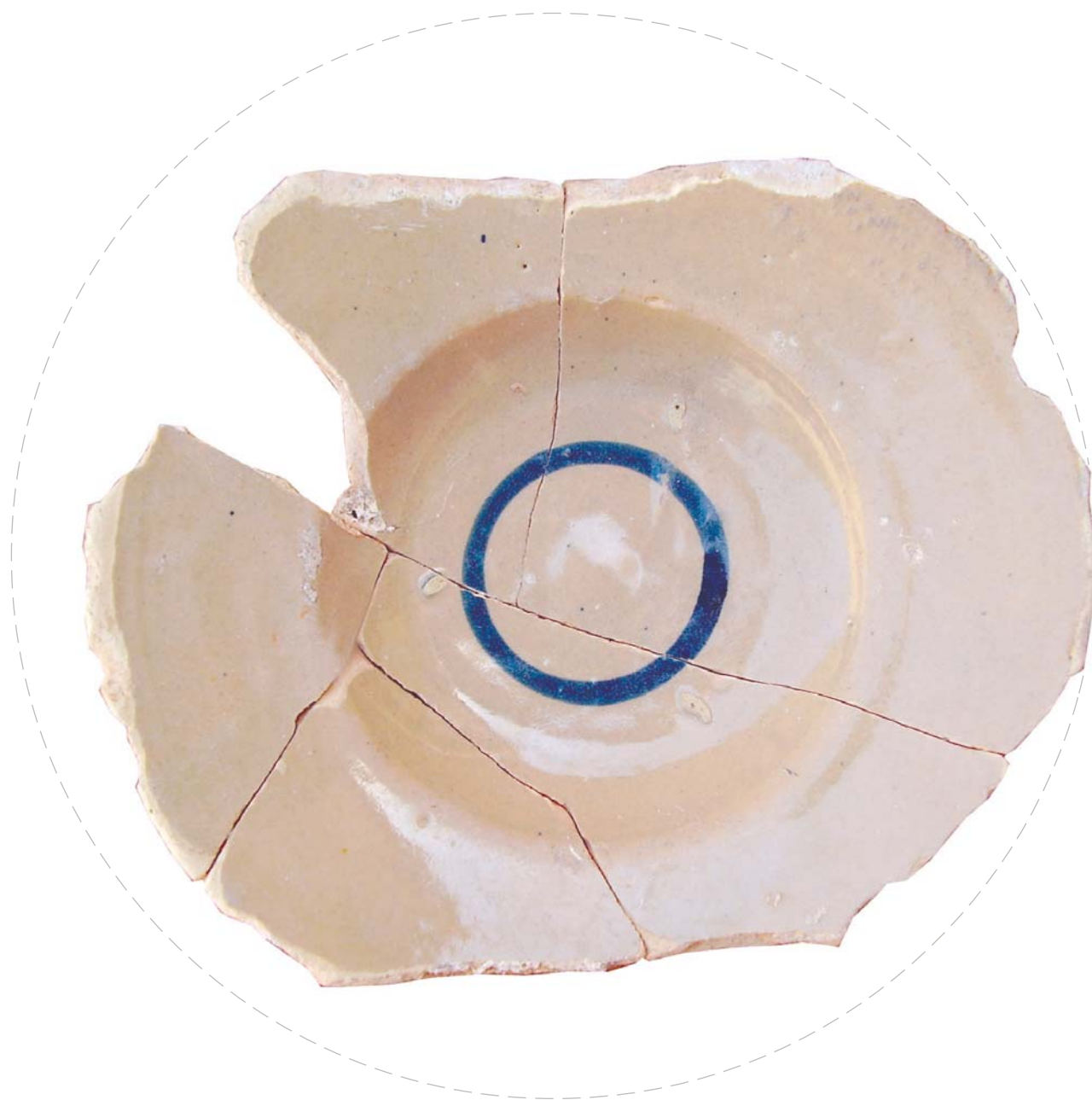

0 5 cm

Intervenció. Carrers Salvador Seguí, Riera Alta, Carme, Riera Baixa, M^a Aurèlia Capmany, Hospital, Rambla del Raval, Sant Rafael, Robador i Plaça Salvador Seguí, de Barcelona. Codi MHCB: 308/05

Núm. inventari: 308/05- 1221-03

Mides: Alçària: 8'2cm Øbase: 8 cm Øvora: 19 cm

LÀMINA 11



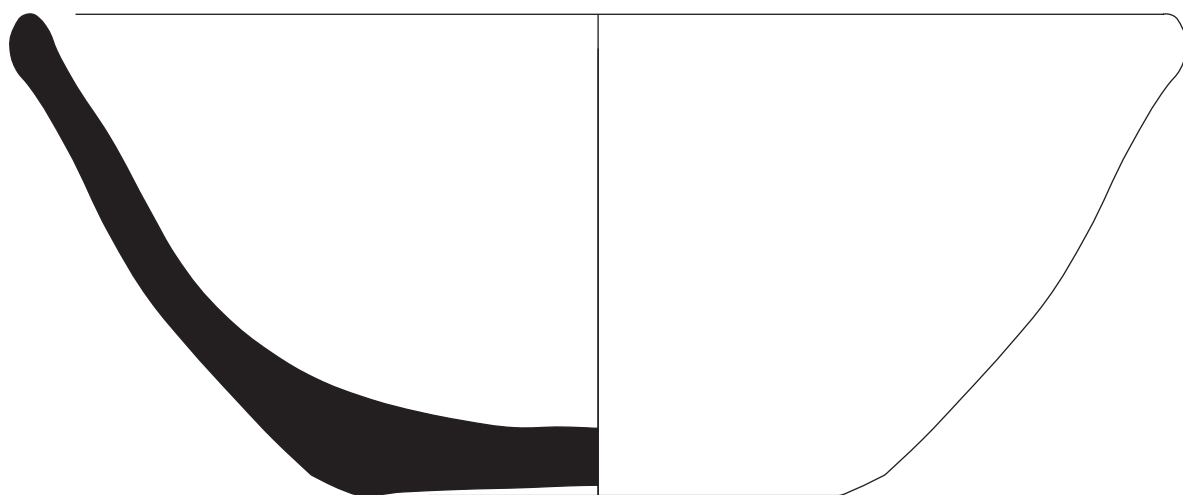

0 5 cm

Intervenció: Carrers Salvador Seguí, Riera Alta, Carme, Riera Baixa, M^a Aurèlia Capmany, Hospital, Rambla del Raval, Sant Rafael, Robador i Plaça Salvador Seguí, de Barcelona. Codi MHCB: 308/05

Núm. inventari: 308/05- 1221-04

Mides: Alçària: 7 cm Øbase: 7 cm Øvora: 8'2 cm

LÀMINA 12



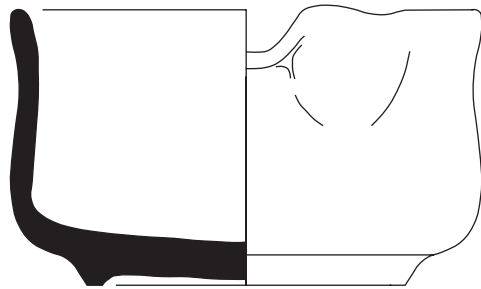

Intervenció: Carrers Salvador Seguí, Riera Alta, Carme, Riera Baixa, M^a Aurèlia Capmany, Hospital, Rambla del Raval, Sant Rafael, Robador i Plaça Salvador Seguí, de Barcelona. Codi MHCB: 308/05
Núm. inventari: 308/05- 50017-01
Mides: Alçària: 3'6 cm Øbase: 4'2 cm Øvora: 6 cm

LÀMINA 13



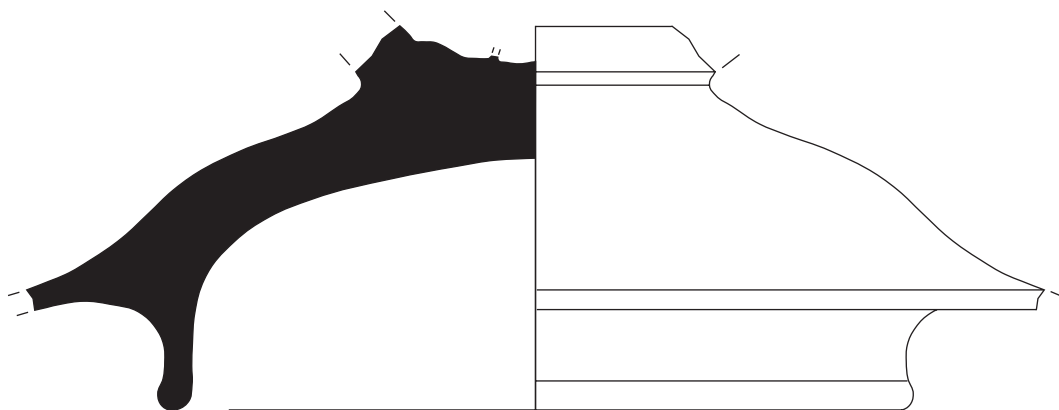

Intervenció: Carrers Salvador Seguí, Riera Alta, Carme, Riera Baixa, M^a Aurèlia Capmany, Hospital, Rambla del Raval, Sant Rafael, Robador i Plaça Salvador Seguí, de Barcelona. Codi MHCB: 308/05
Núm. inventari: 308/05- 50017-02
Mides: Øbase: 10 cm

LÀMINA 14



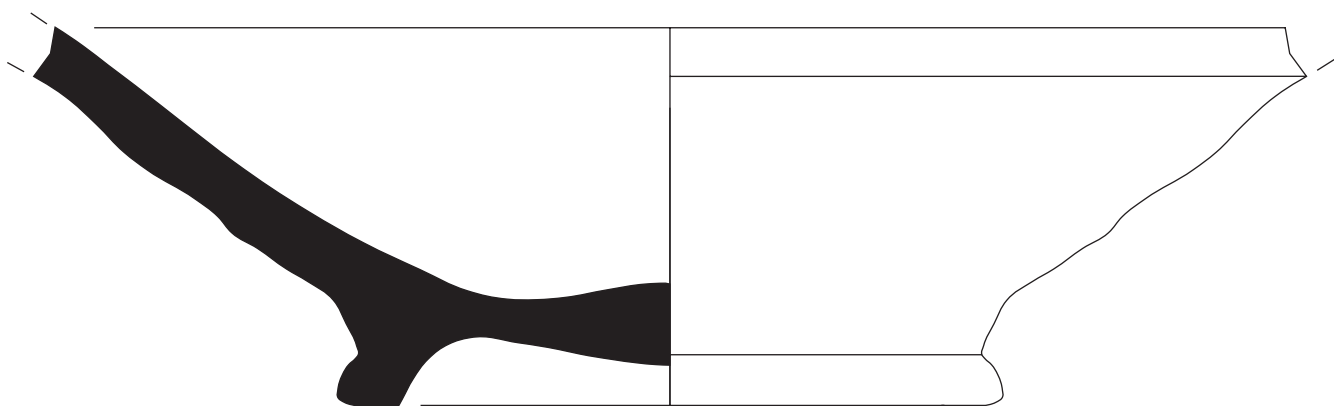

0 5 cm

Intervenció Carrers Salvador Seguí, Riera Alta, Carme, Riera Baixa, M^a Aurèlia Capmany, Hospital, Rambla del Raval, Sant Rafael, Robador i Plaça Salvador Seguí, de Barcelona. Codi MHCB: 308/05
Núm. inventari: 308/05- 50017-03
Mides: Øbase: 10 cm

LÀMINA 15



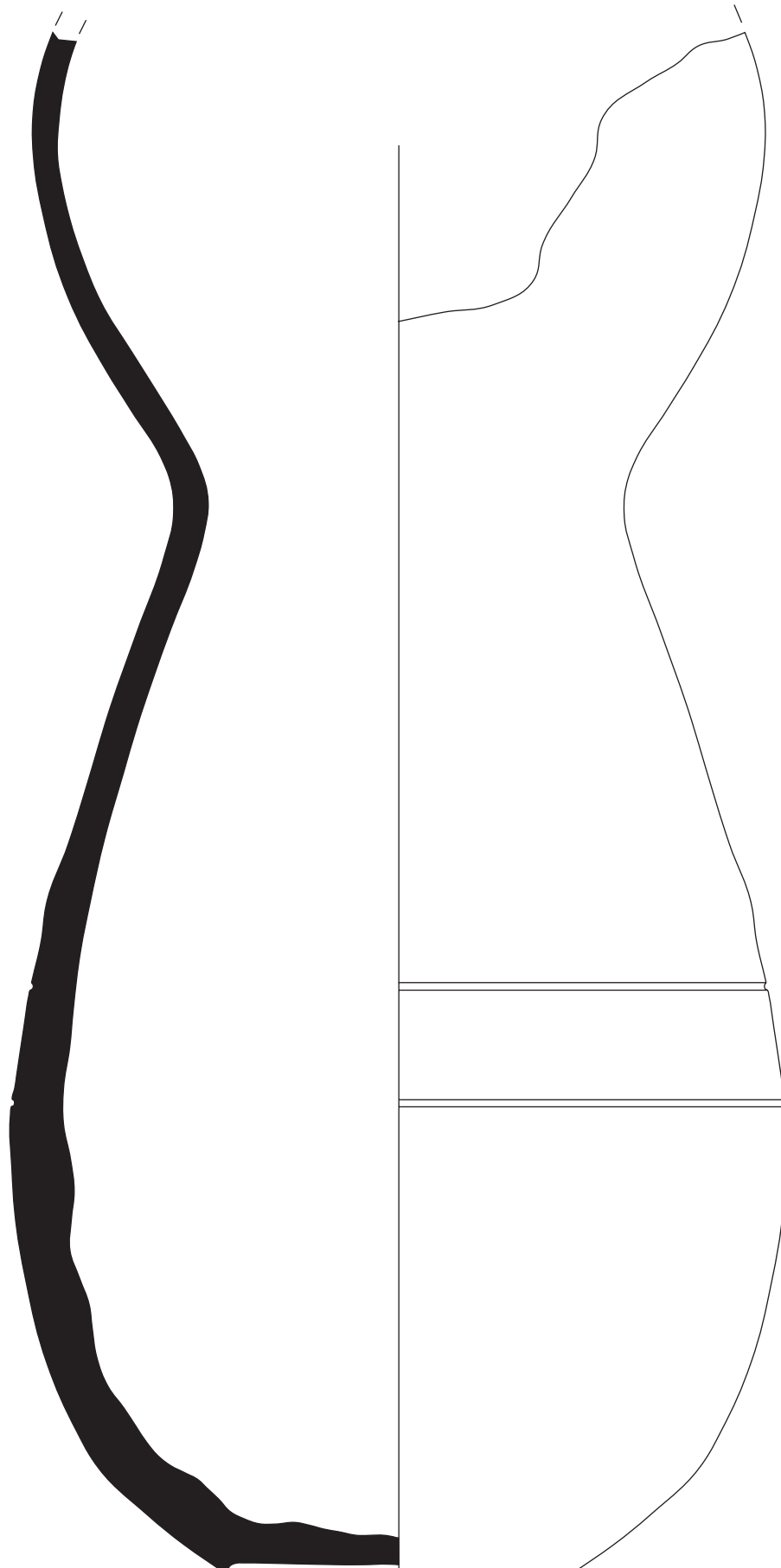

0 5 cm

Intervenció: Carrers Salvador Seguí, Riera Alta, Carme, Riera Baixa, M^a Aurèlia Capmany, Hospital, Rambla del Raval, Sant Rafael, Robador i Plaça Salvador Seguí, de Barcelona. Codi MHCB: 308/05
Núm. inventari: 308/05- 50020-01
Mides: Øbase: 6 cm

LÀMINA 16



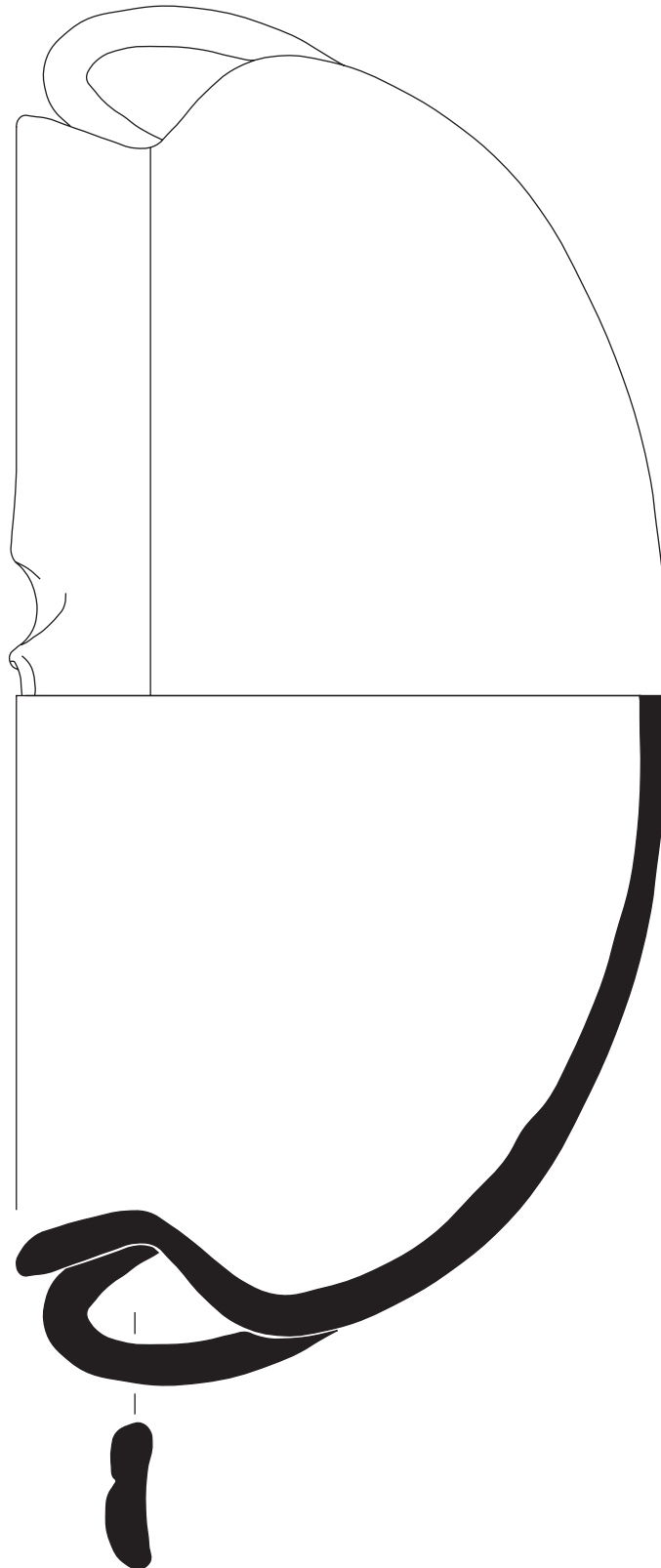

0 5 cm

Intervenció Carrers Salvador Seguí, Riera Alta, Carme, Riera Baixa, M^a Aurèlia Capmany, Hospital, Rambla del Raval, Sant Rafael, Robador i Plaça Salvador Seguí, de Barcelona. Codi MHCB: 308/05
Núm. inventari: 308/05- 50044-01
Mides: Alçària: 9 cm Øbase: 4 cm Øvora: 15'4 cm

LÀMINA 17



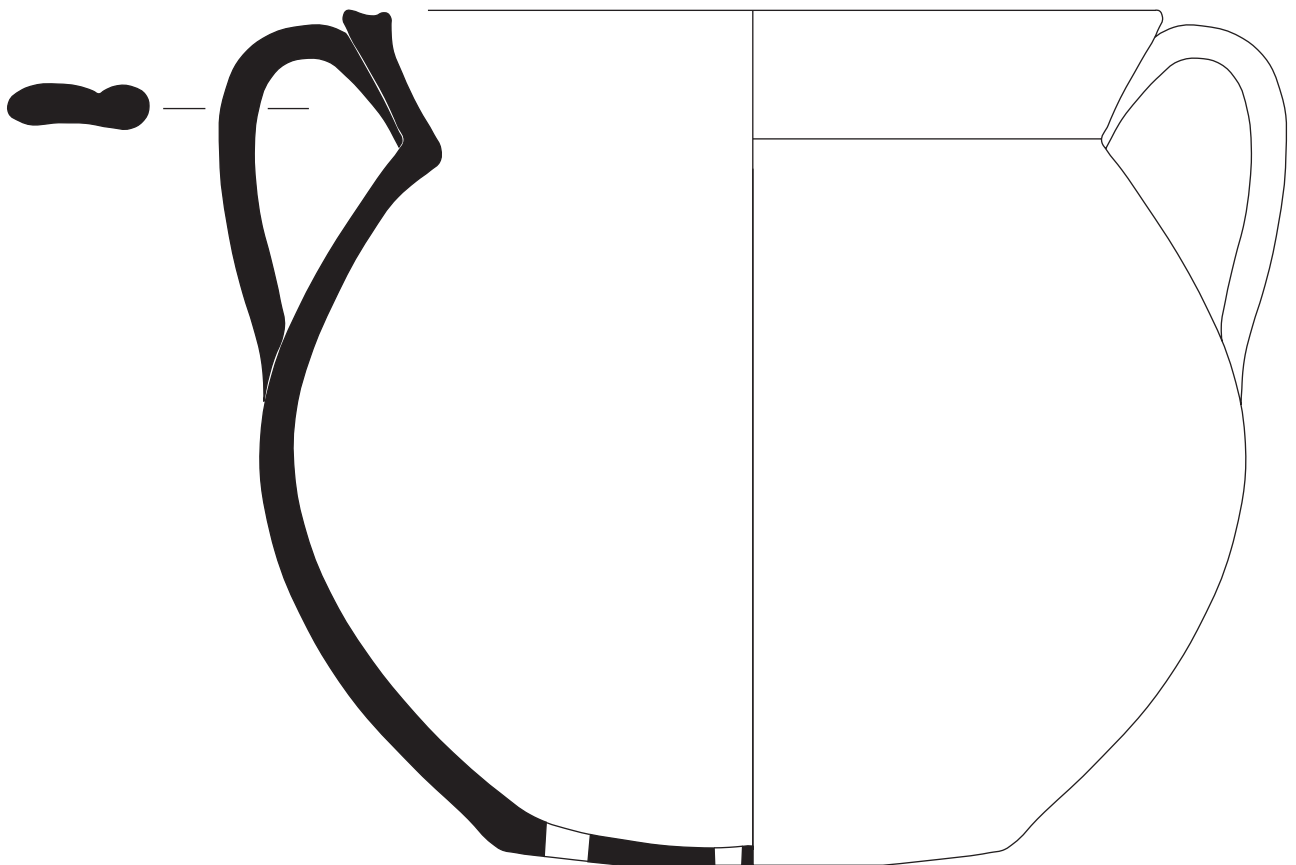

0 5 cm

Intervenció: Carrers Salvador Seguí, Riera Alta, Carme, Riera Baixa, M^a Aurèlia Capmany, Hospital, Rambla del Raval, Sant Rafael, Robador i Plaça Salvador Seguí, de Barcelona. Codi MHCB: 308/05

Núm. inventari: 308/05- 50044-02

Mides: Alçària: 13'5cm Ø base: 8 cm Ø vora: 13 cm

LÀMINA 18



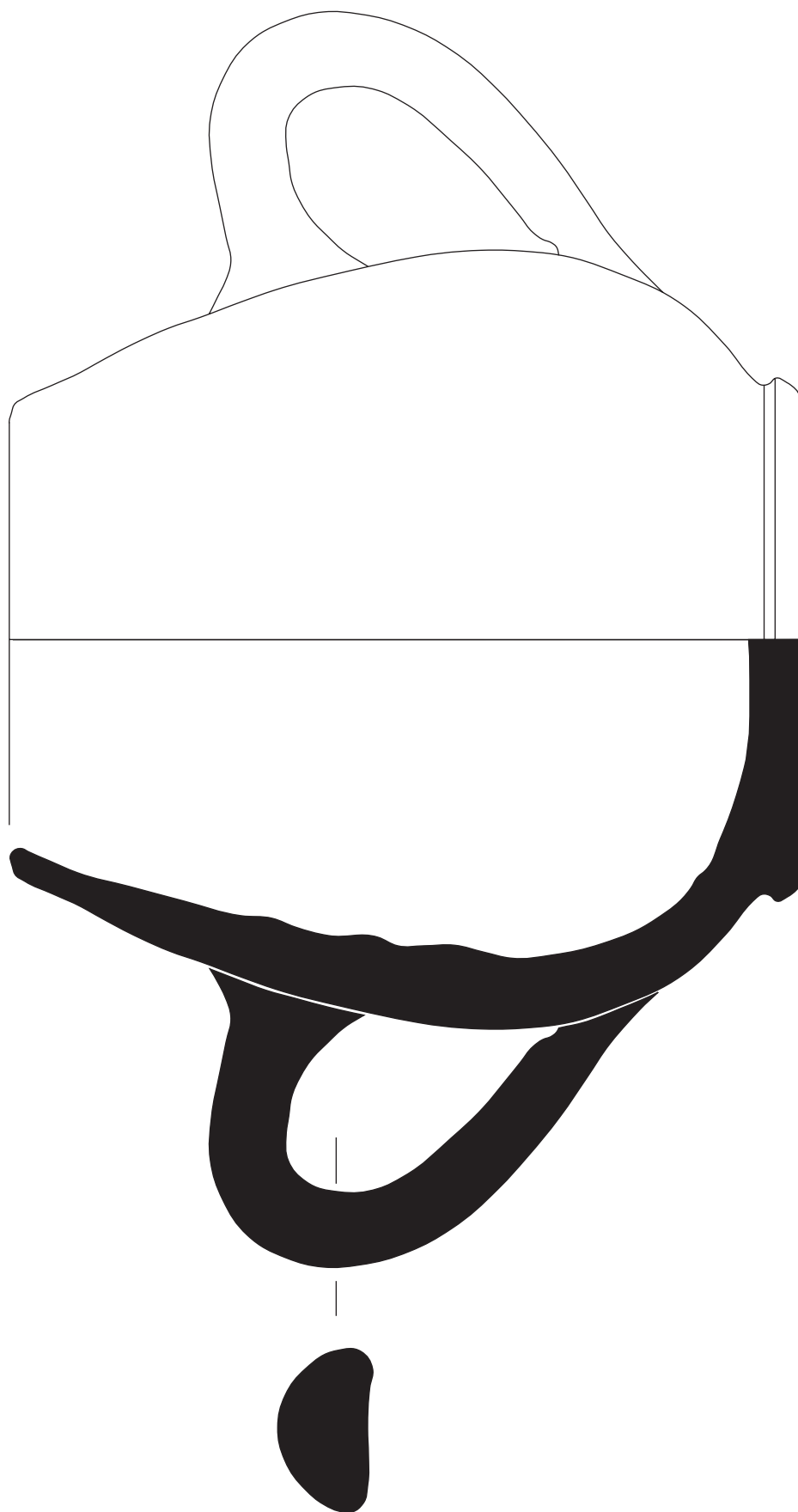

0 5 cm

Intervenció: Carrers Salvador Seguí, Riera Alta, Carme, Riera Baixa, M^a Aurèlia Capmany, Hospital, Rambla del Raval, Sant Rafael, Robador i Plaça Salvador Seguí, de Barcelona. Codi MHCB: 308/05

Núm. inventari: 308/05-50044-03

Mides: Alçària: 13 cm Øbase: 8 cm Øvora: 7 cm

LÀMINA 19



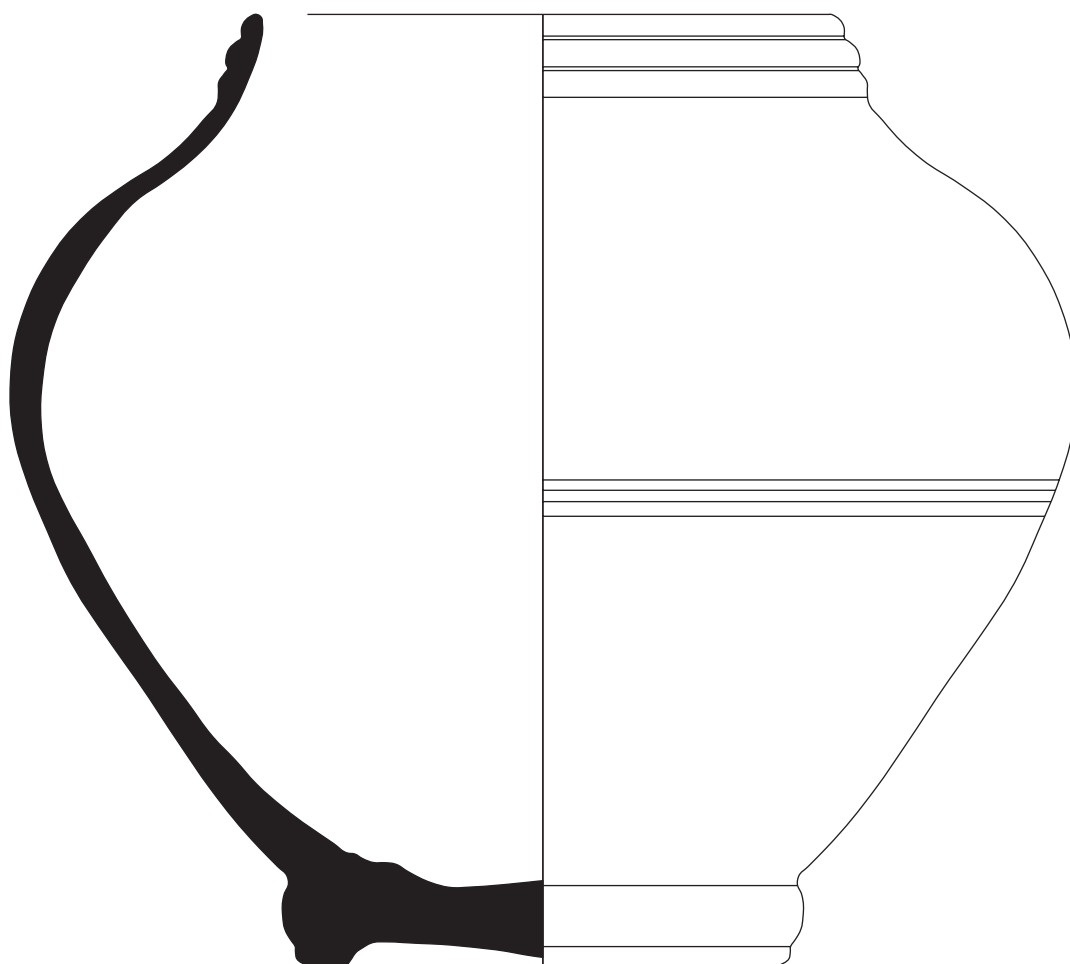

0 5 cm

Intervenció: Carrers Salvador Seguí, Riera Alta, Carme, Riera Baixa, M^a Aurèlia Capmany, Hospital, Rambla del Raval, Sant Rafael, Robador i Plaça Salvador Seguí, de Barcelona. Codi MHCB: 308/05

Núm. inventari: 308/05- 50044-04

Mides: Alçària: 12'6 cm Ø base: 6'4 cm Øvora: 3'8 cm

LÀMINA 20





0 5 cm

Intervenció: Carrers Salvador Seguí, Riera Alta, Carme, Riera Baixa, M^a Aurèlia Capmany, Hospital, Rambla del Raval, Sant Rafael, Robador i Plaça Salvador Seguí, de Barcelona. Codi MHCB: 308/05
Núm. inventari: 308/05- 50099-01
Mides: Alçària: 6'5 cm Øbase: 3'8 cm

LÀMINA 21



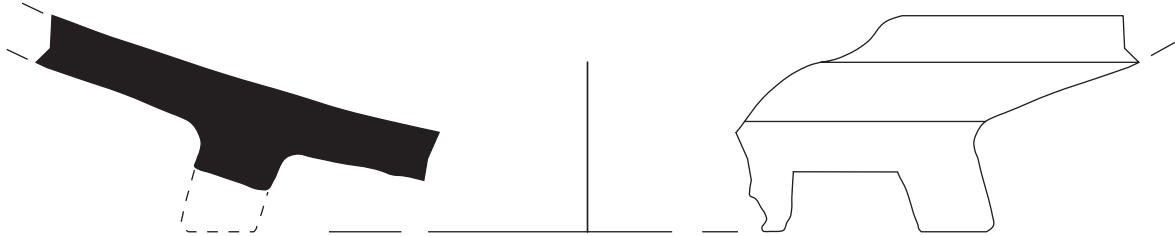

0 5 cm

Intervenció: Carrers Salvador Seguí, Riera Alta, Carme, Riera Baixa, M^a Aurèlia Capmany, Hospital, Rambla del Raval, Sant Rafael, Robador i Plaça Salvador Seguí, de Barcelona. Codi MHCB: 308/05
Núm. inventari: 308/05- 50099-02

LÀMINA 22



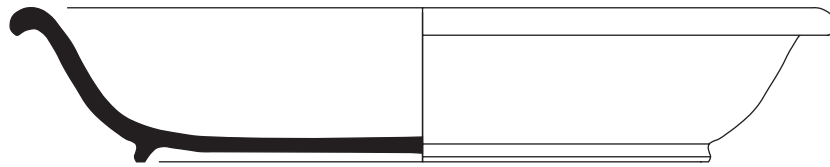

Jaciment: Robador III (308/05)

Núm. inventari: 308/05- 50102-01

Mides: Alçària: 4 cm \varnothing base: 15'4 cm \varnothing vora: 21 cm

LÀMINA 23



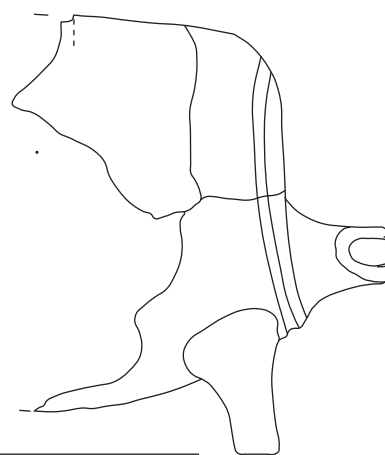
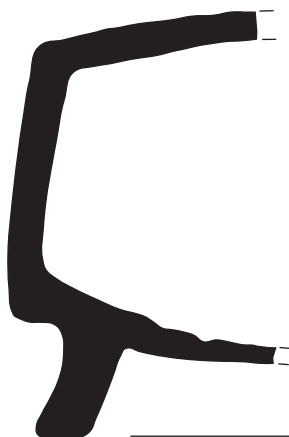
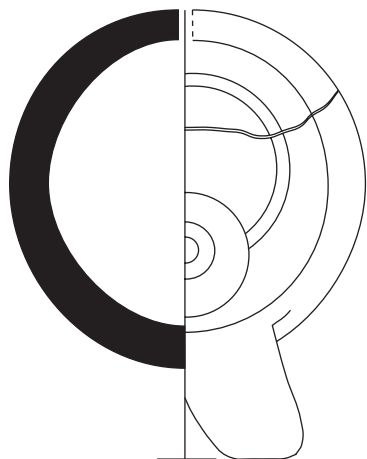

0 5 cm

Intervenció. Carrers Salvador Seguí, Riera Alta, Carme, Riera Baixa, M^a Aurèlia Capmany, Hospital, Rambla del Raval, Sant Rafael, Robador i Plaça Salvador Seguí, de Barcelona. Codi MHCB: 308/05

Núm. inventari: 308/05-50102-02

Mides: Øbase: 5'5 cm/? cm

LÀMINA 24



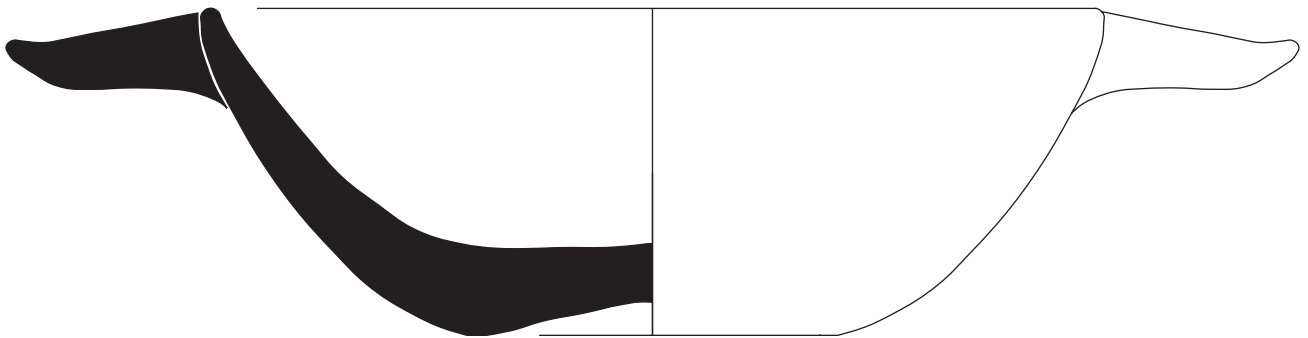

0 5 cm

Intervenció Carrers Salvador Seguí, Riera Alta, Carme, Riera Baixa, M^a Aurèlia Capmany, Hospital, Rambla del Raval, Sant Rafael, Robador i Plaça Salvador Seguí, de Barcelona. Codi MHCB: 308/05

Núm. inventari: 308/05- 50102-03

Mides: Alçària: 4'3 cm Øbase: 5 cm Øvora: 12 cm

LÀMINA 25



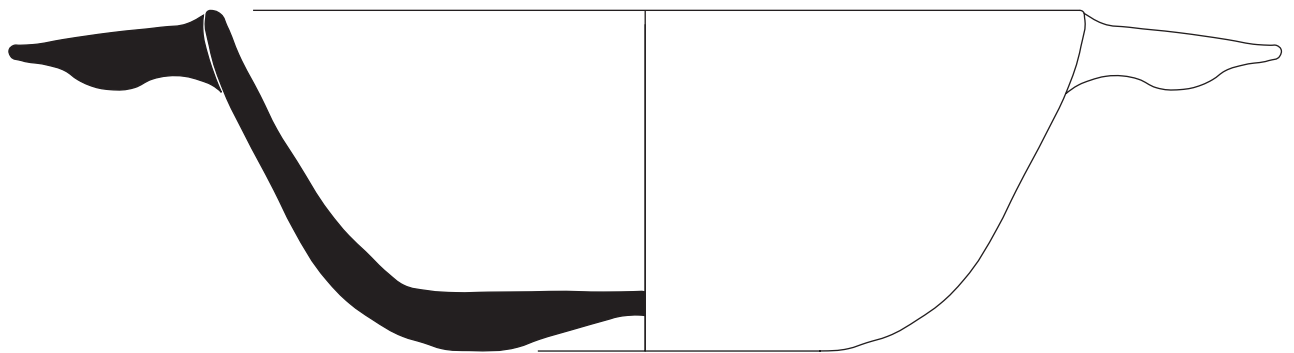
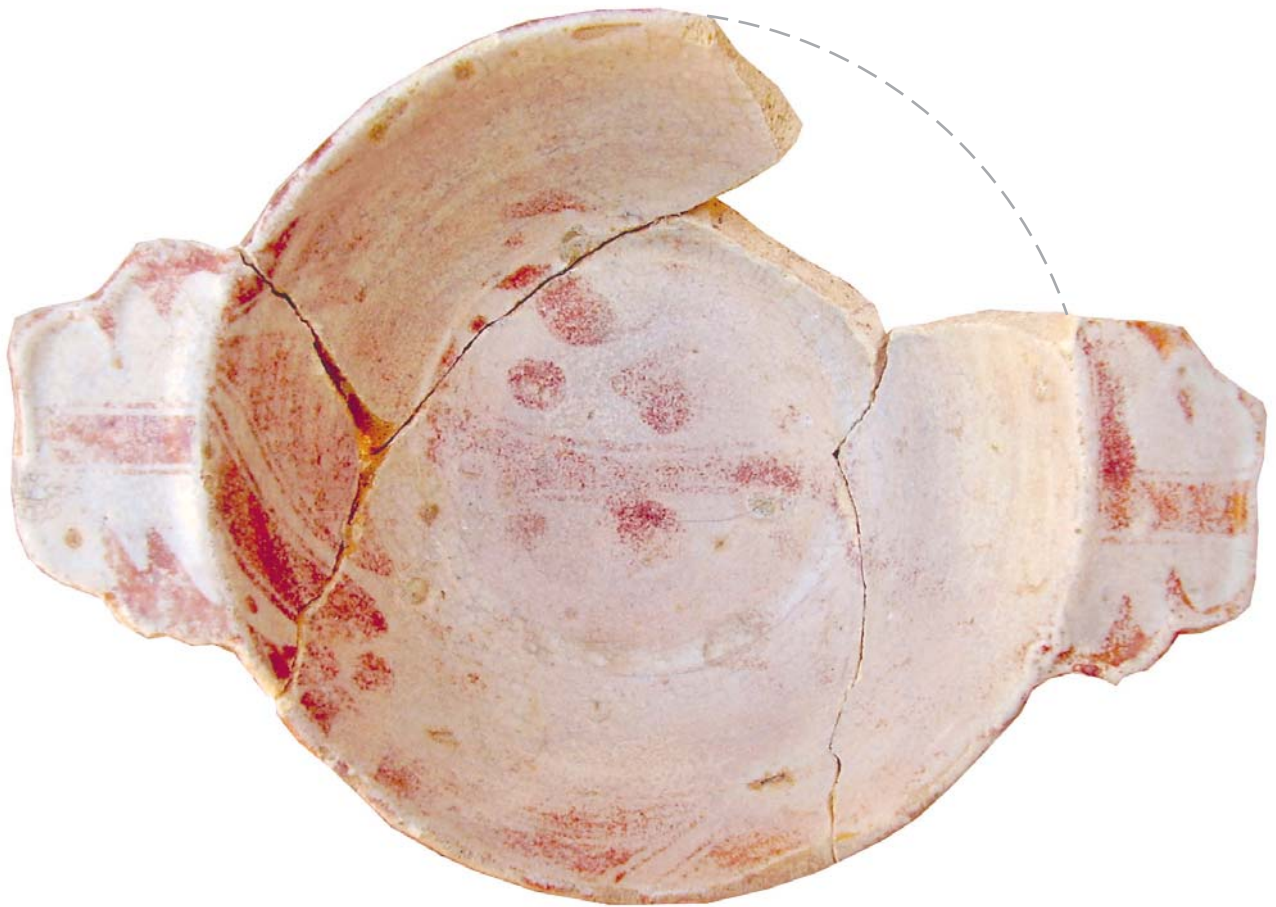

0 5 cm

Intervenció: Carrers Salvador Seguí, Riera Alta, Carme, Riera Baixa, M^a Aurèlia Capmany, Hospital, Rambla del Raval, Sant Rafael, Robador i Plaça Salvador Seguí, de Barcelona. Codi MHCB: 308/05
Núm. inventari: 308/05-50102-04
Mides: Alçària: 4'5 cm Øbase: 5'4 cm Øvora: 11'6 cm

LÀMINA 26



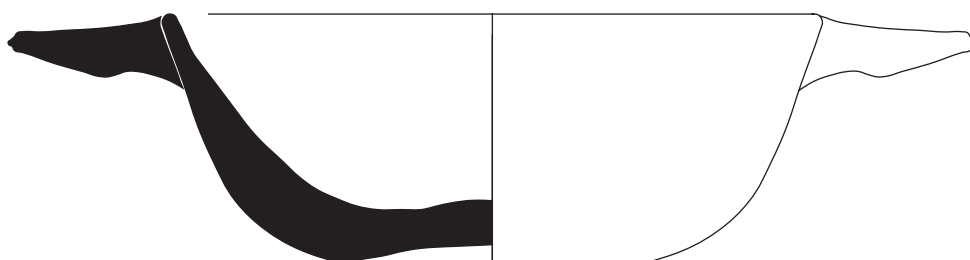
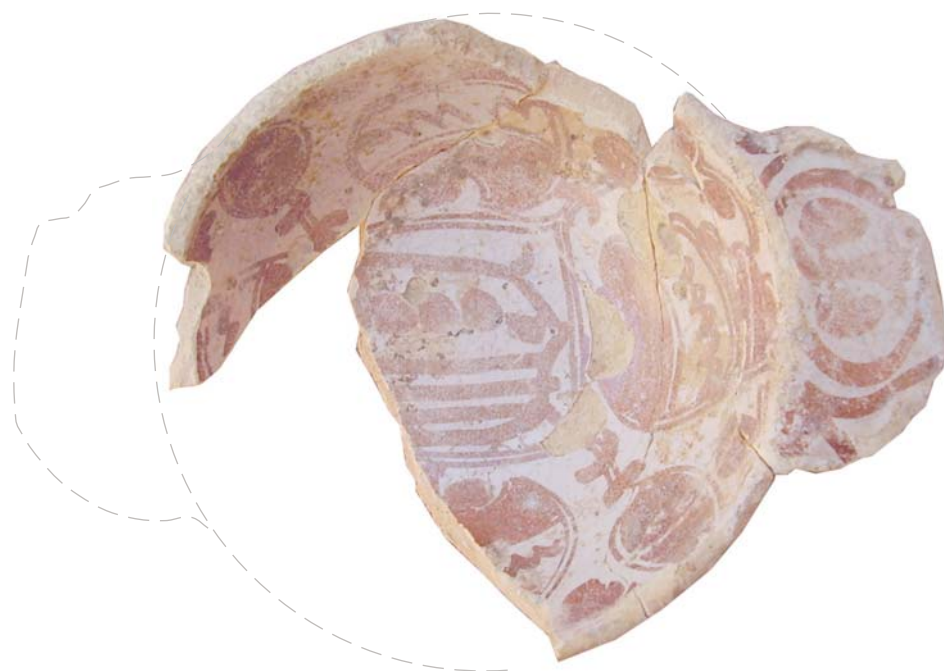

Intervenció: Carrers Salvador Seguí, Riera Alta, Carme, Riera Baixa, M^a Aurèlia Capmany, Hospital, Rambla del Raval, Sant Rafael, Robador i Plaça Salvador Seguí, de Barcelona. Codi MHCB: 308/05
Núm. inventari: 308/05- 50102-05
Mides: Alçària: 3'9 cm Øbase: 5 cm Øvora: 10 cm

LÀMINA 27



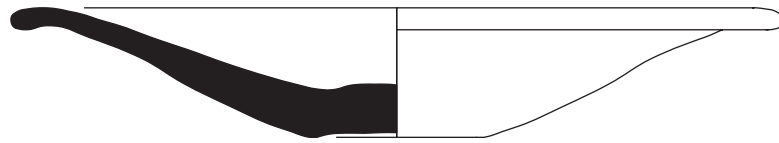

0 5 cm

Intervenció: Carrers Salvador Seguí, Riera Alta, Carme, Riera Baixa, M^a Aurèlia Capmany, Hospital, Rambla del Raval, Sant Rafael, Robador i Plaça Salvador Seguí, de Barcelona. Codi MHCB: 308/05
Núm. inventari: 308/05-50257-1
Mides: Alçària: 3'5 cm Øbase:5 cm Øvora: 22 cm

LÀMINA 28



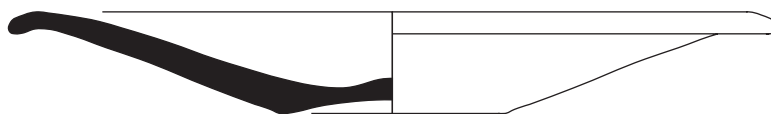

0 5 cm

Intervenció: Carrers Salvador Seguí, Riera Alta, Carme, Riera Baixa, M^a Aurèlia Capmany, Hospital, Rambla del Raval, Sant Rafael, Robador i Plaça Salvador Seguí, de Barcelona. Codi MHCB: 308/05

Núm. inventari: 308/05-50257-2

Mides: Alçària: 2'7 cm Øbase: 6 cm Øvora: 21'6 cm

LÀMINA 29



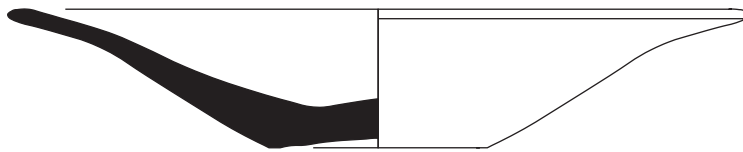

Intervenció: Carrers Salvador Seguí, Riera Alta, Carme, Riera Baixa, M^a Aurèlia Capmany, Hospital, Rambla del Raval, Sant Rafael, Robador i Plaça Salvador Seguí, de Barcelona. Codi MHCB: 308/05
Núm. inventari: 308/05-50257-3
Mides: Alçària: 3'1 cm Øbase: 5 cm Øvora: 17'2 cm

LÀMINA 30



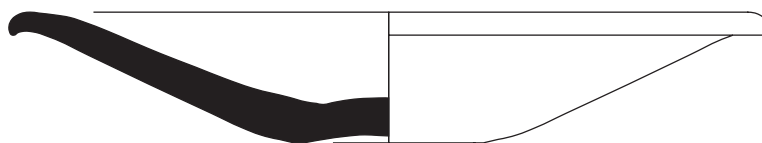

0 5 cm

Intervenció: Carrers Salvador Seguí, Riera Alta, Carme, Riera Baixa, M^a Aurèlia Capmany, Hospital, Rambla del Raval, Sant Rafael, Rodador i Plaça Salvador Seguí, de Barcelona. Codi MHCB: 308/05

Núm. inventari: 308/05-50257-4

Mides: Alçària: 3'5 cm Ø base: 5'4 cm Ø vora: 11'2 cm

LÀMINA 31



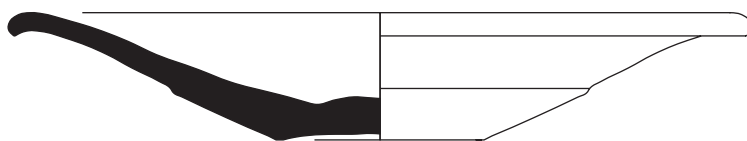

0 5 cm

Intervenció: Carrers Salvador Seguí, Riera Alta, Carme, Riera Baixa, M^a Aurèlia Capmany, Hospital, Rambla del Raval, Sant Rafael, Robador i Plaça Salvador Seguí, de Barcelona. Codi MHCB: 308/05
Núm. inventari: 308/05-50257-5
Mides: Alçària: 3'5 cm Ø base: 6 cm Ø vora: 11'4 cm

LÀMINA 32





Intervenció: Carrers Salvador Seguí, Riera Alta, Carme, Riera Baixa, M^a Aurèlia Capmany, Hospital, Rambla del Raval, Sant Rafael, Robador i Plaça Salvador Seguí, de Barcelona. Codi MHCB: 308/05

Núm. inventari: 308/05-50257-6

Mides: Alçària: 3'5 cm Øbase: 6'6 cm Øvora: 22'4 cm

LÀMINA 33



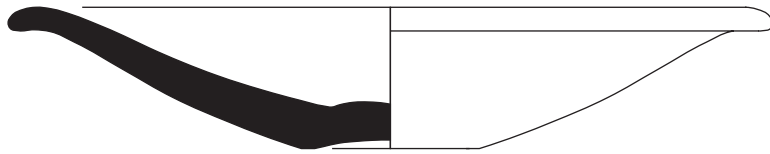

Intervenció: Carrers Salvador Seguí, Riera Alta, Carme, Riera Baixa, M^a Aurèlia Capmany, Hospital, Rambla del Raval, Sant Rafael, Robador i Plaça Salvador Seguí, de Barcelona. Codi MHCB: 308/05
Núm. inventari: 308/05-50257-7
Mides: Alçària: 3'9 cm Øbase: 5 cm Øvora: 21'2 cm

LÀMINA 34



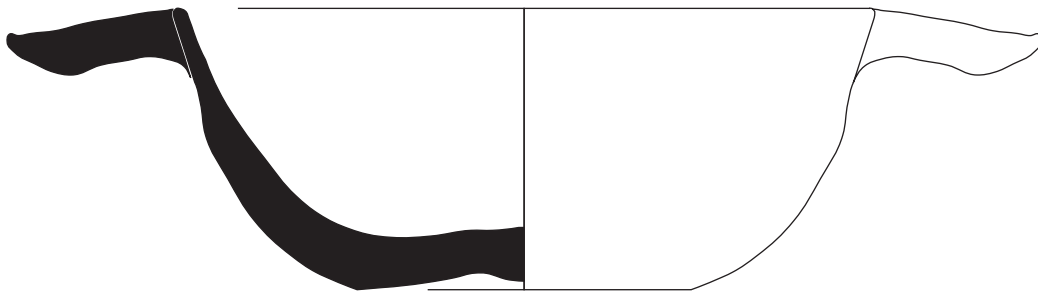
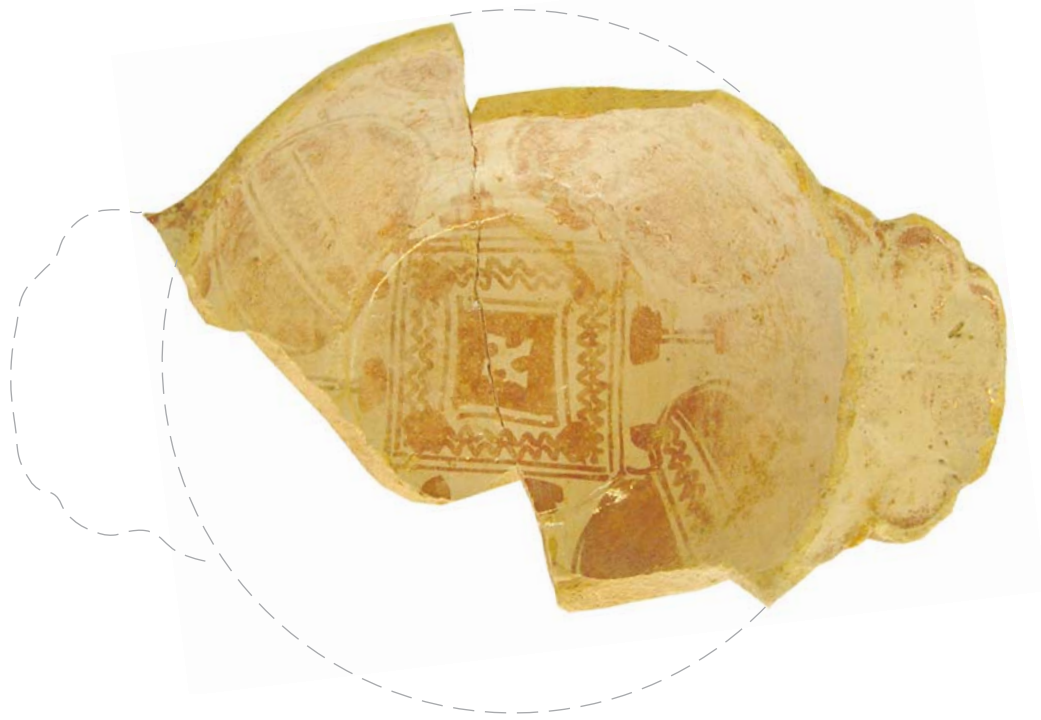

0 5 cm

Intervenció: Carrers Salvador Seguí, Riera Alta, Carme, Riera Baixa, M^a Aurèlia Capmany, Hospital, Rambla del Raval, Sant Rafael, Robador i Plaça Salvador Seguí, de Barcelona. Codi MHCB: 308/05
Núm. inventari: 308/05-50257-8
Mides: Alçària: 4'8 cm Øbase: 5'6 cm Øvora: 12 cm

LÀMINA 35



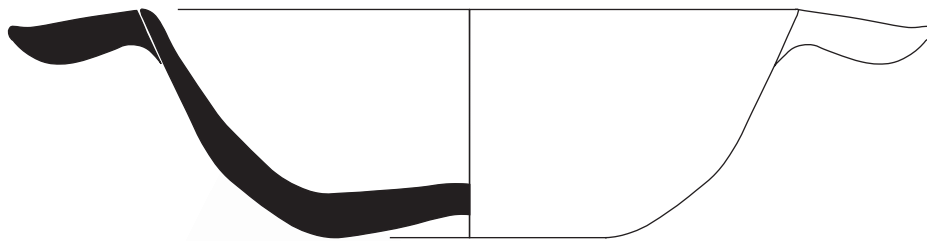

Intervenció Carrers Salvador Seguí, Riera Alta, Carme, Riera Baixa, M^a Aurèlia Capmany, Hospital, Rambla del Raval, Sant Rafael, Robador i Plaça Salvador Seguí, de Barcelona. Codi MHCB: 308/05
Núm. inventari: 308/05-50257-9
Mides: Alçària: 4'3 cm Øbase: 5'8 cm Øvora: 12'4 cm

LÀMINA 36



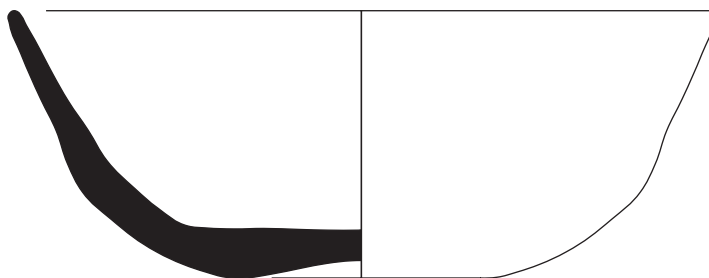

0 5 cm

Intervenció: Carrers Salvador Seguí, Riera Alta, Carme, Riera Baixa, M^a Aurèlia Capmany, Hospital, Rambla del Raval, Sant Rafael, Robador i Plaça Salvador Seguí, de Barcelona. Codi MHCB: 308/05
Núm. inventari: 308/05-50257-10
Mides: Alçària: 4'8 cm Øbase: 4'8 cm Øvora: 12'6 cm

LÀMINA 37



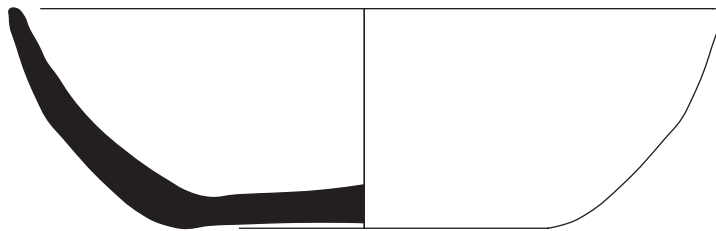

0 5 cm

Intervenció Carrers Salvador Seguí, Riera Alta, Carme, Riera Baixa, M^a Aurèlia Capmany, Hospital, Rambla del Raval, Sant Rafael, Robador i Plaça Salvador Seguí, de Barcelona. Codi MHCB: 308/05

Núm. inventari: 308/05-50257-11

Mides: Alçària: 3'6 cm Øbase: 6 cm Øvora: 11'8 cm

LÀMINA 38



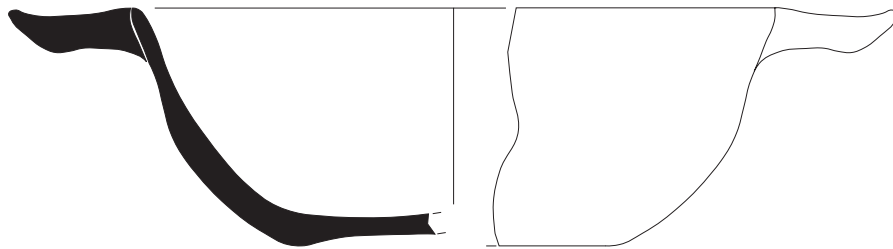

0 5 cm

Intervenció: Carrers Salvador Seguí, Riera Alta, Carme, Riera Baixa, M^a Aurèlia Capmany, Hospital, Rambla del Raval, Sant Rafael, Robador i Plaça Salvador Seguí, de Barcelona. Codi MHCB: 308/05
Núm. inventari: 308/05-50257-12
Mides: Alçària: 4'7 cm Øbase: 6'6 cm Øvora: 12'4 cm

LÀMINA 39



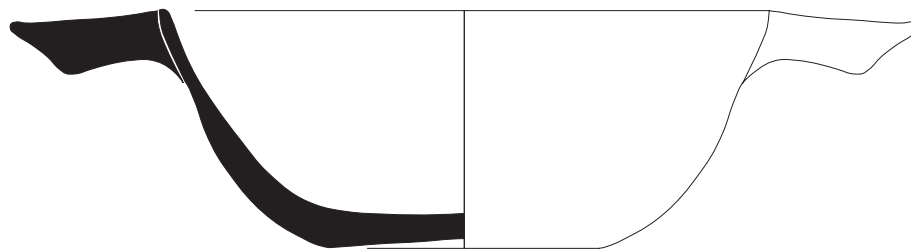

0 5 cm

Intervenció: Carrers Salvador Seguí, Riera Alta, Carme, Riera Baixa, M^a Aurèlia Capmany, Hospital, Rambla del Raval, Sant Rafael, Robador i Plaça Salvador Seguí, de Barcelona. Codi MHCB: 308/05

Núm. inventari: 308/05-50257-13

Mides: Alçària: 4'5 cm Øbase: 5 cm Øvora: 11'4 cm

LÀMINA 40



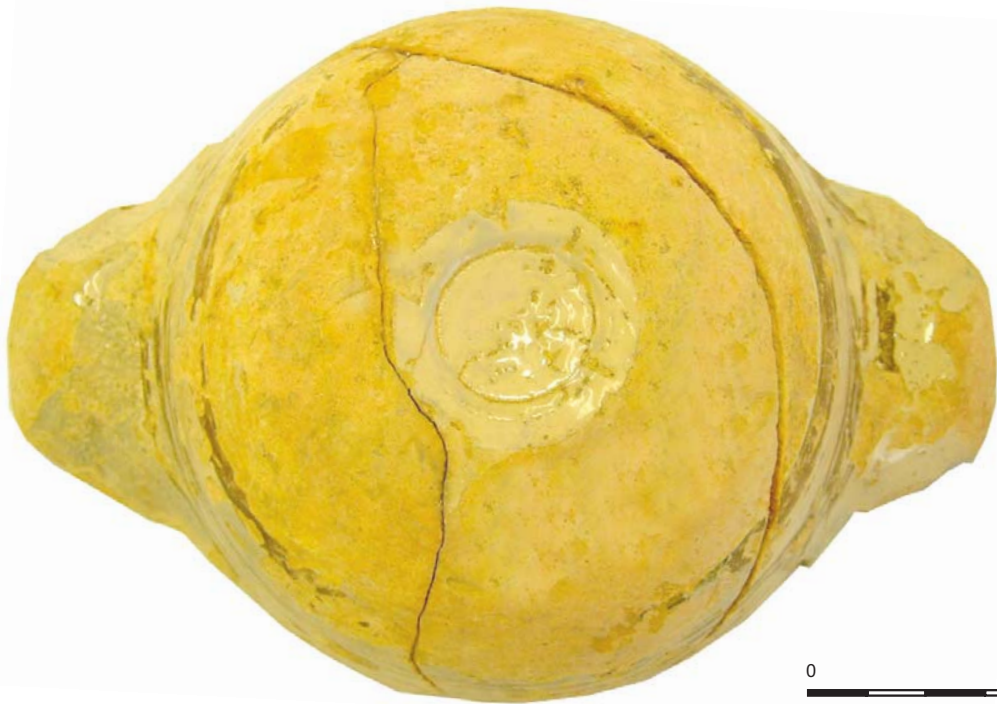
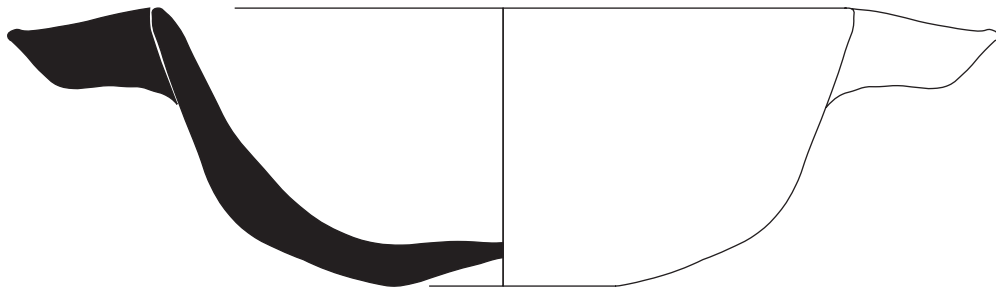

0 5 cm

Intervenció: Carrers Salvador Seguí, Riera Alta, Carme, Riera Baixa, M^a Aurèlia Capmany, Hospital, Rambla del Raval, Sant Rafael, Robador i Plaça Salvador Seguí, de Barcelona. Codi MHCB: 308/05

Núm. inventari: 308/05-50257-14

Mides: Alçària: 4'8 cm Øbase: 4 cm Øvora: 12 cm

LÀMINA 41



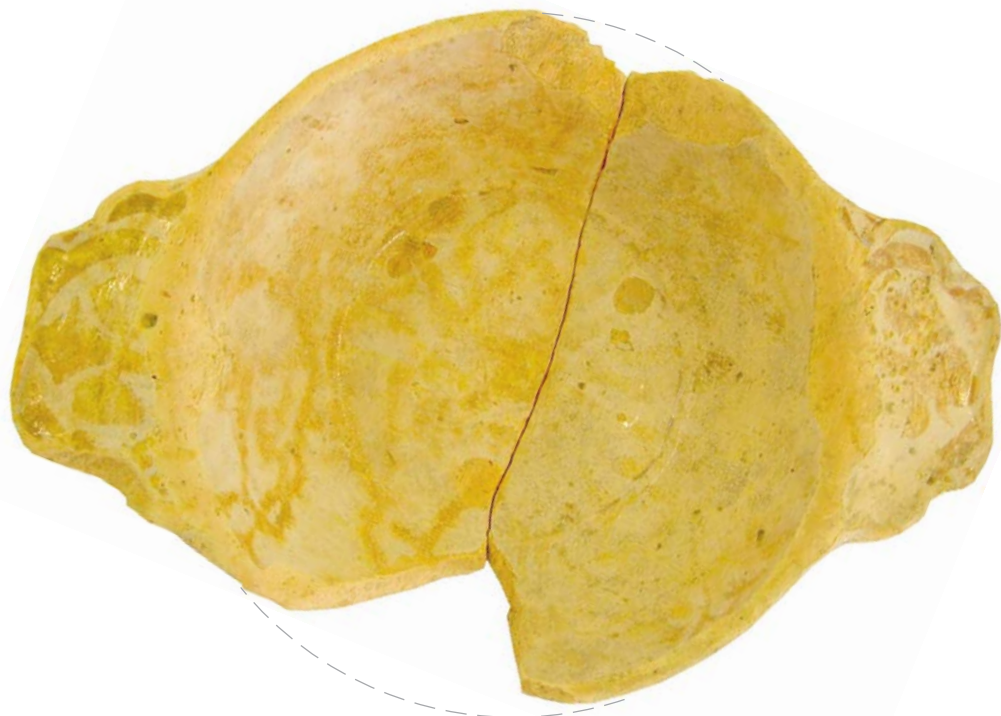

0 5 cm

Intervenció Carrers Salvador Seguí, Riera Alta, Carme, Riera Baixa, M^a Aurèlia Capmany, Hospital, Rambla del Raval, Sant Rafael, Robador i Plaça Salvador Seguí, de Barcelona. Codi MHCB: 308/05

Núm. inventari: 308/05-50257-15

Mides: Alçària: 4'1 cm Øbase: 5'6 cm Øvora: 12'2 cm

LÀMINA 42



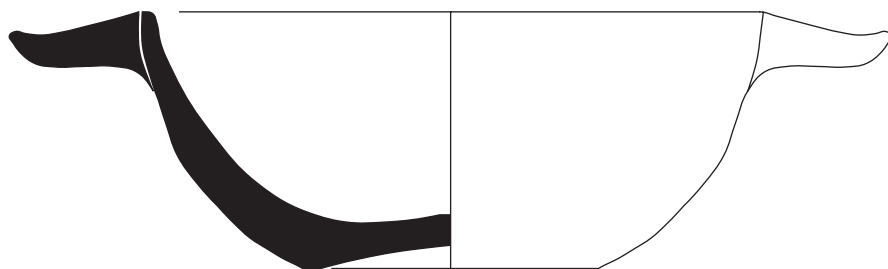

0 5 cm

Intervenció: Carrers Salvador Seguí, Riera Alta, Carme, Riera Baixa, M^a Aurèlia Capmany, Hospital, Rambla del Raval, Sant Rafael, Robador i Plaça Salvador Seguí, de Barcelona. Codi MHCB: 308/05

Núm. inventari: 308/05-50257-16

Mides: Alçària: 5'6 cm Øbase: 5'4 cm Øvora: 11 cm

LÀMINA 43



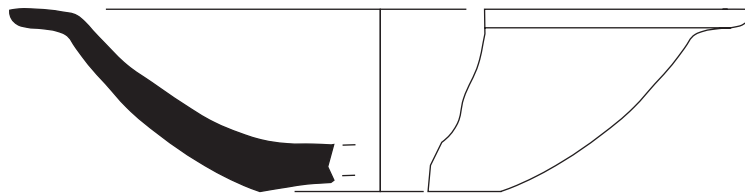

0 5 cm

Intervenció: Carrers Salvador Seguí, Riera Alta, Carme, Riera Baixa, M^a Aurèlia Capmany, Hospital, Rambla del Raval, Sant Rafael, Robador i Plaça Salvador Seguí, de Barcelona. Codi MHCB: 308/05
Núm. inventari: 308/05-50257-17
Mides: Alçària: 4 cm Øbase: 5'2 cm Øvora: 16'2 cm

LÀMINA 44



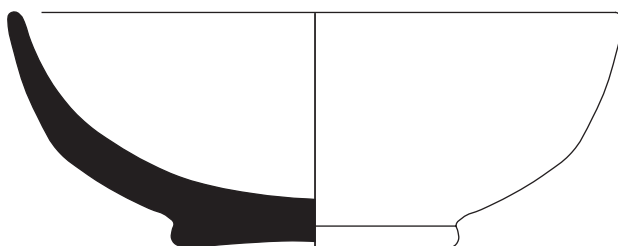

Intervenció: Carrers Salvador Seguí, Riera Alta, Carme, Riera Baixa, M^a Aurèlia Capmany, Hospital, Rambla del Raval, Sant Rafael, Robador i Plaça Salvador Seguí, de Barcelona. Codi MHCB: 308/05

Núm. inventari: 308/05-50257-18

Mides: Alçària: 5,1 cm base: 5,8 cm vora: 13 cm

LÀMINA 45



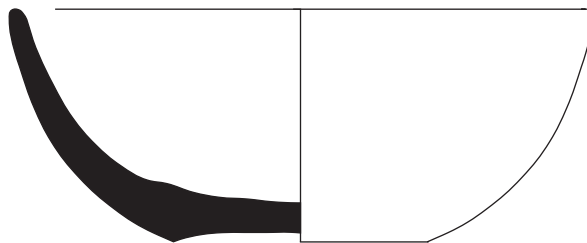

0 5 cm

Intervenció: Carrers Salvador Seguí, Riera Alta, Carme, Riera Baixa, M^a Aurèlia Capmany, Hospital, Rambla del Raval, Sant Rafael, Robador i Plaça Salvador Seguí, de Barcelona. Codi MHCB: 308/05
Núm. inventari: 308/05-50257-19
Mides: Alçària: 3'1 cm Øbase: 3'3 cm Øvora: 7'6 cm

LÀMINA 46



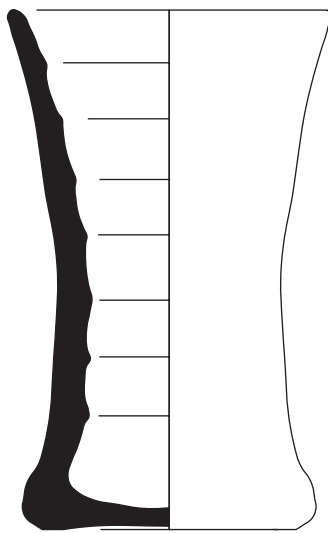

Intervenció Carrers Salvador Seguí, Riera Alta, Carme, Riera Baixa, M^a Aurèlia Capmany, Hospital, Rambla del Raval, Sant Rafael, Robador i Plaça Salvador Seguí, de Barcelona. Codi MHCB: 308/05
Núm. inventari: 308/05-50257-20
Mides: Alçària: 6'9 cm Øbase: 3'4 cm Øvora: 4'4 cm

LÀMINA 47



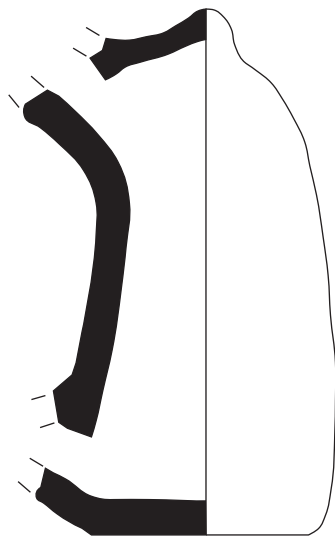

0 5 cm

Intervenció: Carrers Salvador Seguí, Riera Alta, Carme, Riera Baixa, M^a Aurèlia Capmany, Hospital, Rambla del Raval, Sant Rafael, Robador i Plaça Salvador Seguí, de Barcelona. Codi MHCB: 308/05
Núm. inventari: 308/05-50257-21
Mides: Alçària: 7 cm Øbase: 3 cm

LÀMINA 48



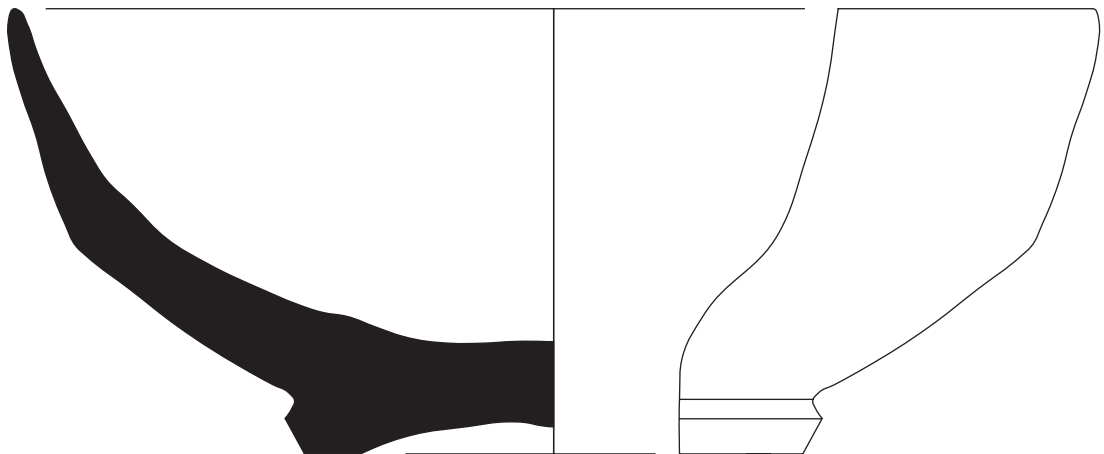

0 5 cm

Intervenció: Carrers Salvador Seguí, Riera Alta, Carme, Riera Baixa, M^a Aurèlia Capmany, Hospital, Rambla del Raval, Sant Rafael, Robador i Plaça Salvador Seguí, de Barcelona. Codi MHCB: 308/05

Núm. inventari: 308/05-50300-01

Mides: Alçària: 6'2 cm Øbase: 7 cm Øvora: 15 cm

LÀMINA 49





0 5 cm

Intervenció, Carrers Salvador Seguí, Riera Alta, Carme, Riera Baixa, M^a Aurèlia Capmany, Hospital, Rambla del Raval, Sant Rafael, Robador i Plaça Salvador Seguí, de Barcelona. Codi MHCB: 308/05

Núm. inventari: 308/05-50300-02

Mides: Costat: 14 cm Gruix: 2-2'3 cm

LÀMINA 50



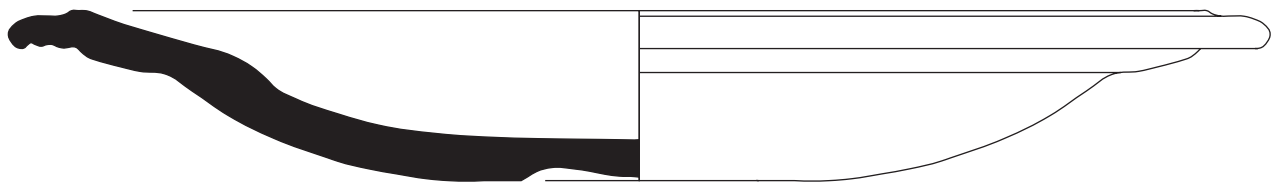

0 5 cm

Intervenció: Carrers Salvador Seguí, Riera Alta, Carme, Riera Baixa, M^a Aurèlia Capmany, Hospital, Rambla del Raval, Sant Rafael, Robador i Plaça Salvador Seguí, de Barcelona. Codi MHCB: 308/05

Núm. inventari: 308/05-50394-01

Mides: Alçària: 2'7cm Øbase: 6 cm Øvora: 21 cm

LÀMINA 51



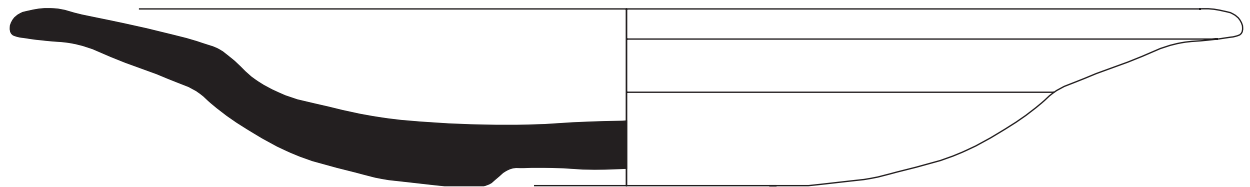
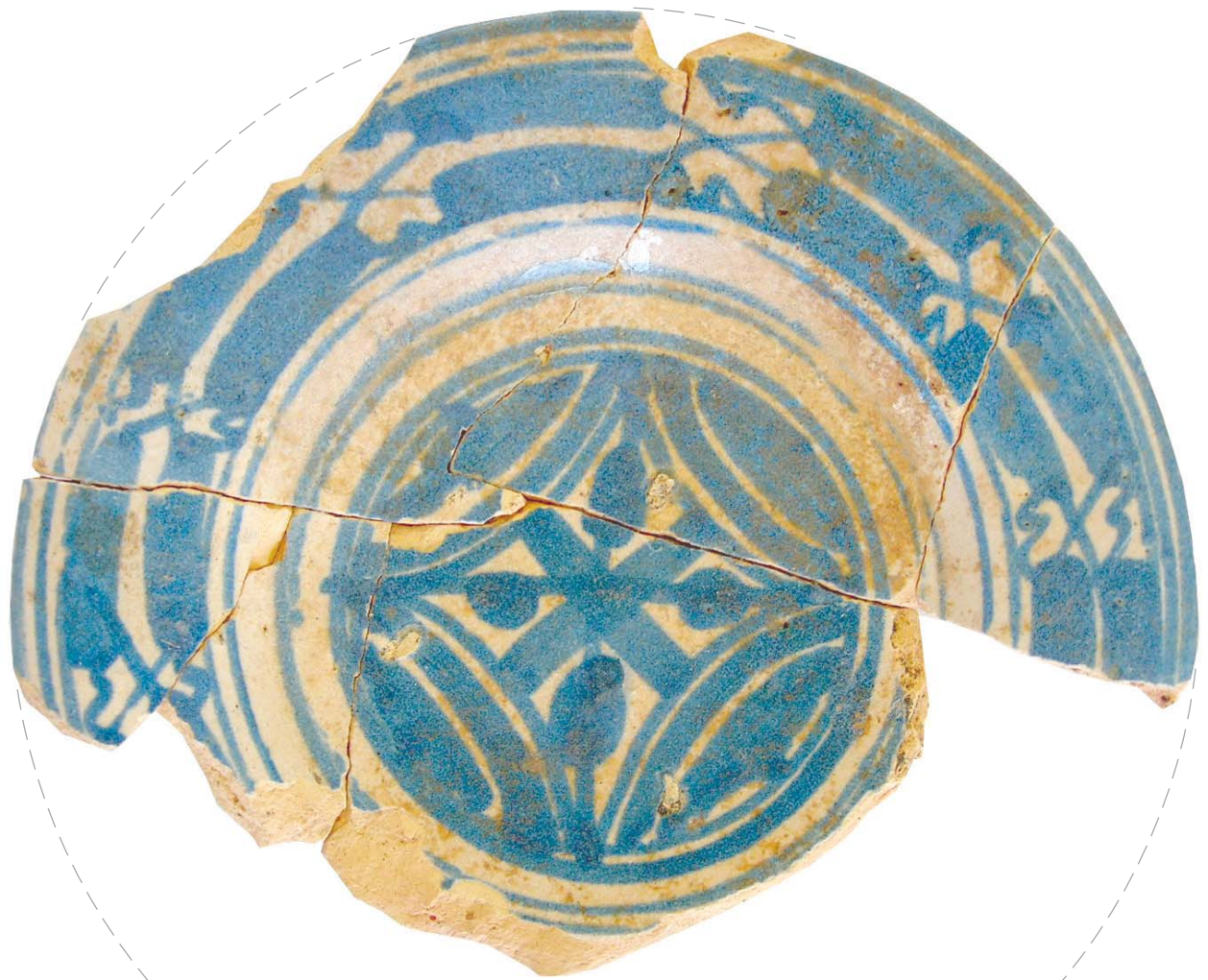

0 5 cm

Intervenció: Carrers Salvador Seguí, Riera Alta, Carme, Riera Baixa, M^a Aurèlia Capmany, Hospital, Rambla del Raval, Sant Rafael, Robador i Plaça Salvador Seguí, de Barcelona. Codi MHCB: 308/05

Núm. inventari: 308/05-50394-02

Mides: Alçària: 2'5 cm Øbase: 6 cm Øvora: 18'4 cm

LÀMINA 52



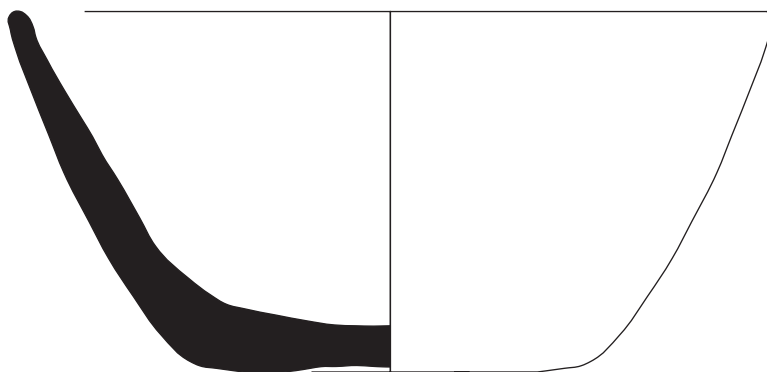

0 5 cm

Intervenció Carrers Salvador Seguí, Riera Alta, Carme, Riera Baixa, M^a Aurèlia Capmany, Hospital, Rambla del Raval, Sant Rafael, Robador i Plaça Salvador Seguí, de Barcelona. Codi MHCB: 308/05

Núm. inventari: 308/05-50394-03

Mides: Alçària: 4'8 cm Øbase: 5 cm Øvora: 10 cm

LÀMINA 53



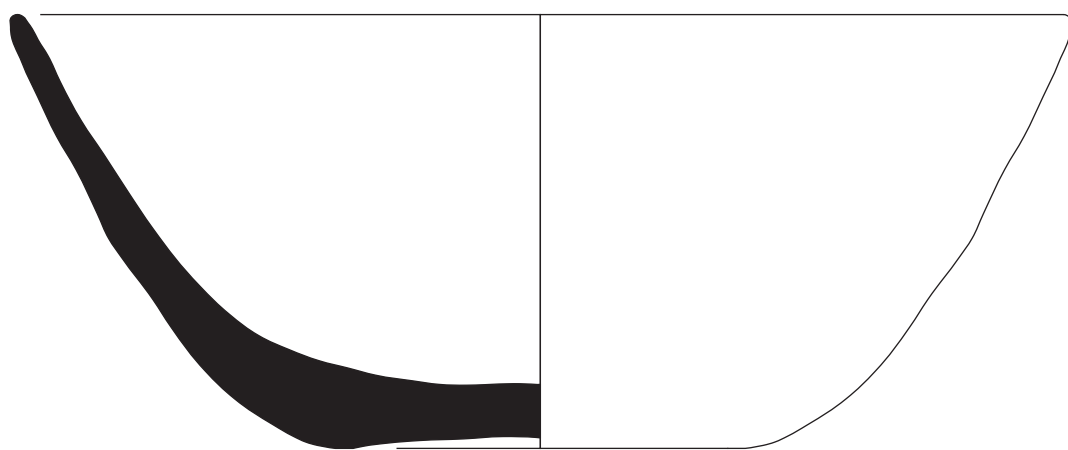

0 5 cm

Intervenció: Carrers Salvador Seguí, Riera Alta, Carme, Riera Baixa, M^a Aurèlia Capmany, Hospital, Rambla del Raval, Sant Rafael, Robador i Plaça Salvador Seguí, de Barcelona. Codi MHCB: 308/05

Núm. inventari: 308/05-50394-04

Mides: Alçària: 5'7 cm Øbase: 6 cm Øvora: 14 cm

LÀMINA 54



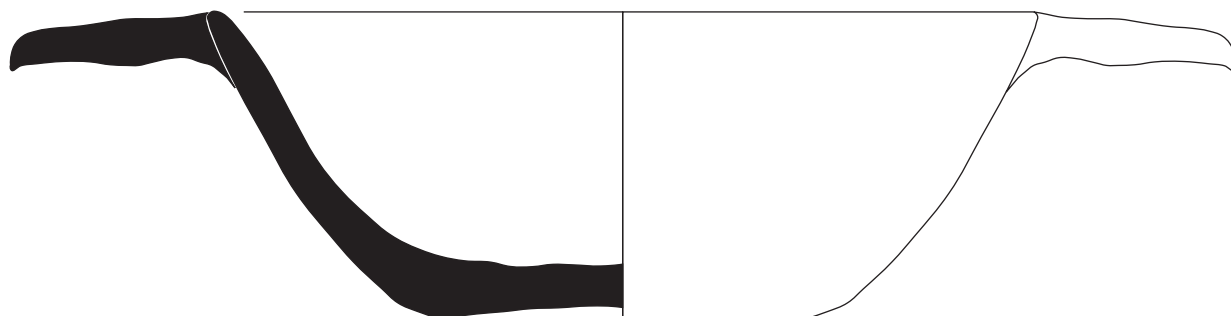

0 5 cm

Intervenció: Carrers Salvador Seguí, Riera Alta, Carme, Riera Baixa, M^a Aurèlia Capmany, Hospital, Rambla del Raval, Sant Rafael, Robador i Plaça Salvador Seguí, de Barcelona. Codi MHCB: 308/05

Núm. inventari: 308/05-50394-05

Mides: Alçària: 4 cm Øbase:5 cm Øvora: 11 cm

LÀMINA 55



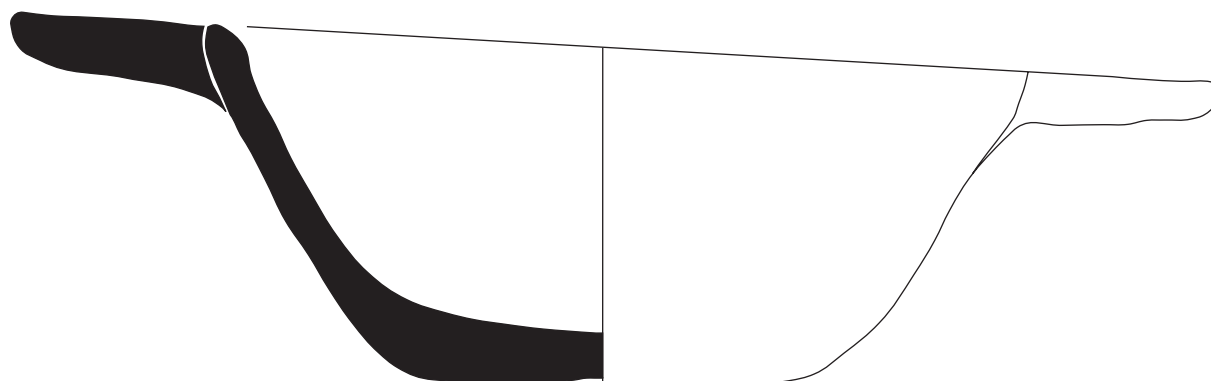

0 5 cm

Intervenció Carrers Salvador Seguí, Riera Alta, Carme, Riera Baixa, M^a Aurèlia Capmany, Hospital, Rambla del Raval, Sant Rafael, Robador i Plaça Salvador Seguí, de Barcelona. Codi MHCB: 308/05

Núm. inventari: 308/05-50394-06

Mides: Alçària: 4'9/4cm Ø base: 5 cm Ø vora: 10'5 cm

LÀMINA 56



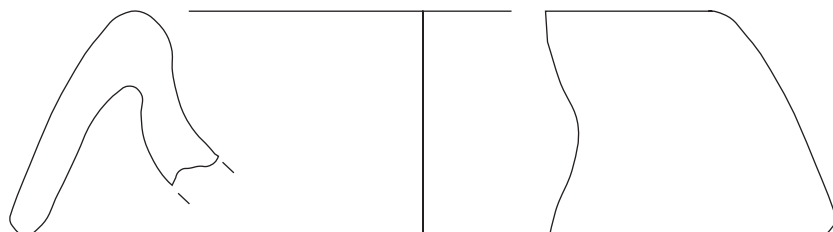

Intervenció: Carrers Salvador Seguí, Riera Alta, Carme, Riera Baixa, M^a Aurèlia Capmany, Hospital, Rambla del Raval, Sant Rafael, Robador i Plaça Salvador Seguí, de Barcelona. Codi MHCB: 308/05
Núm. inventari: 308/05-50394-07
Mides: Alçària: 3 cm Øbase: 15 cm Øvora: 8 cm

LÀMINA 57



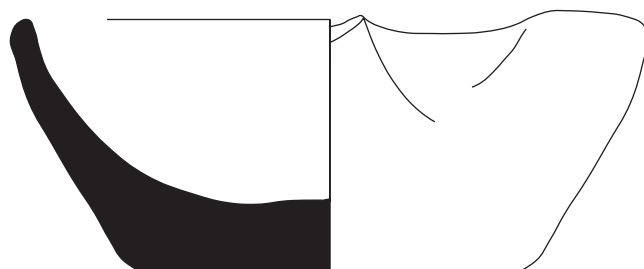

Intervenció: Carrers Salvador Seguí, Riera Alta, Carme, Riera Baixa, M^a Aurèlia Capmany, Hospital, Rambla del Raval, Sant Rafael, Robador i Plaça Salvador Seguí, de Barcelona. Codi MHCB: 308/05

Núm. inventari: 308/05-50394-08

Mides: Alçària: 3'3 cm Øbase: 5 cm Øvora: 8'4 cm

LÀMINA 58



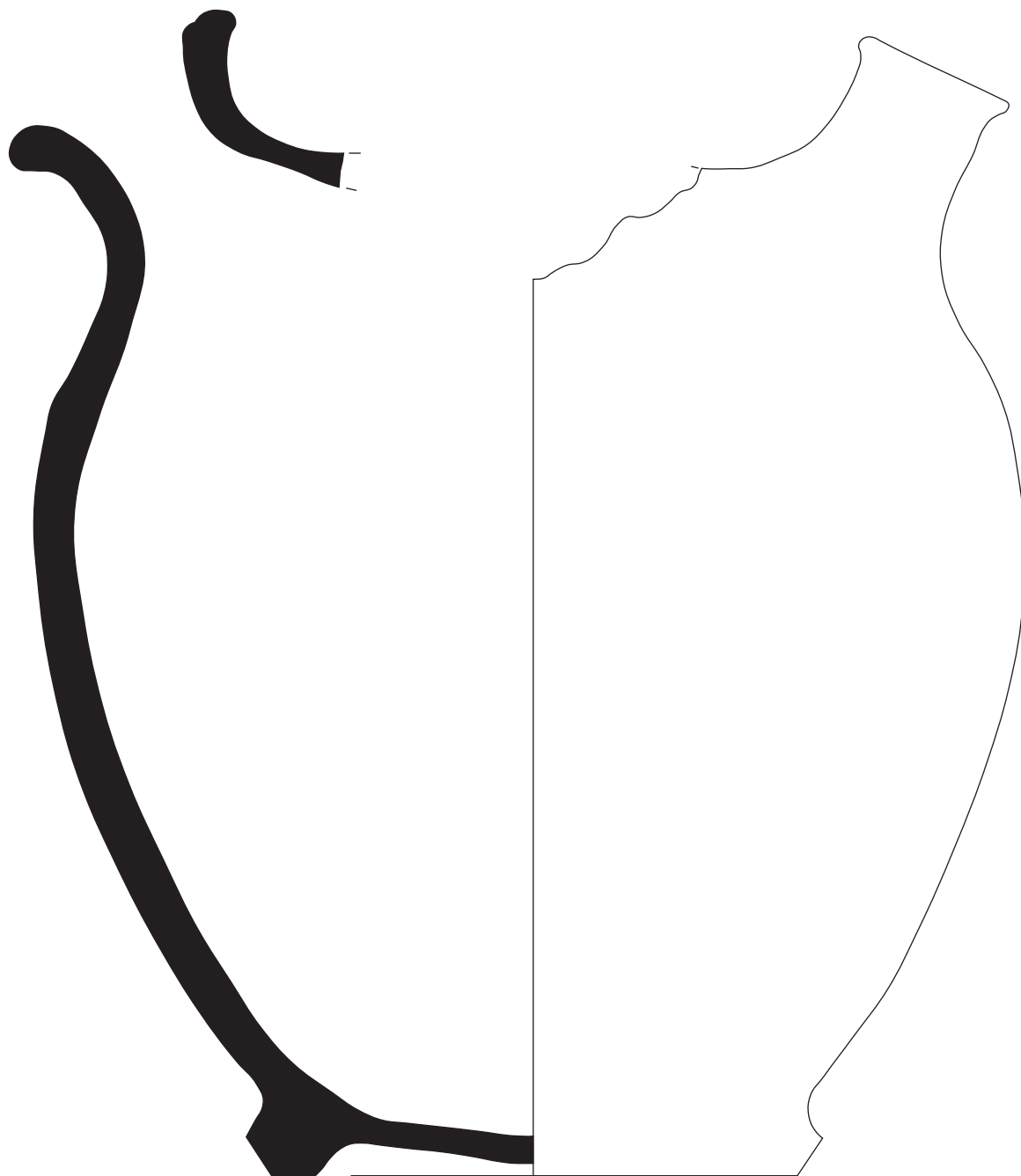

0 5 cm

Intervenció Carrers Salvador Seguí, Riera Alta, Carme, Riera Baixa, M^a Aurèlia Capmany, Hospital, Rambla del Raval, Sant Rafael, Robador i Plaça Salvador Seguí, de Barcelona. Codi MHCB: 308/05

Núm. inventari: 308/05-50394-10

Mides: Øbase: 8 cm

LÀMINA 59



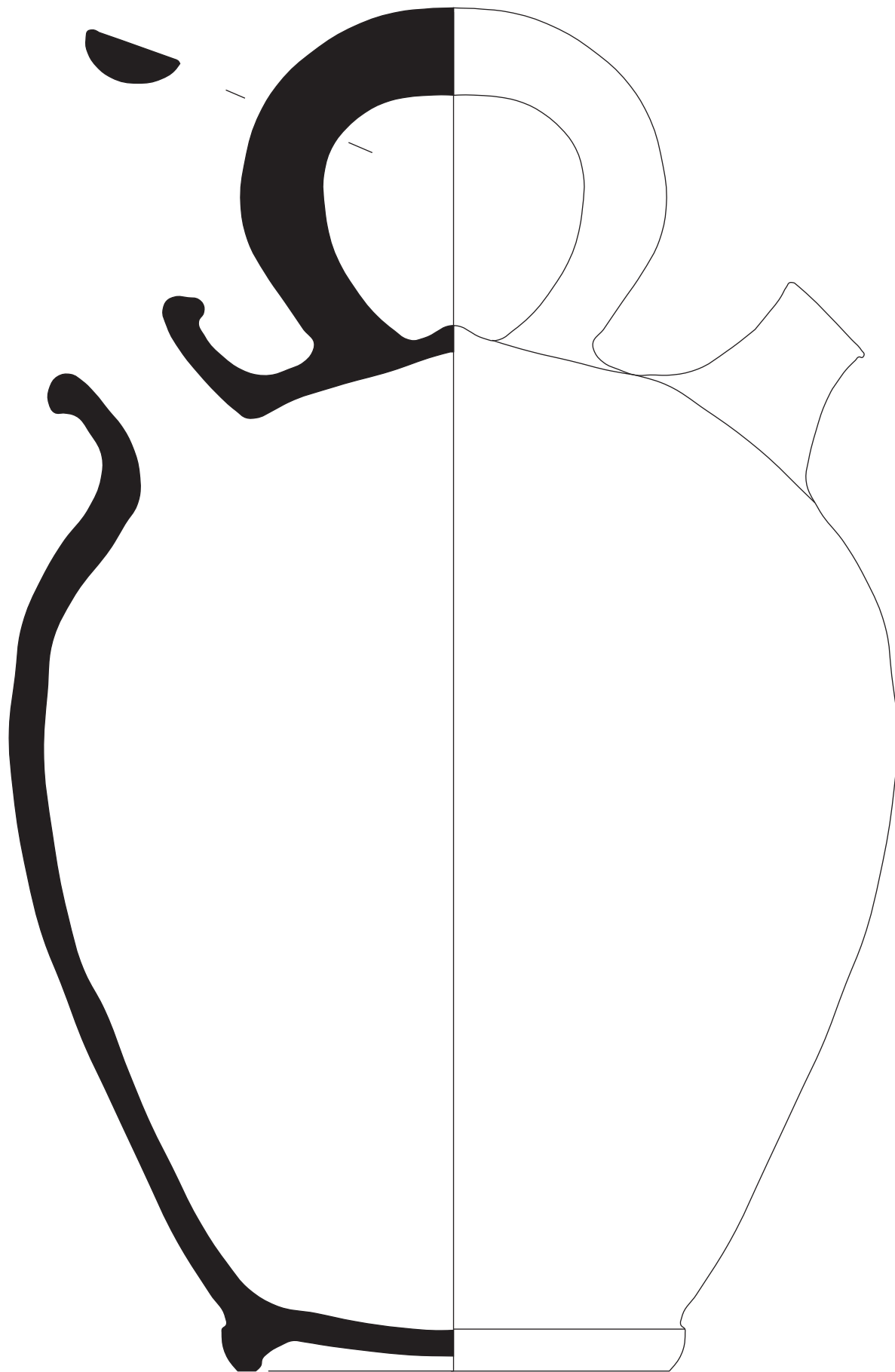

0 5 cm

Intervenció: Carrers Salvador Seguí, Riera Alta, Carme, Riera Baixa, M^a Aurèlia Capmany, Hospital, Rambla del Raval, Sant Rafael, Robador i Plaça Salvador Seguí, de Barcelona. Codi MHCB: 308/05

Núm. inventari: 308/05-50394-11

Mides: Alçària: 33 cm Øbase: 10'6 cm

LÀMINA 60



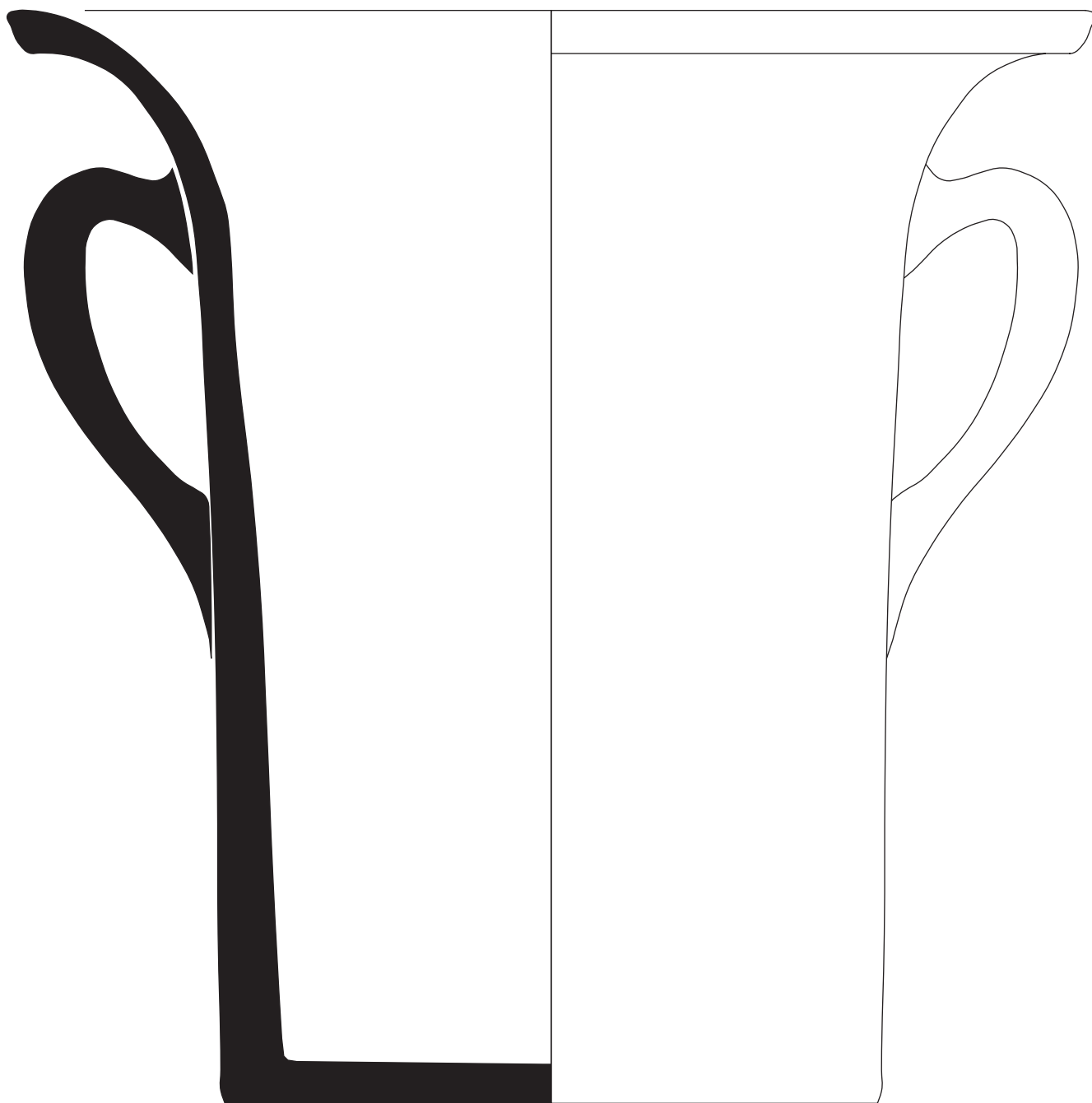

0 5 cm

Intervenció: Carrers Salvador Seguí, Riera Alta, Carme, Riera Baixa, M^a Aurèlia Capmany, Hospital, Rambla del Raval, Sant Rafael, Robador i Plaça Salvador Seguí, de Barcelona. Codi MHCB: 308/05
Núm. inventari: 308/05-50421-01
Mides: Alçària: 28 cm Øbase: 17 cm Øvora: 28 cm

LÀMINA 61



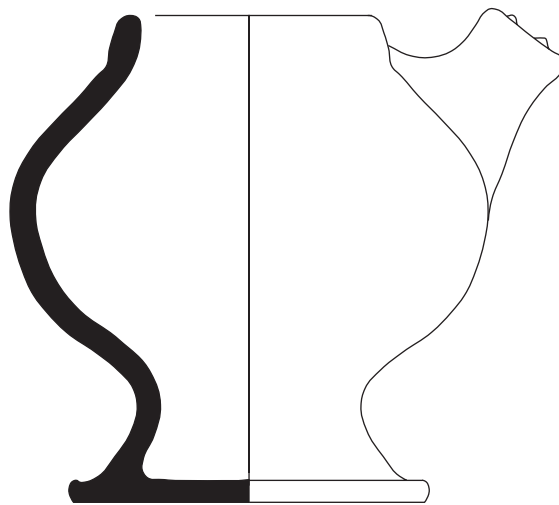

0 5 cm

Intervenció: Carrers Salvador Seguí, Riera Alta, Carme, Riera Baixa, M^a Aurèlia Capmany, Hospital, Rambla del Raval, Sant Rafael, Robador i Plaça Salvador Seguí, de Barcelona. Codi MHCB: 308/05

Núm. inventari: 308/05-50419-01

Mides: Alçària: 6'5 cm Øbase: 4'8 cm Øvora: 3'4 cm

LÀMINA 62



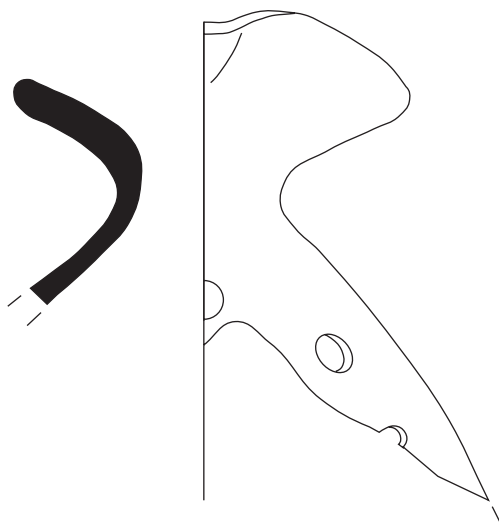

0 5 cm

Intervenció: Carrers Salvador Seguí, Riera Alta, Carme, Riera Baixa, M^a Aurèlia Capmany, Hospital, Rambla del Raval, Sant Rafael, Robador i Plaça Salvador Seguí, de Barcelona. Codi MHCB: 308/05
Núm. inventari: 308/05-60008-01
Mides: Øvora:5 cm

LÀMINA 63



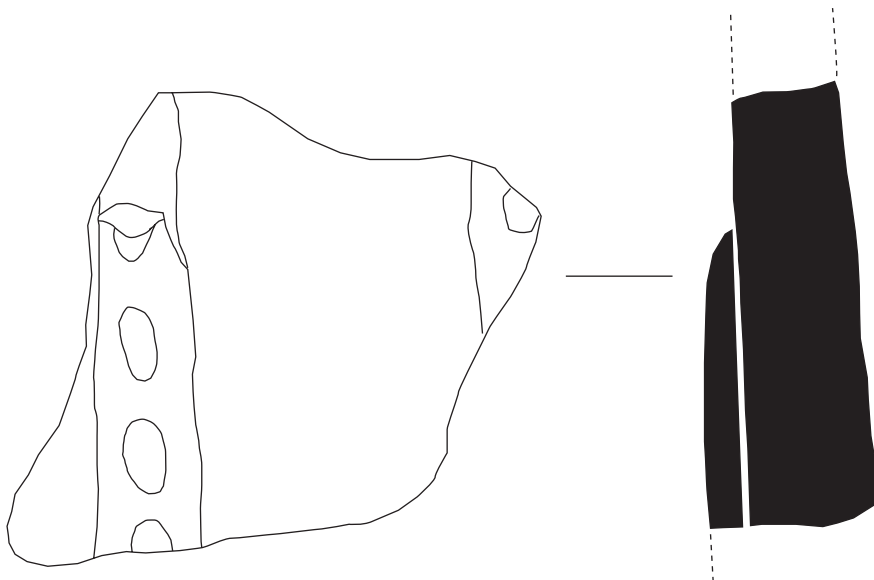

0 5 cm

Intervenció: Carrers Salvador Seguí, Riera Alta, Carme, Riera Baixa, M^a Aurèlia Capmany, Hospital, Rambla del Raval, Sant Rafael, Robador i Plaça Salvador Seguí, de Barcelona. Codi MHCB: 308/05
Núm. inventari: 308/05-60017-13.
Mides:

LÀMINA 64



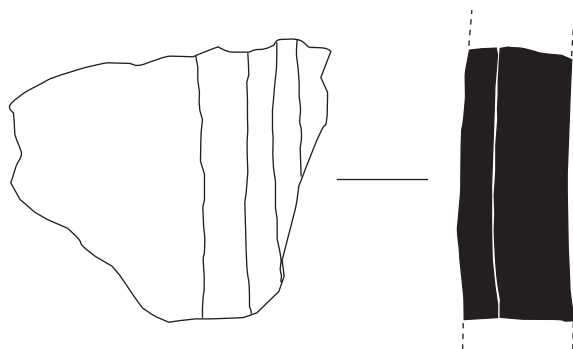

0 5 cm



Intervenció: Carrers Salvador Seguí, Riera Alta, Carme, Riera Baixa, M^a Aurèlia Capmany, Hospital, Rambla del Raval, Sant Rafael, Robador i Plaça Salvador Seguí, de Barcelona. Codi MHCB: 308/05
Núm. inventari: 308/05-60017-18.

LÀMINA 65

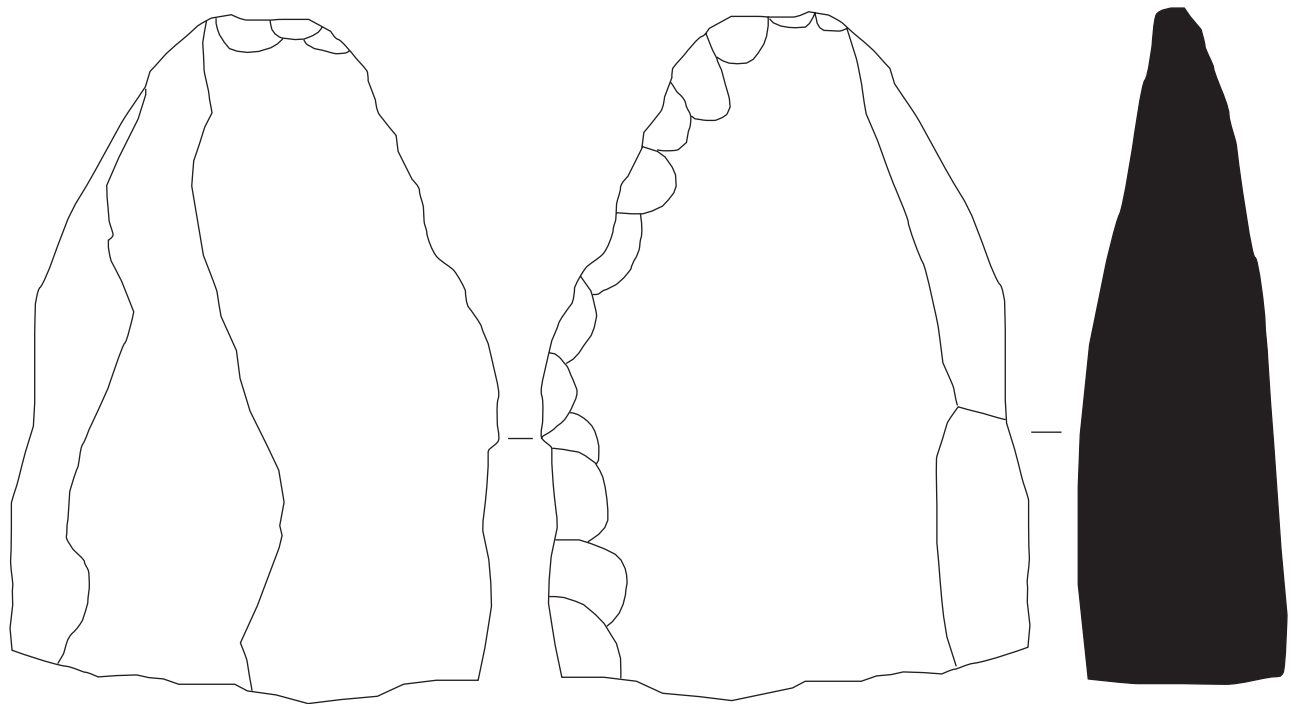

0 5 cm

Intervenció: Carrers Salvador Seguí, Riera Alta, Carme, Riera Baixa, M^a Aurèlia Capmany, Hospital, Rambla del Raval, Sant Rafael, Robador i Plaça Salvador Seguí, de Barcelona. Codi MHCB: 308/05
Núm. inventari: 308/05-60017-39

LÀMINA 66

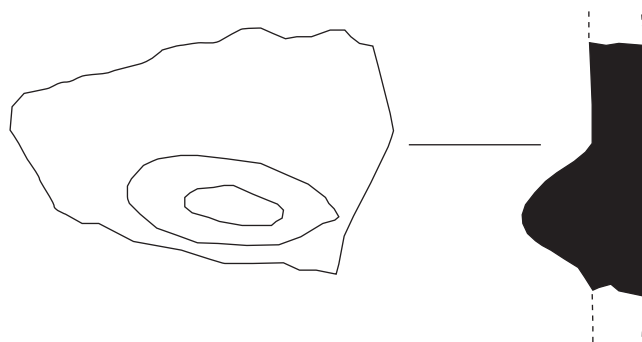

0 5 cm

Intervenció: Carrers Salvador Seguí, Riera Alta, Carme, Riera Baixa, M^a Aurèlia Capmany, Hospital, Rambla del Raval, Sant Rafael, Robador i Plaça Salvador Seguí, de Barcelona. Codi MHCB: 308/05

Núm. inventari: 308/05-60017-09.

LÀMINA 67

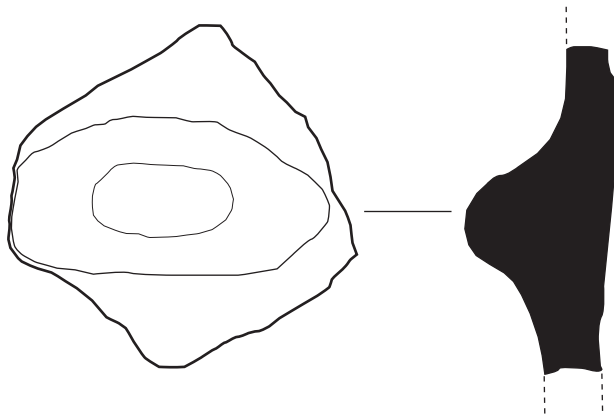

0 5 cm

Intervenció: Carrers Salvador Seguí, Riera Alta, Carme, Riera Baixa, M^a Aurèlia Capmany, Hospital, Rambla del Raval, Sant Rafael, Robador i Plaça Salvador Seguí, de Barcelona. Codi MHCB: 308/05
Núm. inventari: 308/05-60018-105.

LÀMINA:68

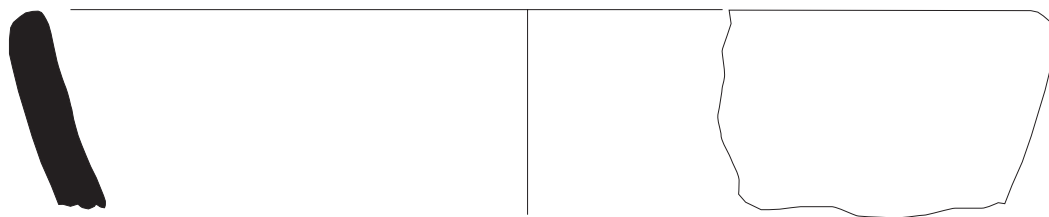

0 5 cm

A horizontal scale bar with a black line and a white background, marked with '0' at the left end and '5 cm' at the right end.

Intervenció: Carrers Salvador Seguí, Riera Alta, Carme, Riera Baixa, M^a Aurèlia Capmany, Hospital, Rambla del Raval, Sant Rafael, Robador i Plaça Salvador Seguí, de Barcelona. Codi MHCB: 308/05
Núm. inventari: 308/05-60018-118.
Mides: Alçària: 3,5 cm Øvora: 18 cm

LÀMINA 69



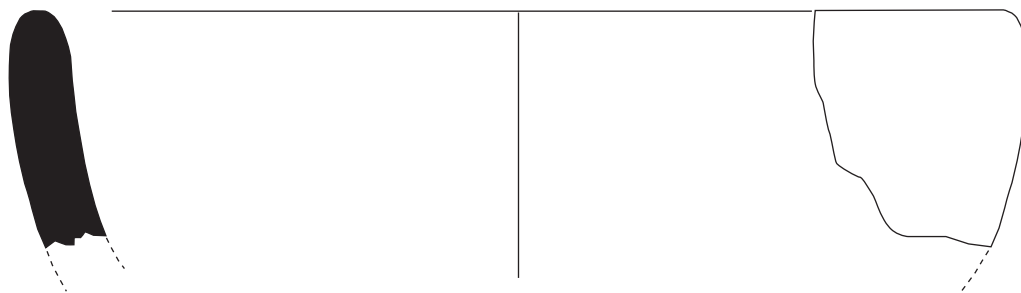

0 5 cm

Intervenció Carrers Salvador Seguí, Riera Alta, Carme, Riera Baixa, M^a Aurèlia Capmany, Hospital, Rambla del Raval, Sant Rafael, Robador i Plaça Salvador Seguí, de Barcelona. Codi MHCB: 308/05

Núm. inventari: 308/05-60029-115.

Mides: Alçària: 3 cm Øvora: 13 cm

LÀMINA 70



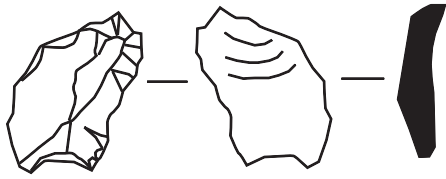

308/05-60017-28

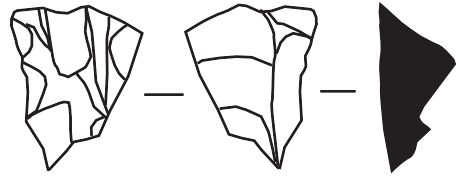

308/05-60017- 40

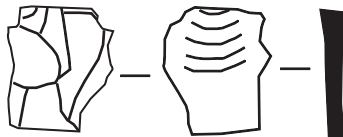

308/05-60017-45

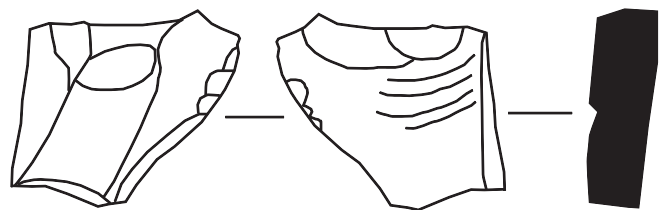

308/05-60017-63

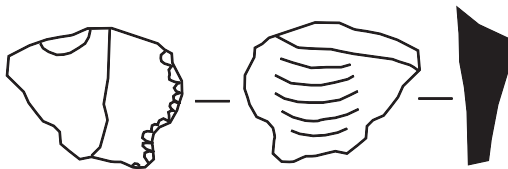

308/05-60017-68

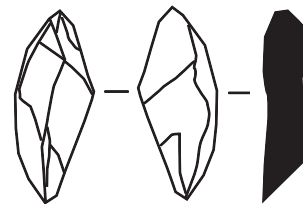

308/05-60017-85



308/05-60018-98



Intervenció: Carrers Salvador Seguí, Riera Alta, Carme, Riera Baixa, M^a Aurèlia Capmany, Hospital, Rambla del Raval, Sant Rafael, Robador i Plaça Salvador Seguí, de Barcelona. Codi MHCB: 308/05
Núm. inventari: 308/05-60017-28 308/05-60017-40 308/05-60017-45
Mides: 308/05-60017-63 308/05-60017-63 308/05-60017-85
 308/05-60018-98

DOCUMENTACIÓ PLANIMÈTRICA



LOCALITZACIÓ GEOGRÀFICA

NOM DEL PROJECTE: INTERVENCIÓ ARQUEOLÒGICA A L'ILLA D'EN ROBADOR, BARCELONA. CODI MHCB 308/05

MUNICIPI/S: BARCELONA

COMARCA/QUES: EL BARCELONÈS

PROVÍNCIA: BARCELONA



DISSENY I ELABORACIÓ: ALEX MORENO, DAVID SOLER
 BASE CARTOGRÀFICA: INSTITUT CARTOGRÀFIC DE CATALUNYA
 PROJECCIÓ UTM FUS 31N AMB DATUM EUROPEU DE 1950 (PARÀMETRES ICC/UB)

Escala 1:5.000



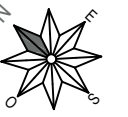

- Estructures Segles XIX-XX
- Estructures Segles XVI-XVIII
- Estructures Segles XIV-XV
- Estructures Prehistòriques



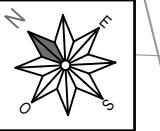

CARRER D'EN ROBADOR

PLAÇA DE
SALVADOR SEGUÍ

CARRER DE SANT RAFAEL

CARRER DE SANT JOSEP ORIOL

CARRER D'ESPALTER



MUSEU D'HISTÒRIA
DE LA CIUTAT
AJUNTAMENT DE BARCELONA



EXCAVACIÓ:
INTERVENCIÓ ARQUEOLÒGICA REALITZADA ALS CARRERS SALVADOR SEGUÍ,
RIERA ALTA, CARMÉ, RIERA BAIXA, M^a AURELIA CAPMANY, HOSPITAL, RAMBLA
DEL RAVAL, SANT RAFAEL, ROBADOR I PLÇ SALVADOR SEGUÍ
CODI MHCB: 308/05

ARQUEÒLEG DIRECTOR:
IÑAKI MORENO

PLANIMETRIA:
BERTHA DURÀ
DAVID SOLER

ESCALA NUMÈRICA I GRÀFICA:
1:400
Original DIN-A3



NOM:
SECTOR ROBADOR - SANT RAFAEL
PLANTA GENERAL - ESTRUCTURES CONTEMPORÀNIES

DATA:
ABRIL 2007

FULL:
05

CARRER DE SANT RAFAEL

CARRER D'EN ROBADOR

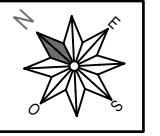
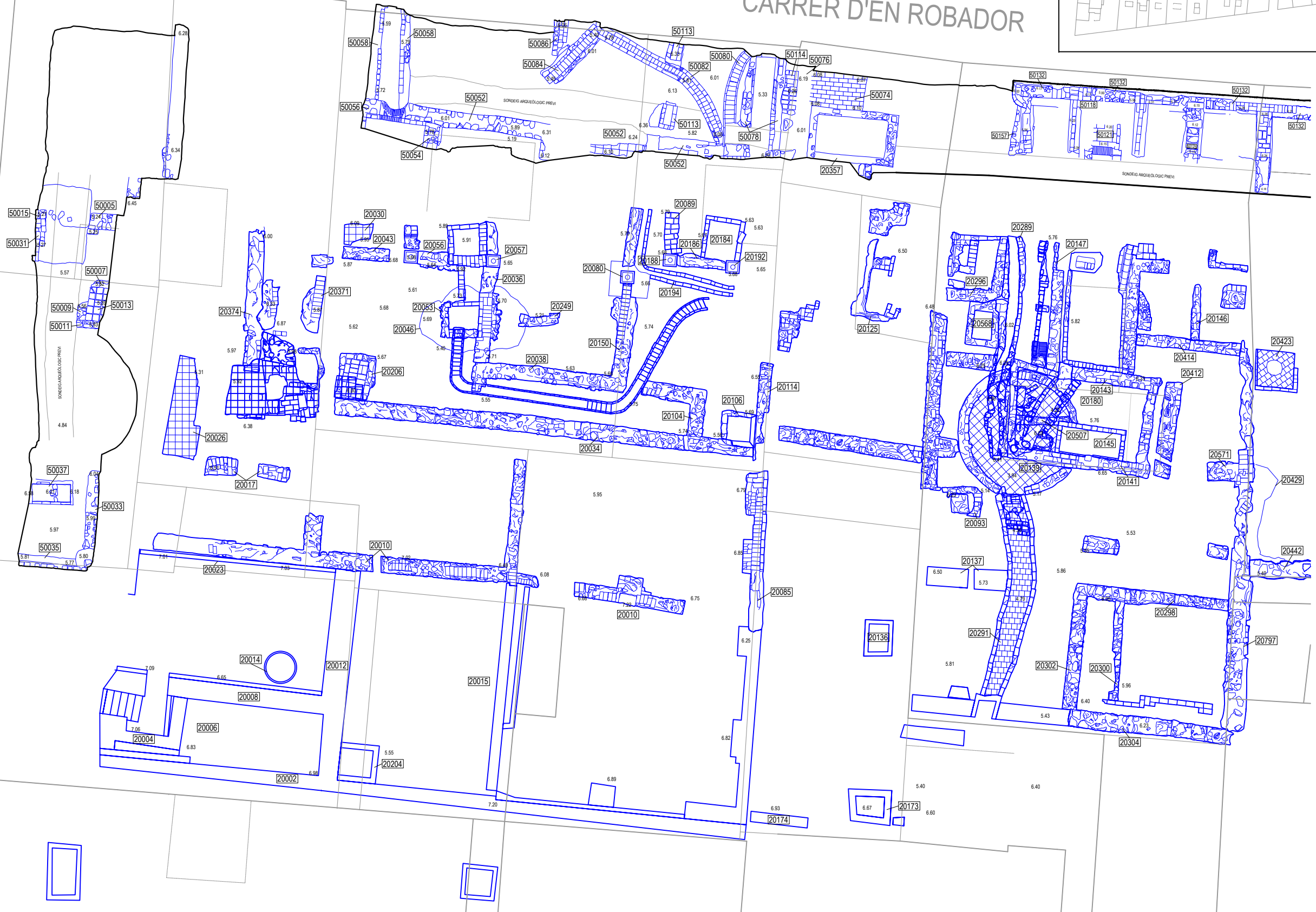



CARRER D'EN ROBADOR



CARRER DE SANT JOSEP ORIOL

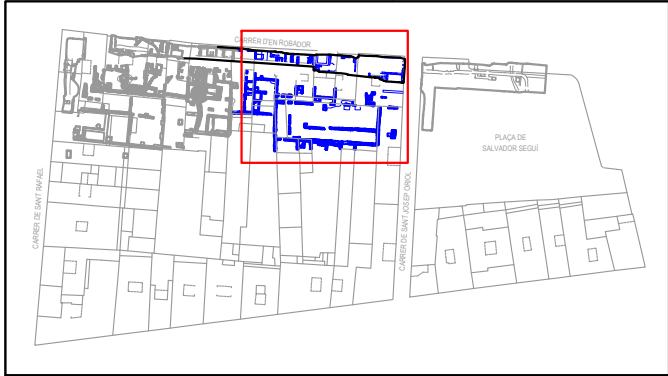



CARRER D'EN ROBADOR

CARRER DE SANT JOSEP ORIOL

PLAÇA DE SALVADOR SEGUÍ

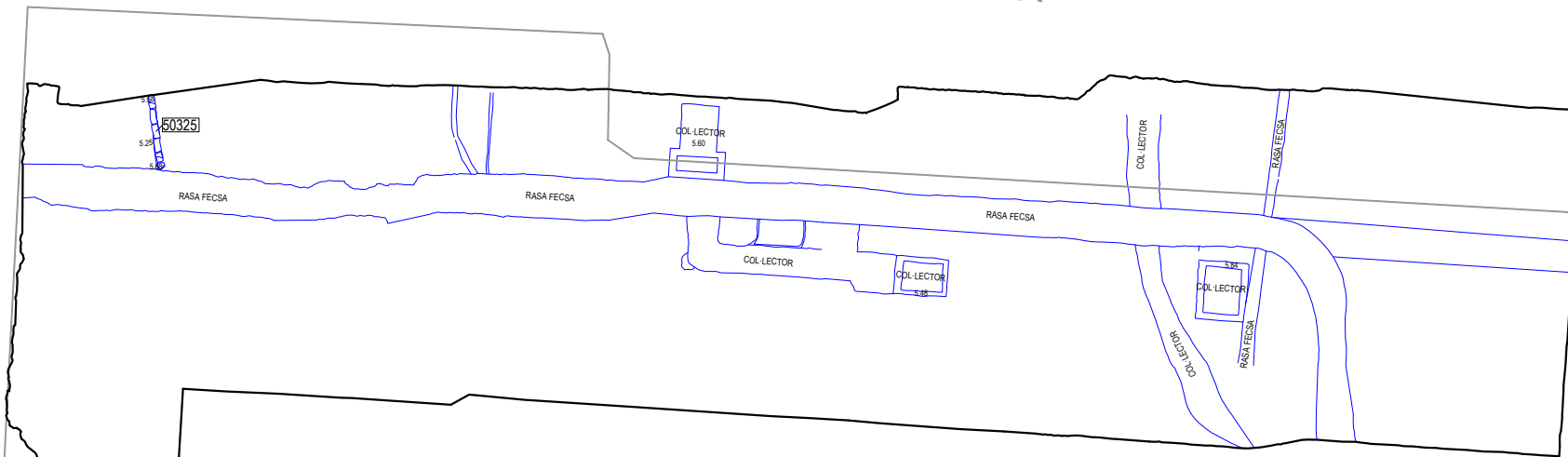

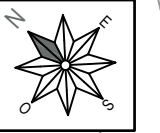

Estructures Segles XVI-XVIII
 Estructures Segles XIV-XV



MUSEU D'HISTÒRIA DE LA CIUTAT DE BARCELONA



EXCAVACIÓ: INTERVENCIÓ ARQUEOLÒGICA REALITZADA ALS CARRERS SALVADOR SEGUÍ, RIERA ALTA, CARMÉ, RIERA BAIXA, M^a AURELIA CAPMANY, HOSPITAL, RAMBLA DEL RAVAL, SANT RAFAEL, ROBADOR I PLÇ SALVADOR SEGUÍ CODI MHCB: 308/05

ARQUEÒLEG DIRECTOR: **IÑAKI MORENO**

PLANIMETRIA: **BERTHA DURÀ DAVID SOLER**

ESCALA NÚMÉRICA I GRÀFICA: **1:400**
Original DIN-A3

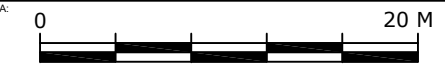

NOM: **SECTOR ROBADOR - SANT RAFAEL PLANTA GENERAL - ESTRUCTURES MODERNES**

DATA: **ABRIL 2007**

FULL: **09**



CARRER D'EN ROBADOR

CARRER DE SANT RAFAEL

- Estructures Segles XVI-XVIII
- Estructures Segles XIV-XV



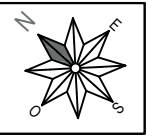

CARRER D'EN ROBADOR

CARRER DE SANT JOSEP ORIOL



	Estructures Segles XVI-XVIII
	Estructures Segles XIV-XV







CARRER D'EN ROBADOR

CARRER DE SANT JOSEP ORIOL

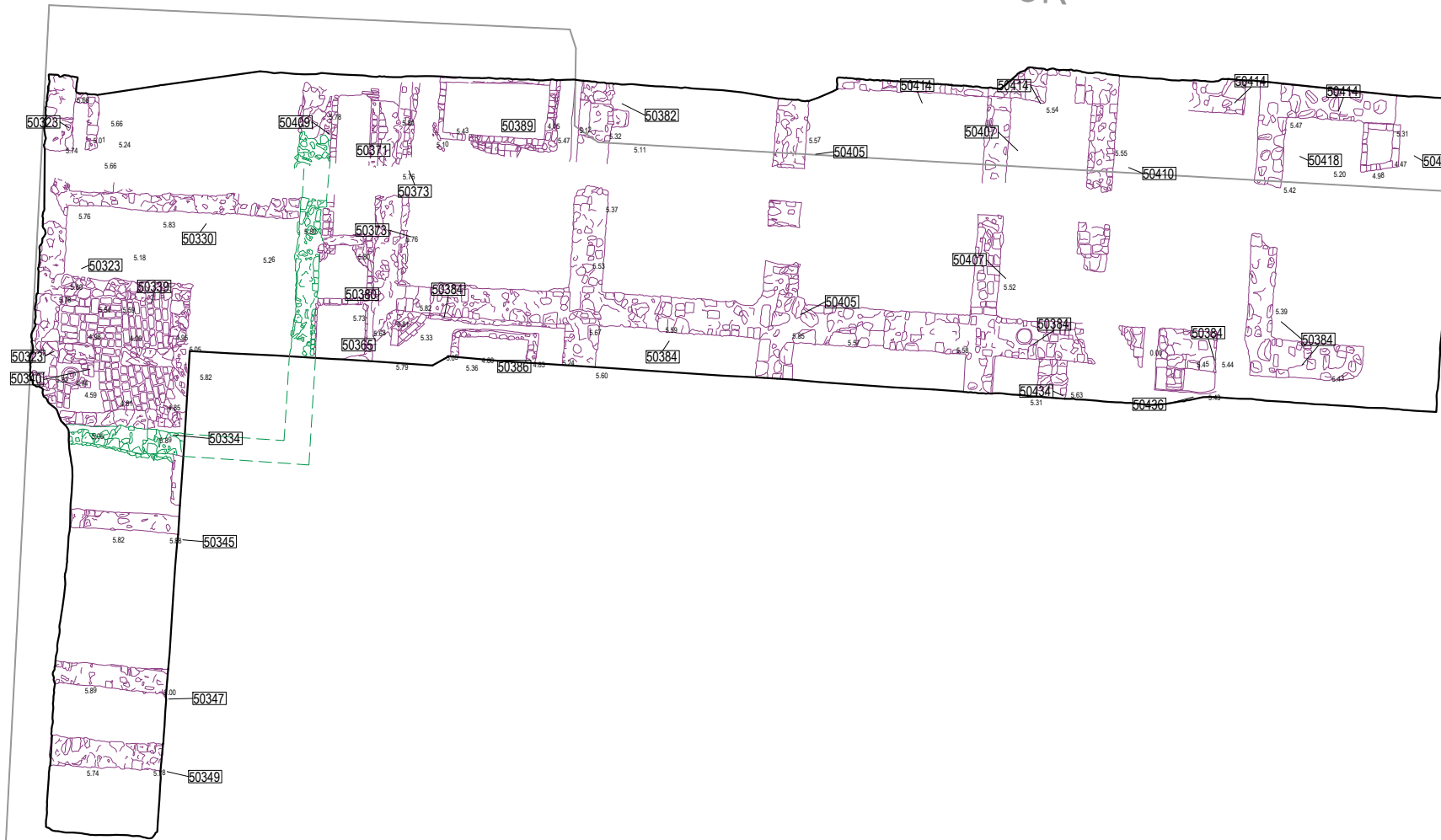
PLAÇA DE SALVADOR SEGUÍ



-  Estructures Segles XVI-XVIII
-  Estructures Segles XIV-XV



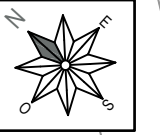

 Estructures Segles XIV-XV



MUSEU D'HISTÒRIA DE LA CIUTAT DE BARCELONA



EXCAVACIÓ: INTERVENCIÓ ARQUEOLÒGICA REALITZADA ALS CARRERS SALVADOR SEGUÍ, RIERA ALTA, CARMÉ, RIERA BAIXA, M^a AURELIA CAPMANY, HOSPITAL, RAMBLA DEL RAVAL, SANT RAFAEL, ROBADOR I PLÇ SALVADOR SEGUÍ CODI MHCB: 308/05

ARQUEÒLEG DIRECTOR: IÑAKI MORENO

PLANIMETRIA: BERTHA DURÀ DAVID SOLER

ESCALA NÚMÉRICA I GRÀFICA: 1:400 Original DIN-A3

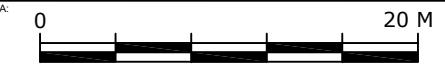

NOM: SECTOR ROBADOR - SANT RAFAEL PLANTA GENERAL - ESTRUCTURES MEDIEVALS

DATA: ABRIL 2007

FULL: 13

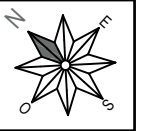

CARRER D'EN ROBADOR

CARRER DE SANT RAFAEL



Estructures Segles XIV-XV



MUSEU D'HISTÒRIA DE LA CIUTAT DE SANT RAFAEL

EXCAVACIÓ: INTERVENCIÓ ARQUEOLÒGICA REALITZADA ALS CARRERS SALVADOR SEGUÍ, RIERA ALTA, CARMÉ, RIERA BAIXA, M^a AURELIA CAPMANY, HOSPITAL, RAMBLA DEL RAVAL, SANT RAFAEL, ROBADOR I PLÇ SALVADOR SEGUÍ

ARQUEÒLEG DIRECTOR: IÑAKI MORENO

PLANIMETRIA: BERTHA DURÀ DAVID SOLER

ESCALA NUMÉRICA I GRÀFICA: 1:150 Original DIN-A3



NOM: SECTOR ROBADOR - SANT RAFAEL PLANTA DETALL 1 - ESTRUCTURES MIEVIALES

DATA: ABRIL 2007

FULL: 14

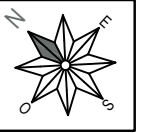

CARRER D'EN ROBADOR

CARRER DE SANT JOSEP ORIOL

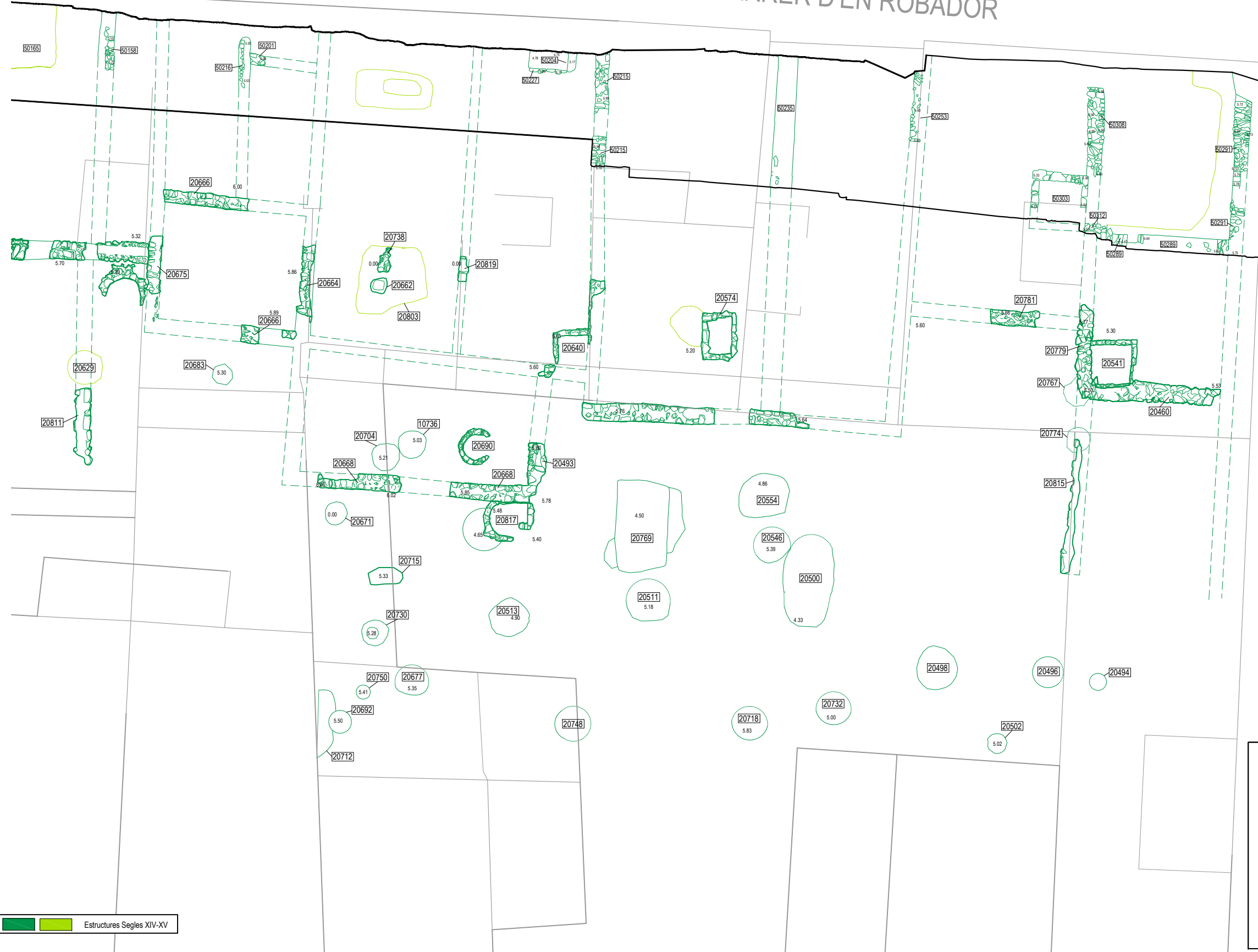

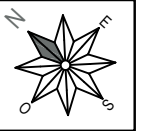

CARRER D'EN ROBADOR

CARRER DE SANT JOSEP ORIOL

PLAÇA DE SALVADOR SEGUÍ

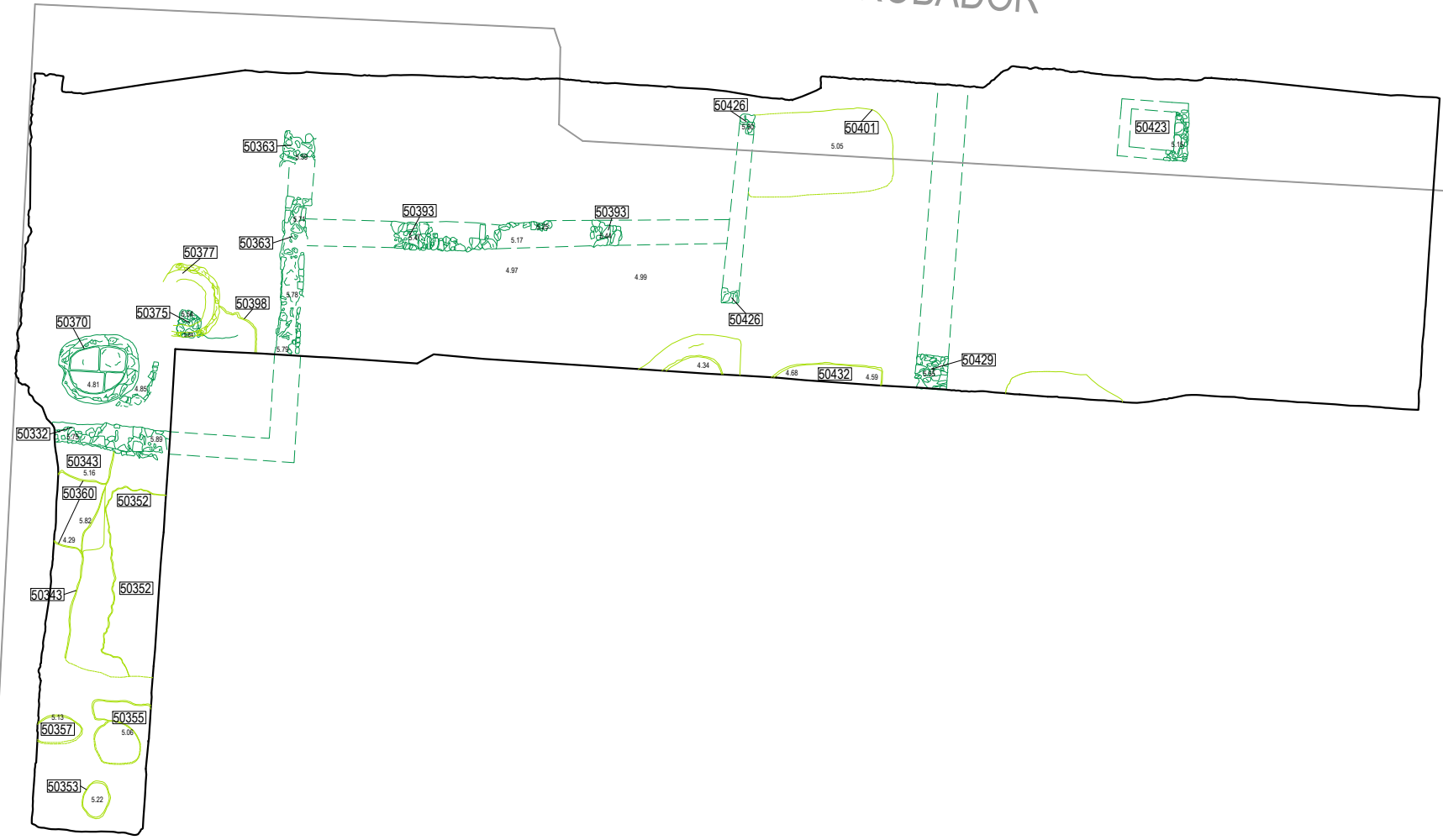

Estructures Segles XIV-XV

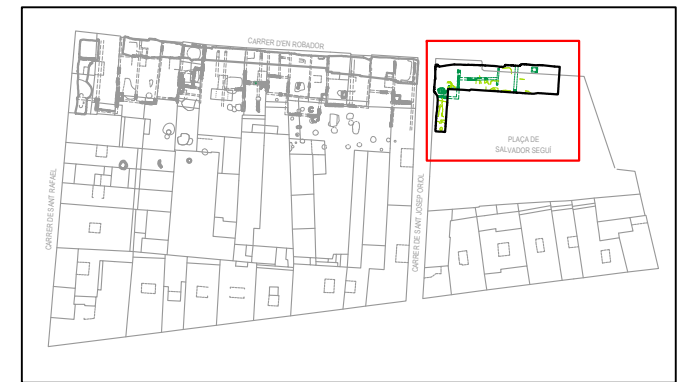

MUSEU D'HISTÒRIA DE LA CIUTAT DE TARRAGONA



EXCAVACIÓ: INTERVENCIÓ ARQUEOLÒGICA REALITZADA ALS CARRERS SALVADOR SEGUÍ, RIERA ALTA, CARME, RIERA BAIXA, M^a AURELIA CAPMANY, HOSPITAL, RAMBLA DEL RAVAL, SANT RAFAEL, ROBADOR I PLÇ SALVADOR SEGUÍ CODI MHCB: 308/05

ARQUEÒLEG DIRECTOR: IÑAKI MORENO

PLANIMETRIA: BERTHA DURÀ DAVID SOLER

ESCALA NUMÉRICA I GRÀFICA: 1:150 Original DIN-A3



NOM: SECTOR ROBADOR - SANT RAFAEL PLANTA DETALL 3 - ESTRUCTURES MEDIEVALS

DATA: ABRIL 2007

FULL: 16



CARRER D'EN ROBADOR

CARRER DE SANT RAFAEL

C. DE SANT JOSEP ORIOL

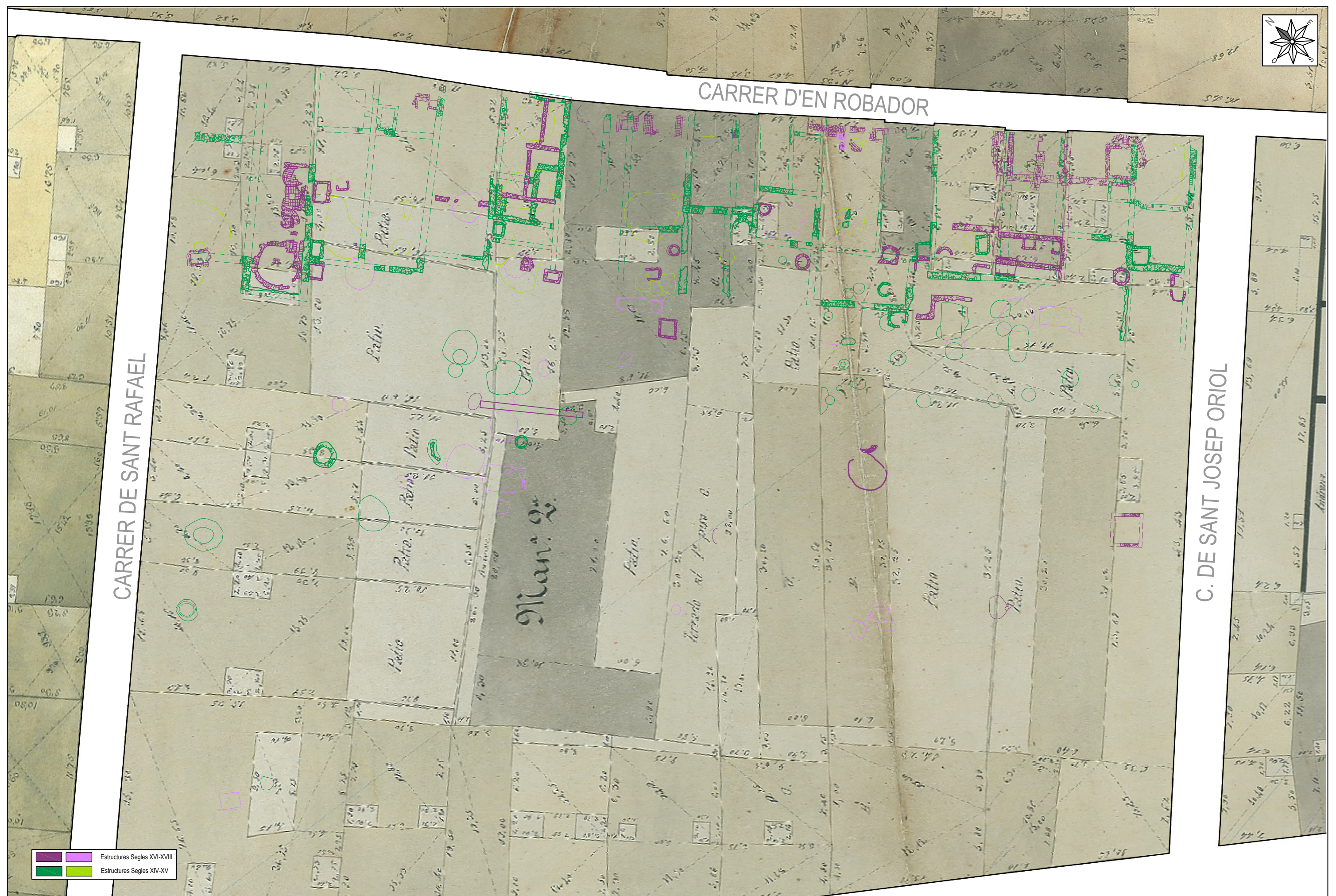

- Estructures Segles XVI-XVIII
- Estructures Segles XIV-XV



MUSEU D'HISTÒRIA DE LA CIUTAT
AJUNTAMENT DE BARCELONA
POMONI CIUTAT VELLA

EXCAVACIÓ:
INTERVENCIÓ ARQUEOLÒGICA REALITZADA ALS CARRERS SALVADOR SEGUÍ,
RIERA ALTA, CARMÉ, RIERA BAIXA, M^a AURELIA CAPMANY, HOSPITAL, RAMBLA
DEL RAVAL, SANT RAFAEL, ROBADOR I PLÇ SALVADOR SEGUÍ
CODI MHCB: 308/05

ARQUEÒLEG DIRECTOR:
IÑAKI MORENO

PLANIMETRIA:
BERTHA DURÀ

ESCALA NUMÈRICA I GRÀFICA:
1:300
Original DIN-A3
0 15 M

NOM:
SECTOR ROBADOR - SANT RAFAEL
Quarterm Garriga i Roca Full 095 + Estructures Modernes i Medievales

DATA:
ABRIL 2007

FULL:
17



CARRER D'EN ROBADOR

C. DE SANT JOSEP ORIOL

CARRER SANT PAU



Estructures Segles XVI-XVII



MUSEU D'HISTÒRIA DE LA CIUTAT DE SANT JOSEP ORIOL DE LA VALL



EXCAVACIÓ: INTERVENCIÓ ARQUEOLÒGICA REALITZADA ALS CARRERS SALVADOR SEGUÍ, RIERA ALTA, CARMÉ, RIERA BAIXA, M^a AURELIA CAPMANY, HOSPITAL, RAMBLA DEL RAVAL, SANT RAFAEL, ROBADOR I PLÇ SALVADOR SEGUÍ CODI MHCB: 308/05

ARQUEÒLEG DIRECTOR: IÑAKI MORENO

PLANIMETRIA: BERTHA DURÀ

ESCALA NUMÈRICA I GRÀFICA: 1:200 Original DIN-A3



NOM: SECTOR ROBADOR - SANT RAFAEL Quarteró Garriga i Roca Full 095 + Estructures Presó La Galera (Segle XVII)

DATA: ABRIL 2007

FULL: 18

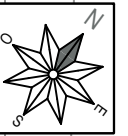

CARRER D'EN ROBADOR

CARRER DE SANT JOSEP ORIOL

RAMBLA DEL RAVAL

CARRER D'ESPALTER

PLAÇA DE SALVADOR SEGUÍ

	Estructures Segles XIX-XX
	Estructures Segles XVI-XVIII
	Estructures Prehistòriques



MUSEU D'HISTÒRIA DE LA CIUTAT
AJUNTAMENT DE BARCELONA



EXCAVACIÓ:
INTERVENCIÓ ARQUEOLÒGICA REALITZADA ALS CARRERS SALVADOR SEGUÍ, RIERA ALTA, CARME, RIERA BAIXA, M^a AURELIA CAPMANY, HOSPITAL, RAMBLA DEL RAVAL, SANT RAFAEL, ROBADOR I PLÇ SALVADOR SEGUÍ CODI MHCB: 308/05

ARQUEÒLEG DIRECTOR:
IÑAKI MORENO

TÈCNIC:
IÑAKI MORENO
PLANIMETRIA:
BERTHA DURÀ I DAVID SOLER

ESCALA NÚMERICA I GRÀFICA:
1:350
Original DIN-A3

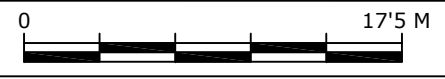

NOM:
SECTOR SANT JOSEP ORIOL - ROBADOR
PLANTA GENERAL

DATA:
ABRIL 2007

FULL:
19

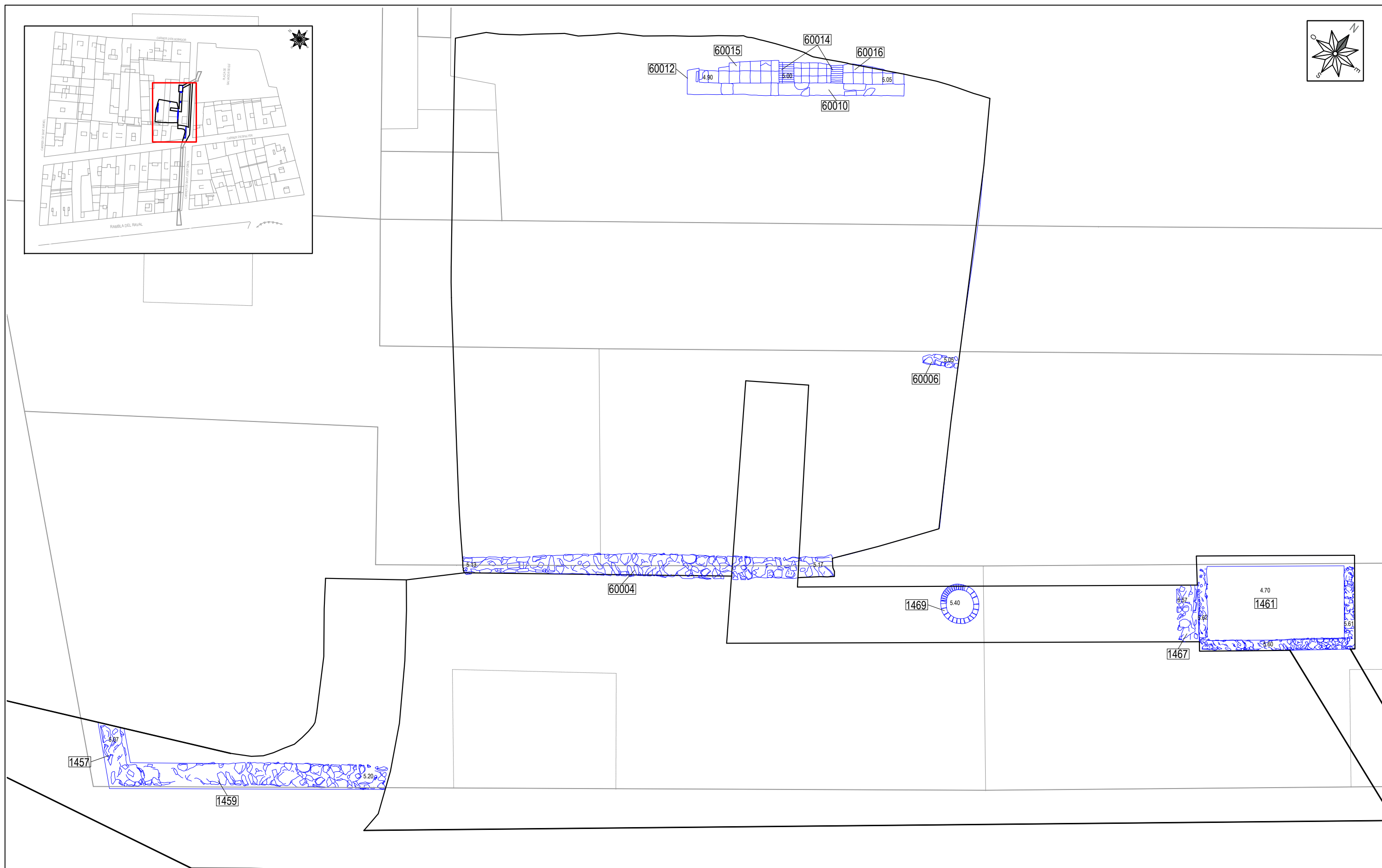
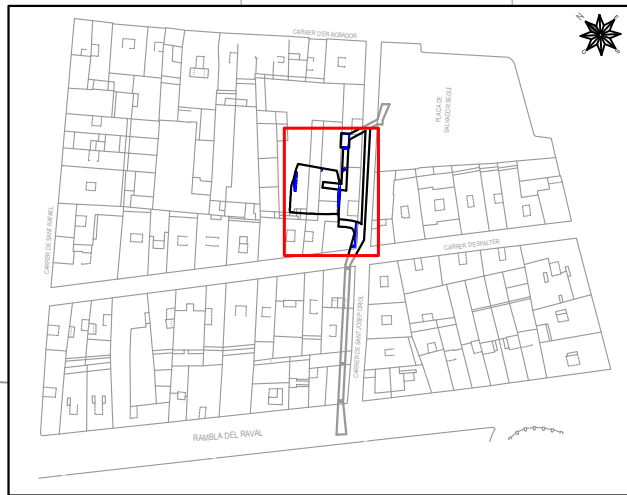

CARRERSANT JOSEP ORIOL

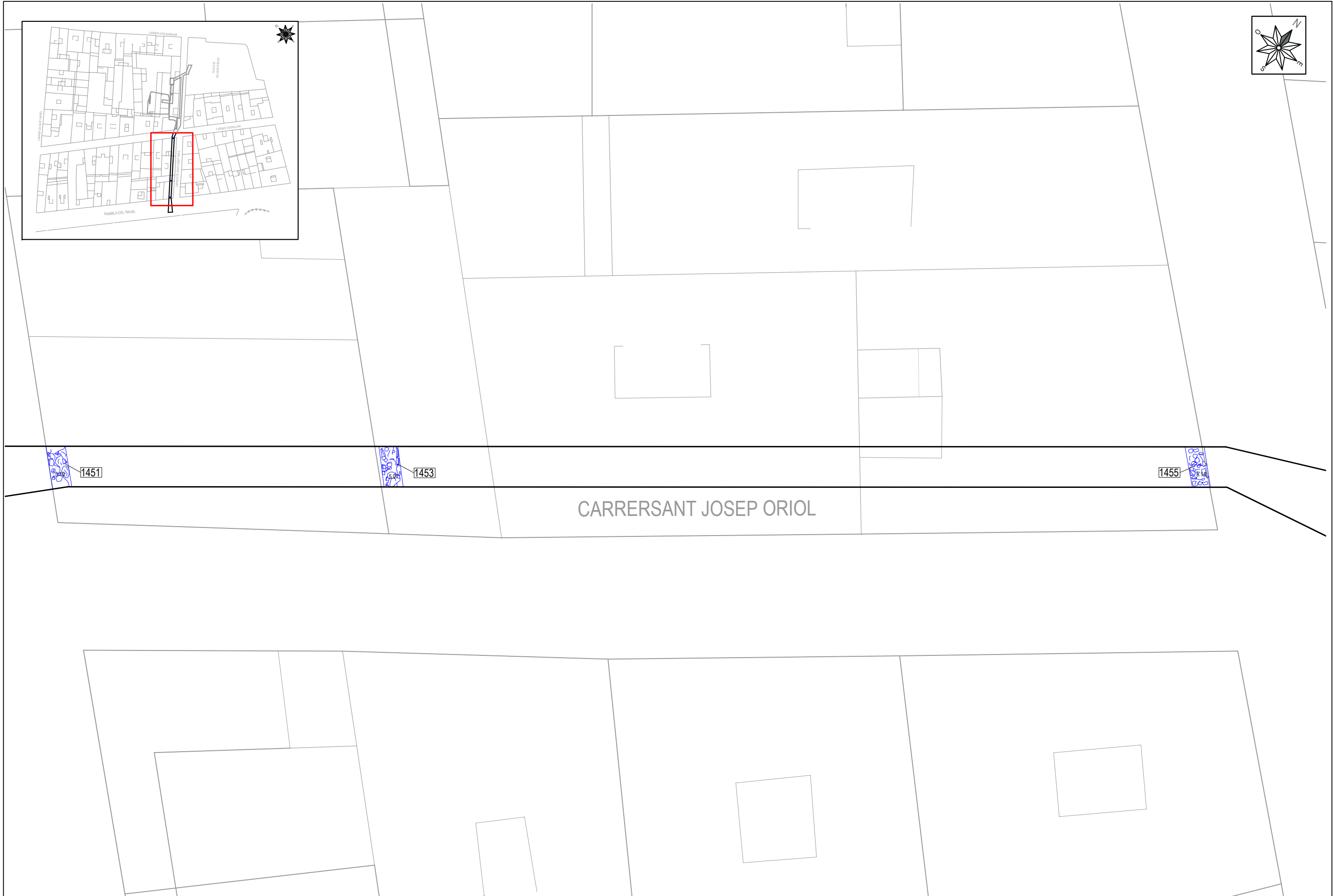
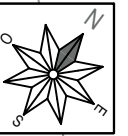

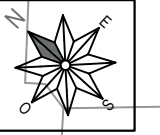

Estructures Prehistòriques



MUSEU D'HISTÒRIA DE LA CIUTAT
BARCELONA



EXCAVACIÓ:
INTERVENCIÓ ARQUEOLÒGICA REALITZADA ALS CARRERS SALVADOR SEGUÍ,
RIERA ALTA, CÀRME, RIERA BAIXA, M^a AURELIA CAPMANY, HOSPITAL, RAMBLA
DEL RAVAL, SANT RAFAEL, ROBADOR I PLÇ SALVADOR SEGUÍ CODI MHCB: 308/05

ARQUEÒLEG DIRECTOR:
IÑAKI MORENO

PLANIMETRIA:
**BERTHA DURÀ
DAVID SOLER**

ESCALA NUMÉRICA I GRÀFICA:
1:400
Original DIN-A3

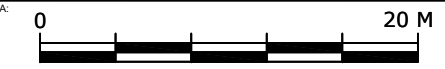

NOM:
**PLANTA GENERAL
ESTRUCTURES PREHISTÒRIQUES**

DATA:
ABRIL 2007

FULL:
23

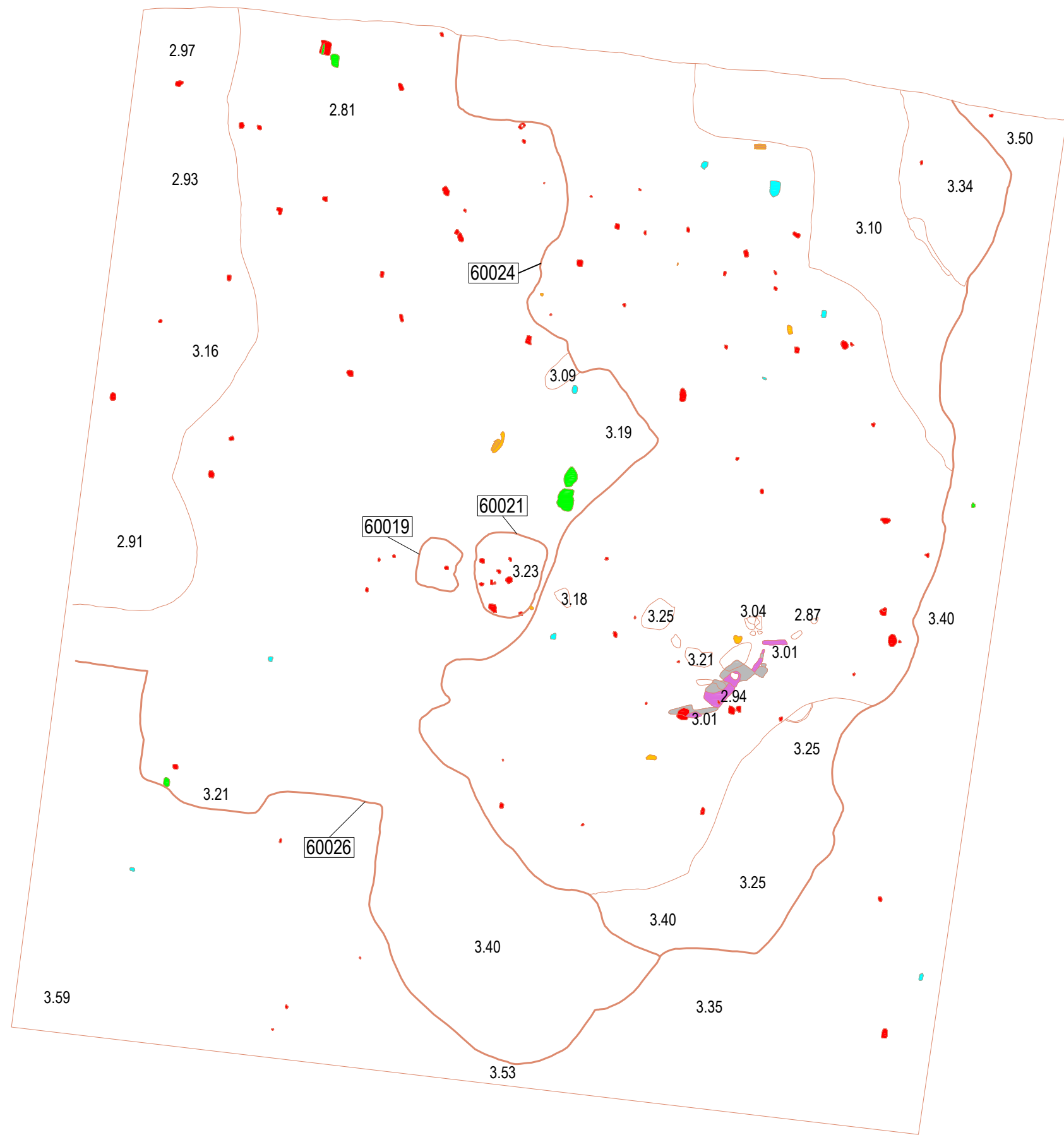

- COORDENATS CERAMICA
- COORDENATS FAUNA
- COORDENATS LÍTIC
- COORDENATS TÒT
- CENDRES
- RUBEFACAT



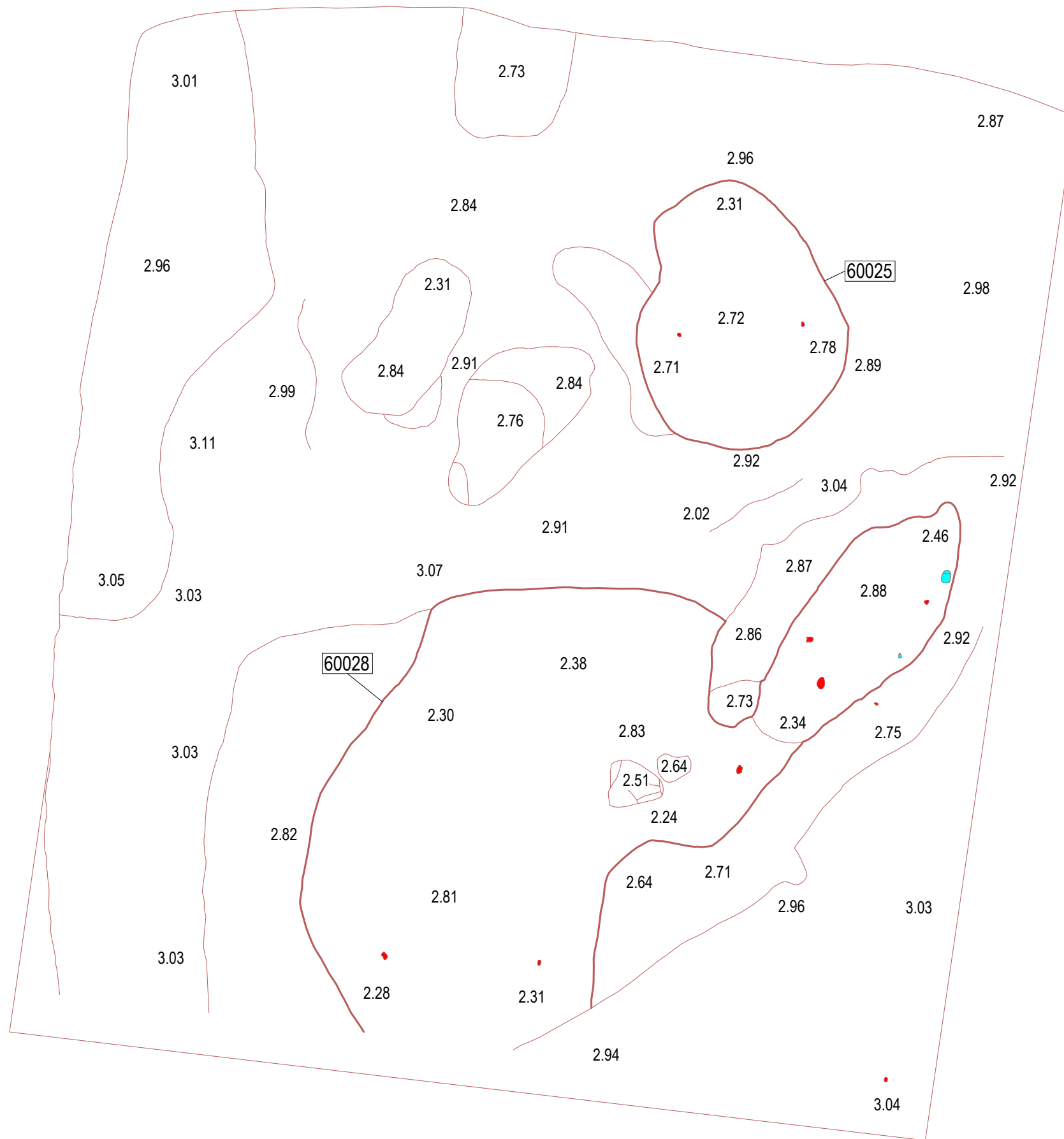

■ COORDENATS CERÀMICA
■ COORDENATS LÍTIC



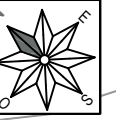

	Estructures Segles XIX-XX
	Estructures Segles XVI-XVIII
	Estructures Segles XIV-XV
	Estructures Prehistòriques



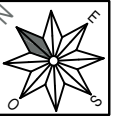

CARRER HOSPITAL

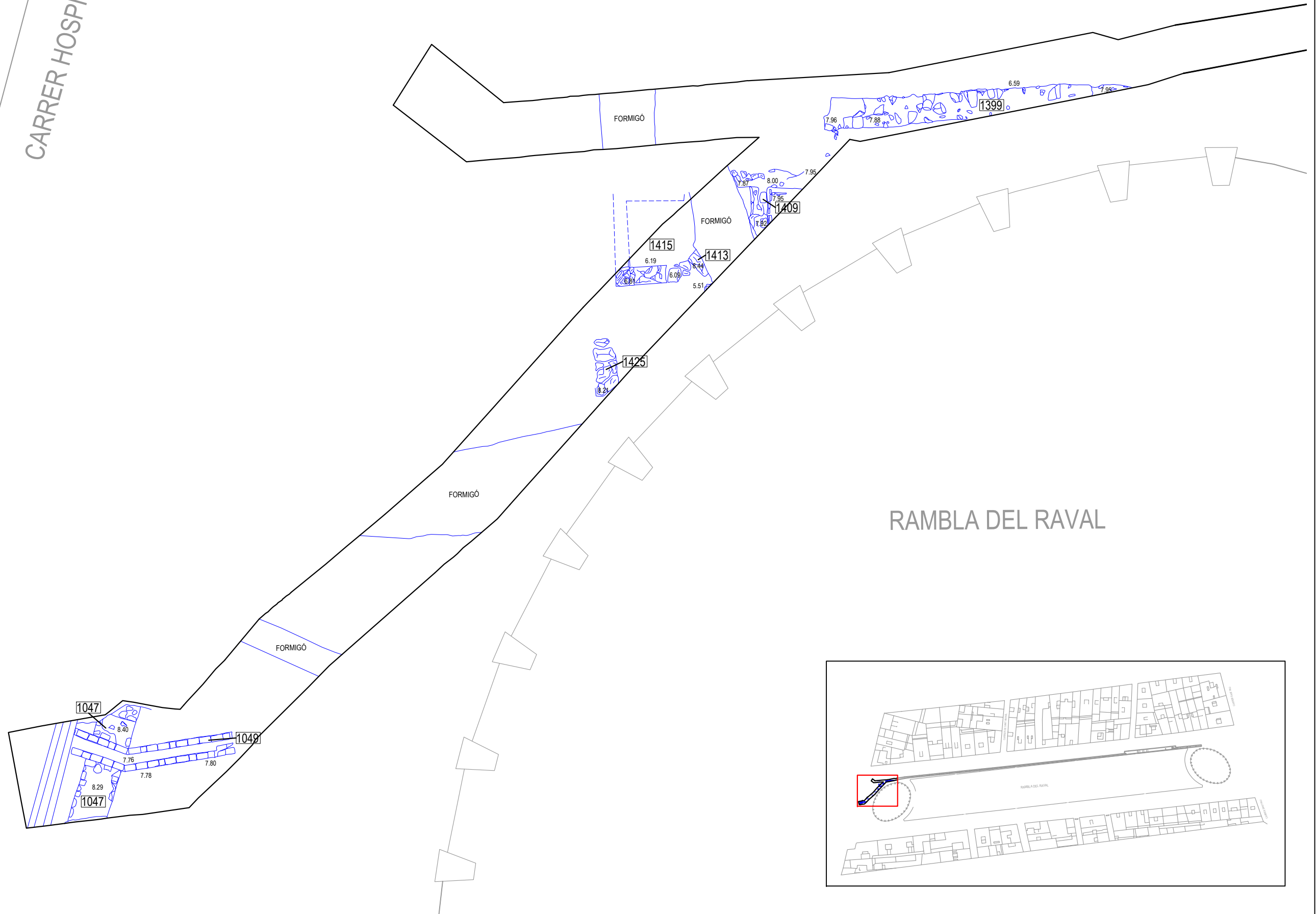

RAMBLA DEL RAVAL



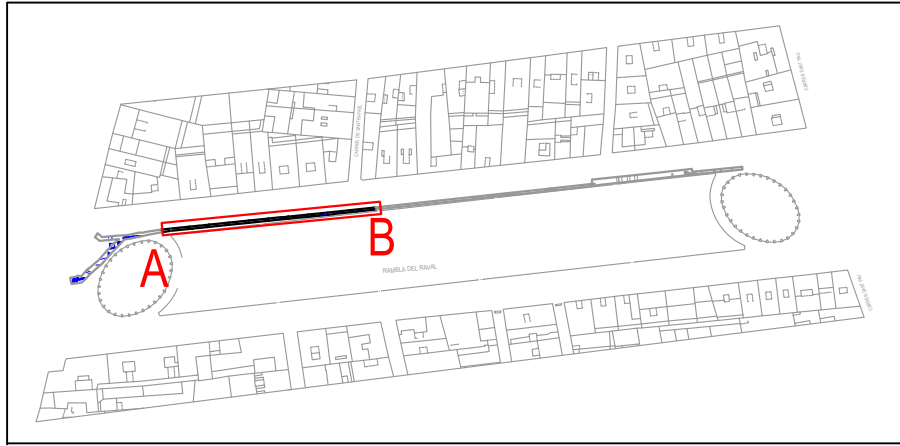

A

1175

6.48 1174

1172 7.08

6.25

1170 6.98

1178

6.49

6.84 1140

6.57

1144

7.23

1144

7.23

1155

1147

6.51

6.59

1149

7.67

7.81

1369

1371

7.33

1367

7.87

1365

1363

7.41

B

Estructures Segles XIX-XX



MUSEU D'HISTÒRIA DE LA CIUTAT DE BARCELONA



EXCAVACIÓ: INTERVENCIÓ ARQUEOLÒGICA REALITZADA ALS CARRERS SALVADOR SEGUÍ, RIERA ALTA, CARME, RIERA BAIXA, M^a AURELIA CAPMANY, HOSPITAL, RAMBLA DEL RAVAL, SANT RAFAEL, ROBADOR I PLÇ SALVADOR SEGUÍ CODI MHCB: 308/05

ARQUEÒLEG DIRECTOR: IÑAKI MORENO

TECNIC: DAMIÀ GRIÑO PLANIMETRIA: BERTHA DURÀ I DAVID SOLER

ESCALA NUMÈRICA I GRÀFICA: 1:75 Original DIN-A3



NOM: SECTOR RAMBLA DEL RAVAL PLANTA DETALL 2 - ESTRUCTURES CONTEMPORÀNIES

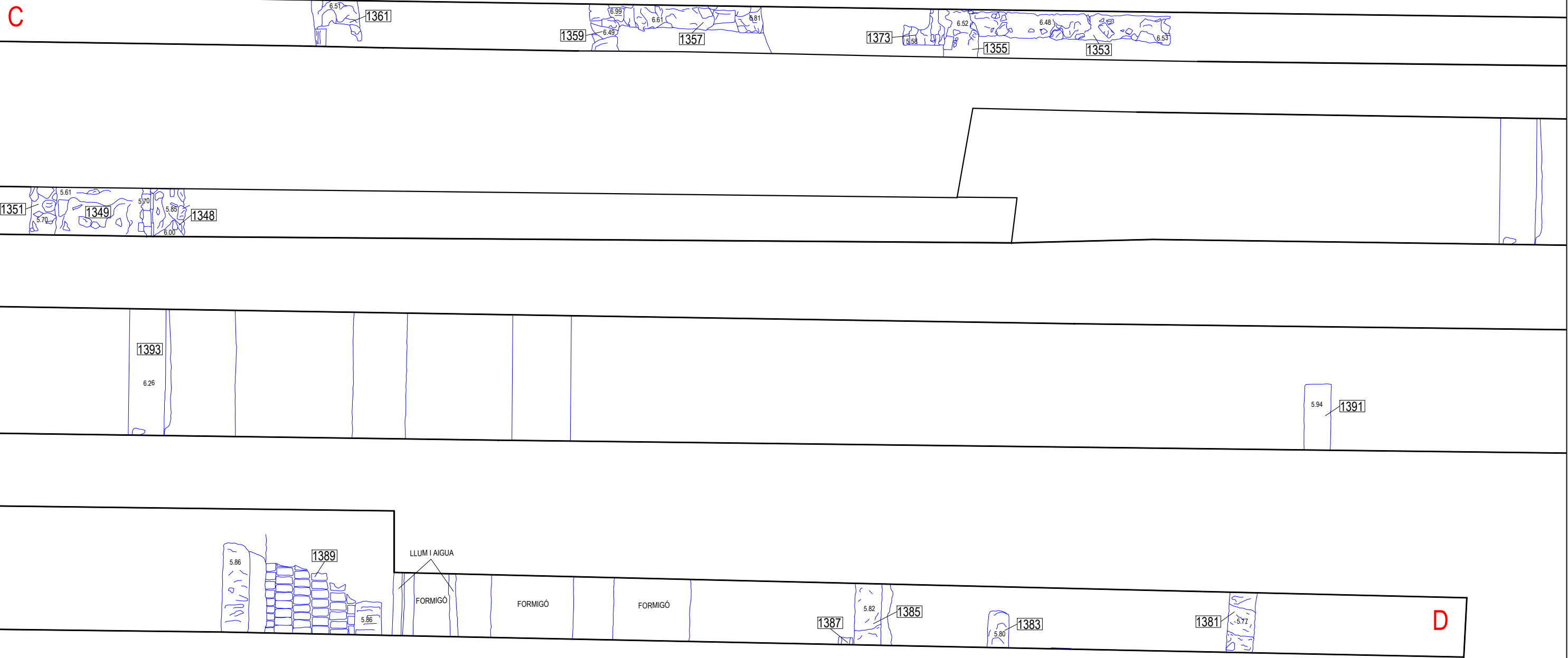
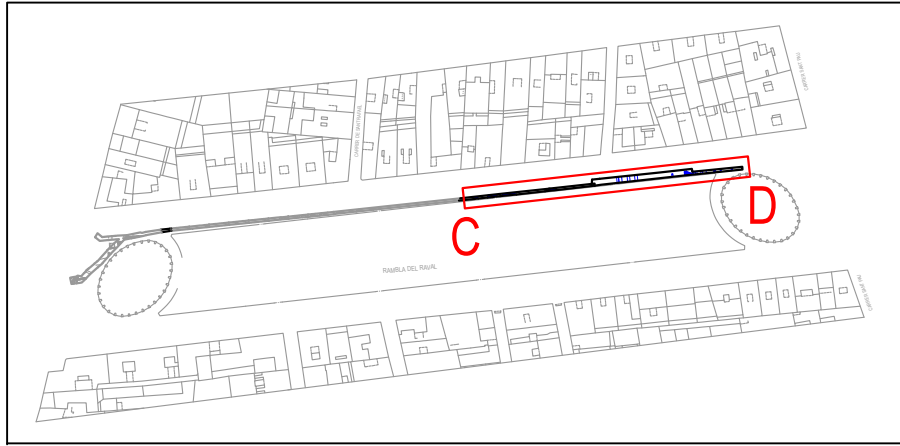

DATA: ABRIL 2007

FULL: 29



Estructures Segles XIX-XX



  Estructures Segles XVI-XVIII
 Estructures Segles XIV-XV

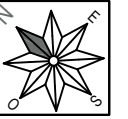

CARRER HOSPITAL

RAMBLA DEL RAVAL

- Estructures Segles XVI-XVIII
- Estructures Segles XIV-XV

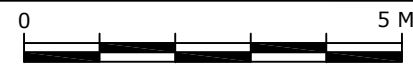
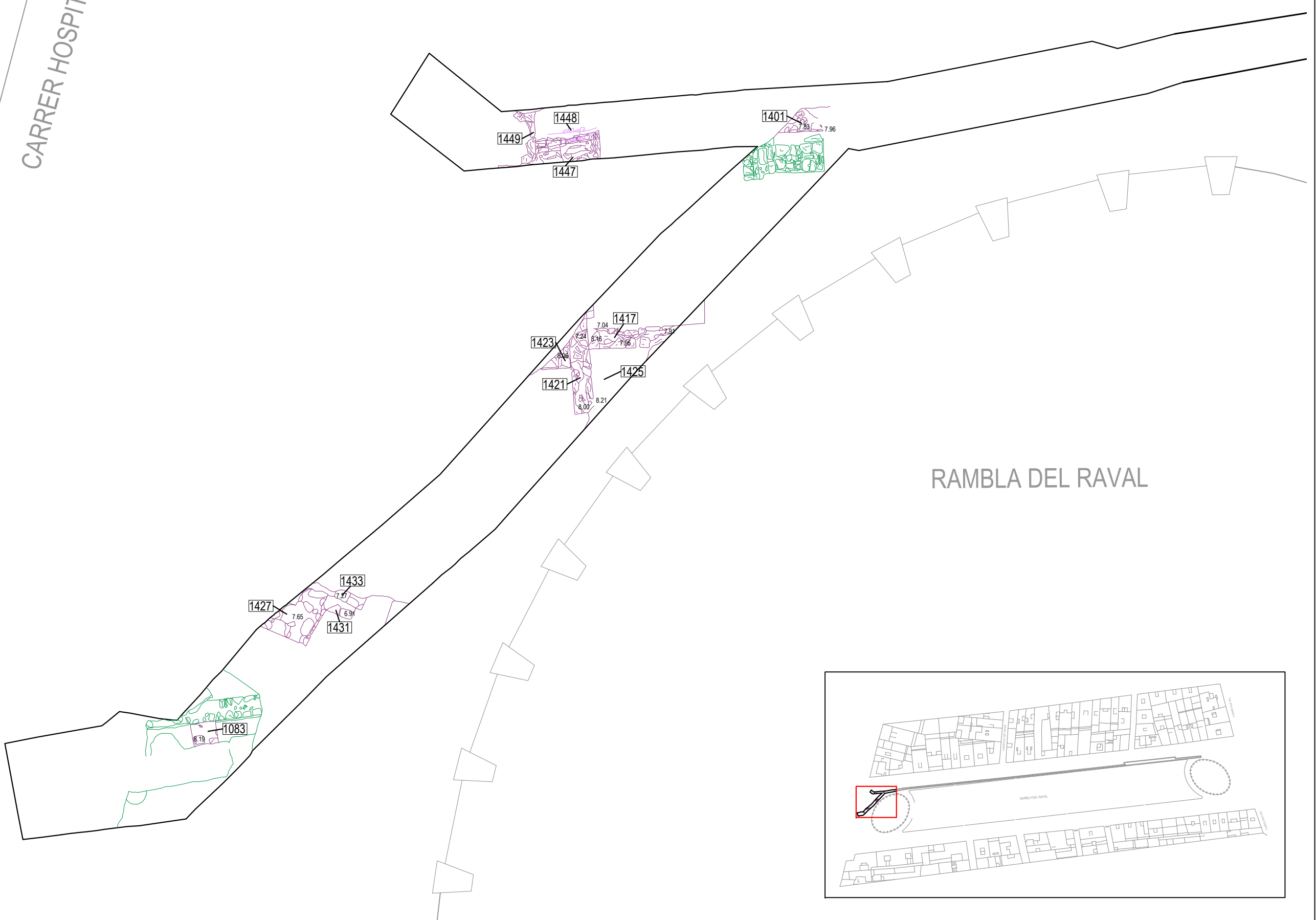

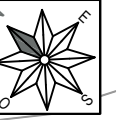

RAMBLA DEL RAVAL

CARRER DE L'HOSPITAL

CARRER DE SANT RAFAEL

CARRER DE SANT JOSEP ORIOL

CARRER D'ESPALTER

CARRER DE SANT PAU

CARRER DE L'AURORA

CARRER DE SANT RAFAEL

CARRER DE SANT MARTÍ

CARRER DE SANT BARTOMEU

CARRER DE LA RIERETA



MUSEU D'HISTÒRIA DE LA CIUTAT
AJUNTAMENT DE BARCELONA



EXCAVACIÓ:
INTERVENCIÓ ARQUEOLÒGICA REALITZADA ALS CARRERS SALVADOR SEGUÍ,
RIERA ALTA, CARMÉ, RIERA BAIXA, M^{re} AURELIA CAPMANY, HOSPITAL, RAMBLA
DEL RAVAL, SANT RAFAEL, ROBADOR I PLÇ SALVADOR SEGUÍ CODI MHCB: 308/05

ARQUEÒLEG DIRECTOR:
IÑAKI MORENO

TECNIC:
DAMIÀ GRIÑO, JOAN PIERA I ALBERT "MEJI" VELASCO
PLANIMETRIA:
BERTHA DURÀ I DAVID SOLER

ESCALA NÚMÉRICA I GRÀFICA:
1:750
Original DIN-A3



NOM:
**SECTOR RAMBLA DEL RAVAL
PLANTA GENERAL - ESTRUCTURES MIEVIALS**

DATA:
ABRIL 2007

FULL:
33

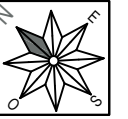

CARRER HOSPITAL

RAMBLA DEL RAVAL

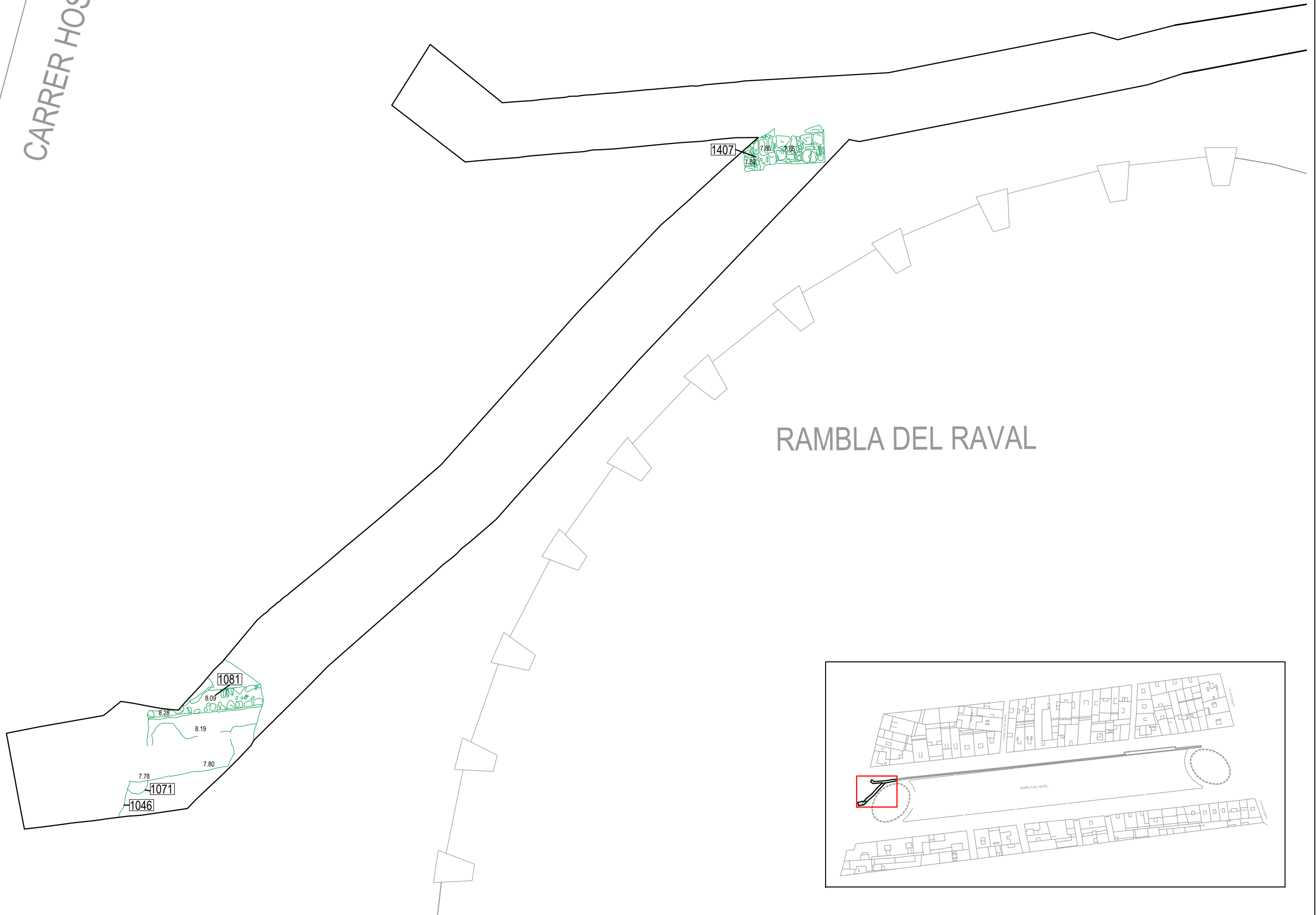

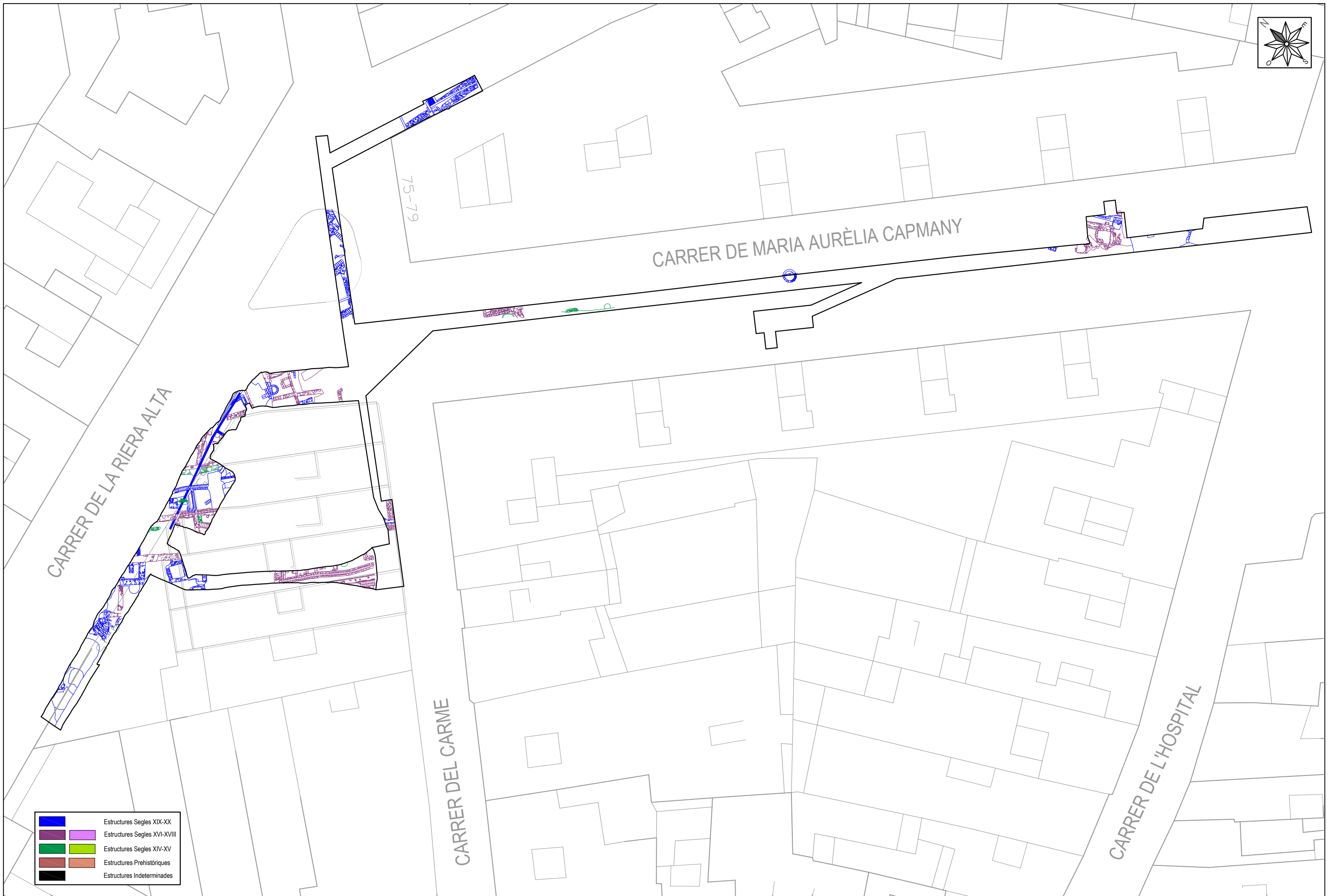
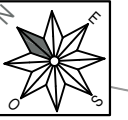

	Estructures Segles XIX-XX
	Estructures Segles XVI-XVIII
	Estructures Segles XIV-XV
	Estructures Prehistòriques
	Estructures Indeterminades



MUSEU D'HISTÒRIA DE LA CIUTAT
AJUNTAMENT DE BARCELONA



EXCAVACIÓ:
INTERVENCIÓ ARQUEOLÒGICA REALITZADA ALS CARRERS SALVADOR SEGUÍ, RIERA ALTA, CARMÉ, RIERA BAIXA, M^a AURÈLIA CAPMANY, HOSPITAL, RAMBLA DEL RAVAL, SANT RAFAEL, ROBADOR I PLÇ SALVADOR SEGUÍ
CODI MHCB: 308/05

ARQUEÒLEG DIRECTOR:
IÑAKI MORENO

TECNIC: DAMIÀ GRIÑÓ I IÑAKI MORENO
PLANIMETRIA: BERTHA DURÀ I DAVID SOLER

ESCALA NUMÈRICA I GRÀFICA:
1:350
Original DIN-A3



NOM:
SECTOR M.A. CAPMANY-RIERA ALTA-CARMÉ-RIERA BAIXA
PLANTA GENERAL - CRONOLOGIA

DATA:
ABRIL 2007

FULL:
35

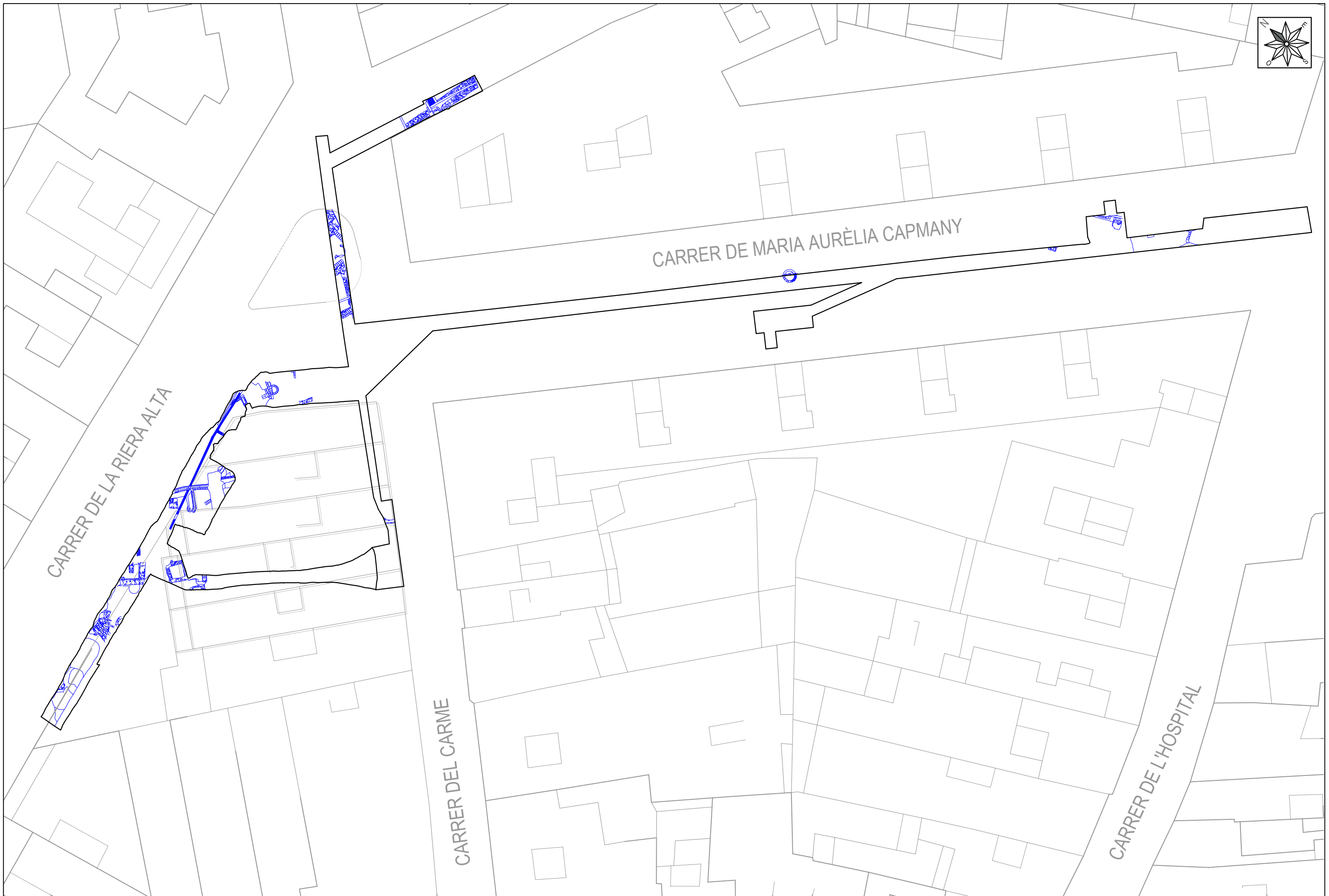
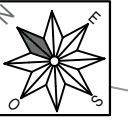

CARRER RIERA ALTA



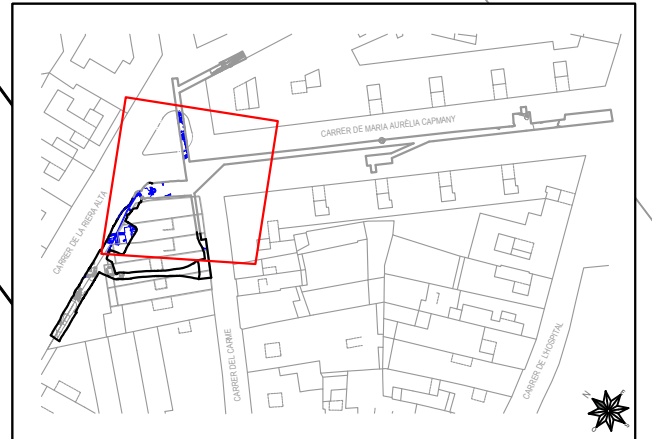
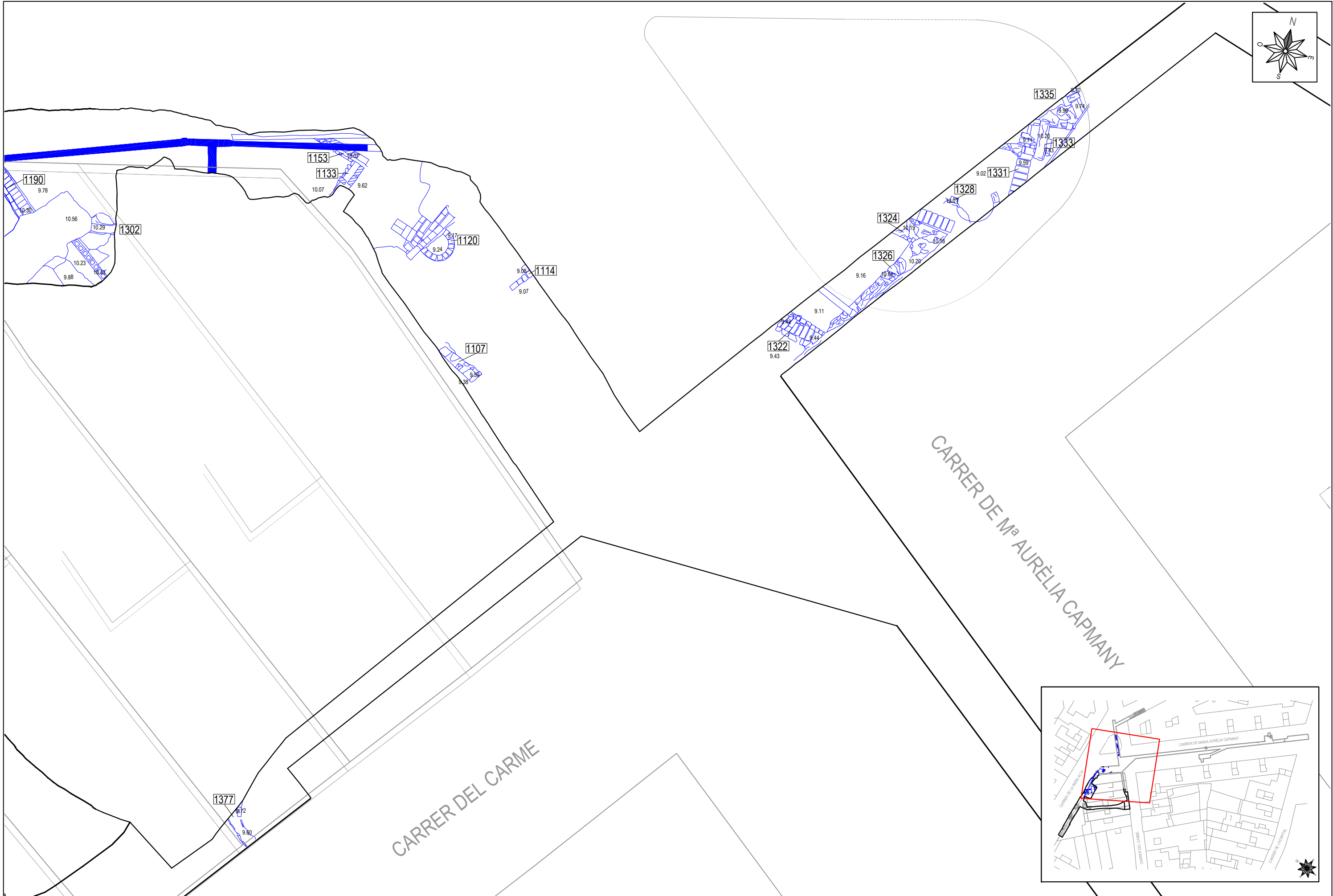
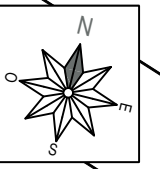

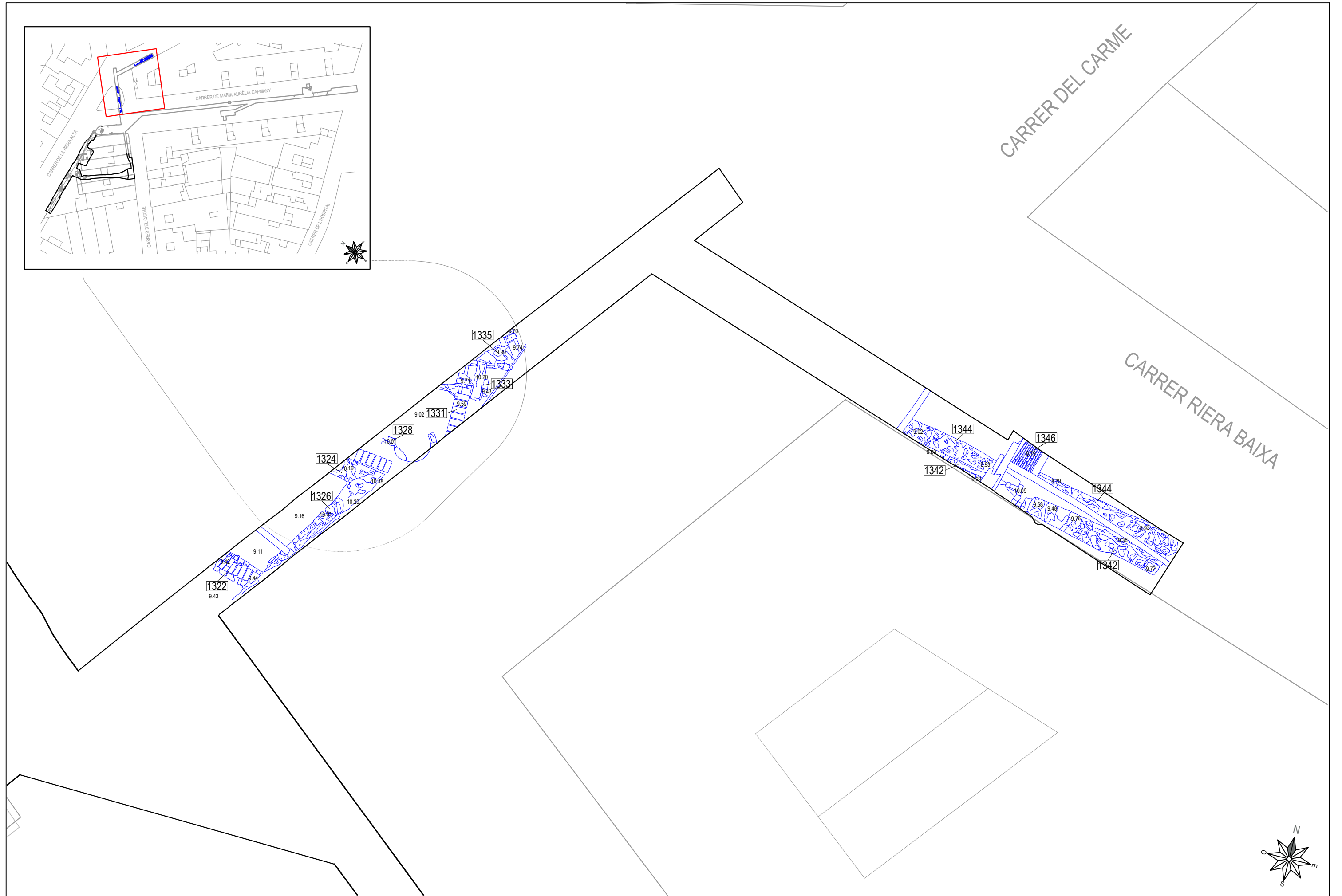
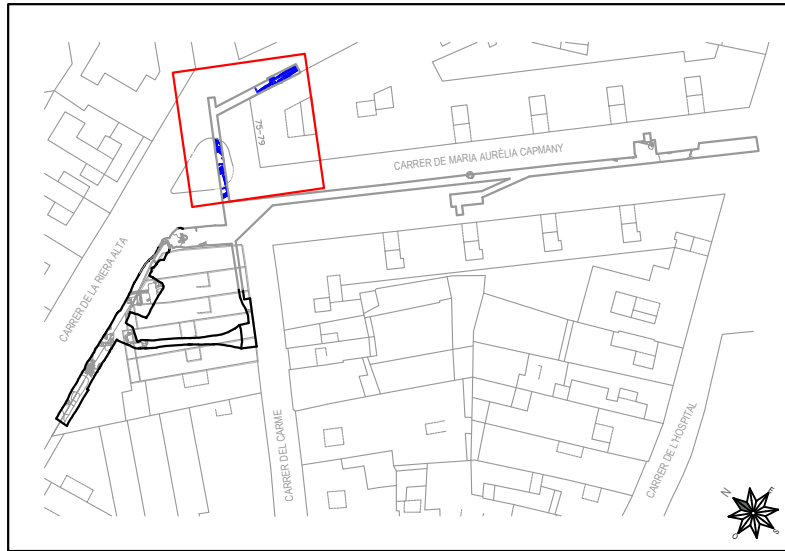

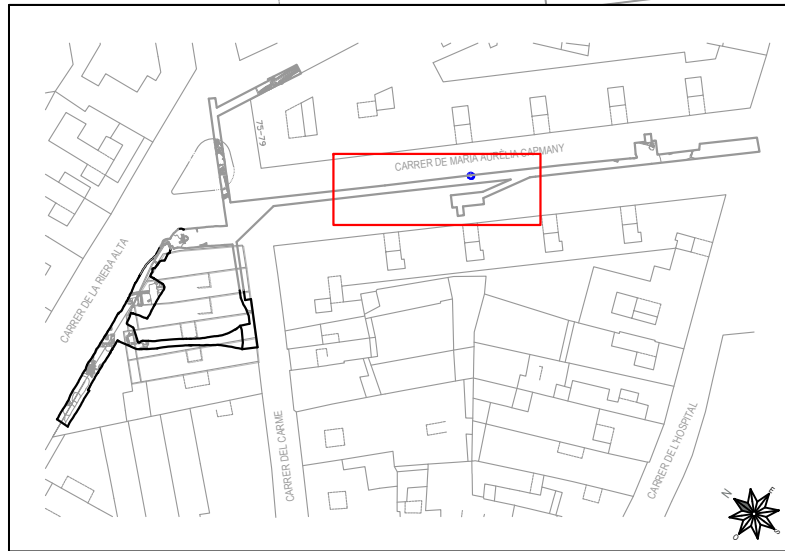

CARRER M^a AURÈLIA CAPMANY

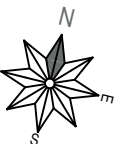
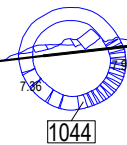

CARRER DE M^a AURÈLIA CAPMANY

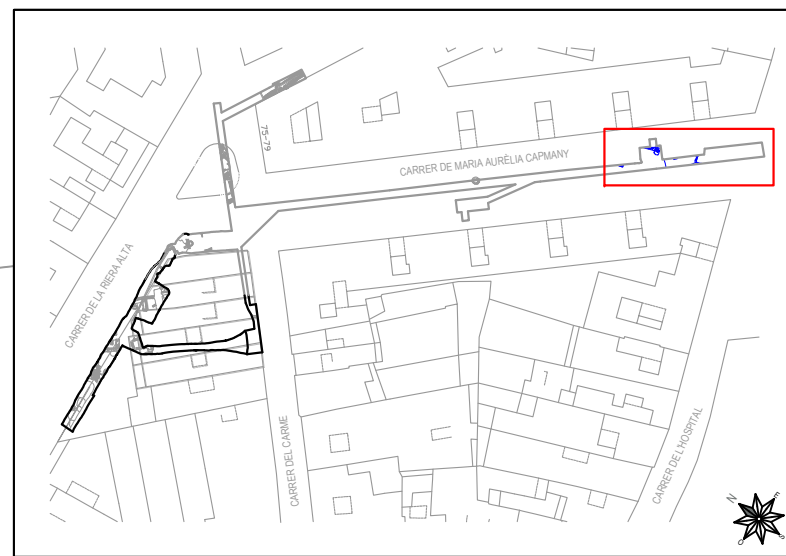
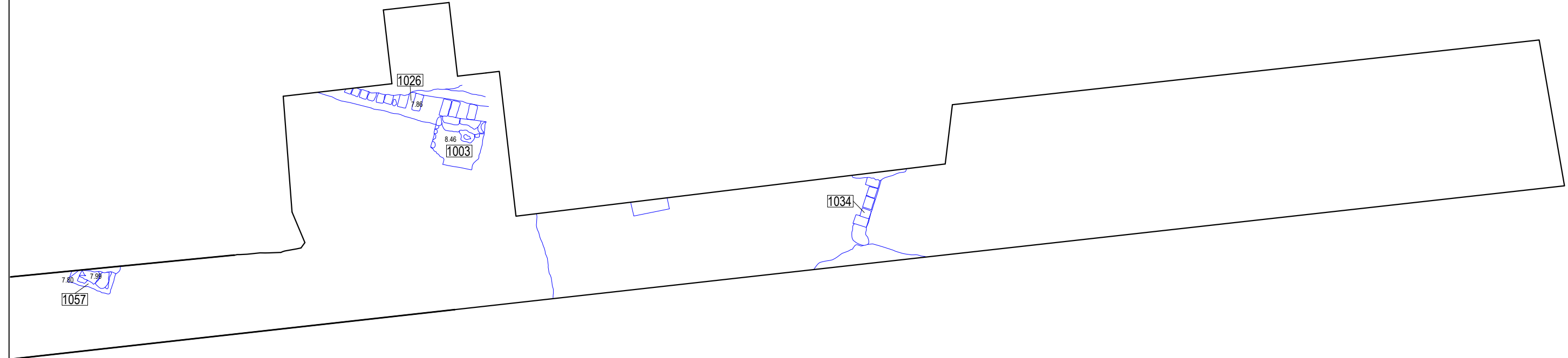

CARRER DE L'HOSPITAL



MUSEU D'HISTÒRIA DE LA CIUTAT
 AINSA ARREBÉ DE BARCELONA



EXCAVACIÓ:
 INTERVENCIÓ ARQUEOLÒGICA REALITZADA ALS CARRERS SALVADOR SEGUI,
 RIERA ALTA, CARME, RIERA BAIXA, M^a AURÈLIA CAPMANY, HOSPITAL, RAMBLA
 DEL RAVAL, SANT RAFAEL, ROBADOR I PLÇ SALVADOR SEGUI CODI MHCB: 308/05

ARQUEÒLEG DIRECTOR:
IÑAKI MORENO

TECNIC:
 DAMIÀ GRIÑO
 PLANIMETRIA:
 BERTHA DURÀ I DAVID SOLER

ESCALA NUMÈRICA I GRÀFICA:
 1:75
 Original DIN-A3

NOM:
 SECTOR M.A. CAPMANY-RIERA ALTA-CARME-RIERA BAIXA
 PLANTA GENERAL - ESTRUCTURES MEDIEVALS

DATA:
 ABRIL 2007

FULL:
 41

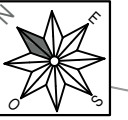

CARRER RIERA ALTA

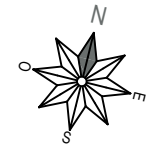



CARRER DE M^a AURÈLIA CAPMANY

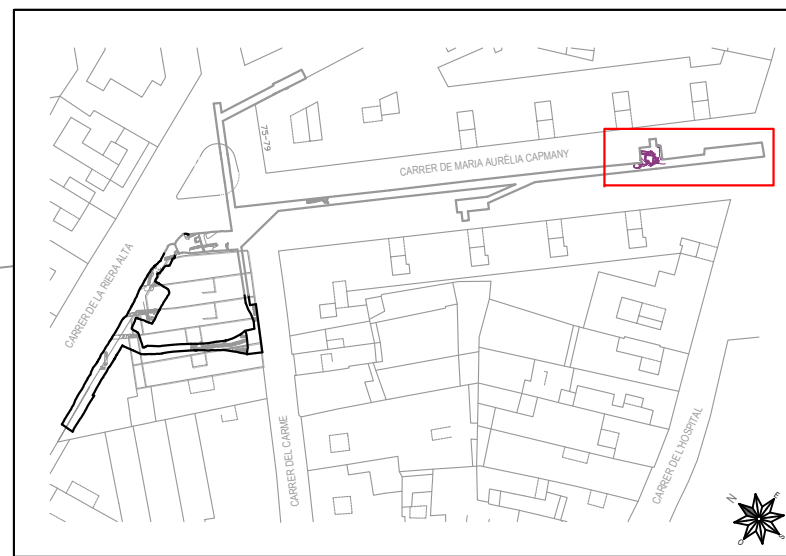
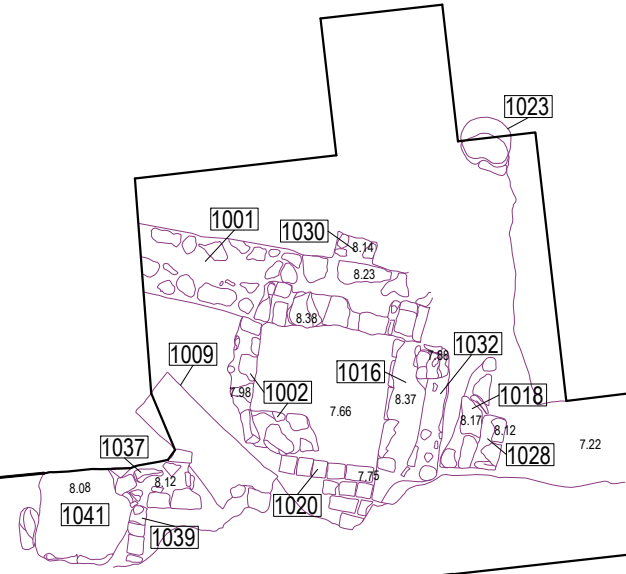

CARRER DE L'HOSPITAL

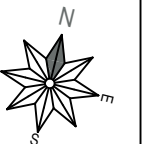

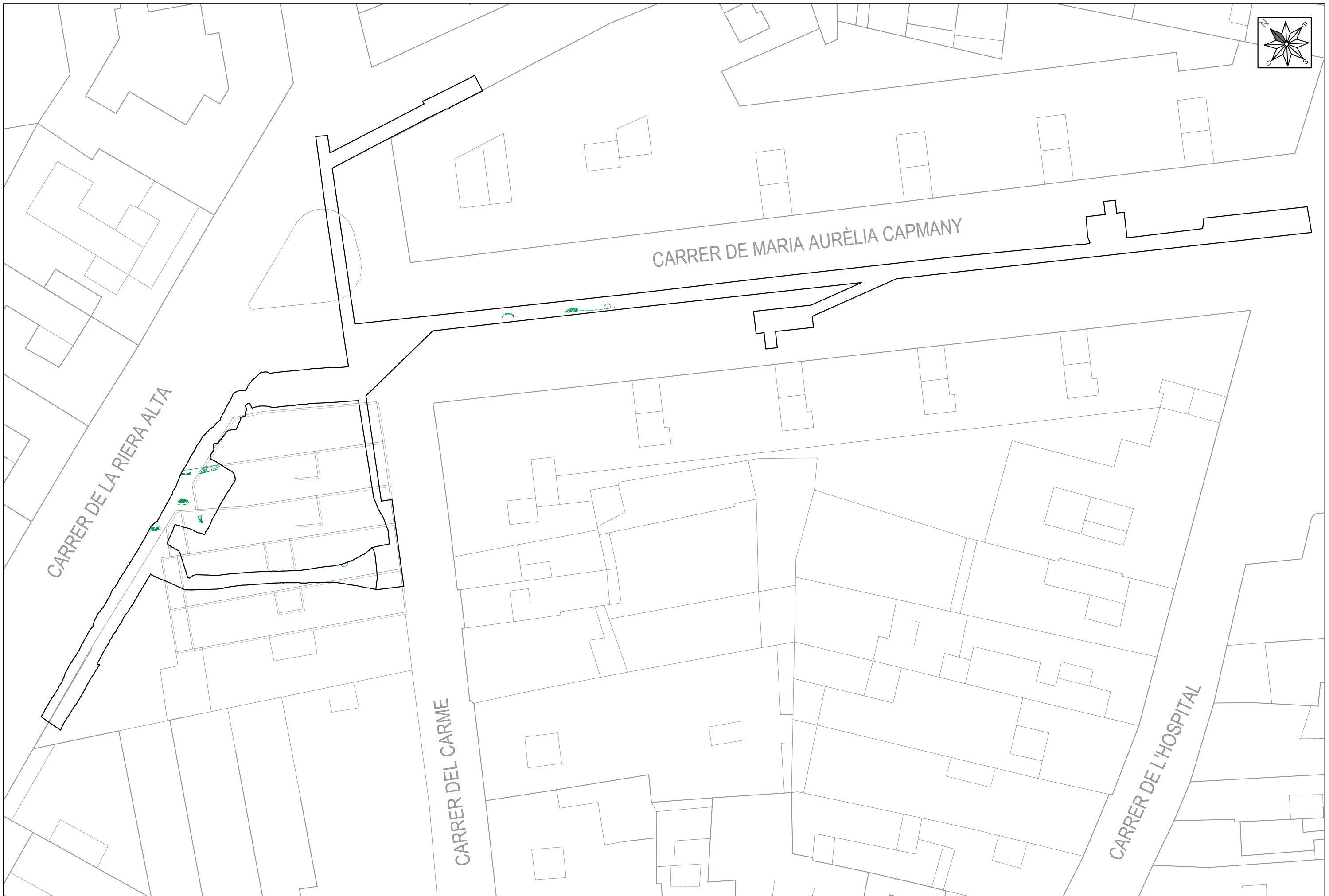
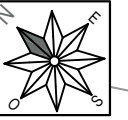

CARRER RIERA ALTA

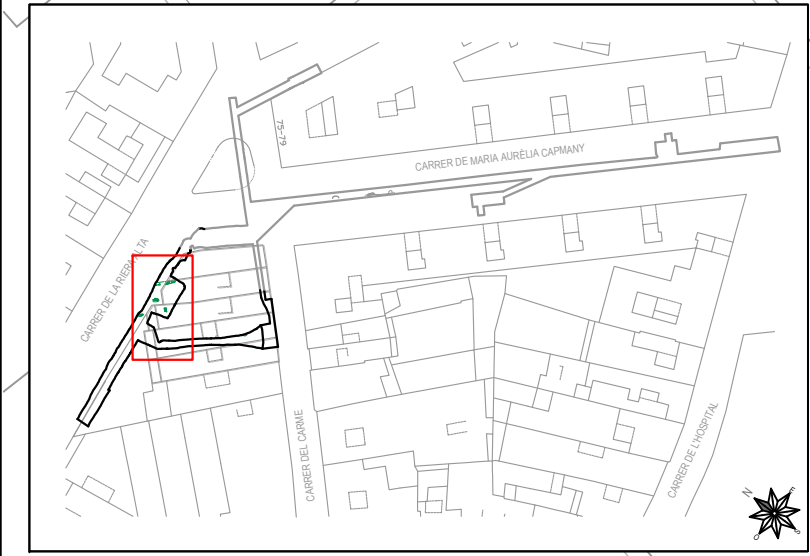

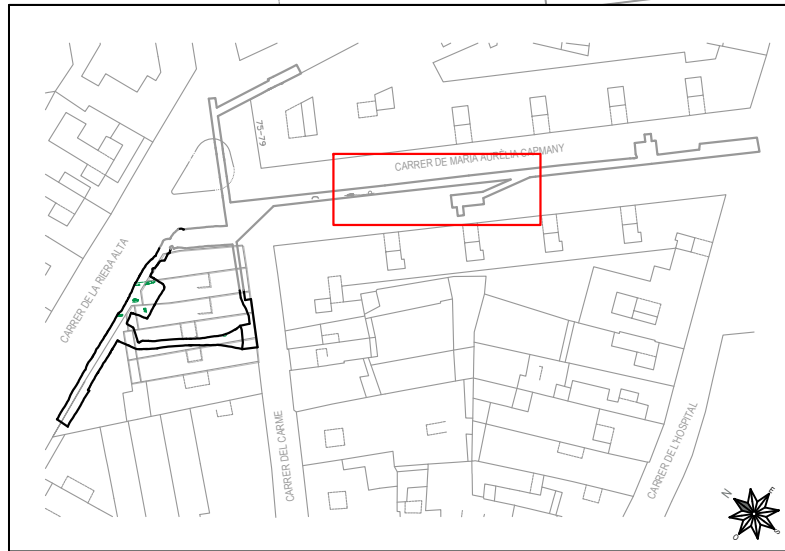

CARRER M^a AURÈLIA CAPMANY

1061

1058

8.25

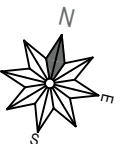

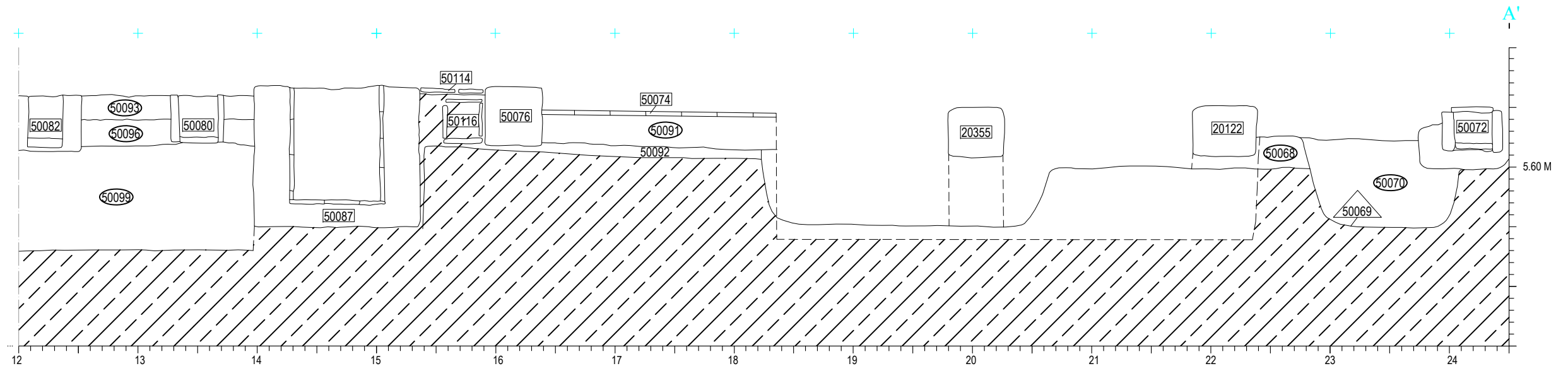
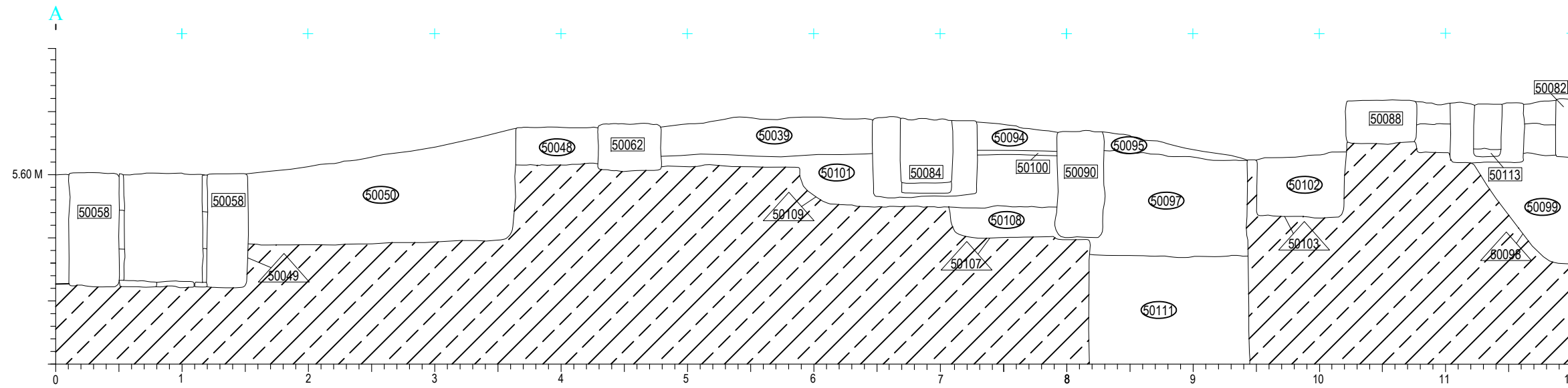

 Terreny Geològic

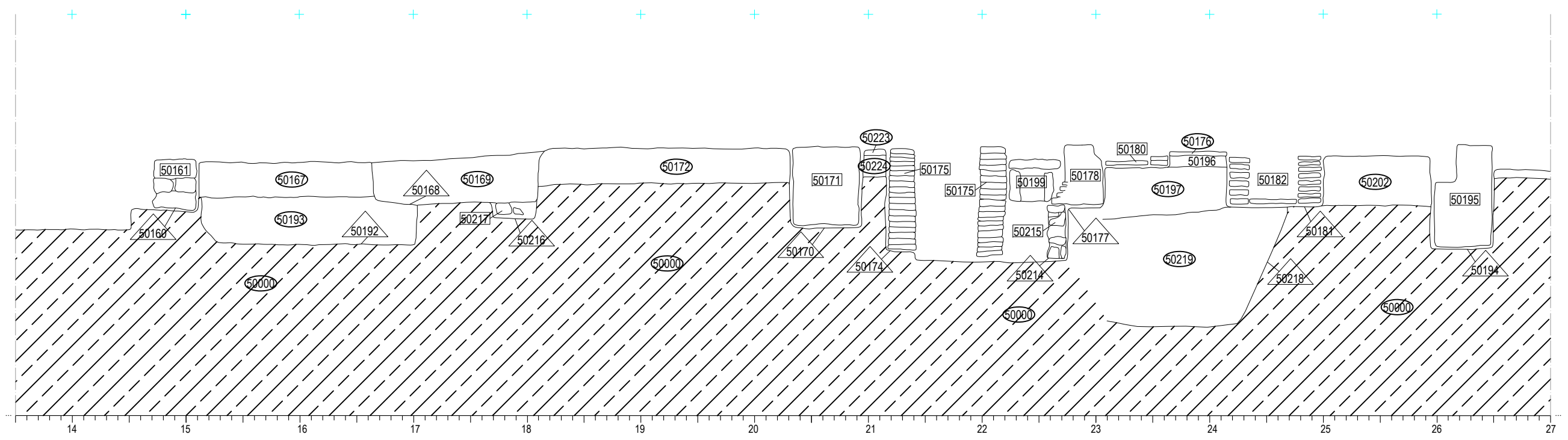
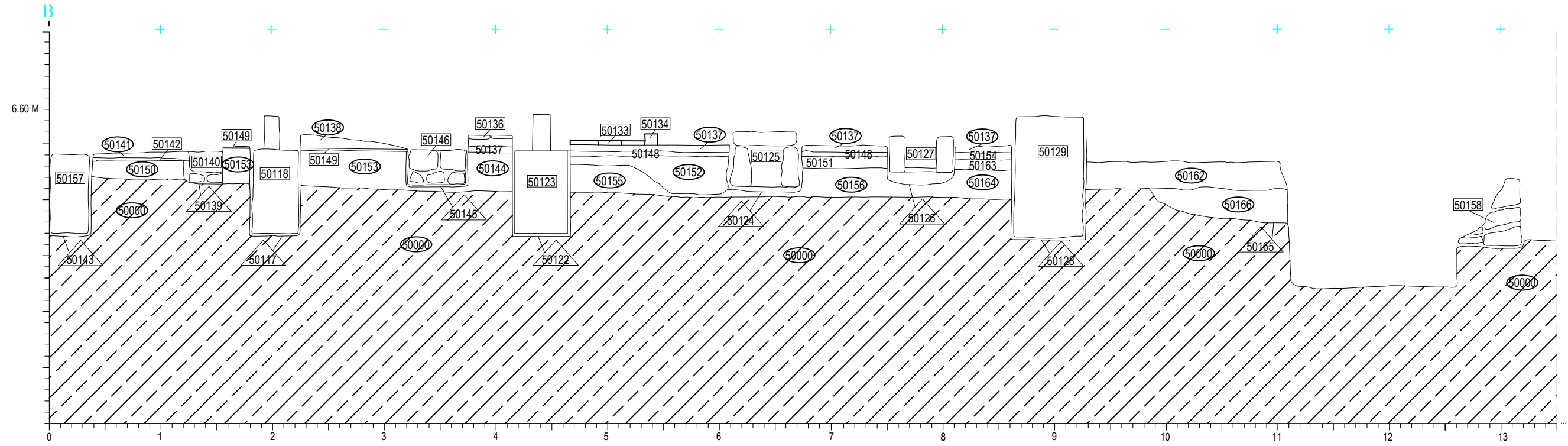
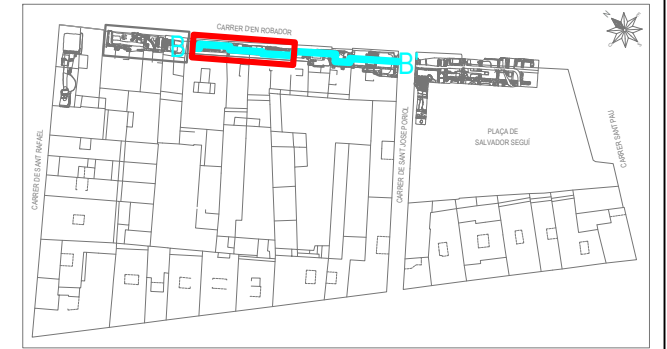

Terreny Geològic

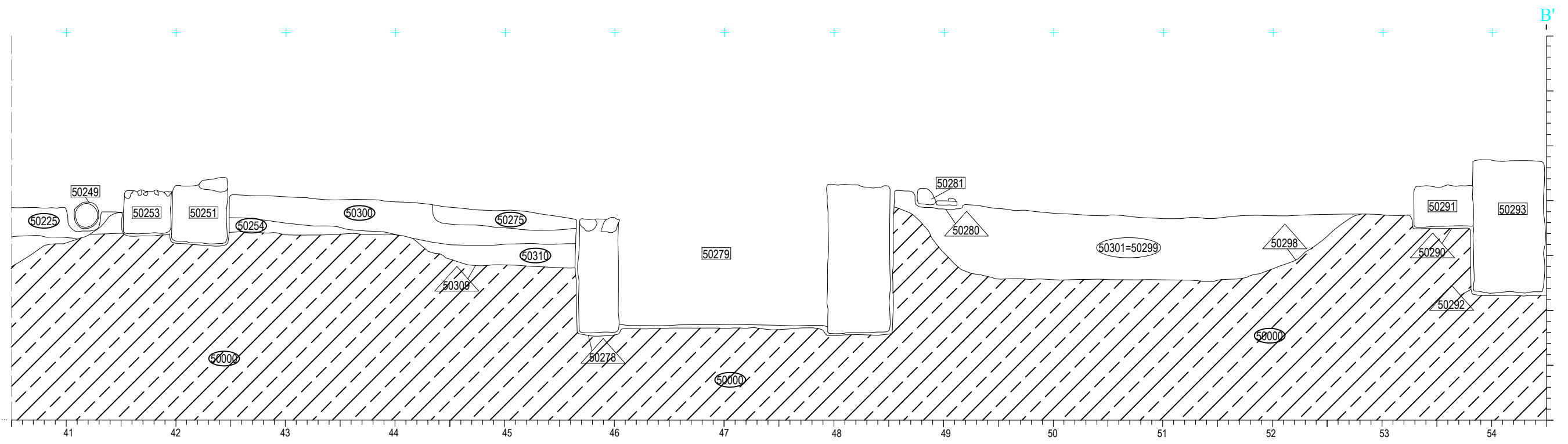
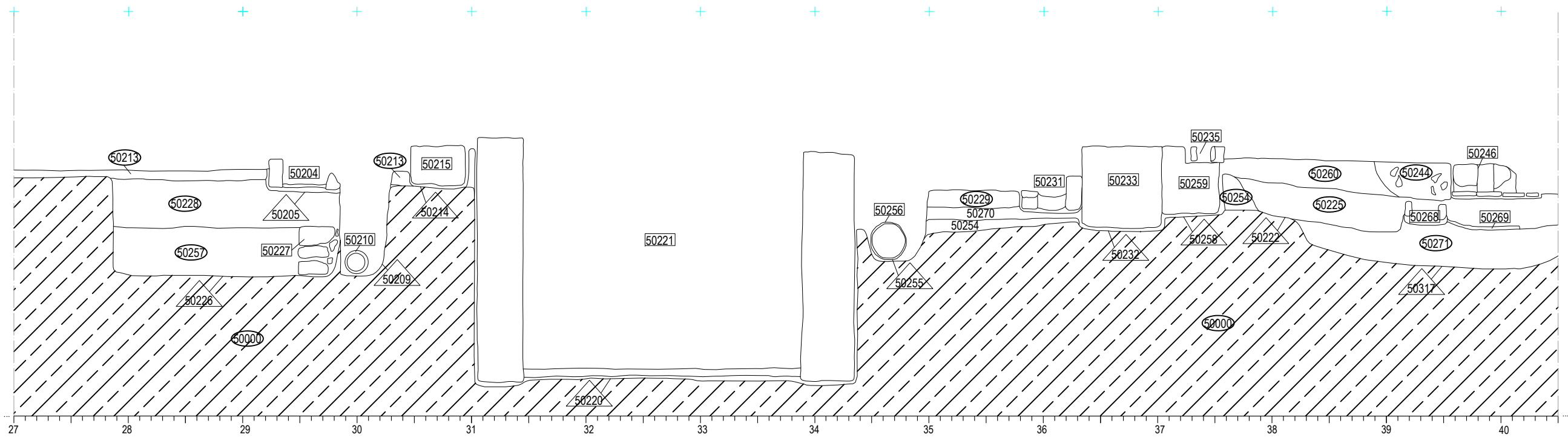
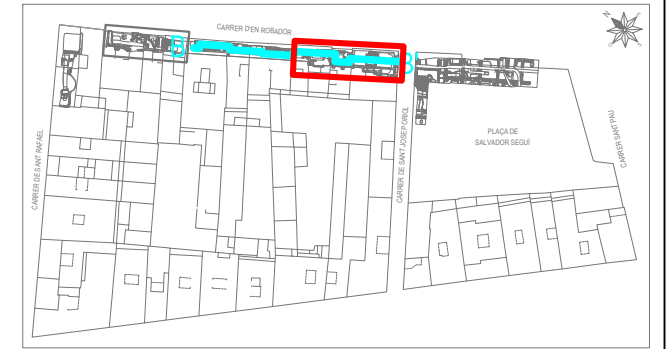

Terreny Geològic

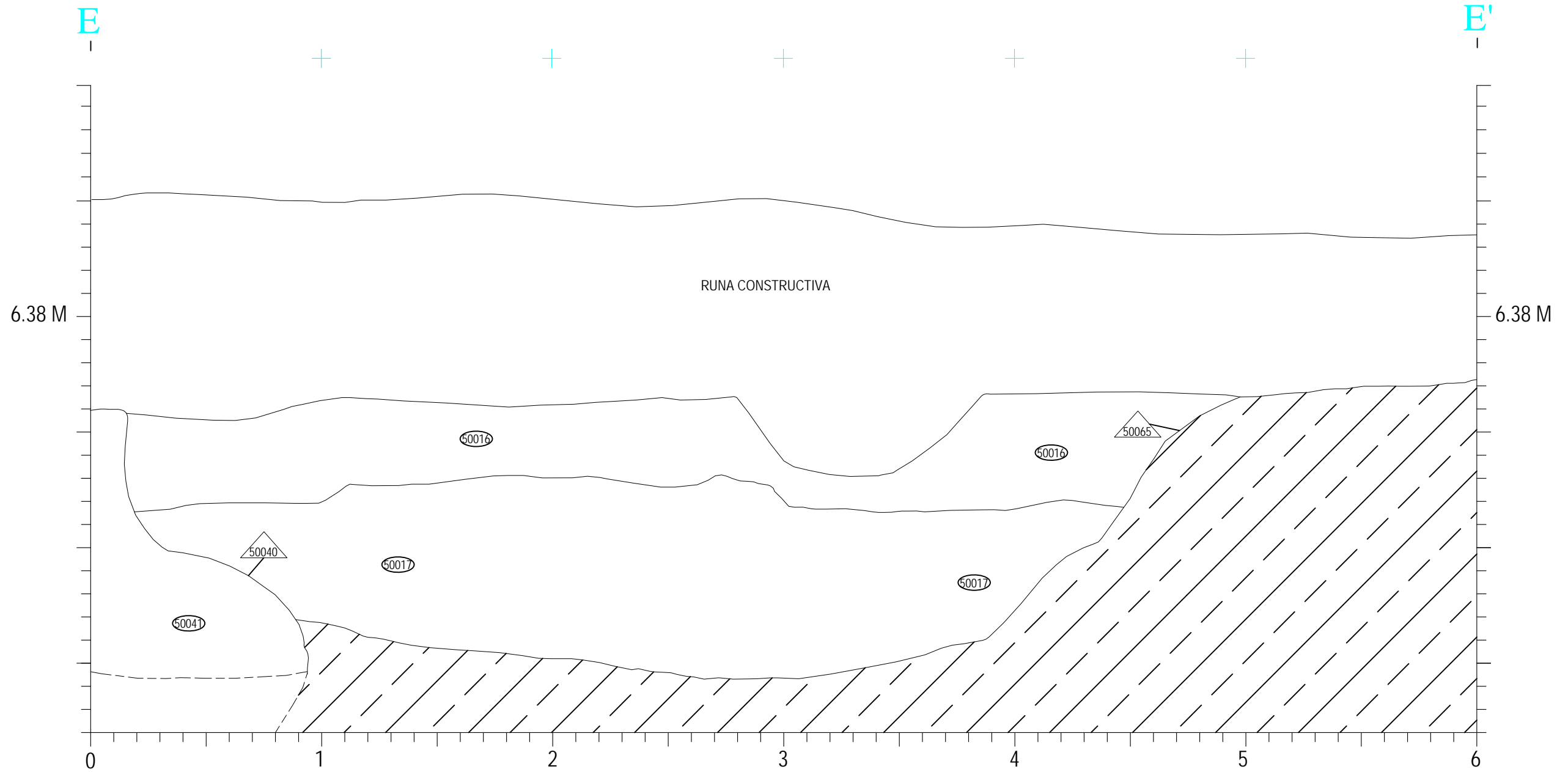

 Terreny Geològic

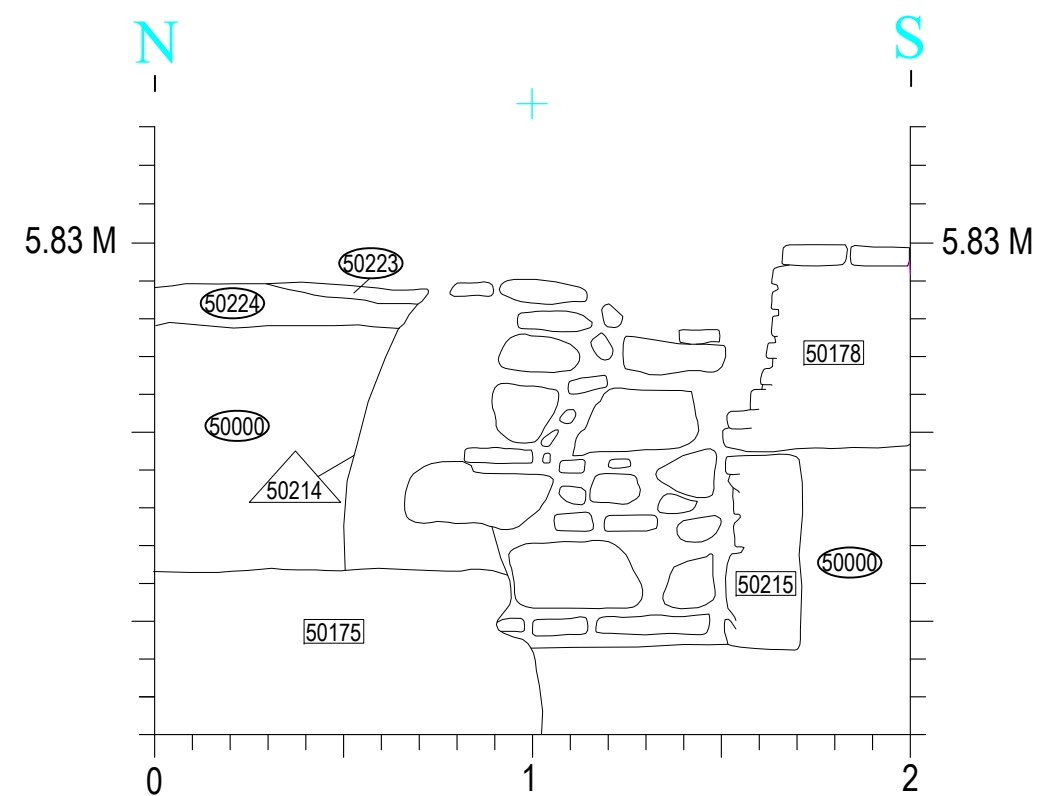
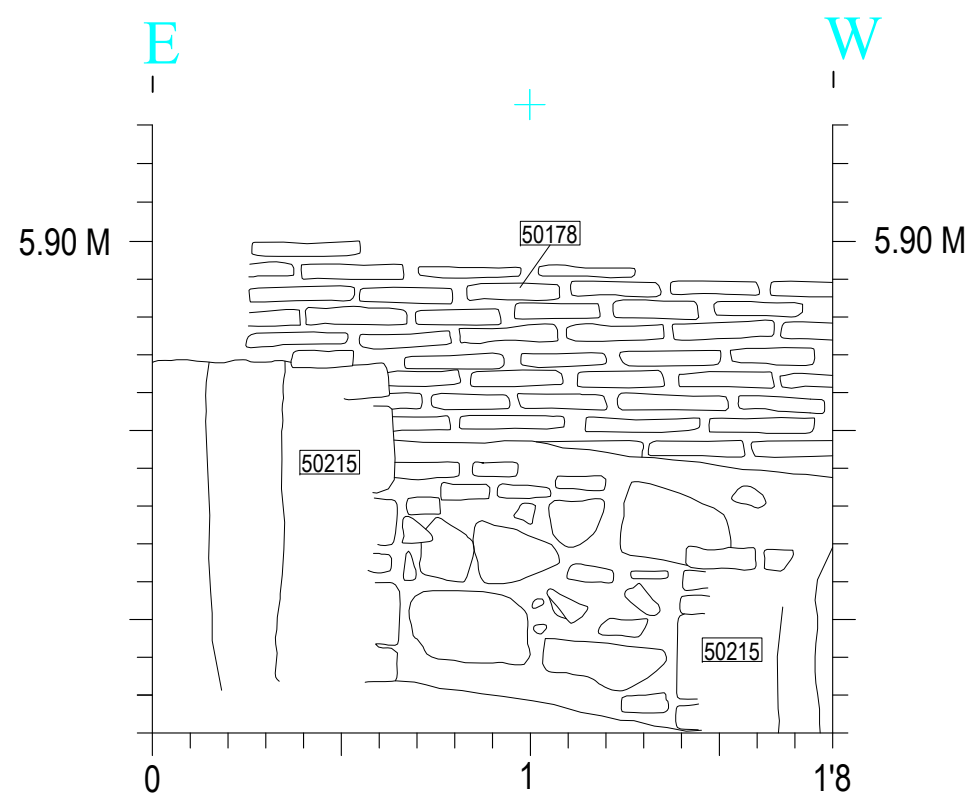

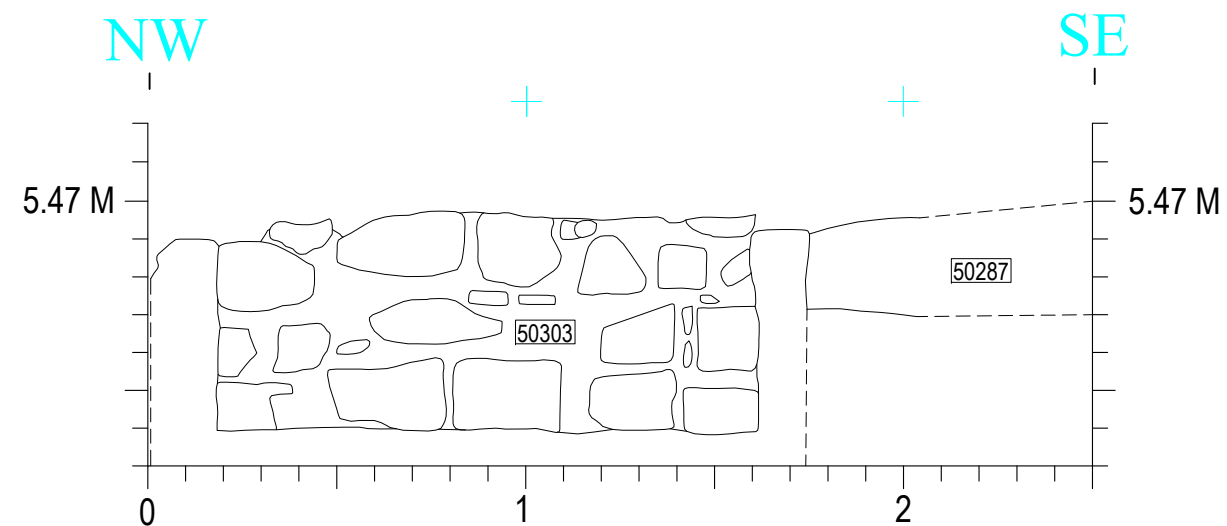
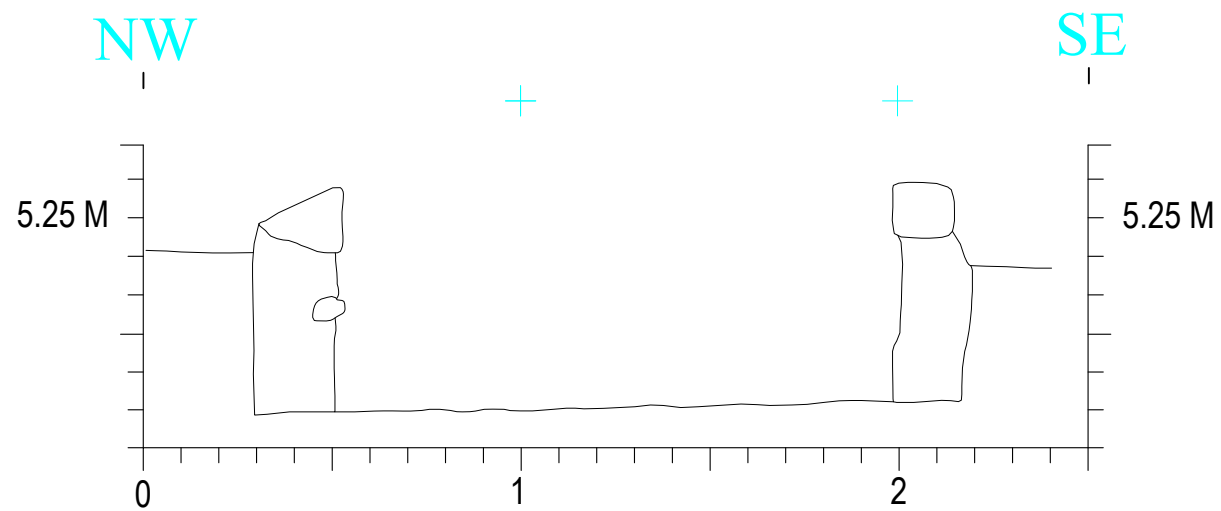

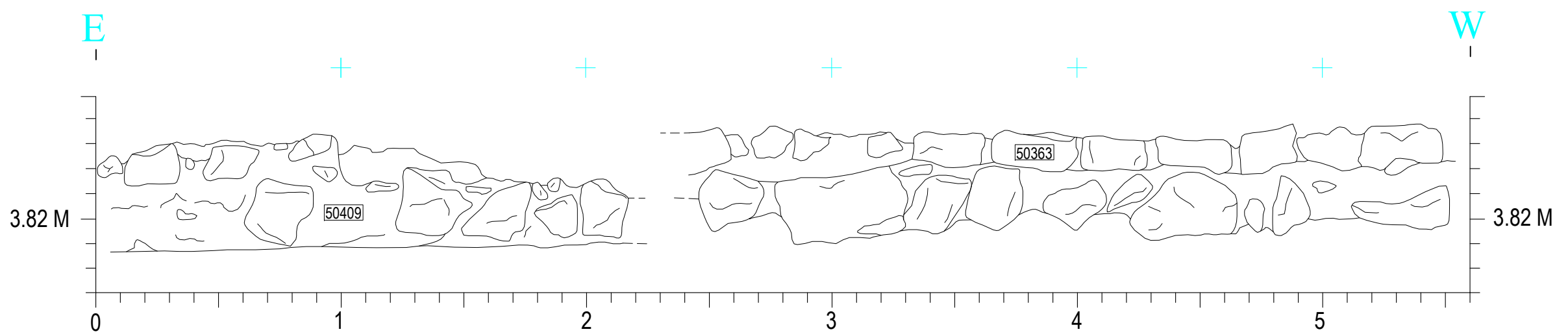
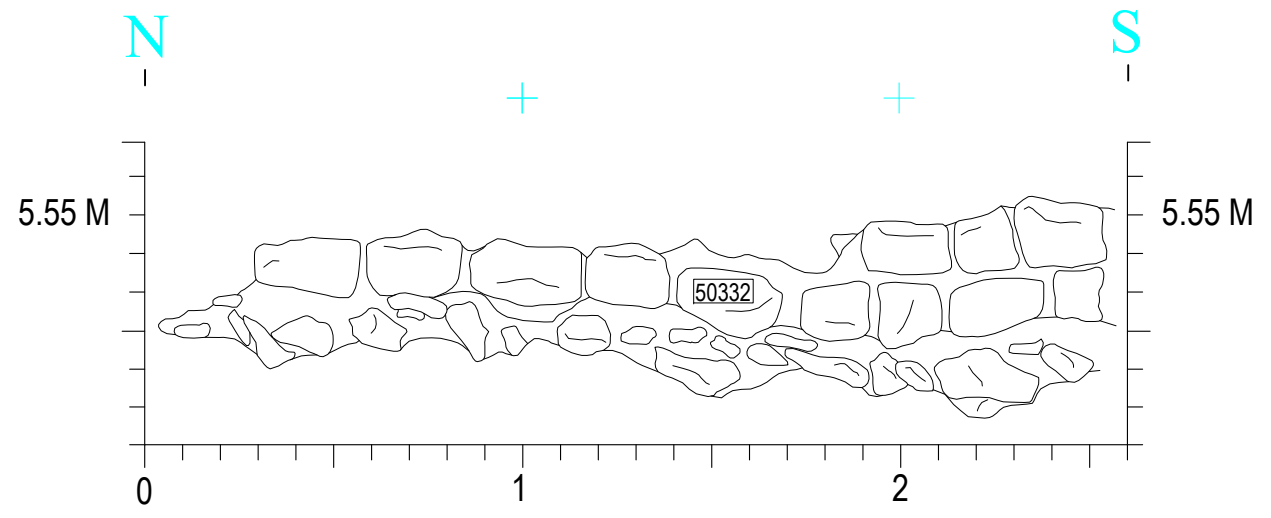

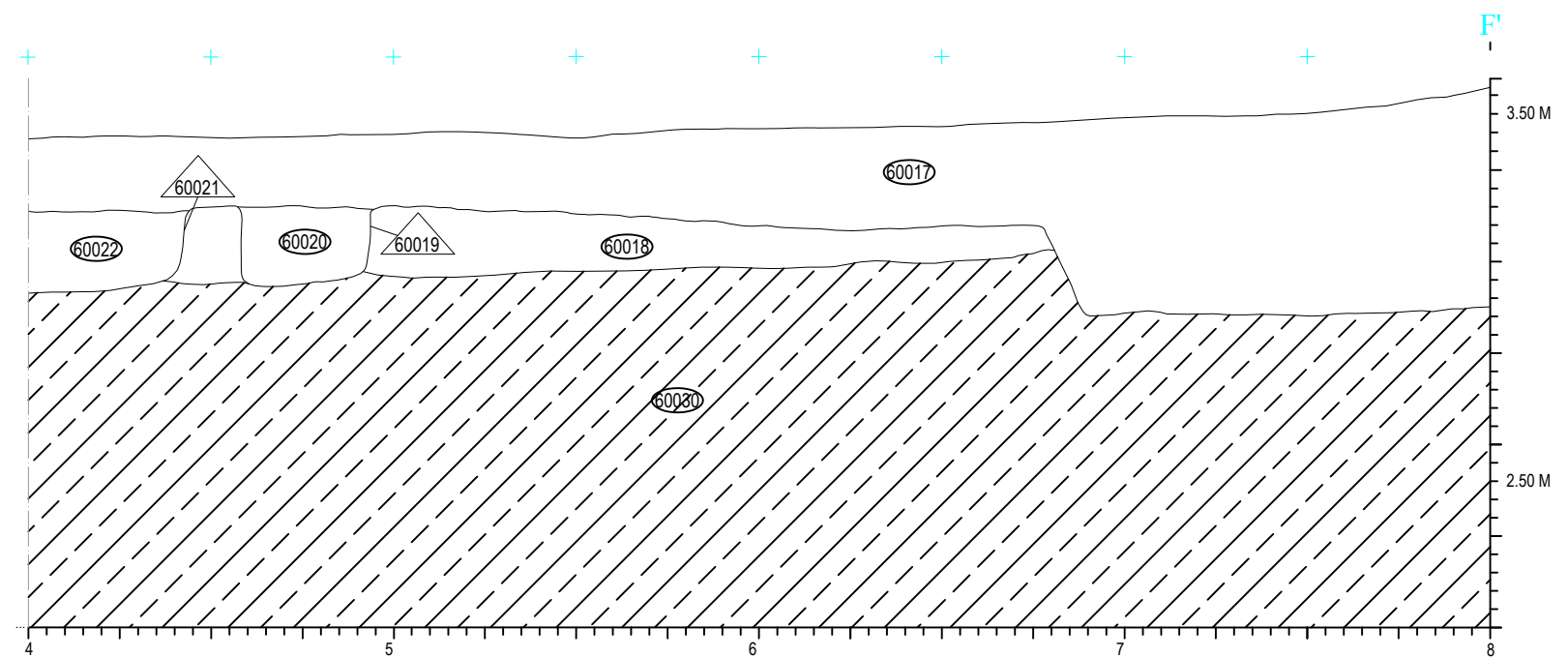
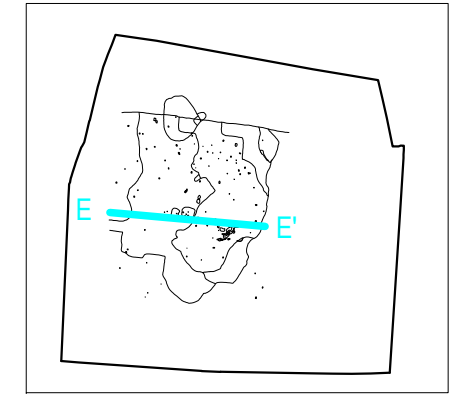
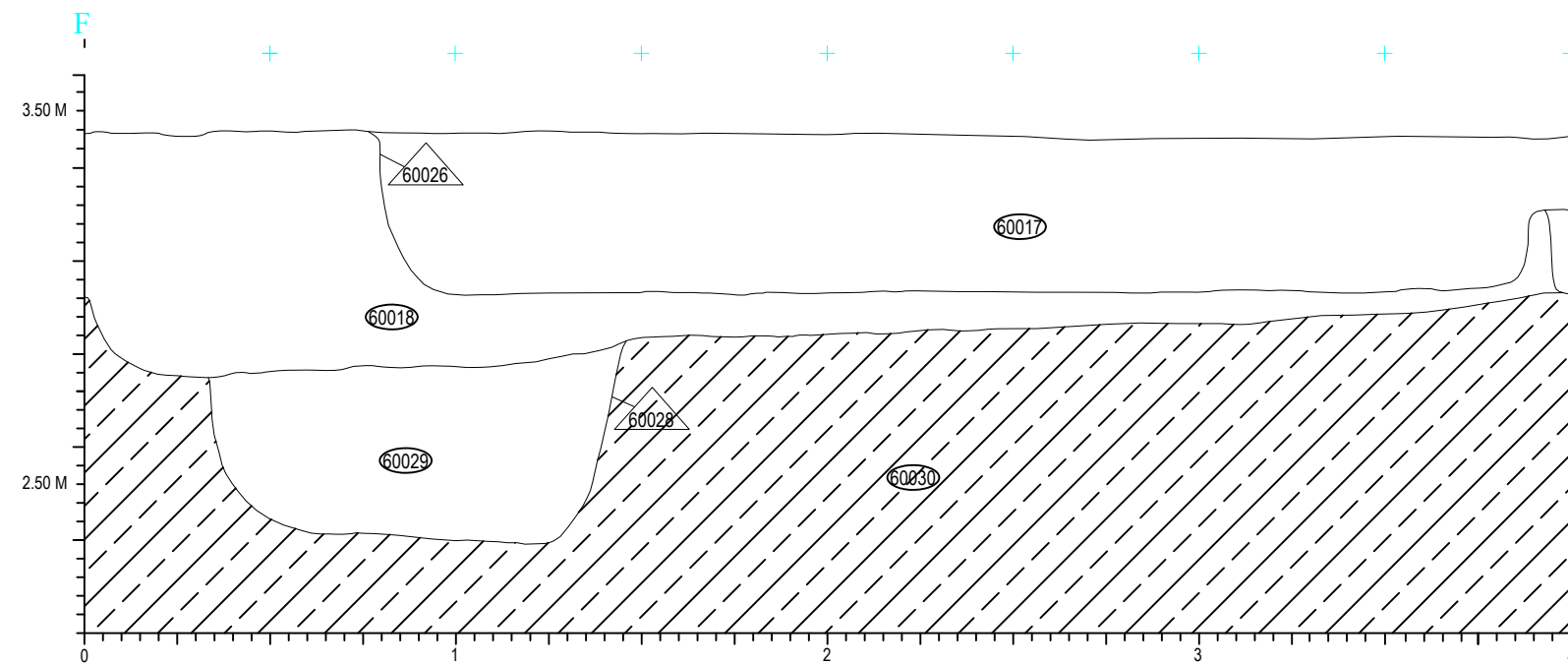

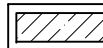
 Terreny Geològic

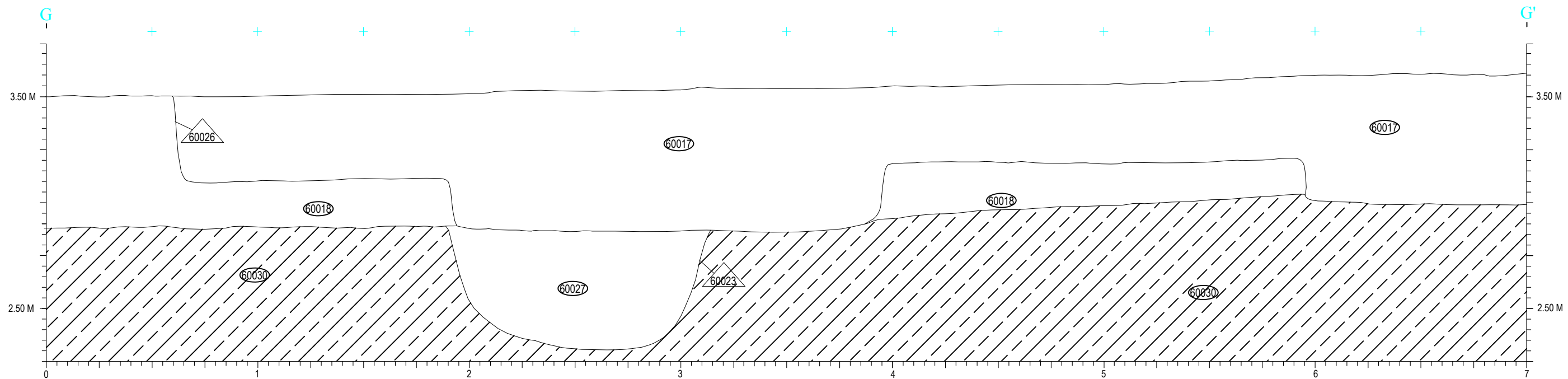
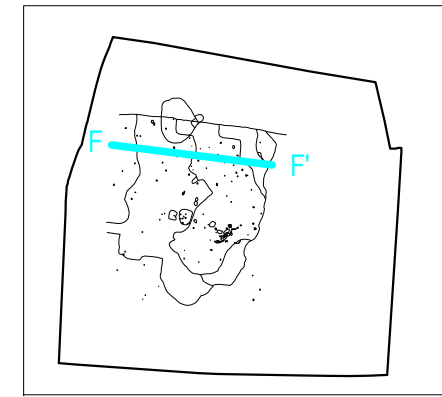

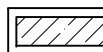
 Terreny Geològic

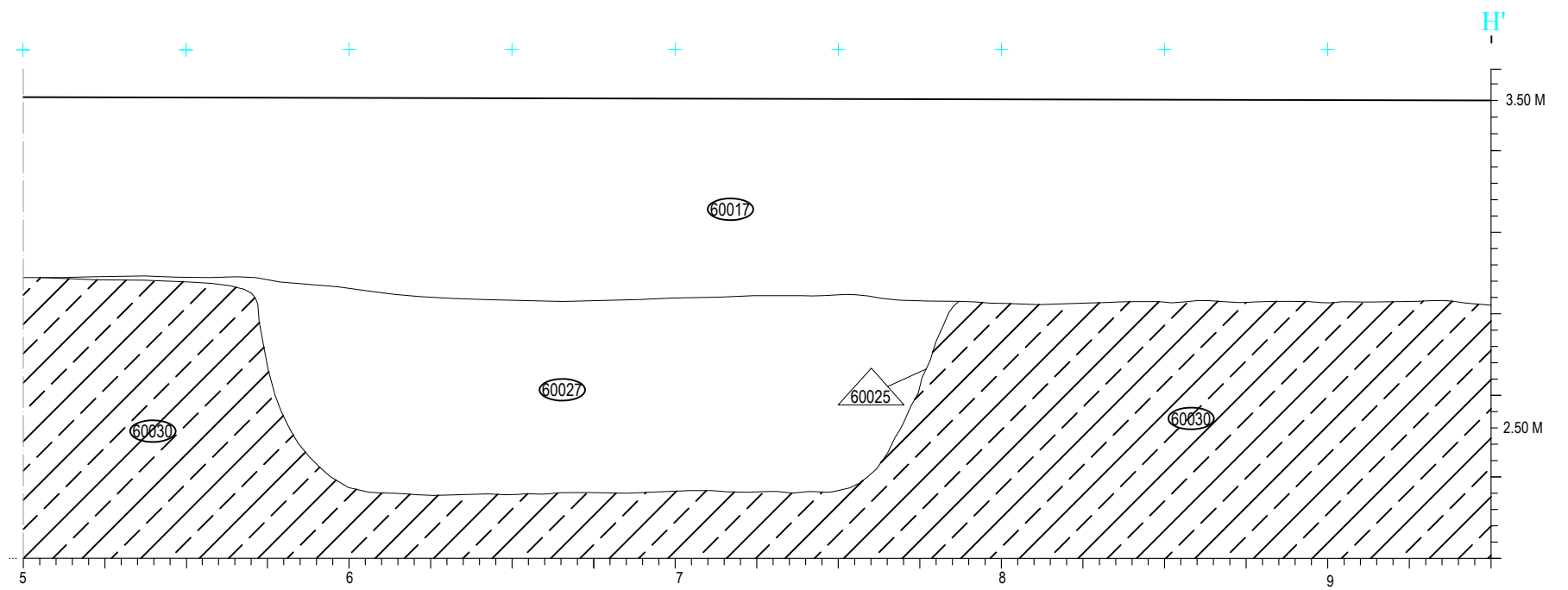
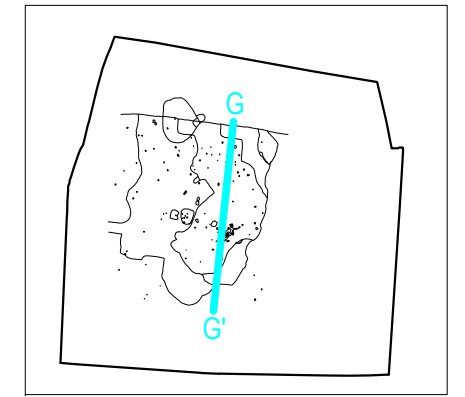
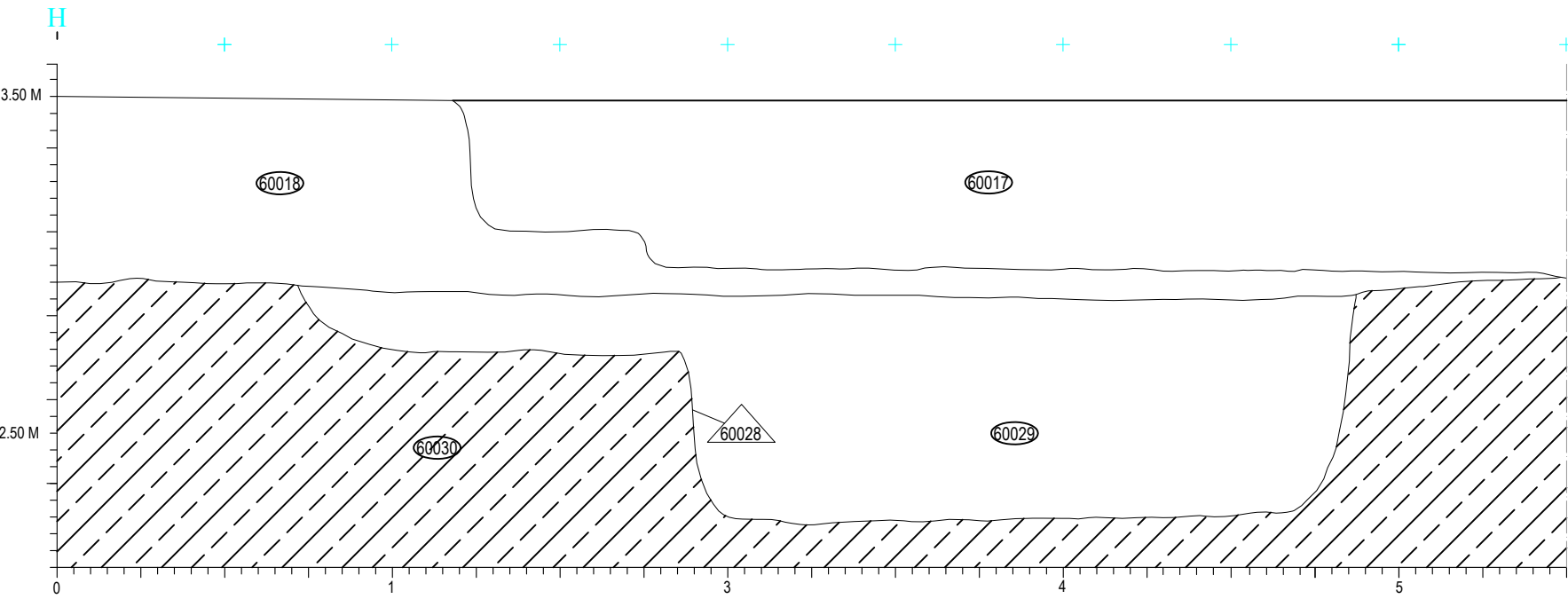

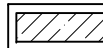
 Terreny Geològic

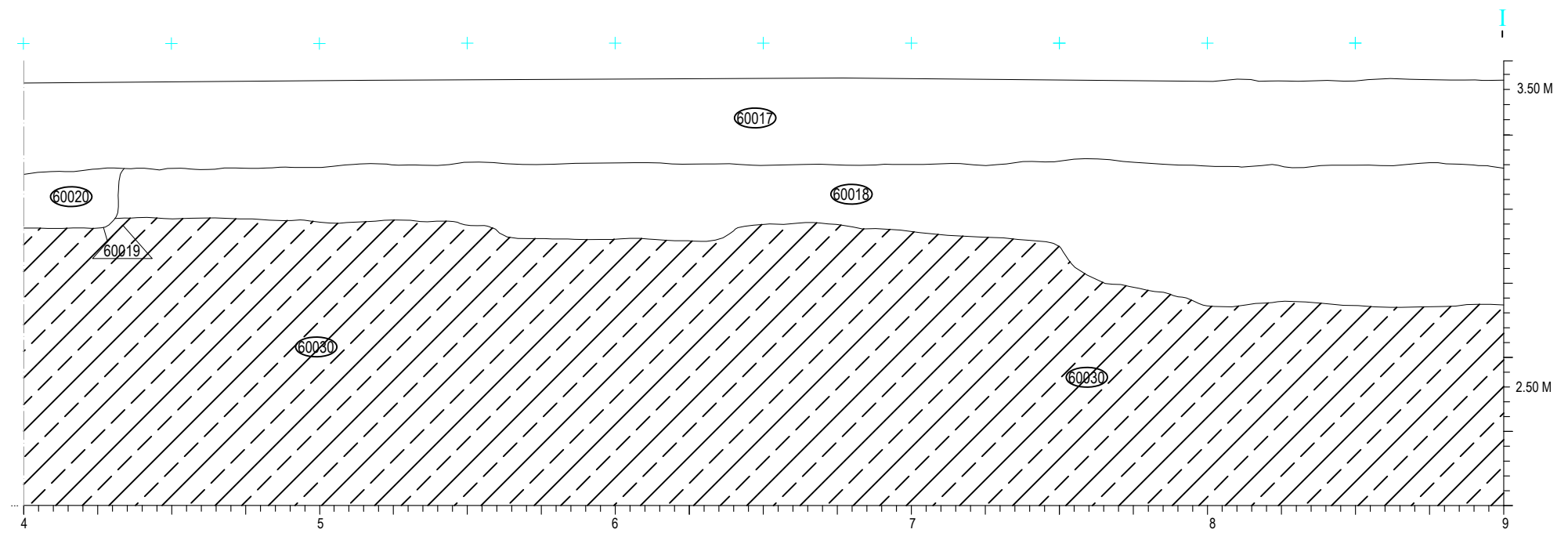
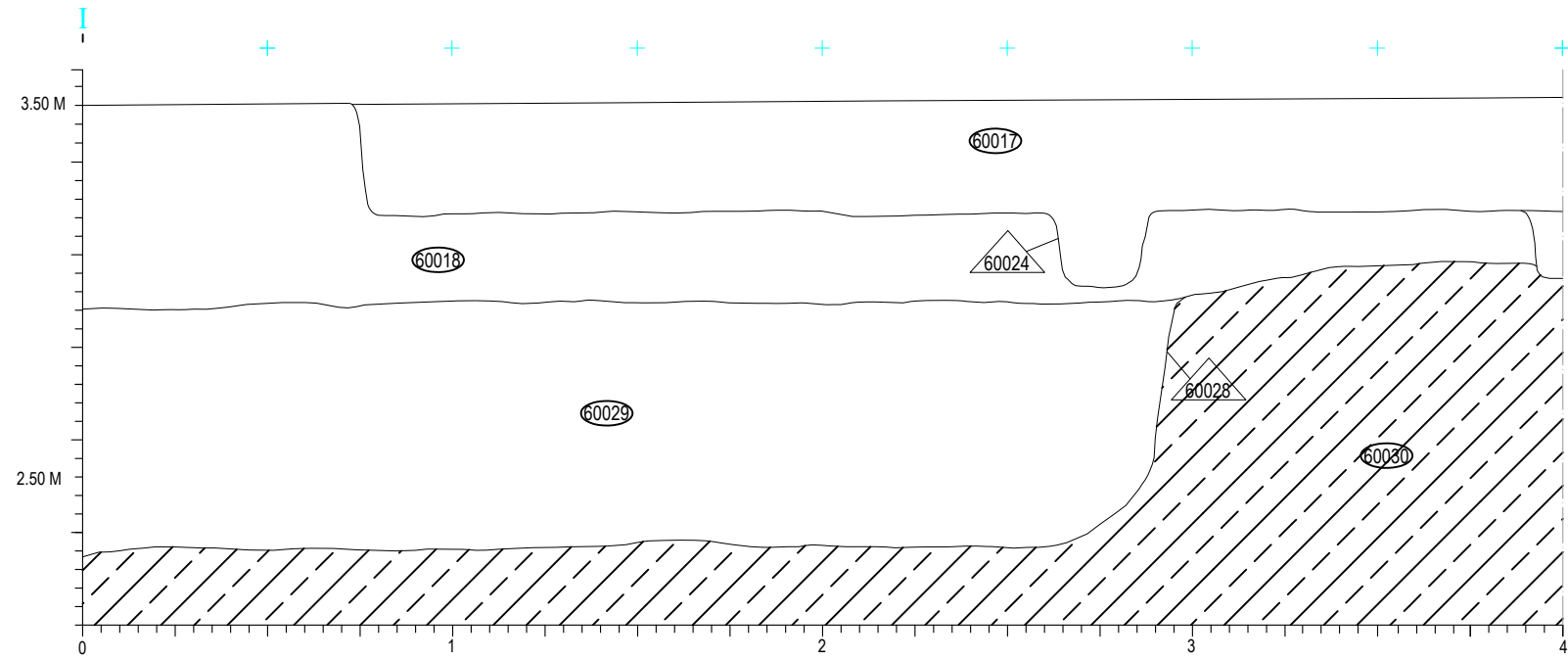
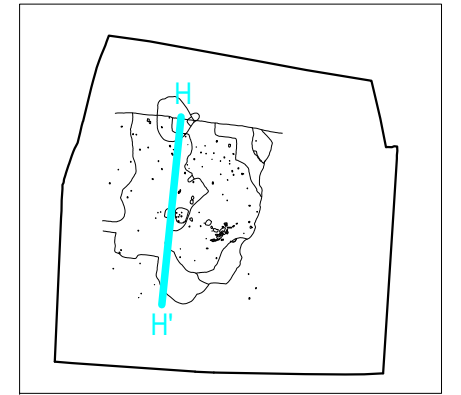

 Terreny Geològic

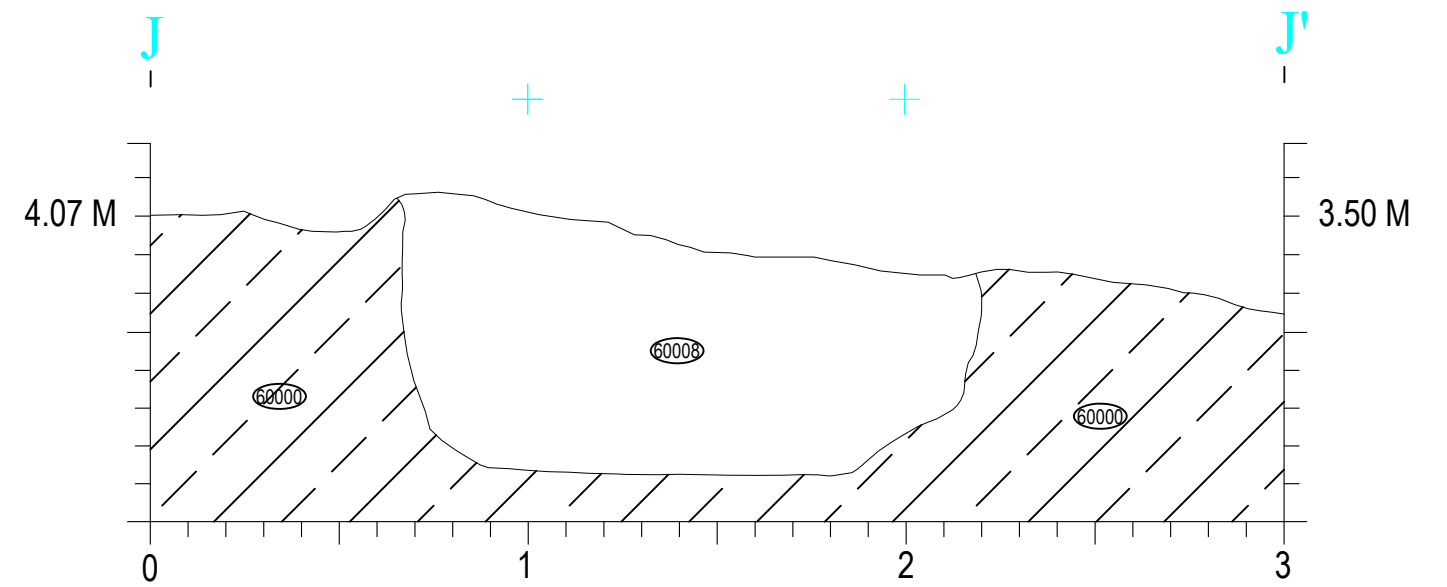
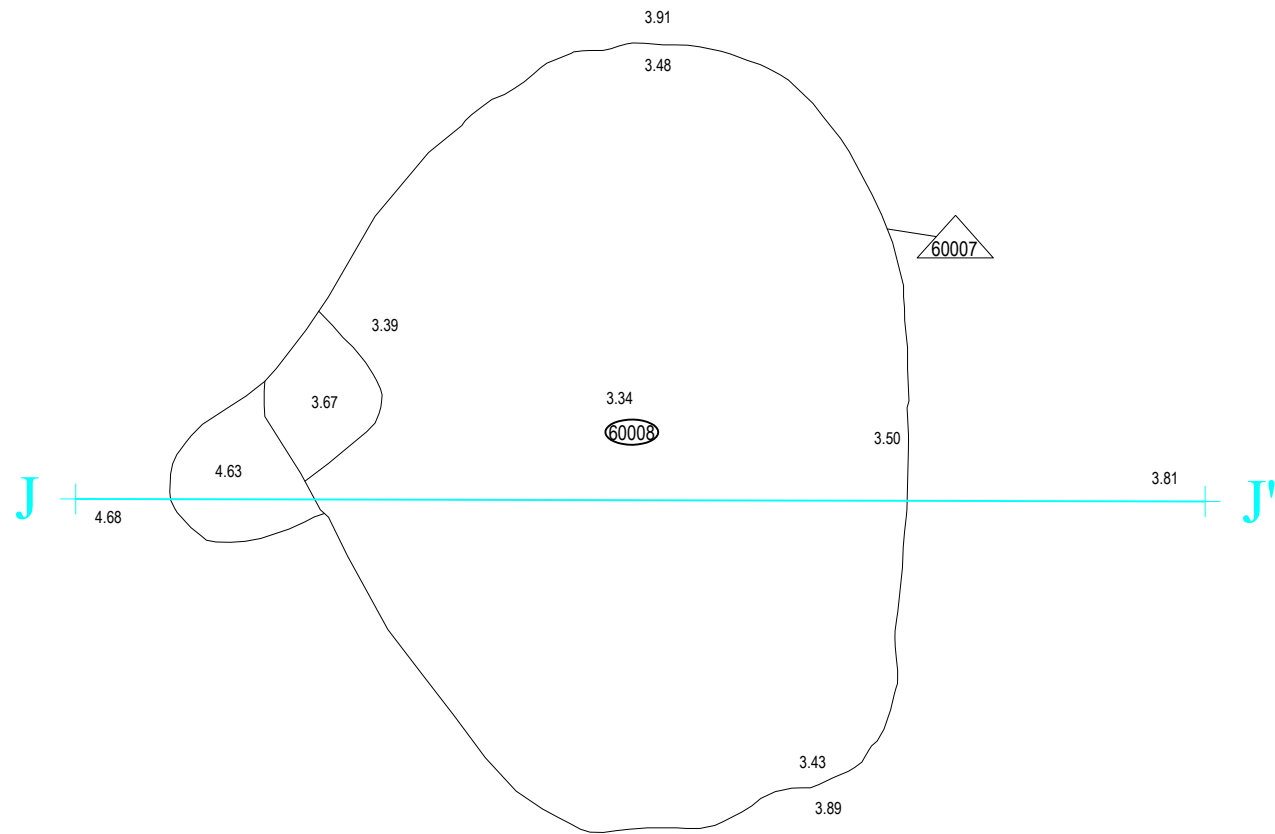
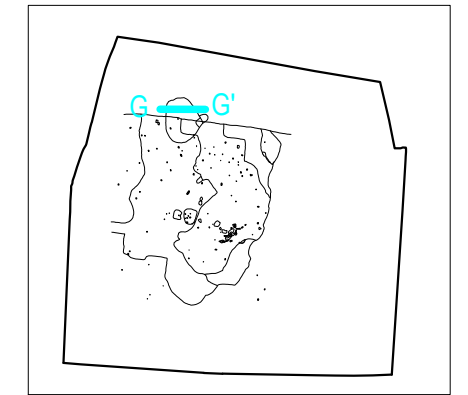

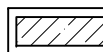
 Terreny Geològic

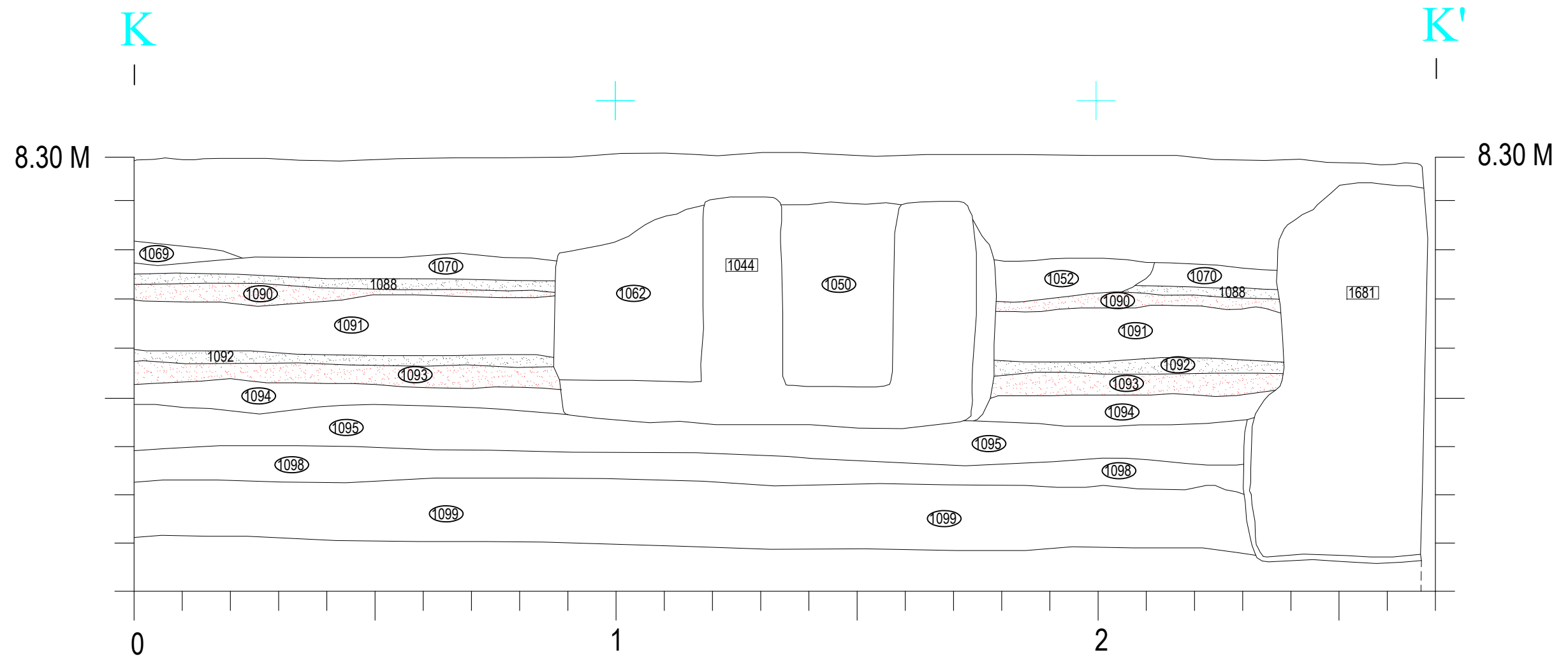

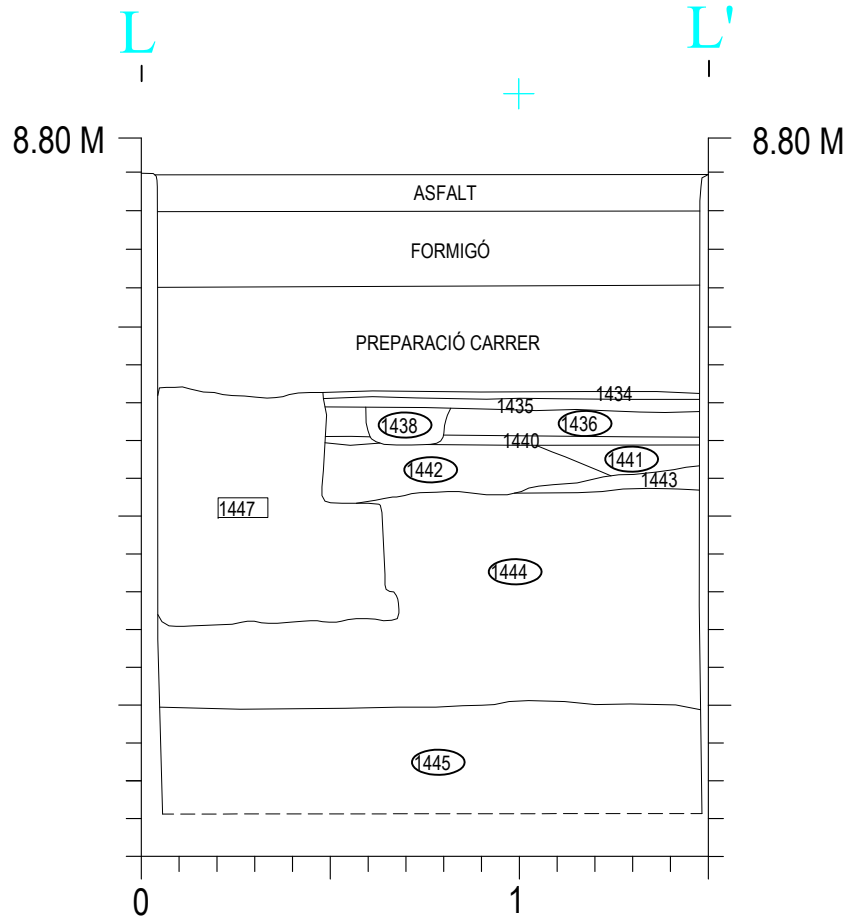
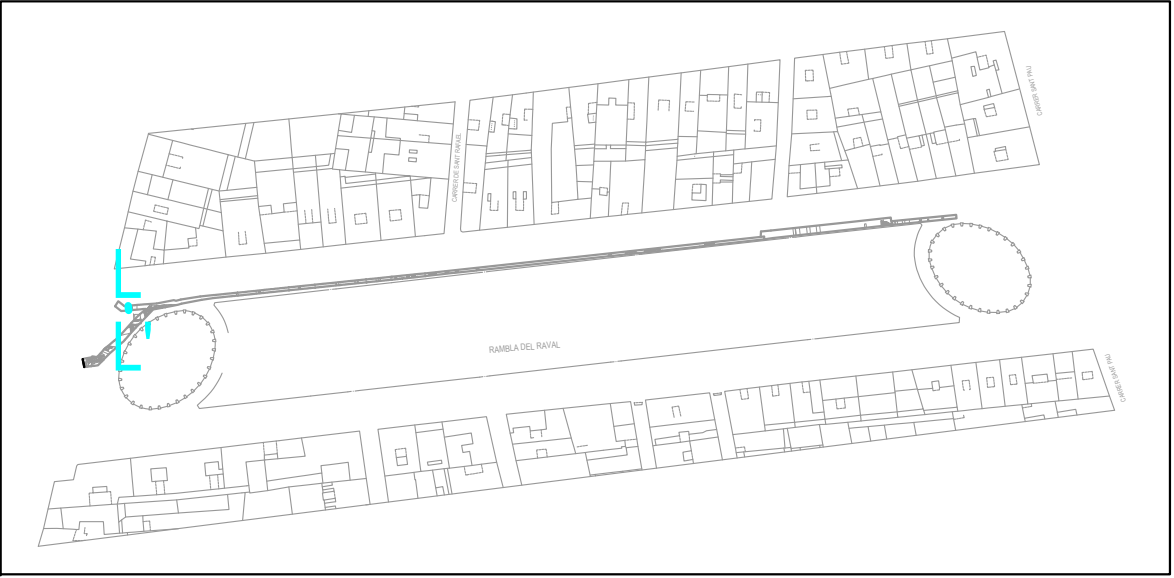

Cendres

 Rubefactat

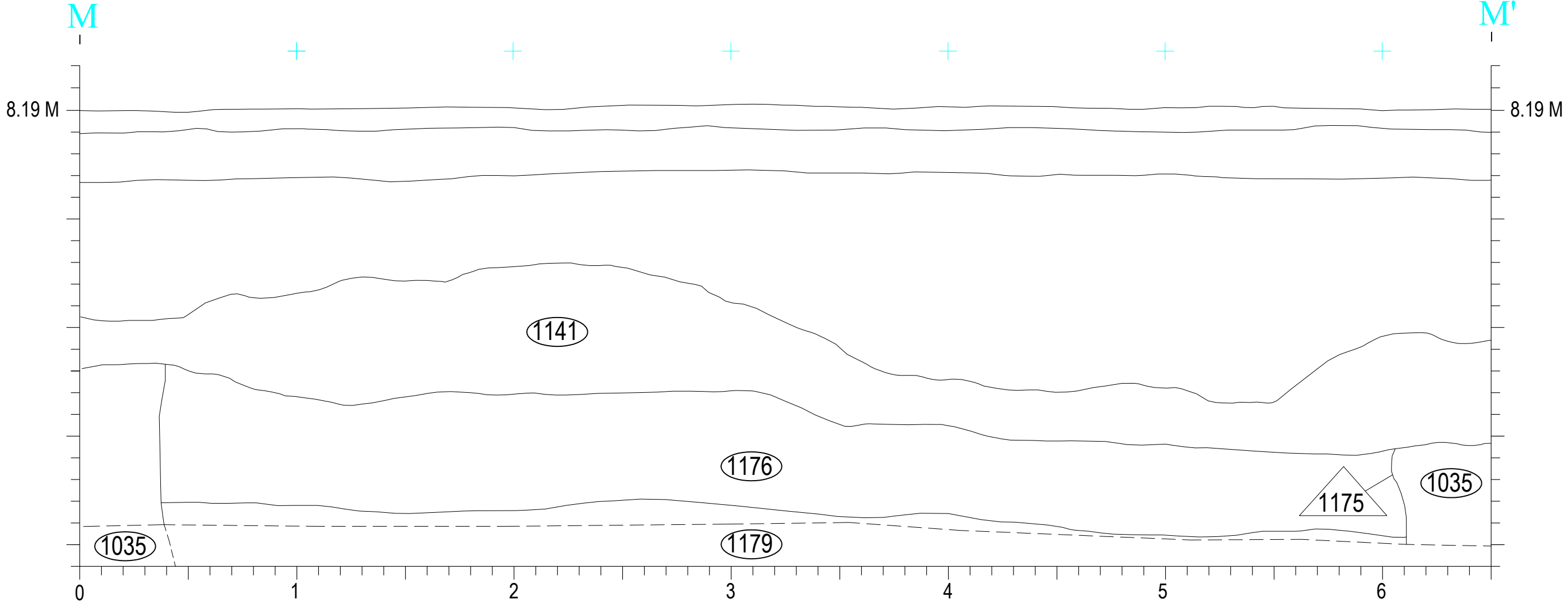
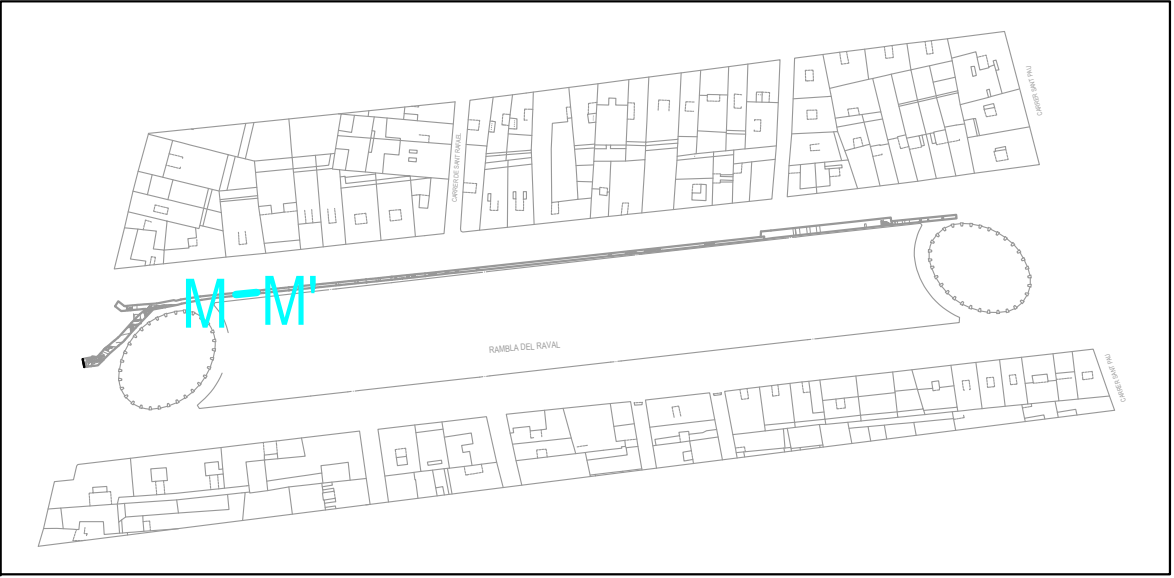

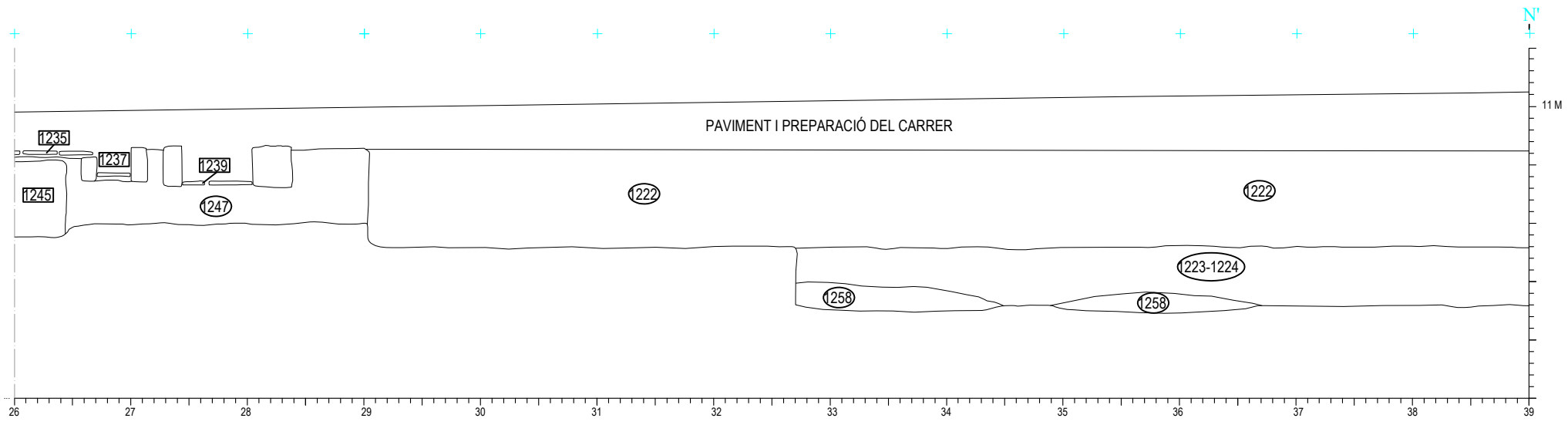
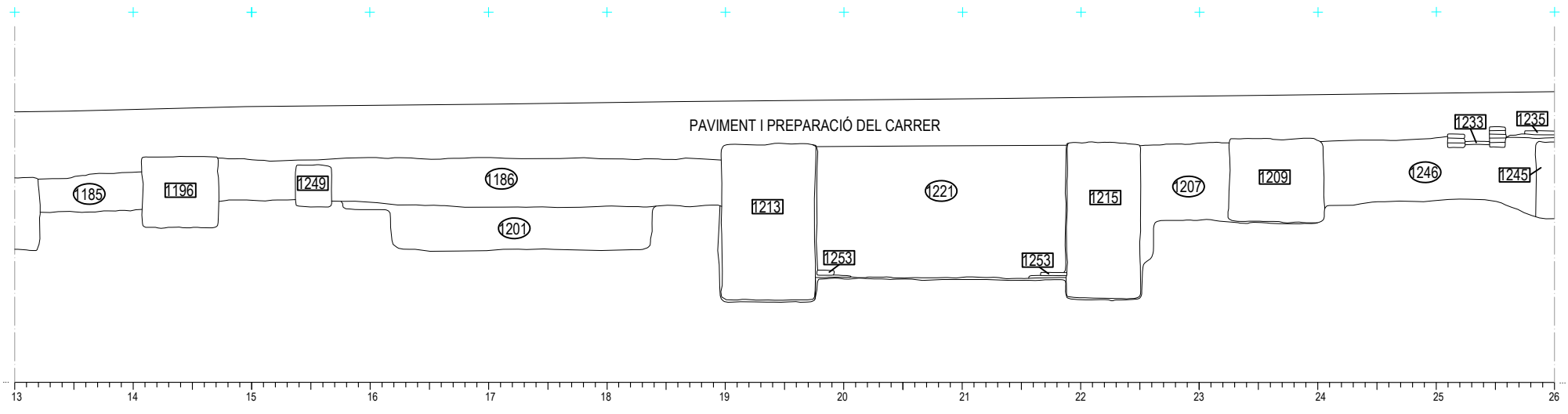
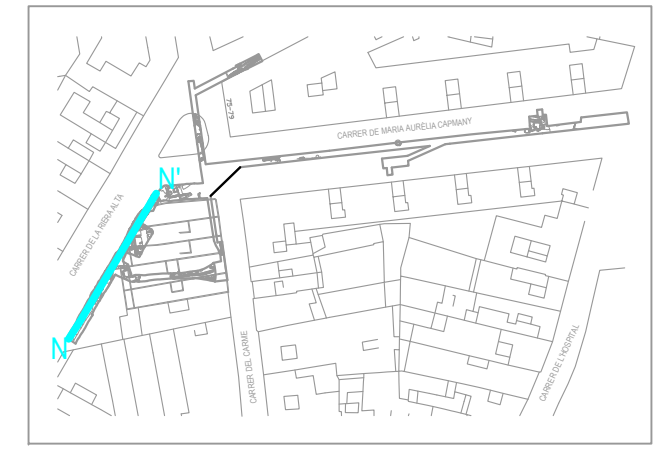
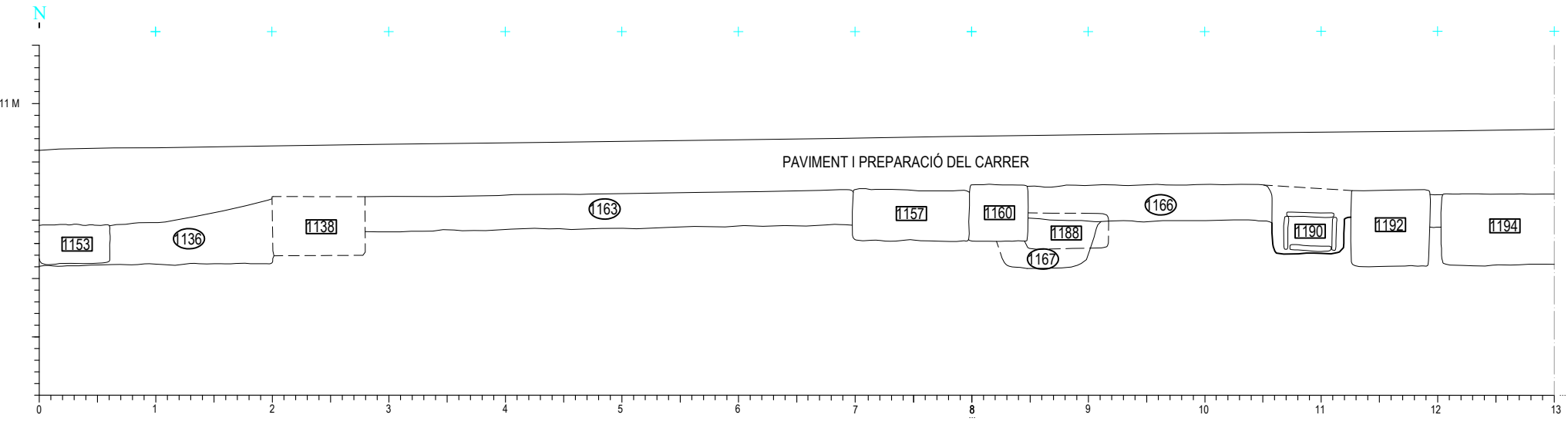



 Terreny Geològic

